

**Н. ИСМОИЛОВ, А. ИСМОИЛОВ, Қ. ЗИЁЕВ**

# **ОМОДАГИИ ИБТИДОИИ ҲАРБӢ**

Нашри сеюм

Китоби дарсӣ барои синфҳои 10-11-уми  
муассисаҳои таҳсилоти умумӣ

**Вазорати маориф ва илми  
Ҷумҳурии Тоҷикистон  
тасдиқ кардааст**

**ДУШАНБЕ  
МАОРИФ  
2018**

УДК 373. 167. 1  
ББК 68.49(2)24+74.26  
И-71

**И-71.** Исмоилов Н., Исмоилов А., Зиёев Қ. **Омодагии ибтидоии ҳарбӣ.** Китоби дарсӣ барои синфҳои 10-11-ум. Душанбе, Маориф, 2018. 272 саҳ.

### **Хонандагони азиз!**

Китоб манбаи донишу маърифат аст. Аз он баҳравар ша-вед ва онро тоза нигоҳ доред! Кӯшиш кунед, ки соли таҳсили оянда ҳам ин китоб ҳамин гуна зебову ораста дастраси хонандагони дигар гардад ва онҳо низ аз он истифода баранд.

### **Ҷадвали истифодаи китоб**

№	Ному насаби хонанда	Синф	Соли таҳсил	Ҳолати китоб (баҳои китобдор)	
				Аввали сол	Охири сол
1.					
2.					
3.					
4.					
5.					

ISBN 978-99947-1-566-4  
Моликияти давлат

© МАОРИФ, 2018

**Ҳифзи Ватан, ҳимояи манфиати давлат, таҳкими  
истиклолият, амният ва иқтисоди мудофиавии  
он вазифаи муқаддаси шахрванд аст.  
Тартиби хизмати ҳарбиро қонун муайян мекунад.  
*Моддаи 43-и Конституцияи  
Ҷумҳурии Тоҷикистон***

**МУҚАДДИМА**

**Устодон ва шоғирдони азиз!**

Хонандагони муҳтарам, китобе, ки дар даст доред, бо замимаҳои иловагардида оид ба ҳар як мавзӯ барои он пешбинӣ шудааст, ки муш-кили шуморо ҳангоми кор бо маводди таълимӣ осон мегардонад. Азбаски аз тарафи Вазорати мудофиаи Ҷумҳурии Тоҷикистон адабиётҳои таълимӣ, дастурҳо, тавсияҳо барои истифодаи муассасаҳои таълимоти ҳарбӣ ва қисмҳои низомӣ шудаанд, ин ба мо имкон дод, ки ҳаҷми китоби дарсиро пурратар гардонем. Дар он тамоми супоришҳо барои ривочи малакаи ватанпарастии шумо равона шудаанд.

Ин китоби дарсӣ бо фаслҳои «Мудофиаи граждани» мавзӯҳои оид ба ҳолатҳои фавқулода ворид карда шуда, бо номи «Ҳолатҳои фавқулода ва мудофиаи граждани» номгузори карда шуд, «Ҳуқуқи НМ» ва мавзӯҳои ба китоб воридгашта маълумот пешниҳод менамояд. Инчунин дар дигар бобҳо низ доир ба баъзе мавзӯҳои таълимӣ тағйирот дароварда шудааст.

Ҷумҳурии Тоҷикистон давлати навбунёду тозаистиклол аст ва дар байни давлатҳои абарқудрат бояд аз манфиатҳои геополитикии ҳеш дифоъ карда тавонад. Бинобар ин, ҷавонон, ки ояндаи давлатамон мебошанд, бояд ҳамеша тайёр ва омода бошанд, ки ҳар лаҳза манфиатҳои миллатро дифоъ карда тавонанд. Шумо, шоғирдони азиз, ин вазифаи худро бояд бо ҳисси ифтихор ва масъулият иҷро кунед.

Барои ба ин ҳадаф ноил гаштан моро лозим меояд, ки ҷавонро ҳаҷми аз синни мактабӣ дар рӯҳияи баланди ватандӯстиву ифтихори баланди миллӣ тарбия намоем. Мақсади асосии шиносӣ бо хизмати ҳарбӣ ташаккул додани афкори омма нисбат ба артиши миллӣ аст, то мо тавонем пиромуни артиш, зарурати хизмати ҳарбӣ, оини ватандорӣ, ногузир будани омодагӣ баҳри ҳифзи Истиклолияти давлатӣ, якпорчагии Ватани азиз, марзу буми кишвар ҳусни таваҷҷуҳи шоғирдони мактабро ташаккул диҳем, дар тарбияи ҳисси ватандӯстии ҷавонон саҳми худро гузорем.

Омодагии ибтидоии ҳарбӣ дар заминаи нав бо дарназардошти манфиатҳои геополитикии давлат тибқи фармони вазири муҳофизати Вазирати Мудоғибаи Ҷумҳурии Тоҷикистон ва вазири маорифи Ҷумҳурии Тоҷикистон ҷараён мегирад.

Бо мақсади мунтазам ва тадриҷан баланд бардоштани савияи донишу малакаи омодагии ҳарбии хонандагон чунин тақсимбандии омӯзиши ин фан дар синфҳо ба мақсад мувофиқ доништа шуд.

Дар синфи 10-ум оид ба оинномаи сафорой, тарзу усулҳои сафқашӣ, қадамзании низомӣ (умумию инфиродӣ), омода будан ба машқҳо, ба диққат, тайёри ба ҳуҷум ва амсоли инҳо маълумоти умумӣ дода мешавад.

Дар синфи 11-ум бошад, васеътару мукаммал намудани дониш оид ба тайёрии умумии ҳарбӣ ва дар ниҳоди хонандагон ба вучуд овардани таҷриба, истеъдод ва малакаи ба ҳар гуна амалиёти ҳарбӣ сафарбарӣ ва идора карда тавонистани бахш, мустакилона қабул намудани ин ва ё он қарор дар мавридҳои ҳалқунанда ва ҳолатҳои фавқулода дар назар дошта шудааст.

Китоб аз таъсисёбии Артиши миллии Ҷумҳурии Тоҷикистон, санаду қонунҳои Ҷумҳурии Тоҷикистон, ки ба бунёди артиш, сохтор ва вазифаҳои он заминаи ҳуқуқӣ гузоштаанд, нақл мекунад. Ҳамчунин дар хусуси омодагии тактикӣ – дониستاني ҳайати бахши мототирандоз, асосҳои ҳаракатҳои ҷангӣ, иҷрои ҳаракатҳо ҳангоми муҳориба ва пайгирӣ, шиносӣ бо шаклҳои муҳориба бар зидди танкҳо, амалҳо ҳангоми муҳофизати зиддиҳавоӣ ва оташкушоӣ бар зидди ҳавопаймоҳо ва ҷарҳболҳо маълумот медиҳад.

Дар қисми «Омодагӣ – оташфишонӣ» маълумот дар бораи қисмҳои туфанги худкор (автомат)-и Калашников ва сифатҳои ҷангии он, норинҷакҳои дастии тиккашаванда, малака дар иҷрои қоидаҳо ва шаклҳои тирпарронӣ аз туфанги худкор, партофтани норинҷакҳо, шиносӣ бо қоидаҳои беҳатарӣ ва нигоҳдории силоҳи тирандоз ва таҷрибаомӯзӣ дар тирандозӣ бо тирҳои ҷангӣ омӯзонидани мешавад.

Барои омода намудани ҷавонон ба хизмати ҳарбӣ тайёрии ҳарбӣ дар муассисаҳои таҳсилоти умумӣ аҳамияти калон дорад. Таҳсил оид ба омодагии ибтидоии ҳарбӣ дар асоси Қонуни Ҷумҳурии Тоҷикистон «Дар бораи уҳдадорӣ умумии ҳарбӣ ва хизмати ҳарбӣ» ва Дастури тайёрии пеш аз хизмати ҳарбӣ ташкил карда мешавад. Бо ҳамин мақсад дар муассисаҳои таҳсилоти умумӣ «Ҳуҷраи ҳарбӣ» таъсис дода, омӯзгорон вазифадор карда шаванд, ки ҳамаи хонандагони синфи 10-11 ва дигар хонандагони мактабҳои ба таълими ҳарбӣ фаро гиранд.

Машғулиятҳои «Омодагии ибтидоии ҳарбӣ» пай дар пай тибқи барномаи фанӣ дар ҳаҷми муқарраршуда бо усулҳои назариявӣ, амалӣ,

комплексиву санчишӣ, назорат гузаронида мешаванд. Ба натиҷагирии «ОИХ» дар машғулиятҳои ҳарбӣ, таълимӣ, варзишӣ мувофиқи талаботи стандарти давлатӣ амалӣ гардонида мешаванд.

Вазифаи асосии таълими фанни «ОИХ» амалӣ намудани сиёсати ягонаи давлатӣ дар байни ҷавонон ва тарбияи хизматчиёни ояндаи ҳарбӣ дар рӯҳияи ватандӯстӣ мебошад. Сарвари ин корҳо дар муассисаҳои таҳсилоти миёна доир ба тайёр намудани ҷавонон ба хизмати ҳарбӣ ба зиммаи омӯзгори «ОИХ» ба амал бароварда мешавад. Ба зиммаи хонандагоне, ки ба таълими ҳарбӣ фаро гирифта мешаванд, вазифаҳои зерин гузошта шудааст:

- ҷавонони синни тодаъватӣ дар рӯҳияи шинохтани ватани соҳибистиқлол, азму иродаи қатъӣ, диловарӣ, матонат, суботкориву дилпурӣ ба қувваи худ тарбия карда мешаванд;

- ҷисман бардам, яъне сихату саломат, зӯру тавоно, ҷусту чолок, пурбардошт гардонда шаванд, то ки ба саҳтҳои хизмати ҳарбӣ ба осонӣ тоб оваранд;

- машқ дода шаванд, яъне натиҷаҳои тарбияи ҷисмонӣ барои организмашон одати муқаррарӣ гардад;

- аз донишҳои назариявӣ ва амалии таълимоти ҳарбӣ огоҳ бошанд.

Барои омода намудани ҷавонон ба хизмати ҳарбӣ, ҳифзи марзубуми Тоҷикистон, тамомияти арзии кишвар, сулҳу субот, оромии ҷомеаи шаҳрвандӣ ва осоиши сарзамини аҷдодӣ, таъмини волоияти қонунро танҳо ба воситаи хизмати фидоқоронаву намунаи ибрат, ҷасорат ва малакаю маҳорати баланди хизматӣ иҷро кардан мумкин аст. Хизмат кардан ба ватан қарзу фарзи фарзандӣ ва рисолати шаҳрвандии ҳар як фарди бонангу номуси миллат, пеш аз ҳама ҷавонони тодаъвати ҳарбӣ аст.

## БОБИ I

### ҚУВВАҲОИ МУСАЛЛАҲИ ҚУМҲУРИИ ТОЧИКИСТОН

#### § 1. ТАЪСИСЁБИИ ҚУВВАҲОИ МУСАЛЛАҲИ ҚУМҲУРИИ ТОЧИКИСТОН ВА МАВҶЕИ ОН ДАР СОХТОРИ ДАВЛАТДОРӢ

Таъсиси Вазорати мудофияи Қумҳурии Тоҷикистон дар душвортарин рӯзҳо, дар давраи авҷи шиддати ҷанги шаҳрвандӣ сурат гирифта буд.

23 феврالی соли 1993 дар майдони марказии шаҳри Душанбе аввалин гашти низомии Артиши миллии Тоҷикистон баргузор гардид ва ин рӯз дар таърихи кишвар Рӯзи таъсиси Қувваҳои Мусаллаҳи Қумҳурии Тоҷикистон ҳисоб мешавад, ҳарчанд баъзе ҳуҷҷатҳо оид ба таъсису ташкили Артиши миллии Тоҷикистон баробари соҳибистиклол гардидани кишвар ба тасвиб расида буданд.

Аз ҷумла тибқи асноди мазкур Кумитаи мудофияи Қумҳурии Тоҷикистон, Вазорати мудофияи Қумҳурии Тоҷикистон ва қисман бригадаҳову ҳадамоти низомӣ дар ин давра таъсис ёфта буданд. Азбаски ҷузъу томҳои пароканда ва сохтор номуқаммал буд, Артиши миллии Тоҷикистон тамоми масъалаҳо ва таъйиноти доираи фаъолияти сохторҳои низомиро ифода карда наметавонист.

Дар баробари ин, яке аз фармонҳои Раиси Шӯрои Олии Қумҳурии Тоҷикистон Эмомалӣ Раҳмон аз 18 декабри соли 1992, таҳти №3 «Дар бораи таъсиси Қувваҳои Мусаллаҳи Қумҳурии Тоҷикистон» буд, ки заминаи ҳуқуқи Артиши миллии Қумҳурии Тоҷикистонро фароҳам овард.

Тибқи ин фармон Қувваҳои Мусаллаҳи Қумҳурии Тоҷикистон дар заминаи дастаҳои «Фронти халқӣ» ва гурӯҳҳои мусаллаҳе, ки ҳукумати конституциониро тарафдорӣ менамуданд, ташкил ёфт. Нарасидани низомӣ ба касбӣ дар ин давра равшан эҳсос мегардид.

Роҳбарияти давлат сарфи назар аз вазъи печидаи ҳарбию сиёсӣ, мушкилоти иҷтимоиву иқтисодӣ, аз рӯзҳои аввал ба сохтори ташкиливу бастии артиш ба манфиатҳои миллат тавачҷуҳи хосса зоҳир менамуд. Ҳамин тариқ, заминаҳои асосии Артиши миллии Қумҳурии Тоҷикистон дар шароити ниҳоят душвори соли 1993 гузошта шудаанд. Тадриҷан, Артиши миллии Қумҳурии Тоҷикистон дар муборизаҳои шадид ва наbardҳои сангин таҷрибаи ҷангӣ омӯхта, обтоб ёфт.

Тоҷикистон дар муқоиса бо дигар мамлакатҳои узви ИДМ корро дар ин самт аз сифр оғоз намуд, зеро бо сабабҳои гуногун ҳам миқдори техникаи ҷангӣ ва ҳам шумораи мутахассисони соҳибтаҷрибаи низомӣ дар кишвар хеле кам буд.

Дар марҳалаи нахуст ҳадафи асосии ташкили Артиши миллии Қумҳурии Тоҷикистон ташкили неруи ҳарбие буд, ки ба ҳифзи музаффариятҳои Истиклолият қодир бошад, озодии шаҳрвандон ва мухторияту амнияти

кишварро таъмин намояд. Вобаста ба таъминоти мазкур гурӯҳҳои муташаккилу зудамал ба арсаи вучуд қадам ниҳоданд, ки вазифаи асосишон муқовимат ба қувваҳои зиддиҳукумати ва ҳифзи сохти конституционӣ буд. Дар даврае, ки дар дохили кишвар вазъи ҷамъиятию сиёсӣ хеле мураккабу тезутунд гардид, алангаи оташи ҷанги шаҳрвандӣ боло мерафт ва аз ин вазъияти мураккаби дохилӣ душманони хориҷӣ ҳар лаҳза метавонистанд истифода бурда, истиқлолияти Тоҷикистонро зеро хатар гузоранд, тавлиди Артиши миллии Ҷумҳурии Тоҷикистон хеле саривақтӣ ва талаби замон буд.

Марҳалаи дуҷуми ташаккули Артиши миллии Ҷумҳурии Тоҷикистон аз ҳаллу фасл кардан ва такмили қорҳои ташкилӣ, муқаррар намудани номгӯи вазифаҳову муайян кардани таркиби онҳо, инчунин таҳия кардани низомномаву оинномаҳо ва дигар асноди меъёрии ҳуқуқӣ иборат буд. Дар ин давра навъҳои асосии қўшунҳои Артиши миллии Тоҷикистон, аз қабилӣ Қўшунҳои хушкигард, Қўшунҳои ҳарбӣ ва ҳавоӣ, Қўшунҳои мудофияи зидди ҳуҷуми ҳавоӣ таъсис ёфтанд. Аввалиндарача, ба таъсиси Қўшуни таъйиноти махсус диққати дарқорӣ дода шуд.

Марҳалаи сеҷуми хотимагии таъсиси Артиши миллии Тоҷикистон аслан баъди имзои «Созишномаи истиқрори сулҳ ва ризоияти миллии дар Тоҷикистон байни ҳукумати конституционӣ ва роҳбарияти муҳолифин» оғоз гардид.

Вазифаи муҳимтарини дигар мустақам кардани тартибу низом дар сафҳои Қувваҳои мусаллаҳ, тозақунии сафҳои он, таъсиси қўшунҳои нави замонӣ буд, ки баҳри ҳаллу фасли ин масъалаҳо чораҳои зарурии сиёсӣ иқтисодӣ ва фарҳангӣ дида шуданд.

### **Вазифаҳои давлат дар соҳаи мудофия, таъйинот ва вазифаҳои Қувваҳои Мусаллаҳ.**

Ташкилоти ҳарбии давлат Қувваҳои Мусаллаҳи Ҷумҳурии Тоҷикистон, ки ҳастӣ ва асоси таъмини амнияти ҳарбии онро ташкил медиҳад аз як тараф, дигар қўшунҳо, сохторҳои ҳарбӣ ва мақомоте, ки барои иҷрои вазифаҳои амнияти ҳарбӣ бо усулҳои ҳарбӣ пешбинӣ шудаанд, аз тарафи дигар, инчунин қувваҳои ғайриҳарбӣ, воситаҳои давлат ва мақомоти идораи онҳоро дар бар мегирад.

Вазифаҳои асосии он дар соҳаи мудофия дар замонҳои охири инҳоянд:

- пешгирии муноқишаҳои ҳарбӣ ҳамзамон бо чораҳои сиёсӣ дипломатӣ ва дигар чораҳои ғайриҳарбӣ, нигоҳдории қудрати ҳарбӣ дар сатҳи басанда барои мудофияи эътимоднок;
- таъмини дахлнопазирии фазой, хушкӣ ва ҳавоӣ ва обӣ;
- пешгирии фитнаандозӣ ва сӯйиқасдҳои эҳтимоли ба амнияти шаҳрвандон, истиқлолият, тамомияти арзӣ ва дигар манфиатҳои ҳаётан муҳими Ҷумҳурии Тоҷикистон ва давлатҳои иттифоқии он.

Дар давраи таҳдид ва оғози чанг чораҳои зерин пешбинӣ мешаванд:  
– гузаштани давлат, Қувваҳои Мусаллаҳ ва дигар чузъу томҳои ҳарбӣ ба ҳолати чангӣ;

– сафарбарии ҳамаи қувва ва воситаҳои кишвар ба зада гардонидани тачовуз;

– ҳимояи аҳоли, истиқлолият ва тамомияти арзии давлат;

– ҳамоҳангии кӯшишҳои ҳамаи мақомоти давлатӣ, иттиҳодияҳои ҷамъиятӣ, аҳолии кишвар ва давлатҳои иттифокӣ оид ба рафъ кардани тачовуз, ба зарба задан ба душман.

Қувва ва воситаҳои Қувваҳои Мусаллаҳ метавонанд барои расонидани кумак ба аҳолии дар барҳамдиҳии оқибатҳои садама, фалокат ва офатҳои табиӣ гуногун ҷалб карда шаванд.

Қувваҳои Мусаллаҳи Ҷумҳурии Тоҷикистон инҳоро дар бар мегирад: Кӯшунҳои хушкигард, Кӯшунҳои зудамал, Кӯшунҳои мудофиаи зиддихавоӣ, Қувваҳои ҳарбию ҳавоӣ, ки навъҳои Қувваҳои Мусаллаҳро ташкил мекунанд, дар замони чанг бошад, инчунин Кӯшунҳои мақомоти амният, Кӯшунҳои сарҳадӣ, Кӯшунҳои дохилӣ, Гвардияи миллӣ, Агентӣ доир ба таъмини амволи махсуси назди Вазорати Иқтисод ва савдои Ҷумҳурии Тоҷикистон ва воҳидҳои ҳарбии Мудофиаи Гражданӣ.

Ба Кӯшунҳои хушкигард, ки барои зада гардонидани ҳамлаи тачовузгар дар самтҳои фаврии стратегии амалиётҳои ҳарбӣ пешбинӣ шудаанд, инчунин ба Кӯшунҳои зудамал, ки қобилият доранд, ки ба таври фаврӣ ва мустақилона дар ҳар гуна самте амал намоянд, ки аз он ҷой таҳдиди хатар ба амнияти Ҷумҳурии Тоҷикистон ба миён меояд, афзалият дода мешавад.

Навсозии ҳарсолаи Қувваҳои Мусаллаҳ дар асоси иқтидори иқтисодии Ҷумҳурии Тоҷикистон ба ҷо оварда мешавад.

**Омодагии Қувваҳои Мусаллаҳ ва дигар сохторҳои ҳарбии Ҷумҳурии Тоҷикистон барои зада гардонидани ҳучум.**

Қувваҳои мусаллаҳ ва дигар сохторҳои ҳарбии Ҷумҳурии Тоҷикистон дар самтҳои имкони хатар дошта ва дар минтақаҳои ҳаётан муҳимми кишвар ҷойгир карда мешаванд. Асоси онҳоро кӯшунҳои муҳофизаткунанда, кӯшунҳои зудамал ва эҳтиётӣ ташкил мекунанд. Гурӯҳҳои кӯшунҳои муҳофизаткунанда дар минтақаҳои наздисарҳадӣ иҷроӣ омодагӣ ба зада гардонидани ҳучуми миқёсан маҳаллӣ ва таъмини паҳншавии Қувваҳои Мусаллаҳ дар мавриди авҷгирии он ҷойгир карда мешаванд.

Як қисми кӯшунҳои зудамал барои иштирок дар иҷроӣ уҳдадорихои Тоҷикистон ҷиҳати нигоҳдории сулҳ ва оромӣ ҳам дар фазои Созмони Аҳдномаи Амнияти Дастаҷамъӣ, ҳам дар хоричи он омода мешавад.

Инкишофи ҳамкорихои ҳарбӣ бо давлатҳои дӯст дар чаҳорҷӯбаи Иттиҳоди Давлатҳои Мустақил, Созмони Аҳдномаи Амнияти



Дастаҷамъӣ, Созмони Ҳамкориҳои Шанхай ва дигар ташкилотҳо таъмин мегардад.

Системаи гузаронидани мамлакат аз ҳолати осоишта ба ҳолати ҷангӣ, бояд бо роҳи густариши дақиқи Қувваҳои Мусаллаҳ ва дигар сохторҳои ҳарбӣ барои несту нобуд кардани манбаъҳои воқеие, ки хатари ҷанг ҳастанд, таъмин гардад.

**Роҳбарӣ ба мудофияи мамлакат ва ҳамкорӣ аз рӯйи масъалаҳои ҳарбӣ.**

Роҳбариро доир ба таъмини амнияти ҳарбии Ҷумҳурии Тоҷикистон Президенти Ҷумҳурии Тоҷикистон – Сарфармондеҳи Олии Қувваҳои Мусаллаҳи Ҷумҳурии Тоҷикистон сарварӣ менамояд.

Шӯрои амнияти Ҷумҳурии Тоҷикистон ҳамчун мақоми конституционии роҳбарии машваратӣ оид ба масъалаҳои мудофия ва амнияти Ҷумҳурии Тоҷикистон барои таҳияи қарорҳо доир ба амалӣ кардани самтҳои асосии сиёсати дохилӣ ва хориҷӣ дар соҳаи таъмини амнияти миллӣ, тамомияти арзӣ, Истиқлолияти давлатӣ ва сохти конституционии Ҷумҳурии Тоҷикистон ҳисоб меёбад.

Роҳбарии бевоситаи Қувваҳои Мусаллаҳи Ҷумҳурии Тоҷикистонро Вазири мудофияи Ҷумҳурии Тоҷикистон, ҳамчун муовини аввали Сарфармондеҳи Олии Қувваҳои Мусаллаҳи Ҷумҳурии Тоҷикистон ба воситаи Сарситоди Қувваҳои Мусаллаҳи Ҷумҳурии Тоҷикистон, ки мақоми асосии роҳбарикунандаи амалиётҳои онҳо мебошад, ба уҳда дорад.

Тартиби ташкил ва идораи мудофияи мамлакат ва Қувваҳои Мусаллаҳ дар замони ҷанг тибқи қонунгузорӣ муайян карда мешавад.

Ёрии ҳарбиро ба давлатҳои хориҷӣ Ҷумҳурии Тоҷикистон дар асоси созишномаҳои байналмилалӣ чумхурӣ бо дарназардошти манфиатҳои миллии худ ва манфиатҳои давлатҳои иттиҳод мерасонад.

## **§ 2. ҚҶШУНҲОИ ҚУВВАҲОИ МУСАЛЛАҲИ ҶУМҲУРИИ ТОҶИКИСТОН**

**Қўшунҳои хушкигард** аз рӯйи шумораи ҳайати ҷангӣ ва техникаи замонавӣ яке аз бузургтарин қўшунҳои ҳарбӣ мебошанд. Ин қўшунҳо барои нобуд соختани гурӯҳҳои хурди душман дар минтақаҳои кӯҳӣ, ихота намудани ҳудуд, ҳифзи ҳудуд ва сарҳади Ватан пешбинӣ шудаанд. Таҷрибаи ҷангии ҳудро Қўшунҳои хушкигард дар муҳорибаҳо андӯхтаанд. Дар Ҷанги Бузурги Ватанӣ омодагии ҷангии онҳо, принципҳои ташкилӣ, сиёсӣ ва инчунин, омодагӣ ва тарбияи ҳайати шахсӣ санҷида шуда буд. Дар замони осоиштаи баъдичангӣ Қўшунҳои хушкигард ҳамеша дар омодагии ҳарбӣ буда, дар қатори дигар қўшунҳо барои ҳимояи зиндагии осоиштаи халқу Ватан ҳамеша тайёр ҳастанд.



Раёсати Қўшунҳои хушкигард бо қарори Шӯрои Вазирони Ҷумҳурии Тоҷикистон аз 23-юми июни соли 1993 таъсис ёфтааст. Ҳоло ба ҳайати Раёсати Қўшунҳои хушкигард қисми иттиҳодияҳои зиёди савораи тирандозӣ, танкӣ, артиллерӣ, чузбу томҳои кӯҳии тирандозӣ, маркази таълимӣ ва ғайра дохил мешаванд.

Вазифаи асосии Қўшунҳои хушкигард гузаронидани амалиётҳо дар хушкӣ ба ҳисоб меравад. Барои тақмили малакаю маҳорати хизматчиёни ҳарбӣ дар чузбу томҳо, гузаронидани машғулияту машқҳо, майдончаҳои тактикӣ, монесаҳои варзишӣ, омӯзиши посбонӣ, муҳандисӣ, сапёрӣ, майдончаҳои варзишӣ, шаҳрчаҳои тирпарронӣ ва дар қисмҳои базавиашон майдончаҳои омӯхтану идора кардани танку дигар автомашинаҳои ҳарбӣ бунёд карда шуданд.

Шумораи афсарони касбӣ дар ҳайати Қўшунҳои хушкигард рӯз то рӯз зиёд мешавад. Ҳар сол Донишқадаи ҳарбии Тоҷикистон ва омӯзишгоҳҳои олии ҳарбии Федератсияи Русия ва дигар мамлакатҳоро даҳҳо нафар ҷавонон хатм карда, ба қисмҳои ҳарбӣ фиристода мешаванд. Онҳо дорои ихтисоси гуногуни умумикӯшунӣ буда, заминаи ибтидоии фармондеҳиро пур мекунанд.

Ба масъалаи баланд бардоштани донишу малакаи сиёсӣ, интизоми ҳарбӣ, таъмини риояи қоидаҳои оинномавӣ ва тартибот, обутоби ҷисмонӣ дар байни хизматчиёни ҳарбӣ диққати ҳамаҷониба дода мешавад.

Тайёрии ҷангии чузбу томҳо бо роҳи иштирок дар машқҳои муштарак, мубодилаи таҷриба ва бозомӯзии низомӣ тақмил меёбад. Қисмҳои асосии Қўшунҳои хушкигард, Қўшунҳои мототирандоз, танкӣ, ракетавӣ, артиллерия ва қисмҳои кӯҳии тирандоз мебошанд. Қисмҳои мототирандоз яке аз навҳои сершумортарини Қўшунҳои хушкигард мебошанд. Аз ҷиҳати қорнамоии ҳарбии худ қўшунҳои тиранدوزи механиконидашудаи ҳозира аз қисмҳои хушкигарди пештара, ки хеле суст ҷиҳозонида шуда буданд, фарқи калон доранд. Қўшунҳои мототирандоз бо таҷҳизоти ҳарбии пурқувват, ки барои нобуд соختани ҳадафҳои заминӣ ва ҳавоӣ пешбинӣ шудаанд, бо силоҳи тиранدوزи автоматӣ (автоматҳо, пулемётҳо), артиллерияи дорои аҳамияти зудамал ва тактикӣ, танкҳо, мошинҳои ҷангии хушкигард, комплексҳои зенитӣ ва артиллерӣ ҷиҳозонида шудаанд ва дар худ қариб ҳама гуна силоҳ ва техникаро гирд овардаанд. Қўшунҳои хушкигарди тирандоз мудоғибаи устувортарини

душманро шикаста, ҳучуми ҳалқунандаи зудамал бурда, душманро таъкиб намуда, монеаҳои обиро бартараф карда метавонанд ва сарҳадҳову ноҳияҳои бадастомадаро нигоҳ медоранд. Қўшунҳои хушкигард метавонанд ҳамчун десантҳо аз ҳаво ба воситаи чархболҳою ҳавопаймоҳои чангӣ ва ба воситаи техникаи баҳрӣ ва киштиҳои чангӣ дар давлатҳое, ки қувваҳои баҳрӣ доранд, расонида шаванд. Хусусияти асосии Қўшунҳои хушкигард малакаи баланди онҳо ҳангоми ҳаракатҳои чангӣ дар шароитҳои душвори кӯҳистон, дар ҳамаи фаслҳои сол, дар ҳар гуна обу ҳаво ва дар ҷойҳои мушкилгузар мебошад. Қувваи асосии зарбазани Қўшунҳои



хушкигард – қўшунҳои танкӣ мебошанд. Қўшунҳои танкӣ роҳи чангии худро дар чанги шахрвандии солҳои 1918-1921 оғоз намудаанд ва пас аз ду даҳсола ба яке аз навҳои асосии қўшунҳои мусаллаҳ табдил ёфтанд. Дар солҳои Чанги Бузурги Ватанӣ Қўшунҳои танкӣ дар муҳорибаи зидди танкҳои муосири «Тигр» ва «Пантера»-ҳои фашистон ғалаба ба даст оварда буданд. Танкҳои ҳозира мошинаҳои чангии пурра таҷҳизонидашуда мебошанд. Назар ба дигар мошинҳои чангӣ танкҳо ба таъсири таркиши ҳастай (ядрои) устувортар мебошанд. Қўшунҳои танкӣ метавонанд масофаи дуру дарозро тай намоянд, аз сарҳади мудоғибаи душман гузаранд ва зуд ба муҳориба гузашта, монеаҳои обии масофаашон калонро паси сар намоянд.

Чун қоида танк дар ҳучум, дар ҳайати даста амал мекунад ва инчунин, бо нишонгирии рост дар вақти тайёрии оташфишонии ҳучум метавонад барои маҳвусозии ҳадафҳо ҷудо гардад. Дар ҳучум барои танк объекти ҳамла ва самти минбаъдаи ҳучум таъин мешавад.

Объекти ҳамлаи танк танкҳо, олат (орудия), комплекси ракетаҳои танкзан ва дигар воситаҳои оташфишонии душман мебошад, ки дар ҳандақи яқум ва умқи наздиктарин ҷой гирифтаанд.

Самти минбаъдаи ҳучуми танк бо чунин баҳисобгирӣ муайян мешавад, ки иҷрои вазифаҳои наздиктарини рота таъмин карда шавад.

Дар рафти набард фармонравои танк ба воситаи асбобҳои иртиботии танк ва садои ҳайатро идора мекунад ва барои додани ҳадафнишондиҳӣ системаи идоракунии оташро истифода мебарад.

Асоси қувваҳои оташдори Қўшунҳои хушкигардро қўшунҳои ракетаӣ ва артиллерия ташкил медиҳанд. Дар солҳои Чанги Бузурги Ватанӣ артиллерия хатти мудоғибаи душманро шикаста, барои танкҳо

ва Қўшунҳои хушкигард роҳ мекушод. Дар муҳориба бошад, муҳофизаткунанда буда, бар зидди танкҳои душман ҳамлаҳои беамон мебард. Қўшунҳои ракетагии замонавӣ ва артиллерия бо ракетаҳои дорои аҳамияти фаврӣ – тактикӣ ва артиллерияи реактиви дорои аҳамияти гуногун, миномётҳо ва дигар техникаи ҳарбӣ чиҳозонида шудаанд. Онҳо метавонанд душманро зуд ва беҳато нобуд созанд. Дар ҳаёти Қувваҳои хушкигарди Ҷумҳурии Тоҷикистон Қўшунҳои ракетагӣ ба таври комил мавҷуд нестанд.

Мувофиқи «Доктринаи ҳарбии Ҷумҳурии Тоҷикистон» барои загардонидани ҳамлаи таҷовузкор дар самтҳои стратегии амалиёти ҷангӣ афзалият ба Қўшунҳои хушкигард дода мешавад.

#### **Савол ва супориш:**

1. Аз муқаддимаи китоби дарсӣ чӣ гуна маълумот пайдо намудед?
2. Қувваҳои мусаллаҳи Ҷумҳурии Тоҷикистонро кӣ роҳбарӣ мекунад ва он чӣ гуна вазифаю ухдадорихоро бар зимма дорад?
3. Принсипҳои асосии сохтори Қувваҳои Мусаллаҳи Ҷумҳурии Тоҷикистонро номбар кунед?
4. Андешаҳои шумо дар хусуси саҳми Қувваҳои Мусаллаҳи Ҷумҳурии Тоҷикистон дар муҳофизати Ватан чӣ гуна мебошад?
5. Дар бораи таърихи пайдоиши Артиши миллӣ чӣ гуфта метавонед?
6. Сохторҳои ҳарбӣ кадомҳоянд?

### **§ 3. ҚУВВАҲОИ ҲАРБӢ – ҲАВОӢ ВА МУДОФИАИ ЗИДДИҲАВОӢ**

Қувваҳои ҳарбӣ-ҳавоӣ ва муҳофизати зиддиҳавоии Ҷумҳурии Тоҷикистон дар натиҷаи муттаҳид гаштани ду навъи қўшун – Қўшунҳои муҳофизати зиддиҳавоӣ ва Қувваҳои ҳарбию ҳавоӣ моҳи октябри соли 2005 ташкил ёфта, ҳоло як навъи қўшун ба ҳисоб меравад.

Қувваҳои ҳарбӣ-ҳавоии Ҷумҳурии Тоҷикистон дар қатори дигар навъҳои қўшунҳои Қувваҳои Мусаллаҳи Ҷумҳурии Тоҷикистон дар асоси дастури вазири муҳофизати Ҷумҳурии Тоҷикистон аз 20-уми апрели соли 1993 таъсис дода шудаанд. Аз соли 1993 дар баробари таъсиси Қувваҳои Мусаллаҳи Ҷумҳурии Тоҷикистон давраи бунёди Қувваҳои ҳарбӣ-ҳавоӣ низ оғоз гардид.

Нахустин парвози ҷарҳболи ҷангии МИ-24 дар кишварамон 1-уми марти соли 1993 сурат гирифтааст. Он замон шумораи ҷарҳболҳо ҳамагӣ чор адад буд. Солҳои баъдӣ шумораи онҳо зиёд гардид. Аз соли 1993 инҷониб рӯзи якшанбеи сеюми моҳи август ҳамчун Рӯзи касбии кормандони Қувваҳои Мусаллаҳи ҳарбӣ-ҳавоӣ қайд карда мешавад.

Тайи солҳои минбаъда ҳайати шахсии Қувваҳои ҳарбӣ-ҳавоии ҚТ баҳри пойдорӣ давлат ва сарқўб намудани душманони миллат дар тамоми амалиётҳои ҷангӣ низ маҳорати баланди ҷангӣ нишон додаанд. Дар рафти машқҳои якҷоя бо ҷузъи тоҷикӣ Қувваҳои Мусаллаҳ иштирокчиёни Иттиҳоди давлатҳои мустақил, ки дар онҳо тамоми навҳои техникаи ҳарбӣ истифода гардидаанд, на як бору ду бор тайи ҷанд соли охир маҳорати баланди касбии ҳайати шахсии Қувваҳои ҳарбӣ-ҳавоӣ нишон дода шуд.



Ҳамкориҳои Қувваҳои ҳарбӣ-ҳавоӣ чун як навъи Қувваҳои Мусаллаҳи ҚТ бо дигар ҳамкасбони хориҷии худ сол то сол раванқ меёбад. Алҳол бо ҳарбиёни Федератсияи Русия, Фаронса, Ҷумҳуриҳои Чину Эрон, Ҳиндустон ва Афғонистон робитаи хуби ҳамкорӣ доранд. Таҷрибаи ҷангҳои солҳои охир дар минтақаҳои гуногуни ҷаҳон нишон медиҳанд, ки воситаи асосии зарбазан аз фазо ва дар муддати кӯтоҳ ҳалқунандаи тақдирӣ размҳои ин қувваҳои ҳарбии ҳавоӣ ё худ авиатсияи ҷангӣ аст. Танҳо қўшунҳои хуби мушаххаси зиддиҳавоӣ ва амалиётҳои мохиронаи ин навъи ҚМ метавонанд бар зидди ҳар неруи муктадирӣ зудамалқунанда муқовимат нишон дода, истодагарӣ кунанд. То ҳамоҳангӣ бо Қувваҳои мудоғибаи зиддиҳавоӣ (октябри соли 2005) тайи солҳои мавҷудияти ҳеш ин навъи ҚМ дар ҷандин амалиёти ҳарбӣ фаъолони ширкат намуда, иқтидори Қувваҳои Мусаллаҳи Тоҷикистонро афзудааст. Аз давраи бунёд то имрӯз ҚХХ ё худ Авиатсияи ҷангӣ дар якҷоягӣ бо Қўшунҳои зиддиҳавоӣ аз фазо марзу буми кишварро назорат ва сарҳадоти онро муҳофизат менамоянд.

## **ҚЎШУНҲОИ МУДОҒИБАИ ЗИДДИҲАВОИИ ҶУМҲУРИИ ТОҶИКИСТОН**

Моҳи феврالی соли 1994 бо фармони Президенти Ҷумҳурии Тоҷикистон Қўшунҳои мудоғибаи зиддиҳавоӣ ҳамчун яке аз навҳои Қувваҳои Мусаллаҳи Ҷумҳурии Тоҷикистон ташкил ёфт. Қўшунҳои мазкур аз ҷузъи тоҷикӣ зенитӣ рақамӣ, радиотехникӣ, маркази таълимӣ ва воҳиди таъминот иборат аст. Қўшунҳои мудоғибаи зиддиҳавоӣ яке аз навҳои Қувваҳои Мусаллаҳи Ҷумҳурии Тоҷикистон ба шумор мерафт. Дар замони осоишта қўшун ҳифзи фазои сарҳадоти давлатии Ҷумҳурии Тоҷикистонро ба уҳда дошт. Ҳайати шахсӣ дар барқароркунии Ҳокимияти конституционии Ҷумҳурии Тоҷикистон бевосита иштирок намуданд. Қўшунҳои мудоғибаи зиддиҳавоӣ дорои қисмҳои зиёд буд.

Қўшунҳои мудофияи зиддиҳавоии Тоҷикистон дар заминаи собиқ Иттиҳоди Шӯравӣ ба миён омадаанд. Пас аз барҳам хӯрдани Иттиҳоди Шӯравӣ бо фармони Президенти Ҷумҳурии Тоҷикистон 19-уми июни соли 1994 қисмҳои ҳарбии мудофияи зиддиҳавоии Ўзбекистон, ки дар қаламрави Тоҷикистон ҷойгир шуда буданд, ба ихтиёри Вазорати мудофияи Ҷумҳурии Тоҷикистон гузаронида шуданд.



Тамоми ҳайати шахсии Қўшунҳои мудофияи зиддиҳавоӣ ҳамаи кӯшишу ғайрати худро сарф менамоянд, ки Тоҷикистони мо аз ҳучумҳои ҳавоии ноҳалафтон эмин монад. Рӯз то рӯз кӯшун бо аслиҳаҳои нави ҷангӣ ва шабакаҳои муосири радиолокатионӣ муқаммал гардида истодааст. Қувваҳои ҳарбӣ-ҳавоӣ ва мудофияи зиддиҳавоӣ воситаи асосии пешгирии намудани кӯшунҳои пиёдагард аз зарбаҳои ҳавоӣ мебошанд. Қўшунҳои мудофияи зиддиҳавоӣ бо комплексҳои ҳаракаткунандаи ракетаҳои зенитӣ, артиллерияи худгарди зенитӣ, воситаҳои радиолокатионӣ ва системаҳои автоматикунонидашудаи идора мучаҳҳаз шудаанд. Онҳо, новобаста ба вақт, ҳамеша дар омодагии ҷангӣ қарор доранд ва ҳамлаҳои ҳавоиро аз ҳамаи самтҳо муайян карда метавонанд.

#### **Вақолатҳои кӯшунҳои ҳарбӣ - ҳавоӣ ва мудофияи зиддиҳавоӣ.**

Қўшунҳои ҳарбӣ - ҳавоӣ ва мудофияи зиддиҳавоӣ сарҳади давлатиро дар фазои ҳавоӣ муҳофизат мекунанд. Бо ин ҳадаф онҳо:

– роияи қоидаҳои убури сарҳади давлатиро дар фазо назорат мекунанд;

– пеши роҳи парвози ҳавопаймоҳоро, ки аз сарҳади давлатӣ ғайриқонунӣ убури кардаанд ё тартиби истифодаи фазои ҳавоии Ҷумҳурии Тоҷикистонро вайрон кардаанд, мегиранд ва барои дар ҳудуди Ҷумҳурии Тоҷикистон фуруд овардани онҳо ҷораҳо меандешанд;

– ба ҳавопаймоҳое, ки сарҳади давлатиро дар натиҷаи ҳолатҳо ё амалҳои беғаразонаи экипажи онҳо ғайриқонунӣ гузаштаанд, ёрӣ

расонида, самти ҳаракати онҳоро барқарор намуда, онҳоро барои фу-  
ромадан дар ҳудуди Ҷумҳурии Тоҷикистон ё берун рафтани аз ҳудуди  
фазои ҳавоии Ҷумҳурии Тоҷикистон роҳнамоӣ мекунад.

Қўшунҳои ҳарбӣ - ҳавоӣ ва мудофиаи зиддиҳавоӣ ҳуқуқ доранд, ки:

– хангоми ба вучуд омадани таҳдиду убури ғайриқонунии сарҳади  
давлатӣ воситаҳои дар ихтиёр дошташонро барои шинохтани ҳавопай-  
моҳо дар фазои ҳавоии Ҷумҳурии Тоҷикистон истифода баранд;

– дар ҳолати зарурӣ барои муайян кардани вазъият дар фазои ҳавоӣ  
ва андешидани тадбирҳо оид ба пешгирии ё қатъи убури ғайриқонунии  
сарҳади давлатӣ аз фазои ҳавоӣ бо тартиби муқаррарнамудаи Ҳукумати  
Ҷумҳурии Тоҷикистон, қувваҳо ва воситаҳои дигари навҳои Қувваҳои  
Мусаллаҳи Ҷумҳурии Тоҷикистонро истифода баранд;

– ҳайати ҳавопаймоҳоеро, ки сарҳади давлатиро ғайриқонуни убури  
кардаанд, баъди дар ҳудуди Ҷумҳурии Тоҷикистон фуруд омаданашон  
чиҳати муайян кардани ҳолатҳои убури ғайриқонуни ба ҷузъи томи  
Қувваҳои Мусаллаҳи Ҷумҳурии Тоҷикистон, ба мақомоти таҳқиқу таф-  
тишоти пешаки супоранд.

Қўшунҳои мудофиаи зиддиҳавоӣ барои баргардондани ҳучуми  
ҳавоии душман ва ҳифзи аҳоли, марказҳои маъмури-сӣ ва иқтисо-  
дии давлат, қисмҳои Қувваҳои Мусаллаҳ ва дигар объектҳои пешбинӣ  
шудаанд. Қўшунҳои мудофиаи зиддиҳавоӣ, ки аз қисмҳои камшумору  
начандон мучаҳҳази Артиши Сурхи собиқ Иттиҳоди Шӯравӣ боқӣ мон-  
да буданд, ба яке аз қўшунҳои калонҳаҷми Қувваҳои Мусаллаҳ тақдир  
ёфтаанд. Ҷанги Бузурги Ватанӣ барои қўшунҳои зидди ҳучуми ҳавоӣ  
санҷиши қиддӣ буд. Онҳо аз уҳдаи иҷрои вазифаҳои худ ба хубӣ  
баромаданд. Вазифаҳои асосӣ аз ҳамлаи ногаҳонии душман эмин  
доштани ҳазорҳо нуктаи аҳолинишин ва марказҳои бузурги саноатиро  
маъмури мамлакат буд. Қўшунҳои муосири мудофиаи зиддиҳавоӣ  
навӣ мураккаб ва таҷҳизонидашудаи Қувваҳои Мусаллаҳ мебошанд.  
Ба ҳайати онҳо қўшунҳои ракетагиро зенитӣ, авиатсияи қўшунҳои зидди  
ҳучуми ҳавоӣ ва қўшунҳои радиотехники дохил мешаванд.

Қўшунҳои ракетагиро зенитӣ асоси қувваҳои ҳарбии Қўшунҳои  
мудофиаи зиддиҳавоиро ташкил медиҳанд. Комплекси ракетагиро  
зенитӣ қувваи бузурги оташфишонӣ доранд. Онҳо қодиранд ҳар гуна  
воситаҳои ҳучуми ҳавоии душманро дар ҳар гуна баландӣ ва зудии пар-  
возашон дар мавқеҳои дуршуда аз нуктаҳои муҳофизатшаванда, ново-  
баста ба обу ҳаво ва вақти шабонарӯз, нобуд созанд.

Авиатсияи қўшунҳои мудофиаи зиддиҳавоӣ дар ихтиёри худ раке-  
табарандагоне доранд, ки ҳавопаймоҳо ва ракетаҳои болдори душман-  
ро дар баландҳои зиёд, дар ҳар гуна обу ҳаво, дар ҳамаи вақти ша-  
бонарӯз маҳв карда метавонанд. Бо ёрии ракетабарҳои ишғолкунанда

хавопаймоҳои барандаи ракетаҳои идоракунандаи «Ҳаво – Замин»-ро то ба сарҳад даромадани онҳо нобуд сохтан мумкин аст. Қўшунҳои радиотехникӣ бо стансияҳои навтарини муосири радиолокатсионӣ мучаҳҳаз гардонида шудаанд. Онҳо кодиранд дар ҳамаи фаслҳои сол, новобаста ба ҳолати обу ҳаво ва монеаҳо, воситаҳои ҳучуми ҳавоии душманро дар ҳар гуна баландӣ муайян намоянд ва маълумот барои муайян намудани ҳадафро ба Қўшунҳои ракетавии зенитӣ расонанд.

Қувваҳои ҳарбӣ-ҳавоӣ ва мудофияи зиддиҳавоӣ барои нобуд намудани таҷҳизоту нуктаҳои ҳастай (ядрой)-и душман, нест кардани гурӯҳҳои авиатсионии он ва инчунин, дастгирии қўшунҳои пиёдагард, боргузаронии ҳавоӣ, гузаронидани пайгирии ҳавоӣ, десантпартоӣ, таъмини алоқа ва идоракунии пешбинӣ шудаанд. Чархболҳои муосири ҳарбӣ метавонанд қўшунҳои пиёдагардро дар майдони ҷанг дастгирӣ намоянд, алалхусус, ҳангоми ҳаракат дар ақибгоҳи душман, партофтани десант, расонидани борҳо, таъмини алоқа ва роҳбарӣ.

#### **Савол ва супориш:**

1. Қувваҳои ҳарбӣ-ҳавоӣ ва мудофияи зиддиҳавоӣ кай ташкил ёфтааст?
2. Ваколатҳои қувваҳои ҳарбӣ-ҳавоӣ ва мудофияи зиддиҳавоӣ кадомҳоянд?
3. Аҳамияти амалиёти қўшунҳои мазкурро шарҳу эзоҳ диҳед.
4. Дар бораи қўшунҳои ракетавии дорои аҳамияти стратегӣ чӣ маълумот доред?

## **§ 4. ҚЌШУНҲОИ ЗУДАМАЛ**

Бо фармони Президенти мамлакат 23-юми сентябри соли 2003 дар ҳайати Қувваҳои Мусаллаҳ – Қўшунҳои зудамал таъсис ёфтанд. Ҳадаф аз ин таҳкими минбаъдаи қудрати мудофиявии мамлакат бо назардошти воқеияти замони муосир – хатари рӯзафзунӣ терроризму экстремизми байналмилалӣ буд. Ҷумҳурии Тоҷикистон ҳамчун узви комилҳуқуқи ҷомеаи ҷаҳонӣ дар баробари дигар кишварҳои олам барои решакан намудану аз байн бурдани ин зухуроти номатлуб - терроризму экстремизм ва интиқоли маводди муҳаддир муборизаро пурзӯр намудааст.

Тоҷикистон дар самти мубориза бар зидди терроризму экстремизм ва интиқоли маводди муҳаддир таҷрибаи зиёдеро касб намуда, дар ин ҷода саҳми калон дорад. Барои сари вақт ва моҳирона андешидани тадбирҳо зидди терроризму экстремизми байналмилалӣ аз тактика, аз шакли усулҳои муборизаи онҳо огоҳу бохабар будан зарур аст. Барои пурзӯру мустаҳкам намудани қудрати мудофиявии давлат, таҳкими



сулҳу субот дар кишвар ва ҳифзи ин марзу бум аз хатари таҳдидовари терроризм Ҷумҳурии Тоҷикистон ва Артиши миллии он ба дастовардҳои назаррас ноил гардидаанд, тӯли ин солҳо барои амнияти давлат ва иқтисоди муҳофизоти он навъҳои мухталифи Қувваҳои Мусаллаҳ ва қисмҳои таъйиноти махсус ташкил гардидаанд. Мақсади асосии бунёди Қўшунҳои зудамал қорӣ намудани усулҳои нави омодагӣ бар зидди гурӯҳҳои террористӣ ва дар маҷмӯъ, боз ҳам сайқал додани маҳорати ҷангии Қувваҳои Мусаллаҳ мебошад. Дар тӯли солҳои таъсисёб Қўшунҳои зудамал дар якҷоягӣ бо дигар ҷузъи тоҷикӣ Қувваҳои мусаллаҳи кишвар ва бо низомиёни Федератсияи Русия, Ҷумҳурии Мардумии Чин, Фаронса ва Ҳиндустон машқҳои муштарак гузаронида, таҷрибаи ҷангии худро пайваستا рушду такомул медиҳанд. Онҳо омодагии муштаракӣ зиддиррористии худро дар машқҳои муштарак бо нерӯҳои кишвари дигари Созмони Аҳдномаи Амнияти Дастаҷамъӣ мунтазам сайқал медиҳанд. Аз ҷиҳати таъмини кадрҳои ҳайати шахсии афсарони Қўшунҳои зудамал пурра дорони маълумоти олии буда, таҷрибаи қарбӣ доранд. Ҷунки онҳо дар дигар ҷузъи тоҷикӣ Вазорати муҳофизоти Ҷумҳурии Тоҷикистон пеш аз ин дар вазифаҳои гуногун хизмати Модар-Ватанро софдилона адо намудаанд. Дар қатори Қўшунҳои хушқияр инчунин ба Қўшунҳои зудамал, ки қарбанд фарван ва ихтиёран дар ҳар самте, ки таҳдид ба амнияти Ҷумҳурии Тоҷикистон пайдо мешавад, амал намоянд, афзалият дода мешавад. Як қисми Қўшунҳои зудамал барои иштирок дар иҷрои уҳдадорихи Тоҷикистон ҷиҳати нигоҳдории сулҳ ва оромӣ ҳам дар фазои давлатҳои узви Созмони Аҳдномаи Амнияти Дастаҷамъӣ ва ҳам дар хориҷи он омода мешаванд.

Қисмҳои десантӣ-ҳавоӣ яке аз навъҳои алоҳидаи қўшун буда, барои дар ақибгоҳи душман амал намудан, бо мақсади нобуд соختани воситаҳои ҳуҷуми ҳастай (ядрой), ба даст овардани нуқтаҳои идора, ишғол қардан ва нигоҳ доштани ҳудуд ва объектҳои зарурӣ, барои вайрон намудани системаи қори ақибгоҳ, ҳамқорӣ бо қўшунҳои пиёдагард дар таъмин, ҳуҷум ва барқараф намудани монехи бавучудномада пешбинӣ шудаанд. Қисмҳои десантӣ ҳавоии замонавӣ бо воситаҳои аслиҳои



худгард, артиллерӣ, реактивии зиддитанкӣ ва зенитӣ, мошинҳои зирхепӯш, силоҳои автоматики тирандоз, воситаҳои алоқа ва идора таъмин ва мучаҳҳаз гардонида шудаанд. Дар ҳолати ҳамлаи ногаҳонии душман (навъи ҷанги муосир) Қӯшунҳои десантӣ - ҳавоӣ ба тариқи фаврӣ метавонанд дар ақибоғи душман пайдо шаванд. Дар тамоми ҳолатҳо бо худ ҳамаи аслиҳаи заруриро барои мубориза доранд. Техникаи десантӣ-парашути метавонад десантҳо ва борҳоро дар ҳар гуна шароити обу ҳаво ва ҷой, шабона ва рӯзона аз баландии гуногун фуруд орад. Десантчиёни Қувваҳои Мусаллаҳ барои иҷрои вазифаҳои махсусан муҳимми ҷангӣ пешбинӣ шуда, амалиёти гуногуну бисёр пурхатарро дар ҳама шароит иҷро мекунанд. Аз ҷумла: ба роҳ мондани амалҳои диверсионӣ; амалиёти кашшофӣ ва пайгирӣ (разведка); шабехун задан ба ақибоғи душман ва ба таҳлука андохтани он; бастанӣ роҳҳои эҳтимолии ақибнишинии душман; омода кардани шароит барои ба ҳучум гузаштани қувваҳои асосӣ ва амсоли инҳо.

### Десантчиён

Бори нахуст дар ҷумҳуриямон 2-юми августи соли 1998 ҳангоми машқҳои ҳарбӣ дар мавзеи Фаҳробод тавассути ҷарҳболҳои аввалин десантҳо бо парашут партофта шуданд. Аз ҳамин рӯз инҷониб Рӯзи таъсисёбии десантчиён ҷашн гирифта мешавад. Хусусан иштироки десантчиён дар задухӯрдҳо бо гурӯҳҳои зиддиҳукумати дар ҳудудҳои шаҳри Қўрғонтеппа моҳи августи с. 1997, Қофарниҳон – моҳи апрели с. 1998, Хучанд – моҳи ноябри с. 1998 ва Теплаи Самарқандӣ – моҳи июни соли 2001 собит сохт, ки ҳайати шахсӣ баҳри муҳофизати Ватан ҳамеша омода буда, ҷони худро дарег намедоранд. Дар набардҳои хунино вазнин, ки бо унсурҳои зиддиҳукумати дар сарзамини муқаддаси мо ба амал пайваст, баҳри барқарор намудани сохти конституционӣ, таъмини сулҳ, оромиву осудагӣ ва ҳифзи яқпорчагии марзу буми Тоҷикистон садҳо нафар афсарону сарбозони ҚМ, аз ҷумла десантчиёни бригадаи Қӯшунҳои ҳамлаӣ – десантӣ ҳангоми иҷрои супориши ҳарбӣ ҳалок гардидаанд.

Десантчиён онҳое ҳастанд, ки аз ҷиҳати ҷисмонӣ равоӣ бо обу тоб ёфтаанд ва бо ҷолокию омодабошияшон ҳамеша дар муҳорибаҳо дастболо мешаванд. Онҳо қатъи назар аз макони буд ва ҳолати хеш дар муҳорибаҳо пайдо мешаванд ва аз уҳдаи адои вазифаи душвори хеш ба хубӣ мебароянд. Ҳамзамон, бояд донист, ки барои фуруд овардани десантчиён асосан қувваҳои ҳавопаймову ҷарҳболҳои истифода мешавад, вале вобаста ба мавзеи таъйиншуда вақти фуруд овардани десантчиён гуногун мебошад. Ба дашту биёбон ва заминҳои ҳамвор десантчиён бештар бо парашутҳо партофта мешаванд. Дар шароити кӯҳу ҷангал десантчиён бе парашут аз баландии се-чор метр ё ба воситаи бандҳо аз ҷарҳбол фуруд меоянд.

### **Савол ва супориш:**

1. Чӣ гуна қўшунҳоро зудамал мегӯянд ва онҳо чӣ гуна масъулияте бар дӯш доранд?
2. Фарқи қўшунҳои зудамал аз дигар навъи қўшунҳоро гӯед.

## **§ 5. ҚЎШУНҲОИ САРҲАДӢ**

Қўшунҳои сарҳадӣ барои ҳифзи сарҳадҳои Ватан пешбинӣ шудаанд. Дар солҳои ҷанги шаҳрвандӣ ва интервенсияи ҳарбӣ Қўшунҳои сарҳадӣ тамоми ҳудуди собиқ Иттиҳоди Шӯравиро муҳофизат менамуданд, бо пайгирони душман ҷанги беамон мебарданд ва аҳолии ноҳияҳои назди-сарҳадиро посбонӣ мекарданд. Дар солҳои ҳаёти озоишта ба сарҳадчиён лозим меояд, ки бо гурӯҳҳои мусаллаҳ ҷанги беамон баранд, дар задхӯрдҳои тан ба тан иштирок наоянд. Ҷанги Бузурги Ватанӣ барои Қўшунҳои сарҳадӣ имтиҳони ҷиддӣ буд. Қўшунҳои ҳозираи сарҳадӣ дар омодагии доимӣ баҳри нобуд сохтани душман дар сарҳад ва инчунин барои нигоҳбонии сарҳад ҳамеша омода ҳастанд. Қўшунҳои сарҳадӣ бо аслиҳаҳои муосир ва техникаи яқумдараҷаи ҳарбӣ мучаҳҳаз гардонида шудаанд. Дар ихтиёри онҳо мошинҳо, ҳавопаймоҳо, чархболҳои боркаш ва ҷангӣ, воситаҳои радиомуҳандисӣ мавҷуданд.

Аз рӯйи мавқеъ ва ҳудуди ҷойгиршавии Тоҷикистон сарҳади он ба ду қисм ҷудо мешавад.

Инҳо сарҳадҳои Тоҷикистону Афғонистон (1334 км), Тоҷикистону Ҷумҳурии Мардумии Чин (511 км) мебошанд. Қисми дуюм – сарҳадҳои дохилии Тоҷикистон бо Ўзбекистон ва Қирғизистон, ки мутаносибан 1363 ва 990 км масофа доранд. Баъди барҳам хӯрдани Иттиҳоди Шӯравӣ мафҳуми сарҳади дохилӣ ба миён омад. Дар давраи шӯравӣ байни ҷумҳуриҳои бародар сарҳад набуд, минтақаҳо аз рӯйи ҳудуди маъмуриӣ тақсим мешуданд.

Аввалин санаде, ки ба ҳалли ҷанги мушкilotи сарҳад бахшида шуда буд, Қарори Шӯрои Олии Ҷумҳурии Тоҷикистон аз 18-уми декабри с. 1992 оид ба таъсиси Раёсати ҳифзи сарҳади Ҷумҳурии Тоҷикистон мебошад. 30-юми майи с. 1994 Фармони Шӯрои Олии Ҷумҳурии Тоҷикистон дар бораи таъсиси Артиши сарҳади Кумитаи бехатарии Ҷумҳурии Тоҷикистон ба имзо расид. Мувофиқи ин фармон ҳар сол 28-уми май чун Рӯзи иди касбии сарҳадбонони тоҷик таҷлил карда мешавад.

Кумитаи бехатарии сарҳади давлатии назди Ҳукумати Ҷумҳурии Тоҷикистон яке аз аввалинҳо шуда соли 1994-ум ба Шӯрои фармондеҳони сарҳадбонҳои ИДМ қабул карда шуд.

Мувофиқи қарори Ҳукумати Ҷумҳурии Тоҷикистон аз 5-уми апрели с. 1995 дар ҳайати собиқ Вазорати амнияти Ҷумҳурии Тоҷикистон Сарраёсати лашкарони сарҳадӣ барпо карда шуд.

Ҳоло Қўшунҳои сарҳадӣ дорои таҷрибаи амаливу методии ташкили ҳифзи сарҳад, омодагии ҳарбию сафарбарӣ, қори тарбиявӣ, пешбурди хоҷагии ёрирасон, ниғаҳдории техника, нақлиёт ва аслиҳа буда, бо мақомоти дигари ҳифзи ҳуқуқ қорҳои амалиётиву қустуҷӯӣ ва тафтишоти пешақиро доир ба қорҳои ҳалалдор намудани сарҳади давлатӣ ба анҷом мерасонанд.

Қўшунҳои сарҳадӣ тартиби гузаштани сарҳади давлатиро ба танзим меҳароранд, гузаштани ашҳос, воситаҳои нақлиёт, бор ва ашёи дигарро аз тариқи нуқтаҳои гузарғоҳии мавҷуда амалӣ менамоёнд. Соҳибихтиёрии давлатӣ ва истиқлолро, ки Қумҳурии Тоҷикистон с.1991 ба даст овард, ба назар гирифта, дар асоси принципҳо ва меъёрҳои ҳуқуқии байналмилалӣ, ҳуқуқи дахлнопазирӣ, зарурати таъмини амнияти Тоҷикистон дар давраи гузариш то анҷом ёфтани қараёни ташаққулёбии сипоҳиёни сарҳади худӣ, Федератсияи Русия ва Иттиҳоди Давлатҳои Мустақил (ИДМ) масъалаҳои ҳифзи сарҳади давлатӣ бо Афғонистон ва Қинро дар ҳудуди худ ва Қумҳурии Тоҷикистон ба ихтиёри Қўшунҳои сарҳади Федератсияи Русия дода буданд.

Қўшунҳои сарҳади Федератсияи Русия дар ин давра (аз 21-уми июли с. 1992 дар асоси Созишнома) дар ҳудуди Қумҳурии Тоҷикистон ҳифзи сарҳади давлатии Тоҷикистонро бо Афғонистону Қин таъмин намуданд. Аз моҳи майи с. 2005 ҳифзи сарҳад қурра ба ихтиёри сарҳадбонони Тоҷикистон гузашт.

Қўшунҳои сарҳади Федератсияи Русия ҳаракату амали ҳешро оид ба ҳифзи сарҳади давлатии Қумҳурии Тоҷикистон бо Сардори Давлат ва Ҳуқумати Қумҳурии Тоҷикистон мувофиқа менамуданд, қонунгузори онро эҳтиром меғузошанд ва ба қорҳои доҳилии Қумҳурии Тоҷикистон даҳолат намекарданд.

#### **Савол ва сунориш:**

1. Дар ҳусуси пайдоиш ва ҳусусиятҳои Қўшунҳои сарҳадӣ маълумот диҳед.
2. Вазифаҳои қўшунҳои мазқур аз қӣ иборат аст?
3. Қадом ҳуҷқатҳои муҳими Ҳуқумати Қумҳурии Тоҷикистонро оид ба таъсиси Қўшунҳои сарҳадӣ меҳонед?

## **§ 6. ҚУМИТАИ ҚОЛАТҚОИ ФАВҚУЛОДА ВА МУДОФИАИ ҚРАҚДАНИИ НАЗДИ ҚУҚУМАТИ ҚУМҚУРИИ ТОҚИКИСТОН**

Қумитаи ҳолатҳои фавқулода ва мудофияи қрақдании назди Ҳуқумати Қумҳурии Тоҷикистон мутобиқи фармони Президенти Қумҳурии Тоҷикистон аз 2-юми июли с. 1999 дар заминаи Қумита оид ба ҳолатҳои

фавкулода ва корҳои мудофиаи шаҳрвандии назди Ҳукумати Ҷумҳурии Тоҷикистон таъсис дода шудааст. Кумитаи номбурда муассисаи ҳарбӣ буда, ба он тамоми ҳуқуқҳо, меъёрҳои ҳифзи иҷтимоӣ ва ҳуқуқӣ, ки барои хизматчиёни ҳарбии Ҷумҳурии Тоҷикистон ва аъзои оилаи онҳо қабул шудаанд, дода шудаанд. Ҳадафи асосии Кумита ҳамчун мақоми идораи давлатӣ аз ҳифзи аҳоли, иншооти иқтисодӣ ва ҳудудии Ҷумҳурии Тоҷикистон аз оқибатҳои ҳолатҳои фавкулодаи замони осоишта ва ҷанг, аз ташкили омодагии омӯзиши аҳоли, ба ҷой овардани назорати доимии тақсимот ва харочоти маблағҳои пулӣ барои ин ҳадафҳо ҷудогардида, ҳолати иқтидор ва воситаҳои мудофиаи граждани, инчунин қабул, тақсимот, раҳнамоӣ, интиқол ва назорати дастрас шудани кумакҳои башардӯстона ба аҳолии аз ҳолатҳои фавкулода зарардида иборат мебошад. Кумита дар тамоми ноҳияҳо ситодҳои худро муқаррар кардааст.

Ситод барои таъмини корҳои сардори мудофиаи граждани оид ба роҳбарӣ намудани мудофиаи граждани таъин карда мешавад.

Ситод ҷорабиниҳоро якҷоя бо ҳадамот ба нақша гирифта, таъминот ва амалиёти қуввахоро суръат мебахшад. Инчунин, идора намудани мудофиаи граждани дар давраи осоишта ва замони ҷангро таъмин менамояд.

Ситод ташкили сохтори худро аз ҳисоби хизматчиёни ҳарбӣ, коргарон ва хизматчиён мувофиқи иттиҳоди муқарраршуда ташкил менамояд.

Ситод кори худро дар алоқаи зич бо дигар ситодҳо, комиссариатҳои ҳарбӣ, қисмҳои низомӣ ташкил карда, бо онҳо ҳамкорӣ менамояд ва корашро ба нақша мегирад. Вазифаи асосии ситод дар давраи осоишта аз ҷорабиниҳои зерин иборат аст:

– таъмин ва дар ҳолати омодагии доимӣ нигоҳ доштани ситодҳои тобӣ, қисмҳои тобӣ, қувва ва воситаҳои, ки дар тобеияти онҳо мебошанд;

– нигоҳ доштани нуқтаҳои алоқа, қувваҳои ғайринизомӣ;

– ташкил ва пешбурди навбатдорӣ шабонарӯзии фаврӣ;

– коркарди нақшаҳои сафарбарӣ;

– мувофиқ гардонидани нақшаҳои корӣ ва ҳамкорӣ бо дигар ҷузъу томҳо, қисмҳои ҳарбӣ ва ғайра;

– доимӣ нигоҳ доштани иншооти муҳофизатӣ, паноҳгоҳҳо.

Дар давраи ҷанг вазифаи асосии Ситод оид ба ҳолатҳои фавкулода ва мудофиаи граждани аз инҳо иборат аст:

– сафарбаркунӣ ва ба ҳолати омода бош овардани тамоми қувваҳои мудофиаи граждани;

– ба ҳолати омода бош овардани истгоҳи огохкунӣ, алоқа, нуқтаҳои идоракунӣ;

– ба ҳолати омода бош овардани кашф ва муассисаҳои мушоҳидавӣ-назоратӣ;

- чамъ овардани маълумот оид ба вазъияти баамаломада, баланд бардоштани чораҳои муҳофизатӣ ва фаъолияти устувори соҳаҳо;
- муҳофизати обанборҳо, иншооти муҳофизатӣ ва таъмини ҳаёту фаъолияти паноҳшавандагон;
- ташкил ва тайёр намудани қувваҳо;
- ташкил намудани ҳифзи тартиботи чамъиятӣ;
- таъмини паноҳшавандагон бо воситаҳои ҳифзи фардӣ;
- ташкили қатъии омӯзиши хонандагон ва аҳоли оид ба рафтор ва истифодаи воситаҳои ҳифозат ва ғайра.

Инчунин як қатор чорабиниҳои дигаре ҳастанд, ки хангоми истифода шудани силоҳи қатли ом бояд татбиқ карда шаванд.

## **ҚҶШУНҲОИ МУДОФИАИ ГРАЖДАНӢ (МГ) ВА ВАЗИФАҲОИ АСОСИИ ОНҲО**

Қўшунҳои мудофиаи граждании Ҷумҳурии Тоҷикистон сохтори давлатии ҳарбӣ буда, барои ҳалли масъалаҳои мудофиаи граждани таъйин шудаанд. Қўшунҳои МГ асоси қувваҳои мудофиаи гражданиро ташкил медиҳанд.

Қўшунҳои МГ бо техникаи махсус, инчунин бо силоҳи оташфишон ва сард тачҳизонида мешаванд.

Фаъолияти қўшунҳои МГ аз лаҳзаи эълон шудани ҳолати ҷангӣ, воқеан оғоз ёфтани амалиёти ҳарбӣ ё аз ҷониби Президенти Ҷумҳурии Тоҷикистон дар ҳудуди Ҷумҳурии Тоҷикистон ва ё дар маҳалҳои алоҳидаи он қарор карда шудани вазъияти ҳарбӣ, инчунин дар замони осоишта дар ҳолатҳои ба вуқӯъ омадани офатҳои табиӣ, эпидемияҳо, эпизоотияҳои эпидемиявӣ (бемориҳои сироятии ҳайвонот) эпифитотияҳо (қасалиҳои сирояткунандаи рустани), садамаҳои калон ва фочиаҳое, ки саломатии аҳолиро зери хатар гузошта, гузаронидани қорҳои наҷотдиҳӣ ва таъхирнопазирро талаб менамоянд, оғоз меёбад.

Вазифаҳои асосии Қўшунҳои МГ аз инҳо иборатанд:

- кофтуков ва наҷотдиҳии одамоне, ки хангоми амалиёти ҷангӣ ва ҳолатҳои фавқулода дар зери вайронаҳо, дар биноҳо ва иншооти харобгардида, осебдида ва оташгирифта мондаанд;
- расонидани ёрии аввалин тиббӣ ба ҷабрдидагон ва тайёр намудани онҳо барои интиқол (эвакуатсия) ба муассисаҳои муолиҷавӣ;
- пешбурди тадқиқи муҳандисӣ, кушодани таҳонаҳои зери вайронаҳо монда ва харобгардида, тоза кардани вайронаҳо, дар онҳо сохтани роҳравҳо ва гузаргоҳҳо, рафъи садамаҳо ва оқибатҳои онҳо дар шабакаҳои коммуналию энергетикӣ ва технологӣ, оmodасозии хатти ҳаракат, тачҳизонидани нуктаҳои идоракунии;

– таъмини гузаронидани корҳои начотдиҳӣ ва таъхирнопазир бо пешбурди тадқиқоти радиатсионӣ, кимиёӣ, бактериологӣ (биологӣ), анҷом додани назорати дозиметрӣ ва кимиёии воҳидҳо;

– коркарди маҳсуси ҳайати шахсии воҳидҳо ва неруҳои ба ихтиёри онҳо додашуда;

– гузаронидани дегазатсия, дезактиватсия ва дезинфексияи сарулибос ва дигар воситаҳои моддӣ, маҳалҳо, роҳҳо, иншоот ва ҳангоми зарурат гузаронидани коркарди беҳдошти аҳоли;

– муоинаи зиддисӯхторӣ, маҳдуд ва хомӯш сохтани сӯхторҳо дар хатҳои ҳаракат ва мавзёҳои осебдида;

– рафъи садамаҳо дар хатҳои алоқа баҳри таъмини робитаи боэтимод, ки идоракунии воҳидҳо ва неруҳои ба ихтиёри онҳо додашуда, инчунин алоқа бо мақомоти идораи болоӣ ва қувваҳои ҳамкорро таъмин менамоянд;

– муоинаи сарчашмаҳои об, ба даст овардан, тоза кардан ва бо об таъмин намудани ҳайати шахсии чузъу томҳо ва неруҳои ба ихтиёри онҳо додашуда;

– ошкор сохтан, безарар ва нобуд кардани лавозимоти ҷангии нотаркида (аз ҷумла бомбаҳои авиатсионӣ) ва дигар маводди хатарноки тарканда, инчунин тоза кардани қисмҳои осебдида (конструксияҳо)-и иншоот бо усули тарконидан;

– гузаронидани санҷишҳои кимиёию радиометрӣ чиҳати муайян намудани моддаҳои радиоактивӣ, заҳролудкунанда ва дигар маводди заҳронок, танзими дараҷа ва таъмири таҷҳизоти дозиметрӣ ва воситаҳои ҳифзи инфиродӣ, назорати ҳолати воситаҳои ҳаводихии иншооти муҳофизатӣ;

– таъминоти техникӣ ва ақибгоҳии чузъу томҳо.

Роҳбарии бевоситаи Кӯшунҳои МГ-ро сарвари Кумитаи ҳолатҳои фавқулода ва мудофияи граждании назди Ҳукумати Ҷумҳурии Тоҷикистон анҷом медиҳад.

Тартиби пурра кардан ва таҷҳизонидани Кӯшунҳои МГ, ҳайат ва вазифаҳои онҳо мутобиқи қонунгузории Ҷумҳурии Тоҷикистон муайян карда мешавад.

## **РОҲБАРӢ ВА ИДОРАКУНИИ МГ**

Раиси Ҳукумати Ҷумҳурии Тоҷикистон – Сардори мудофияи граждании Ҷумҳурии Тоҷикистон мебошад. Муовини аввали Сардори мудофияи граждании Ҷумҳурии Тоҷикистон Раиси Кумитаи ҳолатҳои фавқулода ва мудофияи граждании назди Ҳукумати Ҷумҳурии Тоҷикистон мебошад. Роҳбарӣ ва идораи мудофияи граждании дар қаламрави Вилояти Мухтори Кӯҳистони Бадахшон аз ҷониби раиси Вилояти

Мухтори Кӯҳистони Бадахшон амалӣ карда мешавад. Сардорони ситодҳо оид ба ҲФ ва МГ вилоятҳо, шаҳру ноҳияҳо бошанд, муовинони аввали сардорони мудофияи граждании вилояту шаҳру ноҳияҳо мебошанд.

Мақомоти идораи мудофияи граждани.

Дар ҷумҳурӣ:

Кумитаи ҳолатҳои фавқулода ва мудофияи граждании назди Ҳукумати Ҷумҳурии Тоҷикистон.

Дар вилоятҳо, шаҳру ноҳияҳо:

Ситодҳо оид ба ҳолатҳои фавқулода ва мудофияи граждани.

Комиссияҳои эвакуатсионии ҷумҳуриявӣ, вилоятӣ, шаҳрӣ ва ноҳиявӣ. Комиссияҳои ҷумҳуриявӣ, вилоятӣ, шаҳрӣ ва ноҳиявӣ оид ба баланд бардоштани устувории фаъолияти соҳаҳо ва ташкилотҳо дар замони ҷанг.

Хадамоти мудофияи граждании ҷумҳуриявӣ, вилоятӣ, шаҳрӣ ва ноҳиявӣ.

#### **Савол ва супориш:**

1. Қўшунҳои МГ чӣ вазифаҳоро бар зимма доранд?
2. Вазифаҳои ситоди мазкур дар солҳои ҷанг аз чӣ иборат аст?
3. Дар таълимгоҳе, ки шумо таҳсил доред, МГ дар кадом ҳолат аст?
4. Якҷоя бо омӯзгор ин ё он лаҳзаеро доир ба яке аз амалиёти мудофияи граждани нишон диҳед.

## **§ 7. ВАЗОРАТИ КОРҲОИ ДОХИЛИИ ҶУМҲУРИИ ТОҶИКИСТОН**

Таъсиси милитсияи Тоҷикистон дар рафти дигаргунсозии инқилобӣ, дар натиҷаи дарҳам шикастани дастгоҳи кӯҳнаи давлатӣ сурат гирифтааст.

Тақсмоти давлатии ҳудудӣ-миллии соли 1924 дар Осиеи Миёна ба давлатдорӣи шӯравии сотсиалистии халқи тоҷик асос гузошт.

Октябри соли 1924 Ҷумҳурии Мухтори Шӯравии Сотсиалистии Тоҷикистон (ҶМШСТ) дар ҳайати Ҷумҳурии Шӯравии Сотсиалистии Ўзбекистон ташкил ёфт.

Бо қарори Кумитаи инқилобии ҶМШС Тоҷикистон аз 7-уми декабри соли 1924 дар шаҳри Тошканд Комиссариати халқии корҳои дохилӣ (КХҚД) таъсис ёфта, то аввали солҳои Ҷанги Бузурги Ватанӣ дар ҷумҳурии мо 6-уми феврал ҳамчун иди касбии кормандони милитсия қайд карда мешуд. Бо қарори Президиуми Шӯрои Олии Ҷумҳурии Тоҷикистон аз 24-уми ноябри соли 1993, рӯзи 6-уми феврал ҳамчун Рӯзи таъсиси милитсияи Тоҷикистон муайян карда шудааст.



Моҳи июли соли 1934 Комиссариати корҳои дохилӣ аз нав таъсис дода шуд, ки апрели соли 1941 ба Комиссариати ҷудоғонаи корҳои дохилӣ ва амнияти давлатӣ тақсим гардид, вале моҳи августи соли 1941 ҳар ду комиссариат аз нав ба Комиссариати ягонаи корҳои дохилӣ табдил дода шуданд.

Марҳалаи нави бозсозӣ ва мустаҳкам намудани органҳои милитсия дар давраи ба Ҷумҳурии Шӯравии Сотсиалистӣ табдил ёфтани Тоҷикистон соли 1929 сурат гирифт.

Мақомоти корҳои дохилӣ сипари боэътимоди Ватан, давлату миллат, кафили ҳуқуқу озодиҳои инсон ва таъминкунандаи тартиботу амнияти ҷамъиятӣ ба ҳисоб рафта, дар тӯли фаъолиятҳо рисолати худро содиқона иҷро менамояд.

Милитсия аз рӯзҳои аввали фаъолиятҳо ба Ватани азизамон – Тоҷикистон дар таъмини сулҳу субот, амнияти давлат ва ҷомеа, пешгирӣ ва мубориза бар зидди ҷинояткорӣ, терроризму экстремизм, гардиши ғайриқонунии воситаҳои нашъадор, ҳифзи ҳуқуқу озодиҳои шахрвандон ва таъмини тартиботи ҷамъиятӣ дар сафи пеши муборизаҳо қарор дорад.

Сол то сол неру ва иқтидори Вазорати корҳои дохилии Ҷумҳурии Тоҷикистон (минбаъд – ВКД) афзуда, сатҳи дониш ва малакаи касбии ҳайати шахсии он боло меравад.

Академияи ВКД Ҷумҳурии Тоҷикистон (минбаъд – Академия) яке аз сохторҳои асосии ВКД ба шумор рафта, барои оморасозии кадрҳои баландихтисос ва ҷавобгӯии талаботи замон саҳми арзанда мегузорад.

Имрӯзҳо аксари ҳайати шахсии мақомоти корҳои дохилӣ хатмкунандагони Академия мебошанд.

Академия тартиби қабули муайяни худро дошта ба он довталабоне қабул карда мешаванд, ки аз ҷиҳати ҷисмонӣ, раванӣ ва ақлу заковат мушкилие надоранд.

## **ҚЎШУНҲОИ ХИДМАТИ ДОХИЛА**

Қўшунҳои хидмати дохила барои ҳалли масъалаҳо оид ба ҳифзи иншооти давлатӣ ва дигар вазифаҳои хидмати ҳарбӣ пешбинӣ шудаанд. Дар солҳои Ҷанги Бузурги Ватанӣ қўшунҳои хидмати дохила масъалаҳоро бо қўшунҳои амалкунандаи артиш якҷоя ҳаллу фасл менамуданд. Онҳо тартибу интизомро дар ҳатти ҷабҳа нигоҳ дошта, бар зидди гурӯҳҳои харобиовар мубориза мебуданд, дар сохтани монеаҳои мудофиавӣ, кўчонидани корхонаҳои саноатӣ ширкат меварзиданд. Нуқтаҳои муҳимтарини алоқаро посбонӣ мекарданд ва асирони ҳарбиро роҳбаладӣ менамуданд.

Қўшунҳои хидмати дохила бо техникаи замонавии ҷангӣ ва воситаҳои дигаре, ки барои иҷрои вазифаҳои дар наздашон гузошташуда

мусоидат менамоянд, мучаҳҳаз гардонида шуда буданд. Таърихи ин кӯшунҳоро ба давраи пешин ва давраи навин чудо кардан мумкин аст. Давраи пешин аз соли 1956 вучуд дошт. Қисмҳои ҳарбии кӯшунҳои дохилии Вазорати корҳои дохилии Иттиҳоди Шӯравӣ дар Тоҷикистон аз соли 1956 то соли 1960 вучуд доштанд. Давраи навини таърихи он аз соли 1992 оғоз мешавад. Баъд аз пош хӯрдани Иттиҳоди Шӯравӣ ҳар як ҷумҳурӣ мустақил гардида, сохтори қудратии худро ташкил намуд. Дар асоси фармони вазирати корҳои дохилии Федератсияи Русия аз 10-уми февралӣ с. 1992 қисмҳои ҳарбии кӯшунҳои дохилии ВҚД-и Иттиҳоди Шӯравӣ, ки дар ҳудуди Ҷумҳурии Тоҷикистон буданд, ба тобеияти ВҚД-и Ҷумҳурии Тоҷикистон гузаштанд. Хизматчиёни кӯшунҳои хизмати дохила барои ҳимояи сохти конституционӣ ба муқобили гурӯҳҳои ғайриқонунии мусаллаҳ муборизаи беамон бурда, дар иҷрои бомуваффақияти вазифаҳои муҳим шучоату далерӣ, мардонагиву қаҳрамонӣ нишон доданд.

Кӯшунҳои дохилии ВҚД дар Ҷумҳурии Тоҷикистон сохтори қудратиест, ки дар заминаи он якҷанд қисми ҳарбӣ ташкил шуда, ба дигар соҳаҳои қудратӣ ворид гаштаанд.

Кӯшунҳои хизмати дохила мувофиқи Қарори Шӯрои Олии Ҷумҳурии Тоҷикистон аз 28-уми декабри с. 1993 вазифаҳои зеринро иҷро менамоянд:

- ҳифзи сарзамини Ҷумҳурии Тоҷикистон;
- ҳамкорӣ бо сохторҳои корҳои дохилӣ дар муҳофизат намудани тартиботи ҷамъиятӣ;
- таъмини беҳатарии ҷамъият ва тартиботи ҳуқуқӣ дар ҳолатҳои фавқулода;
- посбонӣ ва муҳофизати иншооти муҳимми давлатӣ ва борҳои махсус;
- муҳофизати анборҳои вазорати корҳои дохилӣ;
- иштирок дар баргараф сохтани офатҳои табиӣ;
- ширкати фаъолона дар мубориза ба муқобили терроризми байналмилалӣ.

### **Савол ва супориш:**

1. Вазифаҳои Вазорати корҳои дохилӣ дар замони муосир аз чӣ иборат аст?
2. Кӯшунҳои хизмати дохила кадом вазифаҳоро ба зимма доранд?

## БОБИ II

### ОМОДАГИИ ТАКТИКӢ

#### § 8. АСОСҶОИ БАҲИСОБГИРИИ УМУМИНИЗОМИИ МУҲОРИБА

Тактика як қисми таркибии санъати ҷарбӣ мебошад. Тактика қонуният, хусусият ва мазмуну моҳияти муҳорибаро таҳқиқ менамояд, тарзу усулҳои тайёр кардан ва амалӣ гардонидани онро муайян мекунад, хусусияти ҷангӣ ва имкони ҷузъу томҳо, қисмҳо ва воҳидҳои ҷарбиро меомӯзад.

Тактика (аз калимаи юнонии *taktika* – санъати сафороии лашкар) – назария ва амалия ба муҳориба тайёри дидан ва ҷарбу зарб кардани ҷузъу томҳо, қисму воҳидҳои ҳамаи навъҳои қўшун ва навъҳои қувваҳои мусаллаҳ мебошад.

Тактика ҳамчун қисми таркибии санъати ҷарбӣ тобеи санъати амалиётӣ (оперативӣ) ва стратегия аст, барои онҳо амал менамояд ва ҷиҳати ҳосил шудани ҳадафе, ки санъати амалиётӣ дар назди он мегузорад, хизмат мекунад.

Тактика баробари пайдошавии артиш тавлид ёфтааст. Рушду камоли ин санъати ҷарбӣ бо омӯхтани навъи силоҳ, пайдо шудани олоти нави муҳориба бо силоҳ, зиёд шудани миқдори техникаи ҷангӣ, ки барои ҳалли вазифаҳои ҷарбӣ пешбинӣ шудааст, бо сифатан тағйир додани таркиби шахсии бахшҳои ҷангӣ алоқаманд аст.

Барои тараққиёти тактика сарварони ҷарбии замонҳои гуногун: Искандари Мақдунӣ, Ганнибал, Юлий Сезар, Святослав, Александр Невский, Дмитрий Донской, Пётри I, П.А.Румянцев, А.В.Суворов, М.И.Кутузов, Г.К.Жуков; аз тоҷикон: Спитамен, Шерак, Муқаннаъ, Деваштич, Темурмалик, Сарбадорон, Восеъ, Аҳмадшоҳи Масъуд ҳиссаи бузурги худро гузоштаанд.

Тантанаи тактикаи қўшунҳои шӯравӣ дар Ҷанги Бузурги Ватанӣ (солҳои 1941 – 1945) зери сарвари Г.К.Жуков ҳаматарафа такмил ёфт. Муваффақияти муҳориба бо қидду ҷаҳди якҷояи ҷузъу томҳо, қисмҳо ва воҳидҳои ҳамаи навъҳои қўшун, ҳавопаймоҳо ва лашкари махсус зимни роли роҳбарони воҳидҳои лашкари умумӣ даст меод.

Омодагии тактикӣ – омӯхтани ҳаёти шахсӣ, қисмҳо барои омода шудан ва гузаронидани муҳориба мебошад, ки омӯхтани назарияи муҳориба, ташкил кардан, мусаллаҳ намудан, омӯхтани шароитҳои ҷарбии қисмҳои худ ва қисмҳои артишҳои хориҷӣ, шаклҳо ва тарзҳои ҳаракат ҳангоми муҳориба; омӯхтани ҳаёти шахсӣ барои истифодаи моҳиронаи силоҳ ва техникаи ҷарбӣ дар шароитҳои душвор, дар ҷойҳои гуногун, шабона ва рӯзона; дар рӯҳияи баланди ҷарбӣ – инсондӯстӣ тарбия намудани ҳаёти

шахсӣ, омода сохтани қисмҳои гуногуни қўшунҳо барои гузаронидани ҳаракатҳои мохирона дар муҳорибаҳо пешбинӣ гардидааст.

Ҳангоми омодагии тактикӣ вазъҳои тактикӣ тафтиш ва дақиқ карда мешаванд. Ҳамчунин тарзҳои нави истифодаи шаклҳои нави силоҳ ва техникаи ҳарбӣ дар муҳориба муайян карда мешаванд. Омодагии тактикӣ асоси омӯзиши майдони ҳайати шахсии қисмҳо мебошад. Ин аз он далолат мекунад, ки танҳо ҳангоми машғулиятҳо ва омӯзишҳои тактикӣ ба ҳолатҳои ҳақиқии ҷангӣ наздик шудан ва омӯختан имконпазир мегардад. Омӯхтани дигар фанҳои омодагии ҳарбӣ ба омӯхтани омодагии тактикӣ вобаста мебошад. Тактика тарзу усулҳои тайёри ба ҷанги умумиқўшунӣ ва ҷанг карданро таҳқиқ мекунад.

**Набарди умумиқўшунӣ, тарзи пешбурди он ва воситаҳои муборизаи мусаллаҳона.**

1. Набард шакли асосии амали тактикӣ мебошад. Он бо ҳадафҳо, макони гузариш, вақти зарбаҳо, оташфишонӣ ва манёвргузаронии пайвастагӣҳо, қисмҳо ва ҷузъу томҳо мувофиқашуда буда, бо мақсади нобуд кардани душман, рафъ кардани зарбаҳои он, иҷрои дигар вазифаҳои марбута дар ноҳияи маҳдуду вақти қўтоҳ ташкилшуда мебошад.

Зарба ин ба гурӯҳбандӣ ва объектҳои душман зарбазании яқвақта ва қўтоҳмуҳлат мебошад. Он бо роҳи таъсиррасонии пурқувват ва истифодаи воситаҳои мавҷудаи маҳвсозӣ ё ҳучуми лашкар иҷро мешавад. Зарбаҳо вобаста ба яроқи истифодашаванда – ядрой ва оташ; вобаста ба воситаҳои баранда – ракетаӣ ва ҳавой-авиатсионӣ; бо шумораи воситаҳои дар он ширкаткунанда ва объектҳои маҳвшаванда – зарбаи шадид, мутамарказонида, гурӯҳӣ ва як-якӣ буда метавонанд.

Оташ – ин тирандозӣ аз навъҳои гуногуни силоҳ ва ракетазанӣ аз таҷҳизоти муқаррарӣ барои маҳвсозии ҳадафҳо ё барои иҷрои дигар вазифаҳо буда, дар набарди умумилашкарӣ тарзи асосии нобуд кардани душман мебошад. Он бо вазифаҳои тактиकीи иҷрошаванда – барои нобуд кардан, фурунишонӣ (сарқуб намудан), беқувват кардан, вайрон намудан, дуд намудан, нобино намудан ва ғайра; бо истифодаи ҳелҳои силоҳ – яроқи тирпарронӣ, гранатомётӣ, огнемётӣ, мошини размии пиданизом (мошини зирехпӯши размӣ), танкҳо, артиллерия, маҷмуи ракетаҳои зиддитанкӣ, воситаҳои зенитӣ ва ғайра; бо тарзи пешбурд – бо нишонгирии рост, нимрост, аз мавқеъҳои пӯшидаи оташфишонӣ ва ғайра; бо шиддатнокӣ – тирпарронии як-якӣ, қўтоҳ ё дарозмуддат, бетанаффус, ханҷармонанд, фирорӣ, методӣ, оташбор ва ғайра; бо самти тирпарронӣ-ҷабҳавӣ, ҷанӯҳӣ, салибмонанд; бо тарзи тирпарронӣ - тирпарронӣ аз ҷой, тирпарронӣ бо таваққуф, роҳравон, аз борт, бо парешонӣ

ба чабха, бо парешонӣ ба умк, ба майдон ва ғайра; бо намуди оташфишонӣ - ба ҳадафи алоҳида – як-якӣ, мутамарказонидашуда, монекунанда ва чандтабақа фарқ мекунад.

Манёвр (макр, ҳила, фиреб) муташаккилона ҷойивазкунии лашкар дар рафти иҷрои вазифаҳои размӣ мебошад. Он бо мақсади ишғол намудани макони мувофиқ, барпо намудани гурӯҳбандии қувваҳои зарурӣ ва воситаҳо, инчунин кӯчонидан ё аз нав нишонгирӣ (шадидгардонӣ, таксимкунӣ)-и зарба ва оташфишонӣ барои бештарау самараноктар маҳв сохтани гурӯҳбандии муҳимтар ва объектҳои душман иҷро мешавад. Дар набард намудҳои манёвр бо ҷузъу томҳои иҳота карда гузаштан, миёнагиркунӣ, ақибнишинӣ ва иваз кардани мавқеъ мебошад.

Ихотакунӣ ин манёвре мебошад, ки бо мақсади ба ҷаноҳи душман баромадан иҷро мешавад. Миёнагиркунӣ манёври нисбатан умқтар буда, барои ба ақибгоҳи душман баромадан иҷро мешавад. Ихота ва миёнагиркунӣ дар ҳамёрии тактикӣ ва оташ бо ҷузъу томҳои аз чабха ҳучумкунанда иҷро мешавад.

Ақибнишинӣ ва ивазкунии мавқеъ ин манёвре мебошад, ки аз ҷониби ҷузъу томҳои (воситаҳои оташфишонӣ) бо мақсади аз зери зарбаи афзалиятноки душман баромадан, рафъ кардани муҳосирашавӣ, ишғол намудани макони муфидтар барои иҷрои амалҳои минбаъда иҷро мешавад.

Манёври оташ якҷақта ё пайи ҳам мутамарказонидани оташ ба ҳадафҳои муҳимтарини душман ё таксимкунии он барои маҳвсозии якҷанд ҳадаф, инчунин азнавҳадафгирӣ ба объектҳои нав мебошад.

## 2. Набарди умумикӯшунӣ, зиддиҳавоӣ, ҳавоӣ метавонад бошад.

Набарди умумикӯшунӣ бо қидду ҷаҳди иттиҳоди пайвастагиҳо, қисмҳо ва ҷузъу томи Қӯшуни хушкигард, Қӯшуни ҳарбию ҳавоӣ, десанти ҳавоӣ пешбурд карда мешавад. Пайвастагиҳо (қисмҳо, ҷузъу томҳои) дар рафти набарди умумикӯшунӣ якҷоя бо дигар қисмҳои навташқил ва мақомоти қӯшунии Ҷумҳурии Тоҷикистон вазифаҳои набардиро иҷро карда метавонанд.

Ҷиҳатҳои ҳоси набарди муосири умумикӯшунӣ шиддатнокии баланд, зудгузарӣ, дараҷаи пасту баланди амалҳои набардӣ, ҳислати заминиву ҳавоӣ, таъсиррасонии якҷақтаи пуршиддати оташфишонӣ ва радиоэлектронӣ ба тамоми умқи сафи тарафҳо, истифодаи тарзҳои гуногуни иҷрои вазифаҳои набардӣ ва вазъияти мураккаби тактикӣ мебошад.

Набарди умумикӯшунӣ аз ҷузъу томҳои дар он ширкаткунандаи разведкабарии бетаъхир, маҳорати баланди истифодаи аслиҳа ва техникаи

харбӣ, воситаҳои химоякунӣ, ниқобкорӣ, чустучолокӣ, муташаккилӣ, ба ғалаба бовар доштан ва интизоми устувору муттаҳидиро талаб менамояд.

3. Набарди умумӣ танҳо бо истифодаи силоҳҳои муқаррарӣ ё яроқи ҳастай (ядрой), воситаҳои маҳвсозии дигар, инчунин яроке, ки ба истифодаи принципҳои нави физикӣ асос ёфтааст, метавонад гузаронида шавад.

Силоҳи муқаррариро ҳамаи воситаҳои оташфишонӣ ва зарбазанӣ, муҳиммоти истифодашавандаи артиллерия, авиатсия, яроқи тирандозӣ ва муҳиммоти муҳандисӣ, ракетаҳо дар таҷҳизи муқаррарӣ, муҳиммоти таркиши ҳаҷмӣ (ҳароратӣ-термобарӣ), муҳиммоти сӯзонанда ва омехтаҳо ташкил медиҳад. Системаи фавқуланики яроқи муқаррарӣ самаранокӣ афзал дорад.

Асоси пешбурди набард танҳо бо истифодаи силоҳи муқаррарӣ пайвасти торумор (сарқуб) намудани ҷузъу томҳои душман мебошад.

Тактика, масалан, ҳуҷумро таҳқиқ намуда, тарзҳои ташкили он ва ҳамла оварданро дар сурати раҳна кардани ҳатти мудофия, таъкиби душмани фироркарда, гузаштани кӯлу дарё, усулҳои ташкилу амалӣ гардонидани муҳорибаи шабҳангом, ҷангҳои дохили шаҳру деҳот дар самти соҳили дарёҳои кӯҳӣ, кӯҳсору биёбон, ҷангал ва ғайра, ҳамчунин масъалаҳои роҳпаймоии кӯшунҳо ва мавқеи онро муайян мекунад.

Омодагии тактикӣ донишу малакаи дар дарсҳои омодагии техникӣ, муҳандисӣ, сафорой, ҷисмонӣ, дар дарсҳо оид ба муҳофизат аз силоҳҳои калонҳаҷми нобудсозро ҷамъбаст менамояд. Ғалаба дар муҳориба – ин аст нишонаи асосии тайёрии пухтаи ҳайати шахсӣ. Дар солҳои Ҷанги Бузурги Ватанӣ ҷанговарони шӯравӣ баргариӣ донишу малакаи тактикӣ худро нисбат ба душманон исбот намуданд. Онҳо намунаҳои баланди ҷангиданро нишон доданд.

Тактикаи ҳозираи Қувваҳои Мусаллаҳи Ҷумҳурии Тоҷикистон амалиёти кӯшунҳоро дар ҳар шароит пешбинӣ мекунад. Вай назарияву амалияи муҳорибаро бо истифодаи бисёр воситаҳои муборизаи мусаллаҳ дар ҷанги умумилашкарӣ ва навъҳои таъминоти ҷангӣ, муҳофизат аз силоҳҳои ҳозиразамони зарбазанро дар бар мегирад.

### **Савол ва супориш:**

1. Тактика чӣ маънӣ дорад ва чӣ гуна омодагиро омодагии тактикӣ меноманд?

2. Саҳми сарварони соҳаи ҳарбиро дар ин хусус шарҳ диҳед.

3. Аҳамияти омӯзиши омодагии тактикиро шарҳ диҳед.

## § 9. БАХШИ ЧАНГИИ МОТОТИРАНДОЗ ВА МОШИНИ ЧАНГИИ ПИЁДАНИЗОМ (БМП)

Бахши мототирандоз – зерқисми поёнии тактиқӣ мебошад ва он муташаққилан ба ҳайати дастаи тирандози мошинсавор дохил мешавад. Бахши тирандози мошинсавор бо мошинаҳои чангии пиёдаиномии МҚП (БМП) ё мошинаи зирехпӯш МЗ (БТР) мусаллаҳ гардонида мешаванд.

Бахши тирандози мошинсавори МҚП дар ҳайати худ метавонад командири бахш (Қ), нишонгир-танзимгар (НТ), механик-ронанда (МР), пулемётчи (П), норинчакандоз (Н), тирандози калон (ТҚ) ва тирандоз (Т) дошта бошад.



**МҚП-2 (БМП) мошини чангии пиёдаином**

Дар бахш чунин силоҳ ва муҳиммот мавҷуданд: МҚП, пулемёти дастии Калашников (РПК), норинчакҳои дастии зиддитанкӣ (РПГ), автомати Калашников (АКМ), норинчакҳои дастӣ (РГ) ва норинчакҳои дастии зиддитанкӣ (РКГ).

МҚП – мошини зирехпӯш мебошад, ки барои ҳаракат хангоми муҳориба пешбини шудааст. Суръати ҳаракати мошина баланд буда, аз монеаҳои обӣ, бериҳа, ботлоқ ва барфтӯда озодона гузашта метавонад. Вай бо дастгоҳи муҳофизати зиддиавтоматӣ ва асбобҳои рӯшноидиҳанда таҷҳизонида шудааст. Мошини зирехпӯш дар ҳайати худ фармондеҳи бахш, норинчакандоз, тирандоз, тирандоз - ёвари норинчакандоз, мерган (снайпер), тирандози калон, ду нафар тирандоз ва ронанда дорад. Аслиҳаи онҳо аз пулемёти дастии Калашников, норинчаки дастии зиддитанкӣ, автомати Калашников, камони мерганӣ

(снайперӣ)-и Драгунов, норинчаки дастии тиккашаванда ва кумулятивии зиддитанкӣ иборат мебошад.

МЗ – мошини ҳарбии чархдор мебошад, ки асосан барои ба майдони ҷанг дохил намудани ҳайати шахсӣ ва дастгирии оташфишонии қисми ҳарбӣ ҳангоми муҳориба пешбинӣ шудааст.

Дар манораи МЗ пулемёти калонмили Владимиров (КПВТ) ва пулемёти танкии системаи Калашников насб карда шудаанд. Тавоноии ҳарбӣ нишондиҳандаи сифатӣ ва шуморавии зерқисмҳо ва қисмҳои мебошад, ки қудрати худро дар иҷрои супоришҳо дар вақти муайянгардида дар шароитҳои мушаххаси ҳолатҳо нишон дода метавонанд.



**МЗ-80 (БТР) мошини зирехпӯш**

Тавоноии ҷангии бахши техникаи тирандоз аз рӯи тавоноии оташфишонӣ ва манёври он тавсиф дода мешавад. Ҳангоми доштани аслиҳаи гуногун бахш метавонад бо ёрии танкҳо ва мошинҳои зирехдор, ҳавопаймоҳои пастпарвоз бо чархболҳои душман нотарсона бичангад ва воситаҳои оташфишон ва қувваи зиндаи онро нобуд созад. Ҳангоми муҳориба бахш метавонад 1-2 танк, мошини зирехпӯшро бо бахши сарбозон; ҳангоми муҳофизат 2-3 танк, 1-2 мошини зирехпӯш ва 12-15 сарбози душманро нобуд созад.

Ҳангоми муҳориба нақши асосиро вақт мебозаду ҳангоми муҳофизат дар муддати кӯтоҳ иваз кардани макони ҳаракат.

Аз тавоноии ҷангии бахш бар меояд, ки нишони ҳамлаи ӯ метавонад душмани дар хандақ ё худ дар дигар ҷойҳои муҳофизатибуда, танки дар роҳи муҳориба ҷойгиршуда, аслиҳа, пулемёт ва дигар воситаҳои оташфишонӣ шаванд. Масофаи то 100 метрро мудофиа намуда, бахш метавонад ҳамларо то дастаи пиёдаиномии мошинсавор, ки бо танкҳо неруманд шудааст, зада гардонад.

Аз таҷрибаи Ҷанги Бузурги Ватанӣ маълум аст, ки душман ҳангоми аз даст додани 50% техникаи ҳарбӣ ва қувваи зинда аз муҳориба даст мекашад. Дар муҳориба бахши тиранدوزи мошинсавор дар ҳайати



дастаи тирандоз ҳангоми пайгирӣ (разведка) ва муҳофизат метавонад мустакилона ҳаракат намояд. Вобаста ба супориши ҷангӣ, макон ва дигар шароит бахш метавонад дар МЧП, МЗ, пиёда (бо лижаҳо), баъзан бо ёрии десантҳо дар танк ҳаракат кунад.

Дар қувваҳои мусаллаҳ дар қатори мошини ҷангии пиёданизом – МЧП-2, ки имконоти хуби оташфишонӣ ва роҳпаймоӣ дорад, мошини нави ҷангии пиёданизом – МЧП-3 низ ҳаст.

МЧП-2 тӯпи автомати 30 мм дорад, ки худ бо суръати сусттар – ҳар дақиқа то 200-300 тир андохта метавонад. Агар зарур шавад, бо-суръаттар, яъне ҳар дақиқа то 550 тир низ парронда метавонад. Тири ҳадафзани тӯпи тезпаррони то 4000 м, оташфишонии бевосита дар сурати 2 м баланд будани нишон то 1000 метр аст. Ба тӯпи тезпаррон пулемёти милаш 7,62 мм васл карда шудааст, ки дар ҳар дақиқа то 260 тир мепарронад. Мошини ҷангӣ ҳамчунин ракетаҳои идорашавандаи зиддитанкӣ (ПТУР) дорад, ки дурии парвози ҳаддалимкони он 4000 м ва дурии парвози ҳадди ақаллаш 75 м аст.

Ҳамаи ин силоҳҳо дар қисмати оташфишонии мошин, яъне дар миёнаи танааш ҷой дода шудаанд. Дар ҳамин ҷо дар курсии овезаи даврзананда ҷойи оператори нишонгир (ОН) таҷҳизонида шудааст. Ғайр аз ин, мошин ду комплекси зенитии дастӣ ё худ гранатомёти зиддитанкӣ дорад. Дар ихтиёри бахши сарбозон 2 пулемёти дастӣ, 6 автомат ва 12 норинҷак ҳаст.

Бахши сарбозони МЧП-2 аз 10 кас иборат мебошад. Ҳайат (экипаж)-и мошин аз 3 кас - командир, механик-ронанда ва оператори нишонгир иборатанд. Ҳамчунин ҳафт десантчиӣ тирандоз дар назаранд, ки шаш нафарашон дар шуъбаи десантчиён ва як нафарашон дар паҳлуи механик-ронанда ҷой мегиранд.

Шаш десантчиӣ тирандоз дар ҷойҳои худ, яъне дар ду тарафи мошин секаси менишинанд. Барои онҳо бурчи гардон ва асбобҳои роҳбин ҷиҳозонида шудаанд. Бинобар ин десант аз мошин нафуромада, роҳравон ва гоҳ-гоҳ бозистода, оташ кушода метавонад. Ғайр аз ин, бурчи мошин (манора) давр мезанад ва оператори нишонгир имкони ба ҳар сӯ тирпарронӣ карданро дорад.

Мошин дар роҳи хушкӣ бефарш бо суръати 45-50 км/с, дар шоҳроҳ то 65 км/с ҳаракат карда, бе сӯзишвории иловагӣ 600 км рохро паймуда метавонад.

МЧП-2-и 13 - тоннагӣ аз монеаҳо ба осонӣ гузафта, баландии тамоюлаш 35 дараҷа бемалол баромада ва фууромада метавонад.

Ғайр аз ин, мошин аз девори рости баландиаш 70 см ва хандакӣ барараш 2,5 метр баҳузур мегузарад. МЧП-2 аз монеаҳои обӣ бо суръати 7 км/с шино карда мегузарад.

Зиреҳи давродаври МЧП-2 системаю узвҳои муҳим, ҳайат ва десантро аз тирӯ пораҳои гулӯлак (снаряд) бозътимод муҳофизат мекунад.

Дар мошин асбоби пайгирӣ (разведка)-и радиатсия ва моддаҳои кимиёвӣ (ПРХР) шинонда шудааст. Агар МЧП-2 дар рафти муҳориба ба минтақаи олудаи моддаҳои захрдор ё худ радиоактивӣ биафтад, роғҳои дару равзанаи шӯбаҳои он дарҳол маҳкам мешаванд.

МЧП-2 барои паноҳ доштан аз назари душман бо апаратураи дудзон термини серамал (ТДА) таҷҳизонида шудааст, ки бо он масоҳати дарозиаш 150-200 метрро камаш як дақиқа дудпӯш кардан мумкин аст. ТДА сӯзишвории дизелӣ ва дуди партови худӣ мошинро ба қор мебарад. Дар мавриди зарурат масоҳаташро бо норинҷакҳои дудзо дудпӯш кардан мумкин аст. Барои ин дар мошин шаш дастгоҳ насб шудааст, ки онҳо норинҷакҳои дудзоро ба масофаи то 200-300 метр ҳаво медиҳанд. МЧП бахшро хеле хуб муҳофизат мекунад.

### Савол ва сӯроиш:

1. Баҳши тирандозӣ мошинсавор МЧП (БМП) ё МЗ (БТР) аз қадом аъзо иборат аст ва чӣ гуна аслиҳаи ҳарбӣ доранд?
2. Фарқи аъзо ва аслиҳаи МЧП аз МЗ чист? Дар бораи имконоти ҷангии баҳши тирандозӣ мошинсавор нақл кунед.
3. Аҳамияти қӯшунҳои мазкурро бо мисолҳо шарҳ диҳед.

## § 10. ВАЗИФАҲОИ БАҲШИ САРБОЗОНИ МЧП. ВАЗИФАҲОИ САРБОЗИ ТИРАНДОЗ, ТИРАНДОЗИ КАЛОН, ПУЛЕМЁТЧӢ, НОРИНҶАКАНДОЗ, МЕРҶАН ДАР МУДОФИА

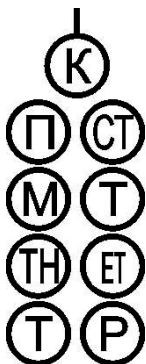

Дар ҷангҳои умумикӯшунӣ нақши сарбозон бузург аст. Барои ба даст овардани ғалаба бар душман онҳо бояд яроқи худро ҳаматарафа донанд; силоҳ ва техникаи ҷангиро дар ҳолати омодабошии доимии ҷангӣ нигоҳ доранд, онҳоро дар ҷанг истифода бурда тавонанд. Ғайр аз ин, ҳар як сарбоз бояд ҳангоми нобуд шудани ҳамсафонаш ё аз саф баромадани онҳо, инчунин дар вақтҳои зарурӣ ҷойи онҳоро иваз карда тавонад.

Ҳар як сарбоз вазифадор аст:

– вазифаи ҷангии даста, гурӯҳи (танки) худ ва вазифаи худро донанд;

– ташкилкунӣ, аслиҳа, техника ва тактикаи воҳидҳои душман, хусусан имкониятҳои ҷангии танкҳои он, мошинҳои зирехпӯш, воситаҳои зидди танк ва ҷойҳои нисбатан сусти онҳоро донанд;

- аслиҳа ва техникаи воҳидҳои худиро донанд;
- андоза, ҳаҷм, тартиб ва муҳлати ҷиҳозонидани иншооти муҳандисиро донанд, хандақҳо ва паногоҳхоро зуд ҷиҳозонанд, аз он ҷумла бо истифода аз воситаҳои таркишдиҳанда ниқобкориро ба анҷом расонанд;
- дар ҷанг ҳама вақт мушоҳида барад, сари вақт душманро ошкор карда ба командир гузориш диҳад;
- душман, хусусан танкҳои он ва дигар мошинҳои зирехпӯши онро бо ҳамаи воситаҳои оташфишон нест кунад;
- дар майдони ҷанг моҳирона ҳаракат кунад, мавқеи оташфишониро интиҳоб намояд, ҷасурӣ, ташаббус ва қордонияро нишон диҳад, ба рафиқон ёри расонанд;
- аз ҷиҳати ҷисмонӣ обутоб ёфта ва пуртоқат бошад, усулҳои ҷанги тан ба танро донанд;
- душмани ҳавоиро шинохта тавонад ва ба муқобили ҳавопаймоҳои пастипарвоз аз яроқҳои оташфишон оташ кушояд;
- дар ҷанг командирро муҳофизат кунад;
- тарзҳои муҳофизат аз силоҳи қатли ом ва яроқи дақиқпарронии душманро донанд.
- дар ҷанг бе иҷозати командир ҷойи худро иваз накунад.
- силоҳ ва муҳиммоти ҷангиरो тайёр карда тавонад.

#### **Вазифаҳои норинҷакандоз дар мудофия.**

- силоҳи худро дар ҳолати қоршоям нигоҳ дорад, аз он дақиқ парронда тавонад, натиҷаи тирпаррониро мушоҳида карда моҳирона онро дуруст кунад;
- беист майдони ҷангро назора карда, дар бораи нишонҳои ошқоргардида (гурӯҳи сарбозони душман, МЧП, МЗЧ, танк ва ғ.) ба командир хабар диҳад, бо супориши командир ё мустақилона онҳоро бо оташ нест кунад, бо оташ ба ҳамсафонаш ёри диҳад;
- асбоб ва механизмҳои дар шуъбаи десанти мошини ҷангии пиданизом (мошини зирехпӯш) воқеъгардидаро истифода бурда тавонад;
- ба нишонгир-оператор дар тайёр ва ҷамъ кардани муҳиммоти ҷангӣ, хизматрасонии техникаи аслиҳа ёри диҳад; ба механик-ронандаҳо дар хизматрасонии техникаи ва таъмири мошини ҷангӣ ёри расонанд;
- душмани ҳавоиро шинохта тавонад ва ба муқобили ҳавопаймоҳои пастипарвоз (самолёт, ҷарҳбол, десант ва ғайра) оташ кушояд;
- андоза ва тартиби ҷиҳозонидани муҳандисии хандақи худ ва бахшро донанд, дар вақтҳои муқарраргардида онро тайёр кунад ва ниқобкорӣ карда тавонад.

### **Вазифаҳои мерган дар мудофия.**

– яроқи худро дар ҳолати коршоям нигоҳ дорад, аз он дақиқ парронда тавонад, натиҷаи тирпаррониро мушоҳида карда моҳирона онро дуруст кунад;

– майдони ҷангро мушоҳида карда дар бораи нишонҳои ошкоргардида (мерганҳо, пулемётчи, қувваи зиндаи душман, командирони душман, сарбозони фаъол) ба командир хабар диҳад, бо супориши командир ё мустақилона онҳоро бо оташ нест кунад, воситаҳои нишонгир ва назоратии мошинҳои ҷангиро аз қор барорад;

– дар дилҳо маҳал зуд самтгирӣ карда тавонад, хуб худро никобкорӣ кунад, худро ба душман ошкор накунад, аз ҳар як ноҳамвориҳои маҳал истифода бурда пуртоқат бошад, нишонҳои заруриро ёфта бо тири яқум ва дар муддати кӯтоҳ онҳоро нест кунад;

### **Вазифаҳои нишонгир - оператори мошини ҷангӣ дар мудофия.**

– аслиҳаи мошини ҷангӣ (танк), асбобҳои нишонгирӣ ва мушоҳидакуниро донанд ва онҳоро дар ҳолати омодабошии ҷангӣ нигоҳ дорад;

– қоидаҳои тирпарронӣ аз мушакҳои зиддитанкии идорашаванда, тирандозӣ аз аслиҳа ва пулемёти бо он чуфтқардари донанд ва аз онҳо ба қувваи зиндаи душман, МҚП, МЗҚ, танк ва нишонҳои пастпарвоз дақиқ парронда тавонад;

– доимо ҳолати аслиҳа, асбобҳои нишонгирӣ, механизмҳои тирпуркунӣ ва нишонгирӣ санҷад, хизматрасонии техникаи онҳоро гузаронад, норасоӣҳоро бартараф кунад ва ба командир гузориш диҳад;

– азназаргузаронӣ, тайёркунӣ ва ҷамъкунии муҳиммоти ҷангиро тавонад;

– бо радиодастгоҳ ва дигар воситаҳои гуфтугӯӣ қор карда тавонад ва дар бораи нишонҳои ошқоркардааш ба командир сари вақт гузориш диҳад;

– мошини ҷангии пиёданомро (танкро) аз зери оташи душман бароварда тавонад; онро ба паноҳгоҳи наздиктарин барорад; ба механик-ронанда дар гузаронидани хизматрасонии техникаӣ ва таъмир ёри расонад;

– душмани ҳавоиро шинохта тавонад ва ба муқобили нишонҳои пастпарвоз (ҳавопаймо, ҷарҳбол, десант ва ғайра) оташ кушояд;

– вазифаҳои командири гурӯҳ (танк)-ро донанд ва дар вақтҳои зарурӣ ўро иваз кунад.

### **Вазифаҳои механик-ронандаи мошини ҷангии пиёданом (мошини зирехпӯш, автомобил) ва танк дар мудофия.**

– сохт, имкониятҳои техникаӣ, қоидаҳои истифода ва нигоҳубини мошинҳои ҷангии пиёданомро (мошини зирехпӯш, автомобил) ва танкро

донад, мошинҳоро дар ҳолати омодабошии доимӣ нигоҳ дорад, онро дар шароиту вазъиятҳои гуногуни шабонарӯз мохирона ронда тавонад;

- фосила ва ҷойи худро дар тартиби ҷангӣ нигоҳ дорад;

- меъёрҳои сарбории мошинҳои ҷангии пиёданом (зирехпӯш, автомобил, танк), қоидаҳои шинондан ва кашондани одамонро донад ва риоя кунад; мошинро барои паноҳ кардан тайёр кунад; аслиҳа ва техникаро кашола карда барад;

- ҷойи ист ё самти амалиётҳои воҳидҳои худӣ ва роҳҳои ҳаракат ба сӯйи онҳоро донад; аз назди мошини худ ва ҷойи муқарраргардида дур наравад;

- амрҳои танзим ва идоракунандани аз тарафи танзимгар додашавандаро донад ва аниқ иҷро кунад;

- навъ, меъёри ҳароҷоти сӯзишворӣ ва равшанҳои молиданиро донад; ба исрофи онҳо роҳ надиҳад; оид ба 0,5 ва 0,75 ҳароҷот шудани сӯзишворӣ сари вақт ба командир гузориш диҳад;

- ба яроқи худ соҳиб бошад, онро барои ҳимояи худ истифода барад; ба дасти душман афтидани он роҳ надиҳад;

- корношоямии мошинро ошкор карда, ҳатман ба командир гузориш диҳад ва барои баргараф намудани он чораҳои зарурӣ андешад.

Ҳар як сержант ва сарбоз вазиладор аст:

- вазилаи ҷангии даста, гурӯҳи (танки) худ ва вазилаи худро донад;

- ташкилкунӣ, аслиҳа, техника ва тактикаи воҳидҳои душман, хусусан имкониятҳои ҷангии танкҳои он, мошинҳои зирехпӯш, воситаҳои зиддитанкӣ ва ҷойҳои нисбатан сусти онҳоро донад;

- аслиҳа ва техникаи воҳидҳои худиро донад;

- андоза, ҳаҷм, тартиб ва муҳлати чиҳозонидани иншооти муҳандисиро донад, хандакҳо ва паноҳгоҳҳоро зуд чиҳозонад; бо истифода бурдан аз воситаҳои тарқишдиҳанда никобкорино ба анҷом расонад;

- дар ҷанг ҳама вақт мушоҳида барад, сари вақт душманро ошкор намояд ва ҳатман ба командир гузориш диҳад;

- устуворона ва мустаҳкам дар мудофия амал кунад, часурина ва бочурбатона дар ҳучум амал кунад, душман, хусусан танкҳои он ва дигар мошинҳои зирехпӯши онро бо ҳамаи воситаҳои оташфишон нест кунад, дар майдони ҷанг мохирона ҳаракат кунад, мавқеи оташфишониро интиҳоб намояд, дар ҷанг часурӣ, ташаббус ва кордонияро нишон диҳад, ба рафиқон ёрӣ расонад;

- аз чиҳати ҷисмонӣ обутоб ёфта ва пуртокат бошад, усулҳои ҷанги тан ба танро донад;

- душмани ҳавоиро шинохта тавонад ва ба муқобили ҳавопаймоҳои пастпарвоз аз яроқҳои оташфишон оташ кушояд;

– дар чанг командирро муҳофизат кунад, дар ҳолатҳои ярадоршавӣ ё марги командир фармондиҳии воҳидро ба зимма гирад;

– тарзҳои муҳофизат аз яроқи қатли ом ва яроқи дақиқпаррони душманро донад, аз маҳал, воситаҳои муҳофизати фардӣ, хусусиятҳои муҳофизатии мошинҳо моҳирона истифода барад, монеа, симҳор ва минтақаи захролудшударо бартараф намояд, минаҳои зиддитанкӣ ва зидди пиёдагардонро гузошта ва безарар гардонда тавонад, коркарди маҳсус гузаронад.

### **Савол ва сӯроиш:**

1. Нақши сарбозон дар чангҳои умумикӯшунӣ аз чӣ иборат аст?
2. Вазифаи чангии бахш аз чӣ иборат аст?

## **§ 11. ЧАНГИ МУОСИРИ УМУМИКӢШУНӢ**

Чанг – задухӯрди мусаллаҳонаи муташаккили тарафҳои муқобил мебошад. Он бо ҳадафи дар муддати кӯтоҳ нобуд соختани душман дар ҳудуди муайян сурат мегирад. Чанг воситаи асосии ба даст овардани ғалаба мебошад. Чанги замонавӣ чанги умумикӯшунӣ ба ҳисоб меравад. Дар он зерқисм ва қисмҳои кӯшунҳои хушқигард, қувваҳои ҳарбии ҳавоӣ, қувваҳои зидди ҳамлаи ҳавоӣ, ҳангоми ҳаракатҳои баҳрӣ киштиҳои флоти ҳарбии баҳрӣ низ иштирок мекунанд. Дар чанги замонавӣ шумораи зиёди танкҳо, мошинаҳои чангии пиёдаизом ва дигар техникаи зирхпӯш, артиллерия, воситаҳои муҳофизатии зиддихавоӣ, ҳавопаймоҳо, ҷарҳболҳо, техникаи чангӣ ва дигар аслиҳа истифода мешавад. Чанги замонавӣ бояд бо хусусияти ҳалқунандагӣ, зудҷойивазкунӣ, пурқувватӣ, зудгузарӣ ва гуногунии тарзи чангидан фарқ намояд.

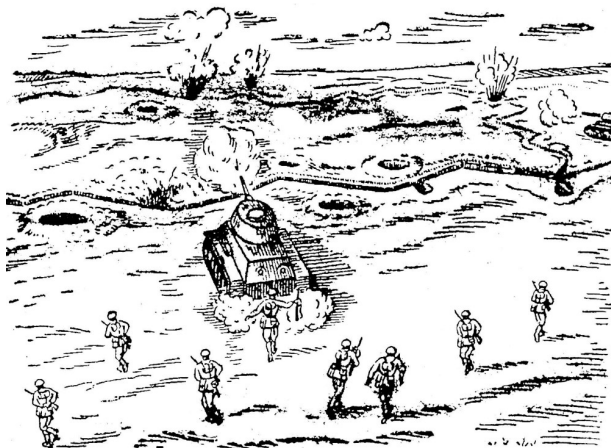

**Мафҳуми чанг ва навъҳои чанги умумикӯшунӣ**

Чанг воситаи асосии ба даст овардани ғалаба мебошад.

Шикаст додани душман ва ба даст овардани ғалаба дар чанг фақат дар натиҷаи бо ҳамаи хелҳои силоҳ зарбаҳои тавоно задан, сари вақт истифодабарии натиҷаҳои онҳо, фаъолона ва мақсаднок амал кардани қисму воҳидҳои муттаҳид амалӣ гардонидани мешавад.

Чанг метавонад умумикӯшунӣ, ҳавоӣ, зиддиҳавоӣ ва баҳрӣ шавад.

Хучум тарзи асосии амали воҳидҳо буда, он пай дар пай қитъаи маҳал ва мавқеи душманро дар натиҷаи аз як мавқеъ ба мавқеи дигар ҳаракат кардан ишғол мекунанд. Вай бо мақсади тамоман несту нобуд кардани душман ва ишғол намудани иншоотҳои муҳим гузаронида мешавад.

Тартиби чангӣ – барои бурдани чанг ҷойгиршавии ҳайати шахсӣ, силоҳ ва техника мебошад.

Найрангкорӣ – дар рафти чанг ҷойивазкунии муташаккилонаи воҳидҳо бо мақсади нисбат ба душман ишғол намудани мавқеи мувофиқ ва барпо намудани афзалияти зарурӣ бо қувва ва воситаҳо, иичунин барои гузаронидан ё равон кардани зарба ва оташ барои нест кардани душман мебошад. Навъҳои найрангкории воҳидҳо инҳо мебошад: ихота кардан (пахн шудан), давр зада гузаштан ва ақибнишинӣ кардан; найрангкорӣ бо оташ; мутамарказонидан, ба ҷойи дигар гузаронидан, тақсим кардан.

Муҳосира – амали воҳид оид ба безаргардонии ноҳияи (иншоотӣ) воҳидҳои мусаллаҳи ғайриқонунӣ ҷойгиршуда, бо мақсади манъ кардани баромадани онҳо аз ноҳия, таъмини ҷустуҷӯ ва дастгиркунии онҳо мебошад. Вай метавонад пурра фаро гирифта шавад, ё ҷойи эҳтимолии баромади душман муҳосира шавад.

Ихота – амали воҳид оид ба безаргардонии воҳидҳои мусаллаҳи ғайриқонунӣ дар ноҳияи маҳдуди муайян бо мақсади дастгиркунии ё нест кардани онҳо мебошад.

Наряди кӯшунӣ – ин воҳидест (гурӯҳи хизматчиёни ҳарбӣ), ки барои бурдани хизмати чангӣ оид ба муҳофизати тартиботи ҷамъиятӣ, таъмини беҳатарӣ, тартиб ва барои амал кардан дар ҳолатҳои вазъияти фавқулода таъйин шудааст.

Патруликунии – тарзи иҷрои вазифа аз тарафи наряди кӯшунӣ дар маҳалли масири ҳаракат (қитъаи назоратшаванда ё минтақаи манъкунанда), бо мақсади мушоҳида бурдан аз болои иншоотҳо, сарҳад, самт ва қитъаҳо мебошад.

Миёнагир кардан – амали воҳид оид ба безаргардонии ноҳия (иншоот) бо мақсади манъ кардани ҷойивазкунии шаҳрвандон аз сарҳади он мебошад.

Дунболгирӣ – бо мақсади нобуд кардани ҳаракати беисти воҳид аз қафои душмани қафонишин мебошад.

Аз муҳосира озодкунӣ – тарзи амали қўшунҳо мебошад, ки бо мақсади аз муҳосира озод кардани иншоотҳо, шаҳраки ҷарбӣ, қисмҳои ҷарбӣ ва наряди қўшунӣ истифода мешавад.

Пешгард – гурӯҳи хизматчиёни ҷарбии шумораашон аз 2 одам то даста равоншаванда бо мақсади: чамъ кардани маълумот оид ба душман, маҳал ва пешгирии кардани ҳамлаи ногаҳонии душман дар маҳалҳои эҳтимолии ҷойгиршавии онҳо мебошад.

Дидбонгоҳи мушоҳидавӣ – гурӯҳи хизматчиёни ҷарбии шумораашон 2-3 одам барои аз болои қитъаи маҳалли муайян мушоҳида бурдан, таъйин шудаанд.

Чанги замонавӣ метавонад бо истифодаи силоҳи ҳастай (ядрой) ё дигар силоҳҳои нобудсоз ё худ бо истифодаи силоҳи одӣ сурат гирад. Дар чанг душман метавонад аз силоҳи кимиёвӣ ё биология ба бактериологӣ низ истифода барад.

Силоҳи ҳастай (ядрой), агар дар чанг истифода шавад, воситаи шадидтарини нобудсоз ба шумор меравад. Бе истифодаи силоҳи ҳастай (ядрой) дар чанг душманро бо воситаҳои нобудсозии одӣ низ мағлуб кардан имконпазир аст. Муҳориба – як навъи асосии чанг мебошад. Танҳо бо роҳи муҳорибаи ҳалкунанда ғалаба бар душманро ба даст овардан мумкин аст. Мудофиа дар берун аз наздикшавӣ бо душман ё дар шароити бевосита наздикшавӣ бо он, дар муҳлати давомнок ё кӯтоҳмуддат метавонад тайёр шавад.

Мудофиа – як навъи маҷбурӣ ва пешбинишудаи чанг мебошад. Вай барои баргардондани ҳучуми қувваҳои бартаридоштаи душман, муҳофизати самтҳои муайян пешбинӣ шудааст. Танҳо дар натиҷаи мушоҳидаи мунтазам сари вақт душманро пай бурдан (ошкор намудан) мумкин аст. Дар натиҷаи саривақт пай бурдани ҳадафи душман, истифодаи дурӯсти аслиҳа бо назардошти тавоноии чангии он, нишонрасӣ ва ногаҳон оташ кушода душманро нобуд соختан имконпазир мегардад. Бо оташкушоӣ аз аслиҳаҳои алоҳидаи чангӣ ё худ оташи ҳадафнокӣ бахш, маҳв соختани душман мумкин аст.

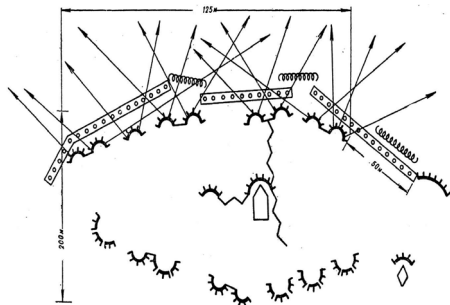

Навъҳои гуногуни тирпарронӣ



Бахш дар мудофиа.

Бахши мототирандоз дар мудофиа, чун коида, дар ҳайати дастаҳо амал менамояд ва дар камини оташфишонӣ метавонад таъйин шавад. Мошини размии пиёданизом бе савораи ҳайат барои амал дар камини оташфишонӣ, ба сифати воситаҳои оташфишонии сайёр, ба ҳайати гурӯҳи мошинҳои размии даста ё зирегурӯҳҳои баталион (рота) метавонад чудо шавад. Бахши мототирандоз дар масофаи то 100м бо чабҳа мавқеи размиро мудофиа менамояд.

Сафи мудофиаи бахши мототирандоз тартиби разми, мавқеҳои разми ва низоми оташфишониро дар бар мегирад.

Тартиби размии бахши мототирандоз одатан гурӯҳи манёврӣ, гурӯҳи оташфишонӣ ва мошини размии пиёданизом (мошини зирегурӯҳи разми)-ро дар бар мегирад.

Мавқеи размии бахши мототирандоз аз мавқеҳои асосӣ ва захирави (муваққатӣ)-и мошинҳои размии пиёданизом (мошини зирегурӯҳи разми), пулемёт, гранатомёт ва ҷойи тирпарронии тирандозҳо иборат мебошад, ки он дар якҷоягӣ бо бахшҳои ҳамсоя нобуд кардани душманро пеш аз чабҳа ва дар ҷанӯҳҳои пункти таҷягоҳии даста имконият медиҳад. Масофаи байни мавқеи асосӣ ва захиравии оташфишонии пулемёт ва гранатомёт (ҷойҳои тирпарронии тирандозҳо) бояд на камтар аз 5м бошад. Дар мавқеҳои размии бахш воситаҳои оташфишонии сардори баландмартаба метавонад ҷойгир шавад. Барои мошинҳои размии пиёданизом (мошини зирегурӯҳи разми) ҳангоми мавҷуд будани вақт паноҳгоҳ метавонад ҷиҳозонида шавад.

Минбаъд фармонравои бахш:

- қарори қабулнамударо дақиқ мекунад;
- фармони разми медиҳад;
- ҳамкорӣ, таъминоти ҳаматарафа ва идораро ташкил менамояд;
- барои бахш корти оташфишониро тартиб медиҳад ва онро ба фармонравои даста пешниҳод менамояд, тайёрии бахшро анҷом медиҳад, омодагии онро барои набард месанҷад ва дар вақти муқарраргашта ба сардори баландмартаба гузориш медиҳад. Аз рӯйи (ҳаракат) самти ҳаракат оташи силоҳи тирпаррон метавонад санҷишӣ – рост ва миёнабур бошад. Тири аз автомат ва пулемётҳо андохташуда, ки якбора аз масофаи наздик ба як самт равона карда мешавад – ханҷарӣ номида мешавад. Оташи ҳадафнок – оташи якҷанд воситаи оташфишонӣ ё тамоми зерқисм, аз рӯйи як ҳадафи асосӣ ё гурӯҳи ҳадафҳо дар ҳудуди муайян мебошад. Фаъоли, зудҳаракатӣ, матонат ва ҳаракати ногаҳон бо ҳаматарафа дониستاني душман, натиҷаҳои оташи силоҳи худ, мохирина паси сар намудан ё худ ҷарҳ зада гузаштани монеаҳо, аз душмани худ пешсаф будан, ҳангоми ҳама гуна обу ҳаво, шабона ва рӯзона ҳарб кардан, саривақт таъмин будан бо силоҳ, сӯзишворӣ ва техникаи ҷангӣ ба

даст меояд. Ҳамаи ин душманро роҳгум зада, ўро ба воҳима меандозад ва малакаи чангиашро паст мекунад ва барои ғалаба бар душман ша-роитҳои хуб фароҳам меоварад. Ҳамоҳангии оташ бо ҳаракат ва исти-фода (манёвр)-и тактикаи ҳаракат дар чанги муосир ба муваффақиятҳо мерасонад. Фармондеҳони рус: Пётри I, А.В. Суворов, М.И.Кутузов, П.И.Багратион чунин мешумориданд, ки бе тактикаи ҳаракат комёбӣ дар чанг маънӣ надорад. Онҳо ба аскарони худ бо ҳам ҳамоҳанг сохтани часурӣ ва тактикаи ҳаракатро меомӯзониданд. Тактикаи ҳаракатро бо ёрии қувва ва воситаҳо, ҳамчунин бо ёрии оташ имконпазир гардонидан мумкин аст. Манёври қуввагӣ ва воситагӣ – ҳаракати паноҳӣ, зуд ва му-ташаккили онҳо мебошад, ки ҳангоми муҳориба дар сарҳад ё ноҳияи нав истифода мешавад. Ин кор барои интиҳоб намудани ҷойи мувофиқ ва оташ кушодан ба тарафҳои камқувваи душман ё худ баромадан ба самт барои ҳамлаи рӯ ба рӯ ё ақибоғоҳи душман, дар ҳолати зарурӣ бошад, аз зери оташ, ё худ зарбаҳои душман баромадан пешбинӣ шудааст. Барои ба амал баровардани ҳаракати тактикӣ, майдонҳои кушода, лаҳзаҳои чангӣ, ҷойҳои гуногун ва ниҳонӣ, хандақҳо ва роҳҳои ахборӣ истифода мешаванд. Тактикаи ҳаракат бо оташ – оташфишонӣ аз хатти ҷабҳа (фронт) ва дохили ҷабҳа ҳангоми муҳориба ва дар дигар ҳолатҳо бе иваз намудани макони оташфишонӣ мебошад. Ин амал барои ҳарчи зудтар нобуд сохтани душман истифода мешавад. Ҳамкории мунтазам ва дақиқ байни ҳайати шахсӣ ва воситаҳои оташфишонӣ дар гурӯҳ барои иҷрои бомуваффақияти вазифаи чангӣ ифода меёбад. Ҳангоми муҳориба ин ҳамкорӣ бо дастгирии якдигар, истифодаи сари вақти ҳаракат ва натиҷаҳои оташфишонӣ таъмин мегардад. Барои дастгирии ҳамкорӣ, ҳайати шахсии бахш бояд супориши чангӣ, нишонҳо, зангӯлаҳо ва ахборотро донанд. Ҳамкорӣ дар давоми тамоми муҳориба сурат мегирад ва ҳаракатҳои моҳиронаи шабона иҷро намудани супоришҳои чангиро бо талафоти камтарин таъмин менамояд. Шабона дохилшавии пинҳонӣ ба ҳудуди душман ва ҳамлаи ногаҳонӣ хеле мувофиқ мебошад.

Барои ғалаба дар чанги шабона машқи бисёр ва малакаи баланд, ча-сурӣ, мерганӣ дар ҳама гуна ҳудуд, истифодаи асбобҳои рӯшноидиҳанда, воситаҳои равшанӣ ва нишондодӣ ҳадаф, ҳаракат ҳангоми равшан намудани ҳудуд бо ёрии ракетаҳо, авиабомбаҳо ва нурҳои прожектор заруранд.

#### **Савол ва супориш:**

1. Муҳориба чист? Чаро муҳорибаи муосир умумикӯшунӣ номида мешавад?
2. Хусусиятҳои муҳорибаи умумикӯшунӣ муосир кадомҳоянд?
3. Дар муҳорибаи муосир кадом навъҳои воситаҳои нобудсозӣ истифода мешаванд?
4. Навъҳои муҳорибаҳоро номбар кунед ва дар бораи онҳо нақл кунед.

## § 12. ТАЪМИНОТИ ЧАНГӢ

Таъминоти чангӣ – тартиби чорабиниҳо барои нигоҳ доштани қисмҳо ва зерқисмҳо дар тайёрии чангӣ, таъмини шароитҳои хуб барои саривақт ва муташаккилона ба муҳориба бархостан ва иҷрои бомуваффақияти супоришҳои чангӣ ва инчунин манъ ё худ пешгирӣ намудани ҳамлаи ногаҳонии душман мебошад.

Таъминоти чангӣ бо мақсади баланд бардоштани самаранок истифодабарии ҷузъу томҳои худӣ, аслиҳа ва техникаи ҳарбӣ ва паст кардани самаранокии истифодабарии лашкар, қувва ва воситаҳои душман ташкил ва амалӣ карда мешавад.

Таъминоти ҳаматарафаи набард (иҷрои вазифаҳои гузошташуда) аз тайёри ва амалишавии чорабиниҳое, ки ба нигоҳ доштани ҷузъу томҳо дар омодабошии баланди размӣ, нигоҳдории қобилияти размӣ ва бунёди шароити манфиатдор барои иҷрои вазифаҳои гузошташуда нигаронида шуда, иборат мебошад.

Таъминоти ҳаматарафа ба таъминоти размӣ, ахлоқию равонӣ, техникӣ ва ақибгоҳӣ тақсим мешавад. Дар рафти тайёри ва набард (иҷрои вазифаҳои гузошташуда) он бетанаффус амалӣ мегардад.

Нигоҳдории қобилияти размӣ аз таъмини омодабошии ҷузъу томҳо барои дар ҳама гуна шарту шароит иҷро намудани вазифаҳои размӣ иборат мебошад.

Таъминоти чангӣ пайгирӣ (разведка), муҳофизат аз силоҳҳои вазнини нобудсоз, таъминоти муҳандисӣ ва кимиёвиро дар бар мегирад.

Пайгирӣ (разведка) як навъи асосии таъминоти чангист, ки ҳама гуна имконоти дарёфти ахбор дар бораи душман ва ҳудуди онро доро мебошад. Талаботи асосӣ нисбати пайгирӣ – ҳадафнокӣ, мунтазамӣ, фаъолӣ, зудамалӣ, пинҳон амал кардан, дурустии ахборот, дақиқ муайян намудани координатаҳои ҳадаф ва объектҳои пайгирӣ мебошад.

Мафҳуми пайгирӣ. Пайгирӣ дар ҳама гуна вазъият бо мақсади сари вақт дастрас намудани маълумоти пурра, дақиқ ва муфид оиди душман, маҳалли ҷойгиршавӣ, боду ҳаво, ноҳияи амалиёти дарназардошта, умуман дастрас намудани ҳамаи он маълумотҳое, ки барои ҳайати фармондеҳӣ дар қабул намудани қарор лозим аст, ташкил карда гузаронида мешавад. Талаботи асосие, ки дар назди қошифӣ гузошта мешавад: мақсаднок; пайдарпайӣ; фаъолӣ; саривақтӣ ва фаврӣ; аниқии маълумотҳои қошифӣ ва дақиқ муайян намудани ҳадаф (нишон)-ҳо мебошад.

Пайгирии воҳидҳои махсус ҳамоно пас аз дар ақибгоҳи душман партофтан оғоз мегардад. Пайгирон бояд чунин маълумотро дастрас ё нобуд кунанд:

Доир ба душман – ҳолатҳои барои ғасби иншоотҳо таъйиншуда, ҷойи қароргирифта, имкониятҳои чангӣ ва мудофияи иншоот, ҷойгиркунонии воситаҳои асосӣ, ҷой ва хислати монеаҳои муҳандисӣ, хобгоҳ,

хайат ва хислати силоҳи захираҳои наздиктарин, вақт ва расидани душман ба ноҳияи гузаронидани амалиётҳо.

Доир ба маҳал – қобили гузаштан будан, хислати монетаҳои табиӣ, маҳалҳои аҳолинишин, мавҷуд будан ё набудани монетаҳои обӣ, чой доштани роҳҳои маҳфӣ барои ба иншооти ғасбшаванда ва мавқеи душман наздикшаванда.

Мақсаднокии пайгири аз ҳатмӣ тобеъ будани ҳамаи чорабиниҳои пайгири барои таъмини тайёри, вақт, пеш бурдани ҷанг ва ҳалли вазифаҳои конкретӣ дар ин ё он дараҷаҳои ҷанг иборат аст.

Пайдарпайи пайгири – аз доимӣ бурдани он: ҳангоми тайёри ва дар рафти ҷанг, рӯзона ва шабона, дар тамоми шароити вазъият, маҳал ва дар ҳамаи ҳолатҳои боду ҳаво иборат аст.

Ҷаъолии қошифӣ аз кӯшиши ҳамаҷонибаи командирон ва ситодҳое, ки қошифиро тайёр кардаанд, аз он ҷумла қисму воҳидҳо (сохторҳо)-е, ки бо истифода аз ҳамаи шароитҳо ва имкониятҳо маълумотҳои қошифӣ заруриро ба даст оварда, онро пеш мебаранд, вобаста аст.

Саривақтӣ ва фаври бурдани қошифӣ аз бадастории маълумотҳои лозимӣ ва расонидани онҳо ба командирон, ситодҳо ва кӯшунҳо дар вақти муайяншуда, таҳлили саривақтӣ ва баҳо додан ба онҳо барои истифодаи фаври ҳангоми қабули қарорҳо иборат аст. Маълумоти арзишнок ва бо меҳнати зиёд ба даст овардашуда метавонанд қимати худро гум кунанд, агар онҳо сари вақт пешниҳод карда нашаванд.

Аниқии маълумотҳои пайгири аз ба даст овардани маълумоти пайгирии пурра ба вазъият дахлдошта, ошкор намудан ва ҳаққонӣ баҳо додан ба амали душман иборат аст.

Дақиқ муайян намудани ҳадафҳо (нишонаҳо)-и кашфшаванда аз муайян намудани мавқеи чойгиршавии онҳо бо хатоҳои камтарин ва таъминкунандаи истифодаи самараноки воситаҳои зарбазанӣ вобаста аст. Бо мақсади бо қувва ва воситаҳои қисму воҳидҳо бомуваффақият пеш бурдани ҷанг пайгирии тактиқӣ гузаронда мешавад, ки он ба қошифӣ кӯшунӣ, тӯпӣ (артиллерӣ), радиолакатсионӣ, радио ва радиотехникӣ, муҳандисӣ, кимиявӣ ва ҳавой ҷудо мешавад.

Пайгирии кӯшунӣ ин ба даст овардани маълумоти қошифӣ дар бораи иншооти душман, таҷҳизот, омодагии ҷангӣ, шароит, хислати амали ниятҳои душман, маҳал ва дараҷаи таҷҳизотҳои муҳандисии душман, усул ва тарзҳои бурдани ҷанг – аз тарафи душман мебошад.

Ба сохторҳои пайгирии кӯшунӣ дохил мешаванд: мушоҳидачиён, дидбонҳои мушоҳидакунӣ, бахши пешгард, пайгирии пешгард, пайгирии ҷангии пешгард, пайгирии алоҳидаи пешгард, пайгирии афсари пешгард, отряди пайгири, гурӯҳҳои пайгири, гурӯҳҳо барои гузаронидани ҷустуҷӯ, камин ва воҳид барои гузаронидани пайгири бо ҷанг.

Тарзҳои ҳаракат кардан. Рост ҳаракат кардан (дар чангалзор, чукуриҳо, буттазор ва ғайра). Ҳам шуда роҳ рафтани (барои пинҳон шудан аз чашми душман). Роҳравии бе овоз (дуздона). Хусусиятҳои ҳаракат кардан дар шаб.

Тайёри дидан ба амалиётҳои шабона. Наздик шудан ба объект. Бо қомати рост ҳаракат кардан дар маҳалҳои, ки қади пайгиронро аз назари мушоҳидачиён пинҳон меорад (чангал, дарахтҳо, буттазор, чақалзор ва ғайра). Дар вақти бо қомати рост дуру дароз ҳаракат кардан, пайгир бояд ҳамон мароми роҳгардӣ, ки ба ӯ одат шудааст, истифода барад, дар ин вақт мавзунии нафаскаширо нигоҳ дорад. Мушакҳои пой ва баданро, агар имконият дошта бошад, бояд каме суст карда ҳаракат кунанд. Барои нигоҳ доштани мавзунии қори организм дар нишебиҳо қадамро калон монда, дар баландӣ (кӯталҳо) қадамро хурд (наздик) мегузоранд. Мавзунии ҳаракатро бояд мунтазам тағйир диҳанд, дар аввал суръати роҳравиро афзуда, 3-5 дақиқа пеш аз таваққуф онро суст мекунанд. Пас аз дуру дароз роҳ гаштан, пеш аз дамгирӣ агар вазъият имконият диҳад, 1-2 дақиқа барои мунтазам паст кардани сарборӣ дар ҷой қадам задан лозим аст.

Ҳам шуда роҳ гаштан дар ҷойҳои аз тарафи душман дидашаванда ва мушоҳидашаванда, инчунин ашё ва монеаҳои маҳаллӣ (алафзор, девор, буттазор ва ғайра), ки қади пайгирро паноҳ карда наметавонад, истифода бурда мешавад. Дар вақти истифодаи ин тарзи роҳравӣ танҳо ба пеш ҳам карда, пойҳоро аз зону ҷунон қад мекунанд, ки паноҳгоҳ қади роҳравро пӯшонда тавонад.

Қадам аз қадами муқаррарӣ қушодтар гузошта мешавад. Пой дар вақти қадамгузори аввал ба панҷаи пеш, баъд аз он ба тамоми қафи пой гузошта мешавад.

Ҳаракати давидан аз тарафи қошифон дар мавридҳои баромадан аз минтақае, ки душман онро назорат менамояд ё ҳангоми аз душман кандашавӣ, ба ҷой оварда мешавад. Ахбор доир ба макони ҷойгиршавии силоҳҳои вазнини нобудсоз бояд махсусан дақиқ бошад. Ин нишондиҳандаҳо зуд хабар дода мешаванд. Тарзҳои гузаронидани пайгирӣ – мушоҳида, гӯш кардан, ҷустуҷӯӣ, пинҳон шудан ва пайгирӣ воситаи муқороба мебошанд. Ғайр аз ин, ахбори пайгирӣ ҳангоми аз назар гузаронидани макон ва ашё, бо роҳи пурсупоси асирон ва шаҳрвандон, бо роҳи омӯхтани ҳуҷҷатҳои аз душман дарёфташуда низ дастрас мегардад.

Разведка бо мақсади ба даст овардани маълумоти разведкавӣ дар бораи душман ва мавқеъ дар ноҳияи амалӣ доиршаванда, барои зарурати тайёри ва бомуваффақият иҷро намудани вазифаҳои гирифташуда ташкил ва бурда мешавад. Барои истисно намудани амалҳои ногаҳонии душман кӯшиши асосии разведка мутамарказонида мешавад.

Сарчашмаи маълумоти разведкавӣ қўшун, аслиха ва техникаи ҳарбӣ, хизматчиёни ҳарбии алоҳидаи душман, аҳолии маҳал, хуччатҳои гуногун, инчунин ситодҳои боломартабаи худӣ ва ситоди чузъу томҳои ҳамгиро мебошад.

Талаботи асосие, ки ба разведка пешниҳод карда мешавад, ҳадафнокӣ, бетанаффусӣ, фаъолнокӣ, саривактӣ ва фаврият, пинҳонкорӣ, бо-варибахшӣ ва аниқ муайян намудани ҷойгиршавӣ (координат)-и объектҳои разведкавӣ (ҳадафҳо) мебошанд. Маълумоти бадастоварда дар вақти муқарраршуда (бо ошкоршавӣ) ба сардоре, ки барои пайгирӣ вазифагузорӣ кардааст, пешниҳод карда мешавад. Маълумоти махсусан муҳим фавран гузориш дода мешаванд.

Баҳши тирандози мошинсавор, ки барои пайгирӣ таъйин карда мешавад, метавонад ҳамчун баҳши ҳаракатҳои назоратӣ амал намояд ва барои пинҳон шудан ва ҷустуҷӯӣ муқаррар шавад. Баҳши алоҳидаи тайёр барои пайгирии радиатсионӣ, кимиёвӣ ва бактериологӣ таъйин шудааст. Ҳайати шахсии барои пайгирӣ равонгардида бояд часуруна ва пинҳонӣ амал намояд, ҳушёрӣ ва зиракии ҳарбиро истифода намояд. Ҳангоми муҳориба ҳамаи ҳайати шахсӣ бояд мушоҳидакор бошанд. Барои мушоҳидаи душман дар баҳш мушоҳидакори махсус таъйин мегардад.

#### **Савол ва супориш:**

1. Таъминоти ҷангӣ гузаронидани кадом чорабиниҳоро дар бар мегирад?

2. Вазифаҳои муқарраркунии ҳолат ва ҳайати душман ба кадом мақсад бурда мешавад?

### **§ 13. МУҲОФИЗАТ АЗ СИЛОҲИ МАҲВКУНАНДА. МАЪЛУМОТИ УМУМӢ ДАР БОРАИ СИЛОҲИ ҚАТЛИ ОМ**

Ба силоҳҳои қатли ом (ЯҚО) яроқҳои кимиёвӣ, ядрой ва биологӣ дохил мешаванд. Амали несткунандаи ин яроқҳо ниҳоят пуриктидоранд. Он ба истифодаи гармии дохили ядрой озод мегарданд.

Тавоноии таркандҳои ядрой аз рӯйи гармии таркиши ядрой баҳогузорӣ карда мешавад.

Ба яроқи кимиёвӣ бошад, моддаҳои заҳролудкунанда (МЗ) ва воситаҳои паҳнкунандаи онҳо дохил мегарданд. МЗ-ин чунин моддаҳои заҳролуде мебошанд, ки ба воситаи онҳо тамоми мавҷудоти зинда заҳролуд шуда, оҳиста-оҳиста аз байн мераванд, маҳалҳо ва техникаи ҳарбӣ заҳролуд мегарданд. Ба воситаҳои паҳнкунандаи ин моддаҳо бошад, мушакҳои кимиёвӣ, мушакчаҳои заҳролуд, минаҳо, бомбаҳои авиатсионӣ, моддаҳои аз тайёраҳо рехташаванда, ҷараёндиҳандаҳои аэрозоль мансубанд.

Яроқи биологӣ ин бедоркунандаҳои касалиҳои сирояткунандаи вазнин на токсинҳои он (моддаҳои кимиёвӣ микробӣ, рустаниҳо ва ҳайвонот) мебошанд, ки барои нобуд сохтани одамон, ҳайвонот, рустаниҳо ва воситаҳои дастраскунандаи онҳо: бомбаҳои авиатсионӣ, мушакҳои тупӣ ва минаҳои истифода мешаванд. Бо мақсади кам намудани таъсири қатли оми аслиҳои ҳастаӣ (ядрой), кимиёвӣ, бактериологӣ, нигоҳ доштани ҳолати ҷангии ҳайати шахсии зеркисм ва қисмҳо ва инчунин таъмини иҷрои супоришҳои ҷангӣ, мудофиа аз силоҳи умумии қатли ом ташкил карда мешавад.

Шуъбаи Қӯшунҳои муҳофизати радиатсионӣ, кимиёвӣ ва биологӣ нури асосии роҳбарикунандаи Қӯшунҳои муҳофизати радиатсионӣ, кимиёвӣ ва биологӣ маҳсуб мешавад. Шуъба бо мақсади талафоти ҳарчи ками қӯшунҳо ва таъмини иҷроиши вазифаҳои ба дӯши онҳо гузошташуда дар шароити захролудшавии радиатсионӣ, кимиёвӣ ва биологӣ, инчунин афзун намудани сатҳи муҳофизати онҳо аз аслиҳои фавкулода ва дигар навъҳои он ташкил карда шудааст. Шуъбаи мазкур чузъу том ва қисмҳои низомиро бо воситаҳои муҳофизати узвҳои нафаскашӣ, асбобҳои муҳофизати радиатсионӣ ва кимиёвӣ таъмин намуда, ба онҳо машғулиятҳо дар бораи истифодаи дурусти воситаҳои муҳофизат ва асбобҳои нафасӣ, радиатсионӣ нақши муҳим мебозад. Бояд зикр намуд, ки бо дастгирии шуъба дар ҳамаи чузъу томҳо ва қисмҳои ҳарбии Вазорати мудофиаи Ҷумҳурии Тоҷикистон шаҳракҳои ҳарбии таълимии камхарҷу манфиатбахши муҳофизати радиатсионӣ, кимиёвӣ ва биологӣ сохта мавриди истифода қарор дода шуданд. Дар баҳши тирандози мошинсавор барои мудофиа аз силоҳи умумии нобудсоз асбобҳои муҳандисӣ, афзорҳои ҳифозатӣ, воситаҳои шахсии муҳофизат ва воситаҳои ҳифозатии МЧП ва МЗ истифода мешаванд.

Ҳабари пешакӣ дар бораи таҳдиди оғози истифодаи силоҳи қатли ом, инчунин ахбор дар бораи зарарнокии радиоактивӣ, кимиёвӣ ва бактериологӣ ба ҳайати шахсӣ ба воситаҳои хабари «Ҳатари радиоактивӣ» ва «Ҳатари кимиёвӣ» амалӣ гардонда мешавад.

Ҳайати шахсӣ бояд тамиз (гигиена)-и шахси роҳбарии ҳангоми ҷобачогузори маҳсулоти хӯрокворӣ ва истеъмоли он, ҳамчунин талабот оид ба беҳдошти ҷамъиятӣ ва шахси қатъиян риоя кунад, аз воситаҳои тиббӣ моҳирона ва саривақт истифода намоянд. Ҳангоми баргараф кардани оқибатҳои истифодаи силоҳи қатли ом дар баҳш ба корҳои наҷотдиҳӣ, ба зарардидагон ёрии аввалини тиббӣ расонидан, онҳоро аз майдони захролудшуда баровардан, назорат бо дозиметр ва инчунин назорати кимиёвӣ гузаронидан, хомӯш кардани сӯхтор ва коркарди маҳсус доир карда мешаванд.

Қисмҳои муҳофизати радиатсионӣ, кимиёвӣ ва биологӣ бо мақсади талафоти ҳарчи камтари қӯшунҳо ва таъмини иҷрои вазифаҳои бар

дӯши онҳо гузошташуда дар шароитҳои захролудшавии радиатсионӣ, кимиёвӣ ва биологӣ, инчунин афзун намудани сатҳи муҳофизатии онҳо аз аслиҳои фавқуддақиқ ва дигар навъҳои он ташкил карда шудааст. Қисмҳои муҳофизати радиатсионӣ, кимиёвӣ ва биологӣ барои иҷрои вазифаҳои зерин: дарёфт ва таъмини андозаҳои оқибатҳои истифодаи силоҳи қатли ом, микёси харобшавии объектҳои радиатсионӣ ва аз нигоҳи кимиёвӣ хавфнок, таъмини ҳифозати ҳайати шахсӣ, захролудкунанда, токсинҳо ва воситаҳои биологӣ ва кам кардани сатҳи ошкоршавии қўшун ва объектҳо иборат мебошад.

#### **Ҳимояи радиатсионӣ, кимиёвӣ ва биологӣ.**

Ҳимояи радиатсионӣ, кимиёвӣ ва биологӣ бо мақсади дар чузъу томҳо суст кардани омилҳои таъсиррасонандагии силоҳи қатли ом, фавқуддақиқ ва дигар навъҳои яроқ, вайроншави (садамавӣ)-и объектҳои хавфноки радиатсионӣ, кимиёвӣ ва биологӣ, бо истифодаи воситаҳои оташандозу сӯзонанда ба душман талаф додан ташкил ва амалӣ карда мешавад.

Вазифаҳои асосии ҳимояи радиатсионӣ, кимиёвӣ, биологӣ дар даста (гурӯҳ, танк): ошкоркунӣ ва баҳодихии дараҷаи захролудшавии радиатсионӣ, кимиёвӣ биологӣ; ҳимояи ҳайати шахсии даста аз омилҳои таъсиррасонандагии яроқи маҳви омма ва захролудшавии радиатсионӣ, кимиёвӣ биологӣ; паст кардани сатҳи аёнии чузъу томҳо ва объектҳо; истифодаи воситаҳои оташандозу сӯзонанда; иҷрои чорабиниҳои ҳимояи радиатсионӣ, кимиёвӣ биологӣ ҳангоми бартарарасозии оқибатҳои садама (вайроншавӣ) дар объектҳои радиатсионӣ, кимиёвӣ биологӣ мебошад.

Ҳимояи радиатсионӣ, кимиёвӣ биологӣ дар даста (бахш, танк): разведкаи радиатсионӣ кимиёвӣ ва назорат; огоҳонӣ дар бораи захролудшавии радиатсионӣ, кимиёвӣ биологӣ; истифодаи воситаҳои ҳимояи инфиродӣ ва дастачамъӣ, хусусиятҳои ҳимоявии маҳал, аслиҳа, техникаи ҳарбӣ ва дигар объектҳо; қисман коркарди махсуси ҳайати шахсӣ, аслиҳа ва техникаи ҳарбӣ; воситаҳои зидамалии аэрозолӣ зидди воситаҳои разведкавӣ ва нишонгирии силоҳи душман; истифодаи маводди мавҷфурӯбаранда; истифодаи воситаҳои оташандозии сӯзонандаро дар бар мегирад.

Разведкаи радиатсионӣ ва кимиёвӣ бо мушоҳидакунӣ аз болои шароити радиатсионӣ кимиёвӣ бо мақсади ба даст овардани маълумотҳо дар бораи далели истифодабарӣ ва ҳақиқати шароити радиатсионӣ ва кимиёвӣ, барои зарурати огоҳ кардани чузъу томҳо дар бораи захролудшавии радиатсионӣ кимиёвӣ, дидани чорабиниҳои ҳимоявӣ гузаронида мешавад. Он аз ҷониби мушоҳидагари таъйингашта бо истифодаи асбобҳои борти (кашонидашаванда)-и разведкаи радиатсионӣ кимиёвӣ иҷро мешавад.



Назорати радиатсионӣ кимиёвӣ дар даста бо мақсади ба даст овардани маълумот барои таъмини қобилиятнокии ҷангии ҷузъу томҳо, муайянкунии зарурияти истифодаи воситаҳои ҷимоявии инфиродӣ ва дастачамъӣ ва гузаронидани коркарди маҳсус бо истифодаи вояченкунӣ (дозиметрҳо) ва асбобҳои разведкавии радиатсионӣ кимиёвӣ (бахш, экипаж) гузаронида мешавад. Маълумоти санҷиши радиатсионӣ кимиёвӣ ба сардори боломартаба пешниҳод карда мешавад.

Огоҳкунони кӯшун дар бораи захролудшавии радиатсионӣ, кимиёвӣ биологӣ барои сари вақт дидани чорабиниҳои ҷимоявӣ аз таъсири радиатсионӣ, захролудшавӣ, дигар маводди токсикологӣ ва воситаҳои биологӣ гузаронида мешавад.

Бо гирифтани огоҳӣ дар бораи таҳдиди бевосита ва ибтидоӣ, аз тарафи душман истифода бурдани силоҳи қатли ом ҳайати шахсӣ иҷроӣ вазифаҳои гузашташударо давом медиҳад ва воситаҳои ҷимоявиро ба ҳолати «омодабош» тайёр мекунад. Бо гирифтани огоҳӣ дар бораи зарбаи ядрои худӣ ҳайати шахсӣ дар вақти нишондодашуда чораҳои ҷимоявии инфиродӣ ва дастачамъӣ мебинад.

Ҳангоми аз қониби душман зарбаи ядрои ба амал овардан ҳайати шахсӣ дар баробари шуълаи зарба чораҳои ҷимоявӣ мебинад; ҳангоми дар мошини ҷангӣ қарор доштан дарҳо, равзанаҳои тирандозӣ, люкҳо ро маҳкам мекунад ва системаи ҷимояи дастачамъии дар он мавҷуд бударо ба қор медарорад; ҳангоми аз мошин берун будан бояд ба зудӣ дар мавқеи наздиктарин муқобили тарқиш ба шикам хобида, сарро ба як тараф гардонад. Баъди гузаштани мавҷи зарба ҳайати шахсӣ иҷроӣ вазифаҳояшро идома медиҳад.

Бо ишораҳои огоҳонӣ дар бораи захролудшавии радиатсионӣ, кимиёвӣ биологӣ ҳайати шахсӣ, ки бо тартиби пиёда ё дар мошинҳои кушода амал мекунад, иҷроӣ вазифаҳои ҷангиро хотима намода, воситаҳои ҷимоявии инфиродиро ба сар мекунад ва онҳое, ки дар зирехинтиқолдихандаҳо (мошинҳои ҷангии пиёданӣ, танкҳо) қарор доранд, воситаҳои ҷимоявии узвҳои нафаскаширо ба сар карда, люк, ҷиғпарда, равзанаи тирандозиро маҳкам намуда, системаи ҷимояи коллективиро ба қор медароранд. Бо ишораи «Ҳавфи радиатсионӣ» ҳайати шахсӣ распираторҳо (зиддигазҳо)-ро ва бо ишораи «Ҳатари кимиёвӣ» – зиддигазҳо ба сар мекунад.

Ҳангоми заруриаш пиёдашавӣ ва техникаро тарк кардан ҳайати шахсӣ воситаҳои инфиродии ҷимояи пӯсти баданро ба сар мекунад.

Истифодаи воситаҳои ҷимояи инфиродӣ ва дастачамъӣ, хусусиятҳои ҷимоявии маҳал, аслиҳа, техникаи ҳарбӣ ва дигар объектҳои барои ҷимояи ҳайати шахсӣ аз омилҳои зараровари тарқиши ядрои, захролудшавӣ, маводди токсикологӣ ва воситаҳои биологӣ амалӣ карда мешавад.

Воситаҳои Ҳимоя, хусусиятҳои Ҳимоявии маҳал, аслиҳа, техникаи Ҳарбӣ ва дигар объектҳо аз ҷониби ҳайати шахсӣ Ҳангоми гирифтани ишораҳои муқарраршудаи огоҳонӣ, инчунин мустақилона, Ҳангоми ошкор кардани нишонаҳои заҳролудшавии ҳайати шахсӣ, аслиҳа, техникаи Ҳарбӣ ва дигар объектҳо бо маводди радиатсионӣ, заҳролудкунӣ, дигар маводди таксикологӣ ва воситаҳои биологӣ истифода бурда мешавад.

Ҳангоми амалҳо дар минтақаи заҳролудшавии радиатсионӣ дар ҳавои хушк бо тартиби пиёда ё дар мошинҳои кушода, ҳайати шахсӣ распиратор, плаши химиявӣ, ҷуроб ва дастпӯшак, дар минтақаи заҳролудшавии кимиёвӣ ва биологӣ бошад – зиддигазҳо, плашҳои химиявӣ, дар намуди камбинзон, ҷуроб ва дастпӯшак мепӯшад. Ҳайати шахсие, ки дар болои зирехинтиқолдиҳандаҳо қарор доранд, танҳо распираторҳо (зиддигазҳо) мепӯшанд ва дар мошинҳои ҷангии пиёдагонӣ, танкҳо қарордошта люкҳо, дарҳо, равзанаи тирандозиро маҳкам намуда, системаи Ҳимояи коллективиро ба қор мебароранд. Дар обу ҳавои намнок Ҳангоми амалҳо дар минтақаи заҳролудшавии радиатсионӣ бо тартиби пиёда танҳо воситаҳои Ҳимоякунии пӯстро мепӯшанд.

Истифодаи воситаҳои Ҳимояи инфиродӣ ва дастаҷамъӣ дар асоси маълумотҳои разведкавии радиатсионӣ, кимиёвӣ ва биологӣ ва санҷишҳо (мавҷуд набудани маводди заҳролудшавӣ) бо иҷзати сардори боломартаба ба итмом мерасад.

Қисман қоркарди махсуси ҳайати шахсӣ, аслиҳа ва техникаи Ҳарбӣ бо мақсади бартараф кардани (аз меъёр паст кардани) заҳрнокии радиатсионӣ, кимиёвӣ ва биологӣ он бо қувваи ҷузъу томҳо, истифодаи воситаҳои табели қоркарди махсус бе хотимаи иҷрои вазифаҳои ҷангӣ ташкил ва гузаронида мешавад. Ҳангоми гузаронидани қисман қоркарди нопурра танҳо қисми болоии заҳролудшуда, ки ба он ҳайати шахсӣ метавонад даст расонад, қоркард мешавад.

Дар ноҳияи устуворкардашуда ба Ҳимояи радиатсионӣ, кимиёвӣ ва биологӣ илова бар ин: дар истифодабарии хусусиятҳои Ҳимоявии иншооти истеҳкомии дарозмуҳлат; иҷрои ҷорабиниҳои зидди эпидемиологӣ, санитарияи гигиенӣ ва ҷорабиниҳои профилактикӣ бо ҳайати шахсӣ Ҳангоми дар муҳлати дуру дароз қарор доштани онҳо дар иншооти истеҳкомии дарозмуҳлат; ташкили назорат аз болои ҷиҳозонидани ҳавотозакунӣ иншоотҳои истеҳкомии дарозмуҳлат ва дараҷаи заҳролудшавии ҳаво дар он вазифагузорӣ карда мешавад.

### **Савол ва супориш:**

1. Ҷаро силоҳи қатли ом мегӯянд?
2. Қадом роҳҳои муҳофизат аз силоҳи зикршударо медонед?
3. Дар хусуси ҳавфу хатари ин навъи силоҳ бо омӯзгор суҳбат намоед.

## § 14. МАХФИГАРДОНӢ (МАСКИРОВКА)

Бо мақсади эмин нигоҳ доштани макони аслии зерқисмҳои худ, қобилияти чангии онҳо ва таъмини ногаҳонии ҳаракат махфигардонӣ (ниқобкорӣ) зарур аст.

Ниқобкории тактикӣ бо мақсади фиребидани душман нисбати ҳайат, макон, ҳолат, таъйинот ва ҳислати амали ҷузъу томҳо (аслиҳа ва техникаи ҳарбӣ), матлаби амалҳои минбаъда, ташкил ва гузаронида шуда, барои ноил шудан ба амалҳои ногаҳонӣ, баланд бардоштани пойдорӣ ва нигоҳдории қобилияти размии ҷузъу томҳо нигаронида шудааст.

Вазифаҳои асосии ниқобкории тактикӣ таъмини пинҳон нигоҳ доштани фаъолияти даста (аслиҳа ва техникаи ҳарбӣ), ҳақиқатнигории фаъолияти сохтакоронаи лашкар мебошад.

Тарзҳои иҷроиши вазифаҳои ниқобкории тактикӣ дар даста, пинҳонкорӣ, имитатсия ва амалҳои намоишкорона мебошад.

Пинҳонкорӣ аз бартарафсозӣ ё суфт кардани нишонаҳои ошкоршавии макон, ҳайат, ҳолат ва фаъолияти ҷузъу томҳо, аслиҳа ва техникаи ҳарбӣ иборат аст. Он бо қувва ва воситаҳои ҷузъу томҳо (ҳайатҳо, воҳидҳо), ҷузъу томҳои лашкари махсус амалӣ шуда, бо иҷрои чунин корҳо ба даст меояд: истифодаи воситаҳои табели паноҳкунӣ ва маводди маҳаллӣ; рангкунӣ мувофиқи табиати мавзеи амалҳо, истифодаи маводди мавҷфурӯбаранда, дудпардаи аэрозолӣ ва дигар мавод барои паст кардани дараҷаи ошкоршавии оптикӣ, гармӣ, радиолакатсионӣ, акустикӣ ва дигар нишонаҳои аслиҳа ва техникаи ҳарбӣ; ҷойгиршавӣ ва ҷойивазкунии ҷузъу томҳо бо дарназардошти (истифодабарии) хусусиятҳои ниқобкории маҳал, дар паноҳ (соя)-и ашёҳои табиӣ ва сохташуда, вазъияти обу ҳаво, фасли сол, шабонарӯзӣ ва дигар шароити маҳдуди дидашавандагӣ; истифодаи рустаниҳо ва дигар тарзу усул.

Имитатсия бавучудоварии нишонаҳои ошкорои ҷузъу томҳо, аслиҳа ва техникаи ҳарбӣ, элементҳои ҷиҳозонидани муҳандисии маҳал барои нишон додани мавҷудият ё тағйирдиҳии макони онҳо, ҳайат ва ҳолат дар ноҳияҳои муайяно дар бар мегирад. Он бо роҳи дар мавқеъ, марзҳои сохташуда ва ҷиҳозонидашуда барпо намудани объектҳои аслиҳа ва техникаи ҳарбии бофтакоришуда бо истифодаи амсилаҳо, имитаторҳо ва аксидиҳандаҳо, сохтори иншооти бофташуда амалӣ мешавад.

Амалҳои намоишкорона аз қасдан ба душман намоиш додани қувваҳои махсус ҷудоғардида ва воситаҳои фаъолияти ҷузъу томҳо дар мавқеъҳои бофтакорона иборат буда, намоишкорона густаришдиҳии воситаҳои оташфишонӣ ва ҷиҳозонидани мавқеъҳои оташфишонии онҳоро пешбинӣ мекунад.

Барои гумроҳ кардани душман истифода кардани аҳдшиканӣ: истифодаи нишонаҳои Хилоли Аҳмар, парчами миёнаравӣ (парчами

сафед), ишораҳои Созмони Милали Муттаҳид, либоси низомии душман ва нишонаҳои аслиҳа ва техникаи он, захмдоршавии бофтакорона ва ба асирӣ додани худ манъ аст.

Ниқобкории тактикӣ аз ҷониби фармонравои даста (бахш, танк) мувофиқи вазифаҳои гирифташуда, нишондоди сардори баландмартаба доир ба ниқобкорӣ ва вазъияти бавучудомада ташкил карда мешавад. Он доимо ва, чун коида, бо қувваи худӣ амалӣ карда мешавад.

Дар баҳши тирандозон бо роҳи нигоҳ доштани сирри ҳарбӣ, ҷой-ивазкунии пинҳонии ҳайати шахсӣ ва МҚП, МЗ, бо роҳи ба қоидаҳои рӯшноӣ ва шунавоии махфигардонӣ риоя намудан ва қатъан риоя намудани тартиботи махфигардонӣ ба даст меояд.

Ҳайати шахсии МҚП ва МЗ бояд моҳирона аз назари душман паноҳ шуданро донанд, рӯзона мошинаи зирехпӯш ва дигар лавозимоти силоҳи ҷангиро мутобик ба ранги атроф рангомезӣ кунанд. Барои ин кор ҷодарҳои махсус низ мавҷуданд.

Таъминоти муҳандисии баҳши тиранدوزи мошинсавор таҷҳизоти муҳандисии нуктаҳо (як қисми хандақҳо, роғҳо)-и ҷойгиршавӣ ва махфигардонии онҳо, дар нуктаҳои муайян гузоштани монеаҳо (хорпуштҳо, монеаҳои ноаён, минаҳои ишоравӣ, минаҳои нобудсози самтӣ), гузаргоҳҳои сунъӣ (аз зери монеаҳо ва вайронаҳои душман)-ро дар бар мегирад. Барои таҷҳизонидани шӯбаи муҳандисӣ асбобҳои хандаққобӣ (асбобҳои сапёрӣ, ломҳо) ва ашёи таҳҷойӣ истифода мешаванд.

Назорати дозиметрӣ бо ёрии ҷенкунакҳои кӯшунии дозиметрҳо ва асбобҳои пайгирии радиоактивӣ сурат мегирад. Паст кардани сатҳи заҳролудшавӣ ва тоза намудани силоҳу муҳиммот аз заҳру микробҳо пурра ва қисман мешавад. Коркарди қисман Ҳангоми супориши ҷангӣ сурат мегирад ва пурра баъд аз иҷрои супориши ҷангӣ гузаронида мешавад. Барои истифодаи дудҳо ва аэрозолҳо бо мақсади рӯйпӯш намудани ҳаракатҳои худ, инчунин муҳофизат аз нурҳои лазерӣ, асбобҳои дудҳосилкунандаи МҚП, шашка ва норинҷакҳои ба ин мақсад мувофиқ истифода мешаванд.

**Муҳофизат.** Муҳофизат бо мақсади роҳ надодани пайгирони душман ва зерқисмҳо, пешгирӣ намудани ҳамлаи ногаҳонии душман, барои таъмини вақт ба қисмҳои худ барои ҳозир шудан ба муҳориба ташкил карда мешавад.

## НИҚОБКОР

Дар хотир дор! Ту бояд ҳама чизро бинӣ ва шунавӣ, вале дар навбати худ, бояд аз ҷашм ноаён бошӣ. Барои ин ҳар гоҳ мавқеи худро дар шафати чизҳо ё нишонаҳои ба ҷашм тез расанда интиҳоб нақун; Ҳангоми мушоҳида аз баландӣ аз қуллаи он сар набарор; Ҳангоми мушоҳида аз паси дарахт, ғарами коҳ ва ҳезум, санг ва ғайра дар як ҷо

наист, мушоҳида бар ва аз тарафи сояи он ашё мавқеъ ишғол намо; ҳангоми дар алафзор ё дохили гандумзори зироатҳои баланд дар вақти навазидани шамол онҳоро тез-тез чунбондан лозим нест, зеро худро ошкор менамоӣ; ҳангоми мушоҳидабарӣ аз паси буттаҳо дар қисми поёнии онҳо мавқеъ гирифтани лозим, агар анбӯҳи буттаҳо чунин имкон надиҳад, дар назди худ якчанд шоҳаи дарахтро халондан лозим аст; ҳангоми дар болои дарахтҳо ҷой ишғол намудан шоҳаи нисбатан ғафс ва аз тарафи душман сербаргро интиҳоб намо; дарахтеро, ки лонаи парандагон дар болояш зиёд аст, интиҳоб нанамо, зеро паридани парандаҳо ва овоз баровардани онҳо тӯро ошкор месозанд; дар полизҳо байни ҷӯяҳо ҷой интиҳоб намуда, худро бо зироатҳои пӯшонидан лозим аст; дар биноҳои вайрона ҷойи худро байни вайронаҳо интиҳоб намо; аз болои бом ва аз паси деворҳои тахтагӣ аз тарқиши онҳо мушоҳида бар, агар чунин тарқишҳоро сохтан лозим ояд, ба онҳо шакли суроҳии аз тир ё оҳанпора боқимондаро додан лозим аст.

Дар ақибоҳои душман амал намуда истода, пайгирҳо бояд ҳамеша барои ниқобкорӣ ҳаракату амали худ чора андешанд, ба интиҳоби роҳи ҳаракати худ диққати асосӣ диҳанд. Мисол, дар роҳҳои сангфарш, қамишзор, агар онҳо шикаста нашаванд, дар регзори ҷӯйчаҳои обашон кам изи одам дер намеистад ва баръакс дар вақти аз қумзори соҳили обҳо гузаштан, аз саҳроҳои сиёҳнок ва лойзорҳо гузаштан из то дер вақт боқӣ мемонад. Изи ошкоршаванда, хусусан, дар соҳилҳои намоки баҳрҳо, дарё, кӯл, дар майдонҳои кушод ҳангоми ҳавои моҳтобшаб, дар замини лойдор боқӣ мемонад. Яке аз усулҳои ниқобкорӣ ҳаракату фаъолияти пайгирон ин тақлидкорӣ бо воситаҳои дудкунанда мебошад. Аз дуд истифода бурда тавонем, воситаҳои равшанидиҳандаи душманро халалдор намоем, роҳи ҳаракати худро найрангкорӣ намоем, душмани таъқибкунандаро чапғалат диҳем, махсусан аз ин усул барои аз ҷарҳболҳои ҷангӣ начот ёфтан бештар истифода намудан мувофиқи мақсад аст. Солҳои Ҷанги Бузурги Ватанӣ ҳангоми истифода бурдан аз дуд, эҳтимолияти аниқ расидани бомбаҳои душман 15-20 маротиба камтар гардида буд. Дар шароитҳои замонавӣ истифода аз дуд, вобаста аз асбобҳои нишонгирии ҷарҳболу тайёраҳо талафотро 5-7 маротиба камтар менамояд, махсусан ҳангоми истифода аз мушакҳои идорашавандаи зиддитанкӣ, фоизи талафот 8-10 маротиба камтар мегадад. Барои фирефтани душман аз воситаҳои дудкунанда тақлидкорӣ сӯхтани мошинҳоро сохтан мумкин аст. Мисол, шашкаҳои хурди дуддиҳанда дар муддати 5-7 дақиқа масофаи 50-70 метрро бо дуд печонда мегиранд.

Ҳамин тавр дар ихтиёри пайгирон тарз ва воситаҳои зарурии зиёде ҷой доранд, ки фақат онҳоро бо маврид ва мувофиқи шароит истифода бурдан лозим аст.

### **Савол ва супориш:**

1. Махфигардонӣ бо кадом мақсад гузаронида мешавад?
2. Оид ба никобкорӣ дар шароити кӯҳсор чӣ маълумот доред?

## **§ 15. РОҲБАРӢ БА ҚИСМ**

Роҳбарӣ аз пешбарии доимии қисмҳо ҳангоми омодагӣ ба муҳориба ва дар муҳориба барои иҷрои супоришҳои ба зимма гузошташуда сафарбар намудани тавоноии онҳо иборат мебошад. Роҳбарӣ қардан – маънии доимо тайёр будан ба иҷрои супоришҳо, пайгири анҷом додан, саривақт қарор қардан ва супориш додан ба ҳайати шахсӣ, ташкил ва дастгирӣ, таъмини ҳаматарафаи ҳаракатҳои ҷангӣ, назорат аз рӯи супоришҳои ба зимма гузошташударо дорад.

### **Идораи ҷузъу томҳо:**

#### **Асосҳои идоракунии:**

Идораи ҷузъу томҳо (ҳайати шахсӣ) аз фаъолияти ҳадафмандонаи фармонраво оид ба нигоҳдории онҳо дар омодабошии доимии размӣ, тайёр намудани ҷузъу томҳо (ҳайати шахсӣ, аслиҳа ва техникаи ҳарбӣ) барои набард (иҷрои вазифаҳои гирифташуда) ва роҳбарӣ намудани онҳо ҳангоми иҷрои вазифаҳо иборат мебошад.

Идора бояд устувор, бефосила-бетаъхир, оперативӣ-фаврӣ ва пинҳонӣ бошад, омодабошии доимии размии ҷузъу томҳо, самаранок истифодабарии имконияти размии онҳо, иҷрои бомуваффақияти вазифаҳои гузошташударо дар муҳлати муқарраргашта ва дар ҳама гуна шарту шароит таъмин намояд.

Идораи устувор бо равшану фаҳмо дарк намудани вазифаҳо, ки сардори баландмартаба гузоштааст, дар ҳаёт қотеона амалӣ намудани қарорҳои қабулнамуда, моҳирона ташкил намудани иҷроиши қорҳо дар воситаҳои алоқа, нигоҳ доштани алоқаи устувор бо сардори баландмартаба, тобеон ва ҷузъу томҳои ҳамкор ба даст меояд.

Идораи бефосила-бетаъхир бо доимо доништан ва ҳаматарафа баҳо додани вазъияти баамаломата, сари вақт қабул намудани қарор ва дақиқ вазифагузорӣ қардан ба тобеон, моҳирона истифода бурдани воситаҳои алоқа, дар муҳлати кӯтоҳтарин барқарор намудани идоракунии вайроншуда ба даст меояд .

Идоракунии оперативӣ-фаврӣ бо зуд эътино зоҳир намудан ба тағйирёбии вазъият, ба манфити иҷроиши вазифаҳои гузошташуда сари вақт таъсир расонидан ба амали ҷузъу томҳо ба даст меояд.

Пинҳондории идора бо пинҳондории ҷойгиркунии ва ҷойивазкунии пункти амрдиҳию мушоҳидавӣ (фармонраворо дар тартиби размӣ), риояи катъии қоида ва тартиби истифодабарии воситаҳои алоқа, речай

муқарраршудаи кори онҳо ва тадбирҳои рӯпӯшкунии радиомавҷҳо, дар рӯҳияи баланди ҳушёрӣ зиракӣ тарбия намудани ҳайати шахсӣ ба даст меояд.

Идораи ҷузъу томҳо (воситаҳои оташфишонӣ, ҳайати шахсӣ) дар асоси қарори фармонраво ташкил ва амалӣ карда мешавад.

Фармонравои взвод (бахш) ба воситаи радиоалоқа, амрҳои шифохӣ (садои овоз), воситаҳои ишоравӣ ва ибрати шахсӣ ҷузъу томҳо (ҳайати шахсӣ, экипаж)-ро идора мекунад. Дар дохили мошини разми фармонраво бо амрҳои, ки бо сохтори иртиботӣ, садои овоз ё ишораҳои муқаррагашта дода мешавад, амали тобеонро идора мекунад.

Дар мудофия дар дастаи мототирандоз (гранатомётӣ, зиддитанкӣ) пункти амрдиҳӣ мушоҳидавӣ барпо карда шуда, он дар тартиби разми ҷузъу томҳо ҷунун густурда мешавад, ки ҳимояи он аз оташфишонии яроқи тирандоз ва минаандозҳо, мушоҳидаи бехтар аз болои душман, амали тобеони худ, ҳамсоҳҳо ва маҳал, инчунин идораи бефосилаи-бетаъхири даста таъмин мегардад.

Дар ҳучум хангоми пиёда амалкунии дастаи мототирандоз фармонравои взвод (бахш) дар ҷое ҷойгир мешавад, ки идораи самаранокӣ ҷузъу томҳо (тобеон) таъмин гардад.

Барои идораи ҷузъу томҳо ва оташфишонӣ сардори баландмартаба ишораҳои ягонаи идораро муқаррар менамояд.

Барои додани ишораҳои пешакӣ муқарраршуда воситаҳои ишорадиҳӣ, ракетаҳои ишорадиҳӣ, байракчаҳо, шабҷароғҳо, прожектори мошини разми, снаряди расом ва дигар воситаҳои садобарор (электро ва пневмосигналҳо, ҳуштакҳо ва ғайра) истифода мешаванд. Ишораҳои метавонанд бо ёрии силоҳ, кулоҳ ва даст иҷро шаванд.

Ҷузъу томҳо танҳо ишораҳои фармонравои бевоситаи худ ва ишораҳои сиркулярии огоҳониро бояд иҷро намоянд. Онҳо то гирифтани ҷавоб (отзив) ё огоҳии иҷроӣ амрҳо (ишораҳо) дода мешаванд.

Дар хотир доштан зарур аст, ки воситаҳои ишорадиҳӣ хангоми идоракунии ҷузъу томҳо (тобеон) қароргоҳи фармонраворо ошкор мекунад.

Огоҳонии ҳайати шахсӣ дар бораи душмани ҳавоӣ, таҳдиди бевосита ва ибтидои истифодабарии силоҳи қатли ом аз ҷониби душман, инчунин заҳрнокшавии радиоактивӣ, кимиёвӣ ва биологӣ бо ишораҳои ягона ва доимоамалкунанда иҷро мешаванд.

Идораи оташфишонӣ уҳдадорӣ муҳимтарини фармонравои взвод (бахш, танк) мебошад. Он разведкаи ҳадафҳои заминуву ҳавоӣ, баҳо додани муҳимияти онҳо ва муайян кардани навбати маҳвасозӣ, интиҳоб намудани намуди яроқ ва муҳимот, намуд ва тарзи оташфишонӣ (тирандозӣ), ҳадафнишондиҳӣ, додани амрҳоро барои оташкушӣ ё гузориши вазифаҳои оташфишонӣ, мушоҳидакунӣ аз болои натиҷаҳои оташфишонӣ ва ислоҳкунӣ он, назорати сарфи муҳиммотро дар бар мегирад.

Барои идоракунии оташфишонӣ сардори баландмартаба аломатҳои (ориентири) ягона ва ишораҳоро таъйин мекунад. Иваз намудани он манъ аст. Илова бар ин, хангоми зарурат фармонравои даста аломатҳои (ориентири) худро ба ҳисоби на бештар аз панҷ аломат (дар самти амали бахш, сарҳади ҳудуд ва сектори иловагии тирандозӣ) метавонад таъйин намояд. Хангоми гузориш додан ба сардори баландмартаба ва дастгирии ҳамкорӣ танҳо аломатҳои (ориентири) ба онҳо нишондодашуда истифода мешаванд.

Ба сифати аломат (ориентир) чизҳои ба хубӣ чашмрасанда интихоб карда мешаванд. Хангоми истифодаи ҳадафбинии шабона (ночных прицелов) ба сифати аломат (ориентир) предметҳои маҳаллии қобилияти аккосии баланд дошта, дар ҳадди дурии амали ҳадафбин интихоб карда мешавад. Аломатҳо (ориентирҳо) аз рост ба чап ва бо марзҳо аз қароргоҳи худӣ ба самти душман рақамгузорӣ мешаванд ва хангоми ташкили мудофия дар ноҳияи такаҷоҳӣ бошад аз қароргоҳи худӣ ба таври спиралӣ бо рафти акрабаки соат рақамгузорӣ мешаванд. Яке аз онҳо асосӣ таъйин мешавад. Ғайр аз аломатҳо (ориентиров) барои идораи оташфишонӣ ашёи маҳаллие, ки хубтар чашмрасанд, истифода мешаванд.

**Мухтавои фармондеҳи бахши тирандоз.** Фармондеҳи бахши тирандоз муҳорибаро хангоми номумкинии он дар ҷойи воқеъгардидаи қисм дар шакл (макет) макон ташкил мекунад. Пас аз гирифтани супориш онро меомӯзад, вақти омода шудан барои иҷрои супориш, қоидаҳо ва муддати супориши он, дар кучо будан ва ба ҷӣ кор машғул будани душман, макони ҷойгиршавии воситаҳои оташфишонии онро дақиқан таҳлил мекунад, хусусиятҳои муҳофизатӣ ва пинҳон будани онро, роҳҳои монеаҳо, шароити назорат ва гузаронидани чангро муайян мекунад. Сипас фармондеҳ супоришҳои ҳайати шахсиро муайян карда, фармони чангӣ медиҳад. Пас аз ин ҳайати шахсӣ ва аслиҳа – МҚП, МЗ-ро ба чанг омода менамояд ва барои таъмини ҳаракатҳои чангии қисм ҷораҳо мебинад. Вазифаи аввалиндараҷаи фармондеҳ дар чанг назорат намудани оташфишонӣ мебошад. Вай пайгирии заминӣ ва ҳавоӣ, интихоби аслиҳа ва лавозимоти чангӣ, навъи оташфишонӣ ва тарзи гузаронидани онро, ки барои нобуд соختани душман мусоидат мекунад, муайян месозад. Барои кушодани оташ ё супоришҳои оташфишонӣ фармон додан, ба натиҷаҳои оташфишонӣ назорат кардан ва муътадил гардонидани он, ҷойивазкунии воситаҳои оташфишонӣ, ба сарфаи захираҳои чангӣ назорат кардан низ аз вазифаҳои ӯ мебошанд.

**Ҷойи фармондеҳи бахш хангоми муҳориба.** Хангоми чанг фармондеҳ бояд чунин нуқтаеро интихоб намояд, ки барои назорат ба макон, душман, ҳаракатҳои бахш, ҳаммаслақон ва ишораҳои фармондеҳи даста мувофиқ бошад.



Идораро ташкил намуда, фармонравои даста, кароргоҳи пункти амрдиҳи мушоҳидабарии даста, рота (взвод ва баталион)-ро нишон ме-диҳад, радиомаълумотҳо ва тартиби истифодабарии воситаҳои алоқаро (дақиқ мекунад) мерасонад.

#### **Савол ва супориш:**

1. Дар хусуси сарфарбарии бахши тирандозии мошинсавор дар ҳатти мудофия нақл кунед.
2. Дар бораи тартиби ҳарбии бахш боз чиҳо медонед?
3. Бахш барои ҳифзи Ватан чӣ аҳамият дорад?
4. Вазифаҳои роҳбари қисми номбар кунед.

## **§ 16. МУБОРИЗА БО ТЕХНИКАИ ҶАНГИИ ДУШМАН**

Ба аслиҳои бахши тирандозии мошинсавор мошини ҷангии пиёда-зоми «Мардер», ки барои дастгирӣ ҳангоми муҳориба пешбинӣ шуда-аст, дохил мешавад.

Бахши тирандозии мошинсавор ба муҳориба одатан дар ҳайати дастаи тирандозии мошинсавор дохил мешавад. Барои муҳориба ба номгӯи аслиҳои бахш мумкин аст норинҷаки зиддитанкӣ ва пулемёти якка низ дохил карда шавад. Ҳангоми ҳучум аз рӯи супоришҳо бахши тирандозии мошинсавор ба бахшҳои ҷойивазкунанда ва оташфишон ҷудо мешавад.

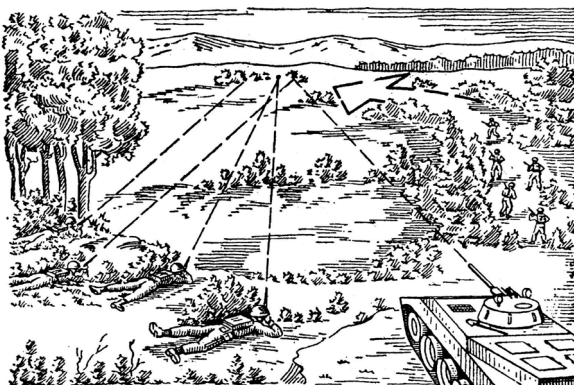

**Бахши тирандозии мошинсавор ҳангоми ҳамла**

Вазифаи бахши ҷойивазкунанда ба душман наздик шудан ва нобуд сохтани он ё худ ўро ба асир шудан маҷбур намудан, мебошад. Вазифаи бахши оташфишон – дастгирии бахши ҷойивазкунанда бо оташ мебошад. Ҳар як бахши оташфишон метавонад дар нақши бахши ҷойивазкунанда бошад. Бахши тирандозии мошинсавор бо МЗ ҳучум менамояд ва дар мавриди зарурат пиёда мешавад. Дар масофаи наздики

100-150 м аз нуқтаи ҳамла пиёдагардӣ оғоз мешавад. Ҳамлаи бахшро оташи МЗ дастгирӣ менамояд. Барои оташ кушодан аз пулемёт як ё ду нафар сарбоз таъйин карда мешаванд. Ҳангоми ҳаракат ҳамроҳи танкҳо бахши пиёдашуда метавонад аз пеш ва ё аз қафои танкҳо ҳаракат намояд. Дар ҳар ду ҳолат ҳам масофаи байни танкҳо ва сарбозон бояд на камтар аз 300 м бошад. Ҳангоми мудофия бахши тирандози мошинсавор дар пункти асосии даста ҷойгир мешавад. Бахш нуқтаҳои асосӣ ва захиравиро, ки дар ҷабҳа 100 м, ҳангоми бо норинҷакпарто ва пулемёт пурзӯр гардонидан – то 125 метрро ташкил медиҳад, омода месозад. Дар нуқтаҳо хандақҳои якка ё ҷуфт кофта мешаванд. Масофаи байни хандақҳои якка – 10 м ва хандақҳои ҷуфт бояд то 20 м бошад. Дар нуқтаи асосӣ ҳар яке аз хандақҳо бо ҷӯб ва хок (баландиаш 45 см) пӯшонида мешавад. Дар хандақҳо як ё ду ҷуқурӣ барои дар ҳолати дароз кашида пинҳон шудан канда мешаванд. Агар вақт кофӣ бошад, ба ҷойи ин ҷуқуриҳо метавонанд сангарҳои рӯйпӯшидаи дунафара созанд. Барои бо роҳи пинҳонӣ аз нуқтаи асосӣ ба нуқтаи захиравӣ баромадан роҳҳои ахборотӣ канда мешаванд. Барои МЗ нуқтаи алоҳида таҷҳизонида мешавад. Ҳангоми ҳамлаи душман ҳайати шахсӣ дар хандақҳо, ҷуқуриҳо ва блиндажҳо паноҳ мешавад. Вақти ба охир расидани оташфишонӣ ҳайати шахсӣ зуд ба ҷойҳои худ мегузаранд ва барои гардонидани ҳамлаи душман омодагӣ мебинанд. Танҳо дар масофаи барои аслиҳа дастрас оташ кушода мешавад. Душман бо оташи норинҷак (граната) ва кордҳо низ мағлуб карда мешавад. Барои нобуд соختани танкҳо норинҷакҳо ва пулемётҳои зиддитанкӣ истифода мешаванд. Мубориза ба муқобили танкҳо ва мошинаҳои зирехпӯш яке аз вазифаҳои аввалиндарача мебошад. Барои ноил шудан ба муваффақият сарбозон бояд қисмҳои пурқувват ва нозуки танкҳоро донанд.

Дар артишҳои мамолики хориҷӣ танкҳои миёна, ки барои якҷоя бо зерқисмҳои техникаи пиёдагард ва алоҳида мубориза бурдан пешбинӣ шудаанд, асосӣ ҳисобида мешаванд. Танкҳои артишҳои хориҷӣ зирехҳои муҳофизатии хуб доранд. Онҳо бо комплекси нишонгирии инфрасурх, ки барои муқорибии шабона пешбинӣ шудааст, низ мучаҳҳаз мебошанд.

Ин мошинҳо зирехи хуби аз монеаҳо қудрати гузаштан доранд ва метавонанд ба воситаи ҳавопаймо ва чархболҳо ба ҷойи лозима партофта шаванд.

Вале новобаста ба қувваи танк, он тарафҳои нозук ва аз ҷиҳати техникӣ ноустувор ҳам дорад, ки барои муборизаи бомуваффақият бурдан бо онҳо мусоидат менамоянд.

### **Савол ва супориш:**

1. Дар бораи сохтор ва аслиҳаи бахши тирандози мошинсавори артишҳои мамлакатҳои хориҷӣ нақл кунед.

2. Дар хусуси тактикаи ҳаракатҳои бахши тирандозии мошинсавори мамлакатҳои хориҷӣ ҳангоми ҳучум ва дифоъ нақл кунед.

3. Нақшаи ҳаракатҳои гурӯҳи мошинсавор ҳангоми ҳучум ва нақшаи ҷойгиришавии бахш ҳангоми дифоъро кашед.

## § 17. УСУЛҲОИ МУБОРИЗА БАР ЗИДДИ ВОСИТАҲОИ ҲУЧУМИ ҲАВОИИ ДУШМАН



Қувваи асосии зарбазани Қувваҳои ҳарбӣ-ҳавоӣ ба мудофияи зиддиҳавоӣ – авиатсияи тактикӣ мебошад.

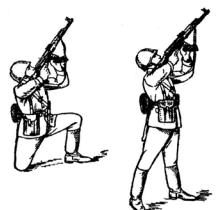

Сифатҳои ҷангии ҳавопаймоҳо ва ҷарҳболҳо ба ҳалли супоришҳои гуногун мусоидат мекунанд. Вазифаи асосии онҳо дастгирии қўшунҳои хушкигард ҳангоми муҳориба ва мудофия мебошад. Аз ин рӯ, мубориза бар зидди ҳавопаймо ва ҷарҳболҳои пастпарвоз вазифаи аввалиндараҷаи на танҳо мудофияи зиддиҳавоӣ (МЗҲ), балки ҳамаи анвои зерқисмҳои мебошад. Таҷрибаи нишон медиҳад, ки зерқисмҳои мототирандоз метавонанд бо ёрии аслиҳаи ҳавопай-

моҳо ва ҷарҳболҳои пастпарвози душманро нобуд созанд. Барои мубориза алайҳи ҳавопаймо ва ҷарҳболҳои душман, тавсифи ҷангии онҳо нишонҳои расмӣ ва тактикаи ҳаракатҳо ва инчунин қоидаҳои тирпарронии ҳавоиро хуб донистан зарур аст. Бомбаандозҳо – маҳвкунандаҳои реактиви баландпарвоз асоси авиатсияи тактикӣ артишҳои хориҷӣ мебошанд. Онҳо барои нобуд соختани ҳадафҳои хурди заминӣ ва баҳрӣ, мубориза бо ҳавопаймо ва ҷарҳболҳои душман пешбинӣ шудаанд. Ин ҳавопаймоҳо бо дурпарвозӣ ва манёври хуб фарқ мекунанд. Онҳо бо аслиҳаи гуногун ва дастгоҳи нишонгиранда мучаҳҳаз гардонда шудаанд ва метавонанд ба ҳадафҳои заминӣ зарбаҳои бомбавӣ зананд ва онҳоро бо ёрии тўпу пулемётҳо, ракетаҳои гуногун ва инчунин омехтаҳои даргиранда нобуд созанд.

Бомбаандоз – маҳвкунандаҳо вобаста ба шароити зерқисмҳо ва қисмҳо чуфт-чуфт ё якка ҳаракат мекунанд. Бо мақсади муайян метавонанд аз баландии кам, миёна ва калон ҳадафҳои заминиро аз ҳолатҳои гуногуни парвоз нобуд созанд. Ҷарҳболҳои ҷангии артишҳои хориҷӣ якҷоя бо бомбаандоз – маҳвкунандаҳо дар ҳаракатҳои гуногуни ҷангӣ фаъолона ширкат меварзанд. Онҳо нишонҳои заминиро бо ёрии ракетаҳои гуногун, норинҷакандозҳо, тўпҳо ва пулемётҳо маҳв менамоянд. Ҷарҳболҳо дар шакли зерқисмҳо ва гурӯҳҳои хурд амал карда, ҷойи худро ба самти дигаре ё ба баландие зуд иваз карда метавонанд. Ҷарҳболҳо ба ҳадаф аз баландии кам, бо истифода аз рельефи макон наздик

мешаванд, зуд ба ҳучум мегузаранд ва пас аз зарба задан фавран ғайб мезананд. Хусусияти асосии чархболҳо – ногаҳонии ҳаракат мебошад. Ба кадом давлат тааллуқ доштани чархболҳоро аз рӯи нишонҳои онҳо, ки дар шаклҳои геометрии сабт шудаанд, муайян кардан мумкин аст. Ин нишонҳо дар боло, паҳлуи онҳо ва қисми амудӣ (вертикалӣ)-и онҳо сабт карда шудаанд. Барои мубориза алайҳи ҳавопаймо ва чархболҳои пастпарвози душман дар қатори дигар воситаҳои зенитӣ силоҳи тирпаррон низ истифода бурда мешавад. Масофаи дастрас барои кушодани оташ бар зидди ҳавопаймоҳо ба баландии 400 м ба 500 – 600 м мувофиқ аст. Банишонгирӣ дар ҳамаи ҳолатҳо ба «З» ё «П» гузошта мешавад. Тирпарронӣ ду навъ: пешгирикунанда ва гуселкунанда мешавад. Тирпарронии пешгирикунанда бар зидди ҳадафҳои сурат мегирад, ки суръати парвози онҳо 150 м/с-ро ташкил медиҳад. Дар ҳолати ин суръат бузургии ҳаракати пешравандаро бо чашм муайян кардан душвор аст.

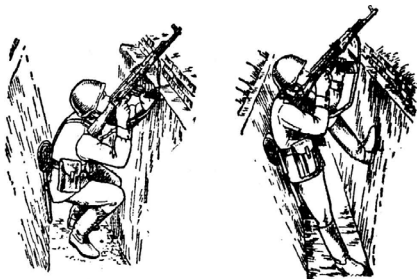

Барои кушодани оташ силоҳ ба боло ба самти тахминии ҳадаф равона карда мешавад. Дар масофаи 800 – 900 м будани ҳадаф оташ кушода мешавад. Дар ин ҳолат силоҳ дар як самт нигоҳ дошта мешавад. Агар самти ҳаракати тирҳо дақиқ намоён бошад, тирпаррониро қатъ накарда, силоҳ ба тарафи ҳадаф гардонидани мешавад, то ки самти тирҳо ва ҳадаф ба ҳам оянд. Тирпарронии гуселкунанда барои нобуд соختани ҳадафҳои ҳаракаташон суст (чархболҳо, ҳавопаймоҳои нақлиётӣ, парашутчиҳо) сурат мегирад. Ҳангоми тирпарронӣ тирандозони пулемёт чойи аслиҳаро иваз карда, самти нишонгириро то расида омадани ҳадаф дақиқ муайян менамоянд ва ҳангоми ба чойи нишон расидани он оташ мекушоянд. Пешбинӣ бо дид муайян карда мешавад. Дарозии он то 500 м ба 60 – 80 м баробар аст. Тирпарронӣ бар зидди қувваҳои ҳавоӣ дар ҳолати дарозкашида, ба зону истода, рост истода, инчунин аз даруни хандак сурат мегирад.

### **Савол сувориш:**

1. Дар бораи хусусиятҳои ҷангӣ ва тактикаи ҳаракатҳои қирқунандаҳои бомбапарто ва чархболҳои душман нақл кунед.
2. Чаро масофаи мувофиқтарини кушодани оташ ба тарафи ҳадафҳои ҳавоӣ 500 – 600 метр аст ва чаро банишонгирӣ ба «З» ё ин ки «П» гузошта мешавад?
3. Дар бораи роҳҳои оташкушоӣ ба нишонаҳои ҳавоӣ нақл кунед.

## § 18. МОНЕАҲОИ МУҲАНДИСӢ ВА ТАЪМИНОТИ МУҲАНДИСӢ

Қўшунҳои муҳандисӣ 23-юми июни соли 1993 таъсис ёфтааст. Дар ҳайати Қўшунҳои муҳандисӣ қисмҳои ҳарбие ташкил шудаанд, ки онҳо дорои роҳҳои муҳандисӣ – сапёри буда, имконияти иҷрои вазифаҳои нахустдараҷа муҳим ва хатарнокро оид ба таъминоти муҳандисӣ, муҳофизати сарҳади давлатии амалиётҳои чузъу томҳои муҳандисӣ дар муноқишаҳои мусаллаҳ дошта, омодагии чангиро дар фаъолияти ҳамарӯзайи ҳеш мудом нигоҳ медоранд.

Дар ин ҳол яке аз талаботҳои асосии ба қўшунҳои муҳандисии пешниҳодшуда ин нигоҳдошти имкониятҳо оид ба иҷрои вазифаҳои давлатии ба зиммаи онҳо буда, иборат мебошад. Қўшунҳои муҳандисӣ ягона нави қўшуне мебошанд, ки барои онҳо ҳеч гоҳ ҷанг ба охир намерасад.

Қўшунҳои муҳандисӣ яке аз навҳои хеле шоёни қўшунҳо ба ҳисоб меравад. Пеш аз ҳама дар хотир бояд дошт, ки қўшунҳои муҳандисӣ – ин қўшуни ҳатти пеши ҷанг мебошад. Онҳо дар як вақт бо мототирандозон ва танкистҳо, дар бисёр ҳолатҳо ҳатто пеш аз онҳо ба майдони ҷанг мебароянд.

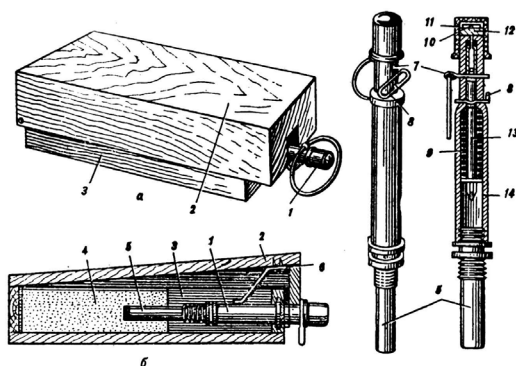

Минаи зиддипиёдагарди ПМД-6М

а - шакли умумиаш, б - буриш, в - тарканди МУВ-2.

1 - тарконанда, 2 - сарпӯш, 3 - танаи мина, 4 - заряди ВВ, 5 - оташгирон, 6 - кишри оҳанин, 7 - тирмеҳи муҳофизат, 8 - тирмеҳи ҷангии Т - шакл, 9 - пружинаи ҷангӣ, 10 - буранда, 11 - қулоҳаки резинӣ, 12 - маснуоти оҳанӣ, 13 - зарбазанак.

Махсусан, қўшунҳои мазкурро хангоми ҷангу ҷидол ва муноқишаҳои низомӣ масъулияти бузурге, аз қабили убури монеъ бартараф кардани онро ва беҳавфсозӣ аз минаҳоро ба уҳда дошанд.

Дар муҳорибаи муосир монеаҳои муҳандисӣ мисли пештара барои таъмини ҳаракатҳои зерқисмҳо аҳамияти бузург доранд. Таъминоти муҳандисӣ бо мақсади барои чузъу томҳо бунёд намудани шароити

зарурӣ барои иҷро намудани вазифаҳои размӣ, баланд бардоштани қобилияти ҳимоявӣ аз силоҳи маҳвкунанда, инчунин бо муҳиммоти муҳандисӣ талаф додани душман ва мушкил кардани амалҳои он таш-кил ва амалӣ карда мешавад. Онҳо дар маконе (дар об ё дар ҳаво) ҷойгир карда мешаванд, то ки ба душман зарба зананд, ҳаракат ва қобилияти ҷангии онро суст намоянд. Монеаҳо аз рӯйи хусусиятҳои таъсиринокиа-шон ба душман муҳандисӣ ва минавӣ – тарқанда мешаванд. Навъи асо-сии монеаҳои муҳандисӣ - минавии тарқанда мебошад. Барои устувор кардани монеаҳои минавӣ - тарқанда аз минаҳо истифода мешавад. Аз рӯйи нишондод онҳо зиддитанкӣ ва зидди пиёдагард мешаванд. Ин ми-наҳо барои нобуд соختани танкҳо ва дигар навъҳои техникаи ҷангӣ пеш-бинӣ шудаанд. Онҳо ду навъанд – минаҳое, ки ҳангоми аз болои онҳо гузаштани танк метарқанд ва минаҳое, ки аз проексия (наздиқшавӣ)-и танк, ба воситаи ба қор даромадани тарқандаи махсус метарқанд. Ми-наи зиддитанкӣ нахустин бор соли 1924 аз тарафи муҳандиси шӯравӣ Д.М.Карбишев ихтироъ карда шудааст.

Мина аз корпус (оҳан, чӯб, пластмасса) заряди моддаи тарқанда, тар-конанда ва детонатори вақтӣ иборат аст. Дар дохил ва ду тарафи ҷанге аз минаҳои зиддитанкӣ сӯроҳҳои запалии печдор барои тарқонанда ҷойгир мешаванд, ки дар ҳолати дар ҷойи нонамоён ҷойгир шудани он заруранд.

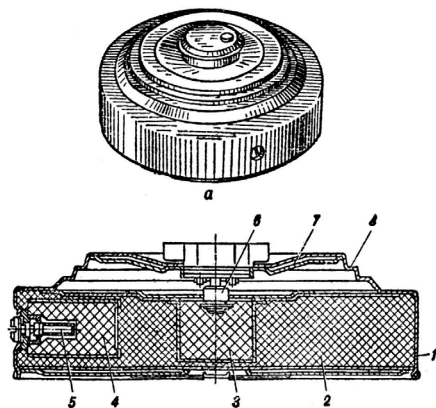

Минаи зиддитанкӣ ТМ-57

а - шакли умумӣ, б - бурриш.

- 1 - тана, 2 - заряди ВВ, 3 - тарқандаи фосилавии мобайнӣ, 4 - бари тарқандаи фосилавӣ, 5 - лонаи оташгиронӣ, 6 - тарқандаи МВ-57 дар ҳолати ҷангӣ, 7 - рӯйбанд, 8 - сарпӯш.

Минаҳои зидди пиёдагард барои нобуд соختани қувваҳои зиндаи душман пешбинӣ шудаанд. Онҳо фугасӣ ва порчашаванда мешаванд.

Минаҳои фугасӣ – асосан ба як одам зарари саҳт мерасонанд. Ба одаме, ки дар вақти зер кардани сарпӯши мина, хусусан зер кардани

асоси баҳаракатдароварандаи маводди таркиш, қувваи мавҷи зарба ба вучуд меояд.

Ғайр аз минаҳои истехсоли шӯравӣ боз ба минаҳои зидди пиёдагарди ғугасии давлатҳои хориҷӣ дар як ҳел ноҳияҳои наздисарҳадӣ низ дучор шудан мумкин аст. Минаҳои зидди пиёдагарди ғугасии давлатҳои хориҷӣ аз минаҳои замони шӯравӣ бо он фарқ доранд, ки механизми зарбазанак дар баъзеи онҳо дар қисми болои мина ҷойгир карда шудааст. Маводди моддаи тарқандаи он бошад тавоноии нисбатан баланд доранд.



Вайрон шудани чим



Фурӯништагии замин



Кашидани ресмон



Теппача



Намоён шуда истодани шохакҳои мина



Мина дар алаф



Намоён будани як қисми мина



Нишондиҳандаи гузошта-ни минаҳо

### Ҳолатҳои ошқорсозии минаҳо ҳангоми гузошта шудан

Минаҳои зидди пиёдагарди ғугасии давлатҳои хориҷиро дар ҳолати ҷангӣ гирифтани ва безарар гардондан манъ аст, чунки онҳо дар дохил як намуди қапқонак доранд, ки дар ҳолати безараргардонӣ метавонад тарқишро ба амал орад. Минаҳои зидди танк дар чуқурии 5-8 см ва минаҳои зидди пиёдагард дар чуқурии 1-2 см ҳок ё рег гузошта мешаванд. Гузоштани мина ба одамоне иҷозат дода мешавад, ки онҳо сохт, тарзи қор, тарзи минагузорӣ ва безараргардонии онҳоро омӯхта бошанд. Минаҳои зидди пиёдагардро гирифтани манъ аст. Онҳо бо роҳи тарқондани заряди моддаи тарқанда нобуд карда мешаванд. Минаҳои дар майдони муайян ҷойгиршуда майдонҳои минавиरो ташкил медиҳанд. Майдонҳои минавии зидди танк ва зидди пиёдагард омехта мешаванд.

Қӯшунҳои муҳандисӣ барои ҳалли вазифаҳои таъминоти муҳандисии ҷанг таъйин гардидаанд.

Ба мафҳуми «таъминоти муҳандисии чанг» чӣ дохил мегардад?

Таъминоти муҳандисӣ яке аз навъҳои таъминоти чангӣ ба шумор меравад. Таъминоти муҳандисӣ дар амалиётҳои чангӣ бо мақсади барпо намудани шароити зарурӣ чиҳати сари вақт ва номаълум ба пеш ҳаракат кардан, густариш ёфтган, манёвр намудани кӯшунҳо, аз тарафи онҳо бо муваффақият иҷро намудани вазифаҳои чангӣ, бехтар намудани муҳофизати кӯшунҳо ва объектҳо аз ҳама гуна зарбаи душман, инчунин барои талафот расонидан ва монеа сохтан ба душман ташкил карда мешавад.

Таъминоти муҳандисӣ чунин корҳоро дар бар мегирад:

- разведкаи муҳандисии душман, маҳал ва объектҳо;
- таҷҳизонидани истеҳкомии (фортификасионии) мавзёҳо, сарҳадҳо (худудҳо), маҳалҳо, нуктаҳои идоракунии ва ғайра;
- сохтан ва нигоҳ доштани монеаҳои муҳандисӣ, инчунин барпо намудани харобкорӣҳо;
- сохтан ва нигоҳ доштани минаҳо ва фугасҳо;
- нобуд сохтан ва безарар гардонидани минаҳои ҳастаи (ядрои)-и душман;
- кушодан ва нигоҳ доштани гузаргоҳҳо дар монеаҳо ва харобаҳо;
- сохтани гузаргоҳҳо аз байни монеаҳо;
- тоза намудани маҳалҳо ва объектҳо аз минаҳо ва моддаҳои тарканда;
- омода намудан ва нигоҳ доштани роҳҳо барои ҳаракати кӯшунҳо, барои кашонидан ва таҳлиа (эвакуатсия);
- таҷҳизонидан ва нигоҳ доштани гузаргоҳҳо хангоми бартарарф намудани монеаҳои оби;
- чорабиниҳои муҳандисӣ оид ба ниқобкорӣ кӯшунҳо ва объектҳо;
- чорабиниҳои муҳандисӣ оид ба барқарор намудани қобилияти чангии кӯшунҳо ва бартарарф намудани оқибатҳои зарбаҳои ҳастаии душман;
- пайдо намудан ва тоза (соф) кардани оби ошомиданӣ, таҷҳизонида-ни нуктаҳои обтаъминкунии.

Вазифаҳои таъминоти муҳандисӣ аз тарафи қисму воҳидҳо, ҷузъу томҳои ҳама навъи кӯшунҳо иҷро карда мешаванд.

Ҳоло яке аз вазифаи аввалиндараҷаи воҳидҳои муҳандисӣ аз мина ва дигар маводди тарканда тоза намудани маҳалҳо мебошад. Ҳарчанд ки ҳоло дар дохили кишвар сулҳу субот ҳукмфармо бошад ҳам, аммо ханӯз дар маҳалҳои чангдида ҳазорон мина, бомба ва дигар моддаҳои тарканда мавҷуд аст.

Аз ин рӯ, дар Ситоди генералии Қувваҳои Мусаллаҳи Ҷумҳурии Тоҷикистон Барномаи давлатии аз мина безарарсозии минтақаҳои ҷумҳурӣ таҳия шуда, ҳоло он амалӣ гардида истодааст. Барои баррасӣ намудани ин барнома дар қаламрави ҷумҳурӣ “Марказ оид ба масъалаҳои минаҳо” дар назди Ҳукумати Ҷумҳурии Тоҷикистон ташкил ёфт.



Бо кадрҳои муҳандисӣ, сапёри таъмин намудани ин сохтор ба дӯши Қӯ-шунҳои муҳандисӣ вогузор шудааст.

**Савол ва супориш:**

1. Хусусиятҳои тактикӣ-техникии минаҳои зидди танк ва зидди пиёдагард кадомҳоянд?
2. Дар бораи таъйиноти сохти умумӣ ва принциби кори минаҳои зидди танк ва зидди пиёдагард нақл кунед.
3. Вазифаҳои таъминоти муҳандисӣ барои анҷом додани кадом амалҳо пешбинӣ шудаанд?

## § 19. ТАҶҲИЗОНИДАНИ МУҲАНДИСИИ НУҚТАИ БАХШ

Таҷрибаҳои ҷангӣ нишон доданд, ки моҳирона таҷҳизонидани нуқтаҳои бахш дар бисёр ҳолат бовариро дучанд менамояд. Дар ҷанги муосир нақши таҷҳизонидани муҳандисӣ ҷанд баробар афзуд. Нуқтаи таҷҳизонидашуда барои оташфишонӣ ва назорат шароитҳои хуб фароҳам меорад, ҳайати шахсиро аз хавфи ҳамлаи душман эмин медорад, шароити зуд ва паноҳӣ ҷой иваз кардан дар рафти ҷанг самти ҷабҳаро таъмин менамояд. Таҷҳизонидани муҳандисӣ аз сохтани хандақҳо, роҳҳои ахборотӣ, инчунин гузоштани монеаҳои минавӣ-тарканди иборат мебошад. Дар ҳолати рӯ ба рӯ нашудан бо душман таҷҳизонидани аз кандани хандақҳо сар мешавад.

Хандақ (окоп) иншооти болокушодаи заминӣ мебошад, Хандақҳо барои тирандоз, пулемёт, норинҷакандоз, минаандоз (миномёт), аслиҳа, танк, мошини ҷангии пиёданисом (МЦП), мошини зирехпӯш (МЗЧ), дастгоҳи зенитӣ ва ғайра мешавад.

Дар ин ҳолат аз техникаи заминқоб истифода кардан мумкин аст. Дар ҳолати рӯ ба рӯ шудан бо душман, таҷҳизонидани нуқта – хандақҳои якка сар мешавад.

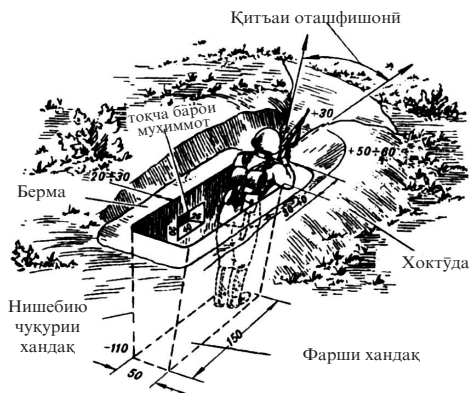

### **Кандан ва ниқобпӯш намудани хандақҳои якнарафа барои тирпарронӣ аз ҳолатҳои гуногун (аз шикам аз зону росто).**

Хандақи якнарафа чуқуриеро бо хоктӯдаҳои аз пеш ва паҳлуҳояш рехташуда истифода мекунад, ки ҷойгиршавии мусоиди сарбозро бо яроқаш хангоми оташ ва муҳофизатшавиашро аз воситаҳои оташфишони душман таъмин менамояд. Хандақҳои якнафара аз рӯйи сохт ва чуқуриашон 3 намуд мешаванд: хандақҳои якнафара барои тирпарронӣ аз ҳолати бо шикам, хандақҳои якнафара барои тирпарронӣ аз ҳолати ба зону, хандақҳои якнафара барои тирпарронӣ аз ҳолати росто. Барои оташфишонӣ, мушоҳидабарӣ ва ҷимоя намудани худ аз воситаҳои оташфишони душман, ҳайати шахсӣ дар мавқеи ишғол намудаашон аввал хандақҳои якнарафа барои тирпарронӣ ва баъдан онҳоро аз ҳолати зону ва росто чуқуртар мекунад. Пеш аз кандани хандақ ҳар як сарбоз аз маҳал истифода бурда, он ҷо тарзе ҷойгир мешавад, ки барои мушоҳидабарӣ, назорат кардан ва тирпарронӣ намудани қитъаи додашуда мувофиқ буда, барои душман ноаён бошад. Сипас сарбоз барои тирпарронӣ хандақи якнафара меканад ва агар барои мушоҳида намудан ва тирпарронӣ кардан ҷисмҳои маҳал барои ӯ халал расонанд, доираи назар (мушоҳидабарӣ) ва тирпарронииашро тоза мекунад.

Яке аз одитарин хандақҳои якнафара хандақ барои тирпарронӣ аз автомат дар ҳолати бо шикам хобида мебошад.

#### **Тоқча барои тирдон**

Ин хандақ танҳо дар як ҳолат канда мешавад, хангоми таъҷилан ба мудоғиба гузаштан аз зери оташи душман. Барои кандани ин гуна хандақ асбоби фардии хандақковӣ - белчаи пиёдагардон истифода бурда мешавад.

Сарбоз бо амри командири бахш - «хандақ кан» ба кандани хандақ шуруъ мекунад. Умуман дар кучое сарбоз амрро шунидааст, ба кандан шуруъ менамояд. Ҷойи кандани хандақро метавонад командири бахш таъйин кунад ё худ сарбоз интихоб намояд.

Бо амри «хандақ кан» сарбоз ба шикам ғелида, силоҳашро дар тарафи рости худ ба масофаи дасти дароз кардашуда гузошта, ба паҳлуи чап мегардад ва белчаро аз ғилофаш мебарорад. Баъд белчаро бо ҳар ду даст гирифта, бо зарбаҳои аз боло ба поён аз тарафи пеши худ ҷимтол меканад. Ҷимтолҳои кандашро сарбоз дар тарафи пеши худ мечинад, то ин ки фавран аз оташи рости душман як қадар ҷимоя гардад. Баъд аз ин сарбоз бо белча хокро тақрибан то чуқурии 20 см меканад ва хоки кандашударо барои ба вучуд овардан ва ё тайёр намудани ҷонпаноҳ (брютвер) ба пеш мепартояд.

Вақте ки қисми пеши хандақ канда шуд, сарбоз ба қафо мегеҷад. Акнун қисми мобайнии хандақро канда, як қисми хоки кандашударо

ба пеш ва қисми дигарашро ба тарафи чап мепартояд. Сипас бо қифаси сина ба хандақ хазида медарояд ва онро то чуқурии 30 см мекунад. Хоки кандашуда асосан ба тарафи пеш ва чап, қисман ба тарафи рост партофта мешавад. Дар ин ҳол баландии қонпаноҳ бояд ба 30 см расад.

Вобаста аз саҳтии замин (замини яхбаста, замини серсанг) паҳнии қонпаноҳ ба тарафи душман бояд аз 50 см то 160 см бошад. Вобаста аз навъи замин (саҳт ва нарм) сарбоз ҳангоми кандани хандақ барои тирпарронӣ аз ҳолати бо шикам аз 30 дақиқа то 1 соат вақт сарф мекунад.

Чунин хандақ бо дарназардошти баландии қонпаноҳ (бруствер) пӯшидашавии сарбозро бо баландии тақрибан 60 см таъмин менамояд, ки барои паноҳ ёфтани аз оташи яроқи тирандоз ва тиккаҳои тири тӯп, ки механизми тарконанда бо таъсири тиккавӣ доранд, комилан кифоя мебошад.

Ҳамин тавр доир ба андоза ва меъёри кандани хандақ барои тирпарронӣ аз ҳолати шикам кӯтоҳакак гуфтан мумкин, ки:

- бараш – 60см;
- дарозиаш – 170см;
- чуқуриаш – 30см;
- баландии қонпаноҳ (бруствер) – 30см;
- баландии қонпаноҳ (бруствер) дар сектори тирпарронӣ - 20 см;
- тиркаш (бойниға) – 10;
- меъёри қандан – 30 дақиқа то 1 соат;

Вале хандақ барои тирпарронӣ аз ҳолати бо шикам ҳаракати мувофиқро бо силоҳ қойгиркунии анҷомҳо ва муҳиммоти ҷангири таъмин карда наметавонад. Дар чунин хандақ дуру дароз мондан низ ғайримумкин аст. Ғайр аз ин, вай мушоҳидабариро ба тарафҳо ва ба қафо мушкил мегардонад. Пас, ин гуна хандақ тадбири муваққатӣ ва маҷбурий ҳисобида мешавад. Бинобар ин фармони командирро интизор нашед, сарбоз худро аз оташи яроқи душман ҳимоя намуда, барои то 60 см чуқур кандани хандақ шурӯъ мекунад.

Хоки кандашуда бештар ба тарафҳо партофта мешавад. Дар ин ҳол қонпаноҳ (бруствер) то 40 – 50 см, дар сектори тирпарронӣ бошад то 30 см баланд бардошта мешавад. Акнун қонпаноҳ (бруствер) хандақро аз пеш аз тарафи рост низ ба тамоми дарозиаш паноҳ месозад. Чунин хандақ «барои тирпарронӣ дар ҳолати бо зону нишаста» номида мешавад, ки андоза ва меъёри қанданаш чунин аст:

- бараш – 60 см;
- дарозиаш – 170 см;
- чуқуриаш – 60 см;
- баландии қонпаноҳ (бруствер) – 40 – 50 см;

- баландии чонпаноҳ (бруствер) дар сектори тирпарронӣ – 30 см;
- тиркаш – 30;
- меъёри кандан – 1 – 1,5 соат;

Дар оянда сарбоз хандақро боз то чуқурии 110 см меканад, ки дар ин ҳолат баландии чонпаноҳ (бруствер)то 50 – 60 см мерасад. Яъне баландии паноҳқунанда 160 – 170 см-ро ташкил медиҳад, ки ин шахси дар даруни хандақ рост истодаро пурра мепӯшонад. Ҳамин тавр хандақ ба-рои тирпарронӣ намудан дар ҳолати росто ба вучуд меояд, ки андоза ва меъёри кандани он чунин аст:

- бараш – 60 см;
- дарозиаш – 170 см;
- чуқуриаш – 110 см;
- баландии чонпаноҳ (бруствер) – 50 – 60 см;
- баландии чонпаноҳ (бруствер) дар сектори тирпарронӣ – 30 см;
- тиркаш (бойниға) – 60;
- меъёри кандан – 2 – 2,5 соат;

Ба мураккабии он нигоҳ накарда, гуфтан мумкин аст, ки чунин хандақ аллакай паноҳгоҳи зиддиатомӣ ҳисобида мешавад.

Дар ҷойи нав бошад, дарҳол кандани хандақҳо барои тирпарронӣ аз ҳолати росто чун қоида кандани хандақ-ҷўйборҳо шурӯъ мегардад. Одатан то ин муддат таҷҳизоти вазнини хандақковӣ (белҳои калони муҳандисӣ, зоғнӯлҳо) кашонида оварда шуда, техникаи хандақковӣ мерасад. Ин ҷо белчаи пиёдагардон ҳангоми кандани хандақ тамоман истифода бурда намешавад ва ё ҳамчун асбоби ёрирасон ҳангоми кор кардан дар ҷойҳои танг (сохтани тоқча барои муҳиммоти ҷангӣ ва ғайра) истифода бурда мешаваду бас.

### **Савол ва супориш:**

1. Ба таҷҳизоти муҳандисии нуқтаи ҷойгиршавии бахш чӣҳо дохил мешаванд?
2. Хандақ барои тирпарронии якқаро чен ва ҳаҷму таҷҳизоти онро номбар кунед.
3. Унсурҳои хандақро, ки барои бахш пешбинӣ шудаанд, бо истифода аз харита ё асбоби аёни тавсиф диҳед.
4. Дар бораи ҷойгиршавии минаҳои зидди танк ва зидди пиёда ва қоидаҳои гузаштан аз онҳоро нақл кунед.

## **§ 20. АМАЛҲОИ САРБОЗ ДАР МУҲОРИБА**

Дар ҷанги муосир сарбоз бояд зуд ва пинҳонӣ, зери оташи душман дар ҳама ҷо ҳаракат кунад ва инчунин душманро назорат ва тавассути оташи силоҳи худ маҳв намояд.

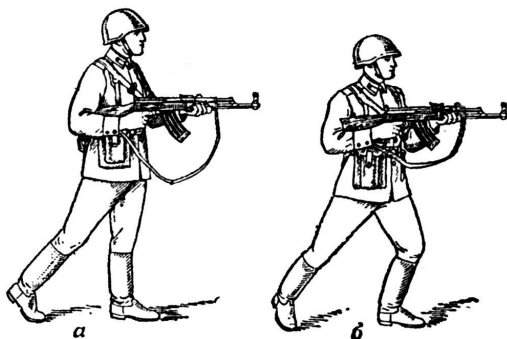

Ҳолати тирандозӣ хангоми ҳаракат:

а - қундоқро зер кардан ба паҳлу,

б - тақияи қундоқ ба бозу



Ҳангоми истифодаи силоҳи худкор, қундоқро ба қаburgerаи рост ва ба пеш нигаронида доштан, пулемёти дастиро бошад, ба тасма ва барои дар вақти ҳаракат паррондан чиҳозонида доштан.

Масъалаи нигоҳдории масофа дар занҷири тирандозӣ дар вақти ҳаракат дар ҳучум, дар машғулиятҳои батанзимдарории гурӯҳ кор карда баромада мешаванд.

Барои дар вақти ҳаракат кушодани оташ сарбозон – тирандозон бояд яроқро якбора ба китф бардошта тир андохта, ҳамчунин бо тирандозӣ ҳаракаташонро давом диҳанд.

Ҳангоми ҳаракати пиёда вобаста ба хусусияти макон ва таъсири оташи душман сарбоз метавонад бо тез қадам задан ё давидан, давидани канда-канда ва ё ҳазидан пеш равад. Ин навъҳои ҳаракат дар ҷанг санҷида шудаанд. Маконҳои аз назорати душман дурмонда ва ҳадафи оташи он қарорнагирифтаро тез қадам монда ё худ давида гузаштан мумкин аст. Ин навъи пешравӣ хангоми ҳамла низ истифода мешавад. Дар ин ҳолат силоҳ бояд барои кушодани оташ омода бошад.

#### **Амали сарбоз дар ҳучум.**

Сарбоз барои амал кардан дар вақти тайёри ба ҳучум, ҳаракат кардан дар вақти ҳучум ва рӯзона ҳучум кардан, бояд пештар машғулиятҳои оид ба оташфишонӣ, сафороӣ, ҷисмонӣ, зидди кимиёвӣ ва муҳандисӣ, машғулиятҳои тактиқӣ-сафороӣ гузашта бошад. Дар ин машғулиятҳои омӯзиши усулҳои тирандозӣ дар вақти ҳаракат, партофтани норинҷакҳои дастӣ, фатҳ намудани монеа ва мамониатҳо, ҷанги даст ба гиребон ва мушоҳида бурдани майдони ҷангро омӯختан зарур аст.

Сарбоз вазифадор аст, ки Оинномаи чангиroid ба амали сарбоз дар вақти хучум, инчунин дастурамалҳои кори тирпарронӣ, тайёрии ҳисмонӣ, ки ба иҷрои усулҳои бурдани оташ дар вақти ҳаракат, мушоҳида аз болои майдони чанг, бартарараф намудани монеаҳо ва чанги даст ба гиребон тааллуқ доранд, омӯзад.

Сарбоз дар ҳайати бахш хангоми хучум аз паси танк ҳаракат карда, ба нуқтаи тақиягоҳи душман дар як вақт бо танк расидани ӯ муфидтар аст.

Дар хучум сарбозон бояд тез қадам монда, аз рафиқон қафо намонанд ва дар вақти ҳаракат оташ кушода тавонанд. Гузаргоҳҳои дар назди монеаҳои душман бударо дар қаноти пеши он ҳаракатро тезонда бо дав гузаштан лозим аст, чунки душман метавонад оташи ҳамма воситаҳои худро ба он мутамарказонида равона кунад.

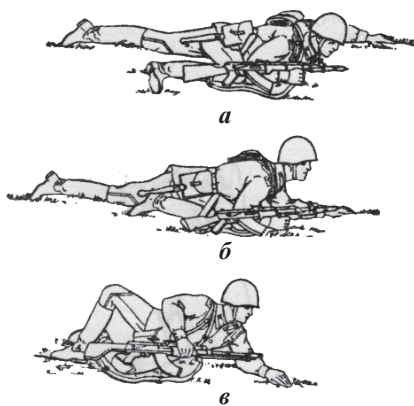

а – шикамгеч, б – зонугеч, в – пахлугеч

Ба мавқеи душман 25-30 метр наздик шуда ба он норинҷакҳои дастиро партофта зарур аст. Норинҷакро бояд хучумкунанда ба он мавқеи хандақ партояд, ки ба он чо зада даромаданро пешбинӣ кардааст. Пас аз он бо садои «ура» дар якҷоягӣ бо мошинҳои чангӣ (танк) ба душман ҳамла карда, сарбозони душманро парронда аз болои хандақ парида мегузаранд ва хучумро давом дода ба пеш ҳаракат мекунаанд.

Усулҳои бартарараф намудани деворҳои симин ва минагӣ - тарқанда, вобаста ба вазъияти муҳориба мумкин аст бо ду роҳ гузаронида шаванд:

- 1) Вақте ки гузаргоҳ ҷой дорад;
- 2) Вақте ки ҳоло гузаргоҳ омода набошад.

Сарбозон диққати асосиро бояд, ки ба бартарараф карда гузаштани гузаргоҳ, ба болои монеа (симхор) партофтани ягон маводди ёрирасон (дар вақти набудани гузаргоҳҳо партофтани кӯрпа, тахта ва ғайра) ва давом додани ҳаракат аз болои онҳо равона кардан зарур аст. Ин барои он лозим аст, ки сарбоз дар вақти ба душман наздик шудан наистода, норинҷакро партофта, бо қадамҳои босуръат ва бочуръатона ба мавқеи душман дарояд.

Сарбоз дар лаҳзаи хучумкунӣ дар назди хандақ наистад, ба қадди хандақ оташ кушоданро фаромӯш накунад, хандакро аз ҷойе, ки норинҷаки партофтааш тарқидааст, чаҳида гузарад, ба даруни хандақ

нафарояд. Дар ин ҳолатҳо сарбоз шуҷоат нишон диҳад, масъулиятро ба даст гирад. Тарз ва усули дар набард амал карданро донад, то ҳадди автоматизм малакаи коркардашудаи амалҳоро бо яроқ дар майдони набард вазифаи ба уҳдааш гузошташударо донад ва онро сарфаҳм равад.

Дар ҳучум сарбоз бояд ки хатти занҷирро вайрон накарда, қафо намонад ва ба пеш нагузарад, инчунин дар вақти тирпарронӣ наистода, ҳангоми ҳаракат оташ кушояд. Бояд ӯ дарк намояд, ки ҳангоми амалиёти ҷангӣ қафомонӣ ва пешгузарӣ дар вақти тирпарронӣ ба кадом оқибатҳо оварда мерасонад.

Дар омодабошии доимии ҷангӣ, устакорона соҳибӣ кунад ва моҳирона истифода барад, барои иваз намудани рафиқи аз саф баромадааш омода бошад.

Баъди нобуд кардани душман дар хандакҳо, роҳравҳои хабаррасонӣ ва дигар иншооти истехкомӣ сарбозони бахш таваккуф накарда, ба самти нишондодашуда ҳаракат мекунанд.

Дар рафти ҳучум кардан ва пас аз он, вақте ки бахш канори мудофиаро ба даст мебарорад, бояд бодикқат аз болои ҳаракатҳои душман мушоҳида баранд. Агар ҳадафе ошкор шавад, ки бо воситаи яроқи оташфишони дар дасти сарбоз буда онро нест кардан мумкин набошад, он гоҳ сарбоз доир ба он ҳатман ба командирано хабар дода, самти ҷойгиршавии онро бо тирҳои равшанидиҳанда нишон медиҳад.

Давидани канда-канда барои пинҳонӣ ба душман наздик шудан ва дигар ҳаракатҳо дар майдони кушода истифода мешаванд. Пеш аз оғози давидан дар ҳолати хобида бояд самти ҳаракат ва мавқеи дамгирии ояндаро интиҳоб кард. Сипас зуд боло шуда, ба самти муайяншуда давон омада ба замин хобида ва ба як тараф ҳазида рафтани лозим аст. Ин усул барои аз назари душман пинҳон мондани ҷойи исти сарбоз истифода мешавад, зеро душмани пешакӣ банишонгирифташуда метавонад сарбозро ҳангоми ҳаракат ба самти оянда нобуд созад. Дарозии давидани канда-канда ба макон ва оташи душман вобаста мебошад. Масофаи он аксаран аз 20 то 40 қадам мешавад. Дар ин муддат душман наметавонад ба нишон гирад ва ё оташ кушояд. Ба сарҳади муайянкардаи фармондеҳ расида, сарбоз бояд ҷойи дақиқеро ишғол намояд ва барои муҳофизати давида гузаштани дигар сарбоз омода шавад. Вобаста ба табиати макон бо тамоми бадан ҳазидан, ба тарзи чорпоя ҳазидан ва ба як тараф ҳазидан мумкин аст.

Барои ҳазидан ба замин хобида, бо дасти рост автоматро гирифта, онро ба бозуи дасти рост гузошта, ҳаракат кардан лозим аст. Ҳангоми ҳаракат бо пойи рост дасти чап ба пеш гузошта шуда, ҳарчи зиёдтар масофаро пеши назар гирифта лозим аст. Боло бардоштани сар хавфнок мебошад. Барои чорпоя ҳазидан ба зону истода, ба бозу ё панҷаҳо

такия кардан лозим аст. Сипас пойи рости қаткардашударо пеш оварда, дар як вақт дасти чапро ба пеш бурда, то рост шудани пойи рост ба пеш ҳаракат кардан лозим аст. Сипас пойи рости чап, дасти чапу ростро иваз карда истода, ба пеш ҳаракат кардан лозим аст. Дар ин ҳолат ҳам автомат бояд дар болои бозуи дасти рост бошад. Барои ба паҳлу ҳаракат кардан ба паҳлуи чап хобида пойи чапро ба пеш оварда, зонуро қат карда, ба бозуи дасти чап такия карда, бо пошнаи пойи рост ба замин такия намуда, ҳаракат бояд кард. Сипас пойи ростро кушода, бо бадан дар ҳолати пойи чапро иваз накардан, ба пеш ҳазидан лозим аст. Ҳаракатро бо чунин усул давом бояд дод. Ҳангоми ба паҳлу ҳаракат кардан, силоҳ бояд дар болои пойи чап бошад. Ин тарзи ҳаракат бисёртар ҳангоми дар майдони чанг барои бор ва лавозимоти чангиро бурда расонидан, истифода мешавад.

#### **Савол ва супориш:**

1. Аз ҳолати хобида бо силоҳ масофаи 80-100 метрро давида гузаред.
2. Аз ҳолати истода силоҳ дар китф масофаи 10 метрро ҳазидан гузаред.
3. Усули гавак кашида рафтано аз ҳолати хобида бо силоҳ нишон диҳед.
4. Ҳаракатҳои сарбозро пас аз фармонҳои «Оташ дар фронт», «Оташ аз тарафи рост (чап)» иҷро намоед.

## **§ 21. АМАЛИЁТИ ҲАЙАТИ ШАҲСӢ ВА САРБОЗИ НАЗОРАТГАР ВА ТАРЗӢОИ АЗ НАЗАР ГУЗАРОНИДАНИ МАКОН**

### **Амал ҳангоми тарқиши ҳастаӣ (ядрой).**

Барои ҳуҷумкунандагон зарбаи ядрой ногаҳонӣ мебошад. Сарбоз пеш аз ҳама равшании чашмхиракунандаи бузургро ҳис менамояд, ки якчанд маротиба аз равшании офтоб зиёдтар аст. Ин шуогирии равшанӣ мебошад. Вай на танҳо барои чашмон (мумкин аст кӯр шаванд), балки метавонад, чойҳои кушодаи пусти баданро сӯзонда, гӯшти онро резонад.

Дар як вақт бо шуогирии равшании тарқиши ядрой гамма- шуохоро дар бар мегирад. Ин шуоҳо ҳангоми тарқиш ба амал омада, ба тарафҳо паҳн мешаванд ва бо он хавфноканд, ки ҳангоми зиёд қабул намудани онҳо одамоне метавонанд ба касалиҳои шуовӣ гирифта шаванд.

Аз паси равшании ногаҳонии тарқиши ядрой ба ҳама тарафҳо мавҷи зарба паҳн мешавад, ки воситаи асосии несткунанда ба шумор меравад. Он дар сари роҳ худ, ки бо суръати баландтар аз суръати садо ҳаракат менамояд (километри аввалинро он дар ду сония мегузарад), бо қувваи бузурги вайронкунанда ба тамоми мавҷудоти зинда таъсири марговар мерасонад.



Бо рӯй додани таркиш дарҳол бояд чораҳои химоявии онро дид, самти муқобили ҳаракати мавҷи нобудкунандаро интиҳоб намуда, амал намудан лозим аст. Барои ин дар мошинҳо тиреза ва тамоми сӯроҳиҳо маҳкам карда мешаванд. Дар мошинҳои зирехпӯши болокушода ҳайати шахсӣ дарҳол худро ба фарши мошин, пушт ба тарафи мавҷи таркиш партофта, рӯй ва ҷойҳои кушодаи бадани худро мепӯшонанд. Агар дар наздикиҳо теппача, чуқурӣ, хандак ё дигар монеаҳо бошад, худро дарҳол дар паси онҳо гирифтани шарт аст.

Дар рафти ҷанг огоҳкунии ҳайати шахсӣ, дар бораи истифодаи яроқи ядрӣ, кимиёвӣ ё биологӣ ба воситаи ишораи ягонаи қабулшуда, ки аз тарафи командири калон дода мешавад, иҷро мегардад. Дар мавриди гирифтани ин ишора дарҳол воситаҳои химояи инфиродӣ - шахсиро пӯшида, иҷрои вазифаҳои хизмати худро давом додан лозим аст. Пеш аз ҳама ҷашм, гӯш, бинӣ ва ҷойҳои кушодаи бадани худро муҳофизат намудан шарт аст.

### ТАРЗҲОИ АЗНАЗАРГУЗАРОНИИ МАКОН

Нуқтаи назорати муайянгардида аз ҷиҳати дурӣ ба се минтақа (зона) тақсим мешавад: дохилӣ – минтақа (зона)-и наздик 400-500 м, миёна – 1000 м, дур – то дида тавоништан.

Сарҳадҳои минтақаҳо тавассути нуқтаҳои намоёни хуб муайян карда мешаванд. Азназаргузаронию макон ба ду тарз доир карда мешавад.

Тарзи аввал – аз минтақаи наздик, аз рост ба чап ба тарафи душман гузаронида мешавад. Дар ҳамин ҳолат минтақаи наздикро аз назар гузаронида, боз як бори дигар ин маконро санҷидан лозим аст. Минтақаҳои миёна ва дур низ бо чунин тарз аз назар гузаронида мешаванд.



Дуруст



Нодуруст



Дуруст



Нодуруст



Дуруст



Дуруст



Нодуруст



Дуруст



Нодуруст

### Интихоби ҷой барои пешбурди назорат

Ҷойҳое, ки душман воситаҳои оташфишонии худро пинҳон кардааст, бодиккат аз назар гузаронида мешаванд.

Дар ҳолати дуҷум сараввал роҳҳои самтӣ ва буриш, сипас баландиҳои бешазор, чакалакзор, даромадгоҳҳои маконҳои аҳолинишин, боғҳо, сипас ашёи таҷҷойӣ аз назар гузаронида мешаванд.

Душманро тавассути аломатҳои ғайрииститории дарёфтани мумкин аст. Изи тасмачарх, чархҳо, пайраҳаҳои ба сӯи паноҳгоҳ баранда, баргу алафҳои хушкшуда, ки барои иститор кардани паноҳгоҳҳои аслиҳа ва техникаи ҳарбӣ истифода шудаанд, пайдо шудани дуд ба ин далолат мекунад. Ҳангоми пай бурдани душман дар ягон нуқта, он ҷойро бо ёрии асбоби назоратӣ омӯхтан ва ҷойи душманро муайян намудан лозим аст.

Барои дуруст муайян кардани вазъияти нуқтаи ҷойгиршавии душман, нуқтаи наздиктарин, ки масофаи он қаблан муайян гардидааст, дар назар дошта мешавад. Дуршавӣ ба ду тараф бо ҳазорӣ, дуршавӣ ба дарозӣ бо метр чен карда мешавад. Ҳисобот дар хусуси натиҷаҳои назорат бояд кӯтоҳ ва фаҳмо бошад. Ин ба фармондеҳ имкон медиҳад, ки ба зудӣ нуқтаи дарёфти назоратчиро муайян созад. Назоратгар бо овози паст, вале ба фармондеҳ шунаво дар хусуси нуқтаи дарёфтааш, наздикии он ба ашёи макон ва ҳаракати он ҳисобот медиҳад. Дар ин ҳолат сараввал ҷойгиршавии объект нисбати ашёи макон (чап, рост)-ба ҳисоби км, сипас дурӣ ё наздикии он – ба ҳисоби метр хабар дода мешавад.

Ҳадафи кӯшунҳои ҳавоиро дарёфта, назоратгар зуд бонги ахборӣ медиҳад, хусусият, самт ва баландии парвози онро муайян мекунад ва ба фармондеҳ ҳисобот медиҳад. Мисол: «Ҳаво, дар болои Мулӯб – баҳши чархболҳо, баландӣ 50».

**Ҳаракатҳои сарбози пайгир (дозор).** Барои сари вақт муайян намудани душман ва пайгирии макон аз зерқисмҳои, ки аз қисмҳои асосиашон ҷудо пайгирӣ мегузаронанд, шуъбаи посбонӣ ташкил карда мешавад. Бахш дар МҚП, МЗ, пиёда ва дар зимистон бо лиҷаҳо ҳаракат мекунад. Назорат хангоми ҳаракат, дар вақти танаффусҳои кӯтоҳ ва аз нуқтаи барои назорат мувофиқ гузаронида мешавад. Хангоми номумкин будани назорат аз бахш назоратчиҳо равон карда мешаванд. Баъд аз он ки барои дар ҳайати шуъбаи посбонӣ ҳаракат кардан аз фармондеҳ супориш гирифта мешавад, вазифаи худсамт ва суръати ҳаракат, нуқтаи назорат, қоидаҳои ҳаракатҳо хангоми рӯ ба рӯ шудан бо душман ва ҳисоботи худ, ишораҳо ва вақти оғози пайгириро муайян месозад. Муваффақияти сарбоз хангоми пайгирӣ ба омодагии ӯ барои иҷрои супоришҳои ҷангӣ вобастагӣ дорад. Хангоми омодагӣ барои ҳаракат дар ҳайати бахши посбонӣ сарбоз бояд тайёрии МҚП, МЗ, аслиҳа, лавозимот, сарулибос ва пойафзоли худро тафтиш намояд. Хангоми пайгирӣ бо худ гирифтани ҳуччатҳо, мактубҳо, китоб ва рӯзномаҳо, пул манъ карда мешавад. Хангоми гузаронидани пайгирӣ захмдорон, силоҳ ва лавозимоти ҷангиро ба ихтиёри душман супоридан манъ аст. Пайгирҳо одатан ҷуфт-ҷуфт равон карда мешаванд. Яке аз онҳо сардор таъйин карда мешавад. Ба онҳо самти ҳаракат, нуқтаҳо барои назорат ва бонгҳо барои алоқа ишора карда мешавад. Пайгирҳо дар самтҳо аз роҳҳои дур, аз як нуқтаи барои назорат мувофиқ ба нуқтаи дигари барои назорат мувофиқ ҳаракат мекунанд. Пайгири калон аз қафои пайгир ҳаракат мекунад. Вай ишораҳои фармондеҳро назорат мекунад ва дар ҳолати зарурӣ пайгири якумро бо оташ дастгирӣ менамояд. Пайгирон макон ва ашёи онро, алалхусус, он ҷойҳоро, ки душман метавонад паноҳ шуда, ҳамлаи ногаҳонӣ анҷом диҳад, бодикқат аз назар мегузаронанд. Дар ин ҳолат пайгирон пинҳонӣ ва зуд ба аломатҳои ғайрииститорӣ, ки тавассути онҳо душманро дарёфтани имконпазир аст, тавачҷуҳ зоҳир карда, ҳаракат мекунанд. Чунин аломатҳо: пайи тасмачарх, мошинҳои ҷангӣ, порчаҳои рӯзнома, боқимондаҳои хӯрок, қуттии лавозимоти ҷангӣ, алафи поймолшуда, гулханҳои хомӯшшуда, наваҳои шикаста, хокистар, ҷанг ва ғайра буда метавонанд. Ашёи маконро аввал аз дур назорат мекунанд, пас аз ин ба набудани душман бовар ҳосил карда, наздик меоянд. Дар бораи маълумоти ҷамъшуда пайгири калон зуд ба фармондеҳ тавассути ишораҳои муайяншуда, масалан: «Душманро мебинам!», «Роҳ озод аст!» хабар медиҳад. Ба нуқтаи барои назорат пешбинишуда расида, пайгирон дар он ҷо пинҳон мешаванд ва макони дарпешистодаро бодикқат аз назар мегузаронанд. Фармондеҳ ба бахш ва нуқтаи ҷойгиршудаи пайгирон расида меояд ва агар лозим бошад, ба онҳо супориши нав дода ба пеш равон мекунад. Азназаргузаронии беша аз баландиҳои он сар мешавад. Сараввал баландӣ аз дур назорат карда мешавад ва тавассути аломатҳои

пайгири чой доштани душман дар беша муайян карда мешавад. Агар душман набошад, ҳаракат аз беша идома меёбад. Дар ин ҳолат ба чойҳое, ки мавҷудияти душман аз эҳтимол дур нест (чуқуриҳо, пулҳо, буттазор, баландии дарахтон) эътибори бештар дода мешавад. Барои аз назар гузаронидани чунин чойҳо пайгирон равон карда мешаванд. Назорати маҳалли аҳолинишин аз дур – аз даромадгоҳ сар мешавад. Ба чойҳое, ки душман метавонад зеркисмҳои муҳофизатӣ ва назоратӣ, воситаҳои оташфишони худро чойгир намояд, диққати махсус дода мешавад. Агар ба набудани душман бовар ҳосил шавад, наздик омадан ва аҳолиро ҷурҷур кардан мумкин аст. Баъдан ба ин нуқтаи аҳолинишин ҳаракат кардан лозим аст. Ҳангоми зарурат барои биноҳои алоҳидаро аз назар гузаронидан пайгирон равон карда мешаванд. Ҳангоми азназаргузаронии бино, пайгир гирдогирди он ноаён қадам менамояд, дару тирезаро аз назар мегузаронад ва ба овозҳои аз дарун омадаистода гӯш меандозад. Агар ба набудани касе боварӣ ҳосил намояд, ба дохили бино медарояд, дохили он, таҳона ва болохонаро барои мабодо дар он чойҳо мавҷуд будани минаҳо аз назар мегузаронад. Пайгири калон дар ин ҳангом дар чойи паноҳ меистад, то ки дар лаҳзаи зарурӣ ба пайгир ёри расонад. Назорати дарё бо азназаргузаронии фуromaдгоҳҳо ва гузаргоҳҳо сар мешавад. Бо наздик шудан ба дарё чойҳои сержустанӣ, обшуста ва дигар чойҳои паноҳии ҳар ду соҳил аз назар гузаронида мешаванд. Аломатҳои аз дарё гузаштани душман: пайраҳаҳо ва роҳҳои дар дигар соҳил давомдошта мебошанд. Назорати чуқуриё, ки аз боло дидани он имконнопазир мебошад, тавассути пайгирон, ки дар дохили он ҳаракат карда аз назар мегузаронанд, амалӣ гардонда мешавад.

#### **Савол ва супориш:**

1. Вазифаҳои сарбозро ҳангоми муҳориба номбар намоед.
2. Чаро сарбоз бояд вазифаҳои ҳарбии бахш ва дастаи худро донанд фармондеҳро дар муҳориба муҳофизат намояд?
3. Сарбоз пас аз гирифтани супориш барои ҳучум намудан чиро бояд дақиқ намояд?
4. Ҳаракатҳои сарбозро пас аз фармонҳои «Бахш, барои муҳориба омода бошед!», «Бахш, ба муҳориба – ба пеш!»-ро иҷро намоед.
5. Партофтани норинчаки дастиро ба тарафи душмане, ки дар хандақ (дар масофаи 40-50 метр) мебошад, намоиш диҳед (норинчак дар борхалта).

**БОБИ Ш**  
**ОМОДАГӢ БА ОТАШФИШОНӢ**  
**§ 22. ҚУВВАҶОИ МУСАЛЛАҶИ ҚУМҶУРИИ**  
**ТОҶИКИСТОН ВА АСЛИҶАИ ОТАШФИШОНИ ОНҶО**

ОмодагӢ ба оташфишонӢ омӯзиши ҳайати шахсӣ барои истифодаи силоҳ ва лавозимоти чангии нобудсоз ҳангоми муҳориба мебошад. Он аз омӯзиши қисми моддии силоҳ, асос, тарзҳо ва қоидаҳои тирпарронӣ, тарзҳо ва қоидаҳои партофтани норинҷакҳои дастӣ, роҳҳои пайгирӣ ва муайян намудани дурии ҳадафҳо ва инчунин тирпарронӣ иборат мебошад. Омодагии оташфишонӣ бо омодагии тактикӣ алоқамандии зич дорад. Назарияи ин қисм дар дарсҳои омодагии тактикӣ амалӣ гардонда мешавад. Исботи омодагии пухтаи оташфишонии сарбозон – бо тири аввал нобуд кардани душман мебошад.

**ТАПОНЧАИ 9 ММ-И МАКАРОВ** силоҳи фардии ҳучум ва ҳимоя ба шумор рафта, барои нест кардани душман дар масофаҳои наздик таъйин шудааст.



**Тапончаи 5,45 мм тангмили  
худкори камбари системаи  
Макаров (ПСМ)**



**Тапончаи ҳамлаві (АПС)**

Аз тапонча дар масофаи то 50 м оташ кушодан дуруст мебошад. Қувваи марговари тир то 350 м нигоҳ дошта мешавад. Аз тапонча оташи яктой бурда мешавад.

Суръати ибтидоии парвози тир – 315 метр дар як сония

Суръати зудпарронии тапонча – 30 тир дар як дақиқа

Вазни тапонча бо тирдони пур аз тир – 810 г, бе тир – 730 г

Вазни патрон – 10 г.

Вазни тир – 6,1 г.

Дарозии тапонча – 161 мм.

Баландиаш – 126,75 мм.

Дарозии мил – 93 мм.

Шумораи раҳҳои мил – 4.

Ҷунҷоиши тирдон – 8 патрон.

Дарозии патрон – 25 мм.

Барои аз тапонча тир паррондан тирҳои тапончагии 9 мм истифода мешаванд.

**Соҳти умумӣ, қори қисм ва олоғи тапонча.** Тапонча аз рӯи соҳти муомила одӣ ва хурд мебошад, барои гардондан мувофиқ буда, ба амал кардан доимо тайёр аст. Тапонча яроқи худзаряд аст, чунки азнавтир-холиқунӣ дар вақти тирпарронӣ ба таври автоматӣ ба амал меояд. Қори автоматикии тапонча, ба принципи истифода аз қафозани кулангдони озод асос ёфтааст. Кулангдон бо мил пайваст намешавад. Маҳкамкунии боэътимоди кубури мил дар вақти тирпарронӣ бо бузургии вазни кулангдон ва қувваи баргардонандагии симпеч ба даст оварда мешавад. Ба туфайли дар тапонча мавҷуд будани худвзводи афзори зарбадихандаи камонаки навъи чангакӣ, мумкин аст бо бевосита пахш кардан ба думи чангаки зарбадиханда бе пешакӣ баланд кардани чангак оташ кушояд.

Бехатарии муомила бо тапонча ба воситаи амали боэътимоди муҳофизаки амалкунанда таъмин мегардад. Муҳофизак дар тарафи чапи тапонча ҷойгир шудааст. Ғайр аз ин, чангак ба таври автоматӣ дар зери таъсири симпечи ҷангӣ баъди сар додани чангак (оташбаси чангак) ва дар вақти сар додани чангаки камонак дар взводи муҳофизак меистад.

Барои ҳар як тапонча тирдони иловагӣ, асбобҳои тозакунӣ, ғилоф, тасмаи тапонча дода мешавад. Барои тирпарронӣ бо ангушти ишорат чангаки камонакро пахш кардан зарур аст. Куланг дар ин ҳолат ба зарбазан зарба мезанад ва он пистонро мекафонад. Дар натиҷа заряди борутӣ аланга мегирад ва газҳои зиёди борутӣ пайдо мешаванд. Тир дар зери фишори газҳои борутӣ аз ҷӯяки мил партофта мешавад. Кулангдон дар зери фишори газҳои ба воситаи таги гилза додашаванда ба қафо меравад, дар ин ҳолат вай бо партоянда гилзаро бо худ гирифта, симпечи баргардонандаро пахш мекунад.

Гилза ҳангоми бо инъикоскунанда вохӯрдан бо воситаи тирезаи кулангдон ба берун партофта мешавад. Кулангдон дар вақти то охир рафтан кулангро дар сапфаҳо ба қафо тоб медиҳад ва онро дар взводи ҷангӣ мегузорад. Кулангдон то охир ҳаракат карда, дар зери таъсири симпечи ҷангӣ ба ҳолати пеш бармегардад. Дар вақти ба пеш ҳаракат кардан кулангдон бо бозфиристанда аз тирдон тири навбатиро гирифта, ба тирдони мил равон мекунад. Кубури мил бо кулангдони озод маҳкам шуда, тапонча аз нав ба тирпарронӣ тайёр мешавад. Барои аз нав тир паррондан, бори дигар пахш кардани чангаки камонак лозим аст. Агар дар тирдон тир тамошавад, кулангдон дар нигоҳдораки кулангдон ист карда, дар ҳолати қафо меистад. Лекин аз ҳамаи силоҳи оташфишони имрӯзаи сарбозони мо «Автомати 7,62 мм-аи Калашникови намунаи соли 1947» (АК-47) беҳтарин ба шумор меравад.

Корхонаҳои силоҳсозӣ ду навъи АК – автомати қундоқаш чӯбин ва оҳанини қундоқаш қатшаванда тавлид мекарданд. Автомати пошнааш филизӣ баъди қат қардан хурд мешуд, аз ин рӯ, онро дар қӯшунҳои де-сантӣ-ҳавоӣ, танкӣ ва ғайра истифода мекарданд. М.Калашников сохти автоматро такмил дода, нишонгираки чадвал-хаташ то 1000 метрро насб мекунад.

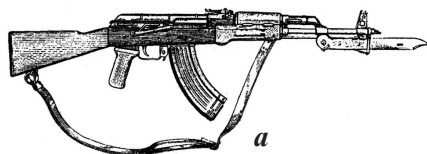

**Автомати Калашников.**

**а) автомати қундоқаш чӯбин; б) автомати қундоқаш оҳанини қатшаванда**

Ғайр аз ин, ба мили АК корднайза пайваस्त карда мешавад, ки бо он монетаҳои аз сим сохташударо қайчӣ қардан мумкин аст. Дар сохтани баъзе узвҳои он қолабкорӣ бештар истифода мешавад. Хӯлаҳои сабук ба қор мераванд. Автомати такмилёфтаи хусусиятҳои оташфишониаш беҳтар соли 1959 сохта шудааст. Онро АКМ номиданд. Қори ин автомат боэтимод, тираш хеле нишонрас ва сабук мебошад. Ин силоҳ дар солҳои минбаъда дар ҷаҳон машҳур гашт. АК-47 гӯё саромади оилаи томи силоҳи оташфишон гардид. Дар асоси он аввалҳои солҳои 60-ум лоиҳаи пулемёти дастии тираш намунаи соли 1943 – РПК ва пулемёти ягонаи ПК-и милтиқдорро кашиданд. Қисму механизмҳои асосии онҳо аз автоматҳои АК ва АКМ буданд. Масалан, дар РПК танҳо милои пошна, нишонгираку тирдон (тиркутӣ) тағйир дода шуда буданд. Мили пулемёт дарозтару нишонгираку мутаҳаррик ва тирдонаш калонтар қарда шуд, ки ба он аз 40 то 75 тир меғунҷид. Пулемёти дастии системаи Калашников силоҳи пуриқтидори оташфишон шуд, ки ҳадафро дар масофаи то 1500 метр бемалол нобуд мекунад. М.Т. Калашников ҳангоми кашидани лоиҳаи пулемёти ягонаи ПК унсурҳои автоматро моҳирона қор фармуд. Ин силоҳ мисли пулемёти дастӣ сабук ва оташаш низ мисли пулемёти поядор тавона мебошад. Сохти намунаи нав ихтирооти нодир мебошад. Барои ҳамчун пулемёти поядор қор фармудани силоҳ, онро рӯйи дастгоҳи сепояи муҳандис Саможенков шинонданд. Дар натиҷа соли 1961 сарбозони шӯравӣ соҳиби пулемёте гаштанд, ки аз ҳамаи навҳои онрӯзӣ пулемётҳои ягона беҳтарин ба ҳисоб мерафт.



**Пулемёти мукаммали Калашников (ПКМ)**

Ҳамаи мамлакатҳо кӯшиш мекунанд, ки силоҳи беҳтарини оташфишонро офаранд.

Ҳар сол даҳҳо конструксияҳои нав санчида мешаванд. Ихтироъкорон дар офаридаҳои худ комёбиҳои навтарини илму техникаро истифода мекунанд. Навъҳои нави борути нисбатан маъмули тавонотар озмуда мешаванд. Ба нишонрасии силоҳ эътибори ҳаматарафа медиҳанд. Ба силоҳи оташфишон нишонгиракҳое насб карда мешаванд, ки бо ёрии онҳо ҳатто дар торикии шаб ҳадафро нишон гирифтани мумкин аст. Солҳои охир давлатҳои тараққикарда андозаи кутри силоҳи оташфишонро хурд карданд.



**Пулемёти Калашников бо нишонгир шабона**



**Туфанги мергани Драгунов (СКД)**

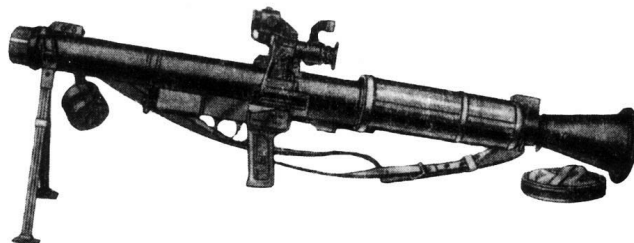

**Норинчакандози РПГ-16**



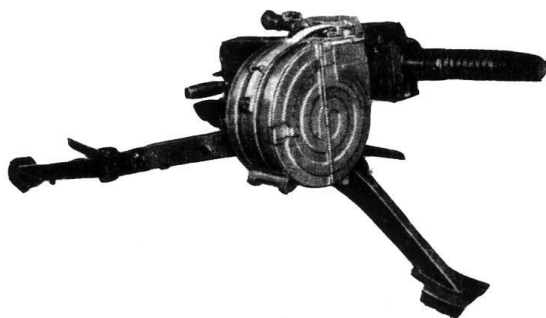

### **Норинчакандози автомати РГС-17 «Пламя»**

Тири хурд босуръат аз камон часта, монeаро зуд мешикофад, рост мепаррад, қудрати ҳалокатбораш баланд аст. Ғайр аз ин, қолаби тири хурд вазни силохро сабуктар мекунад. Бинобар ин, сарбоз лавозимоти бештарро бардошта, тақони силоҳ ғангоми тир паррондан сустрар мешавад, ки ин нишонрасии онро беҳтар мегардонад.



### **Пулемёти Калашников (поядор) ПКС**

Чунин навъи силоҳ дар артиши мо ҳам мавҷуд аст. Он автомати Калашников АК-74, андозаи милаш 5,45 мм аст, ки аз силоҳҳои хориҷӣ хеле беҳтар мебошад.

Милтиқи худкори мергани системаи Драгунов 7,62 мм силоҳи фардии мерганҳо буда, барои нест кардани ҳадафҳои гуногуни пайдошаванда, ҳаракаткунанда, кушода ва ниқобкоришуда таъйин шудааст.

Қарабини худкори системаи Симонов (СКК-45) ҳамчун аслиҳаи оташфишон дар воҳидҳои алоҳидаи Қувваҳои Мусаллаҳи Ҷумҳурии Тоҷикистон истифода мешавад.

### **Пулемёти танкии системаи Калашников (ПКТ)**

Калашников (ПКМ, ПКМС – дар дастгоҳ, ПКТ - танкӣ) силоҳи худкори тавоно буда, барои маҳв кардани қувваи зинда ва воситаҳои оташфишонии душман, инчунин нобуд соختани ҳадафҳои ҳавоӣ таъйин шудааст.

## § 23. АВТОМАТИ КАЛАШНИКОВ ВА ПУЛЕМЁТИ ДАСТӢ

Михаил Тимофеевич Калашников – ихтироькори силохҳои оташфишон, Қаҳрамони дукаратаи Меҳнати Сотсиалистӣ (1958, 1976), Қаҳрамони Русия (2009), дорандаи ордени Андрей Первозванний (1998), барандаи ҷоизаи Ленин (1964), мукофоти Сталин (1949), мукофоти давлатии Русия (1998), доктори илмҳои техникаӣ (1971), генерал - лейтенант (1999), депутати Шӯрои Олии ИҶШС (1950-1954), ихтироькори автомати Калашников.

Ҳоло тақрибан 70 миллион автоматҳои ихтироӣ дар зиёда 55 давлати ҷаҳон мусаллаҳонида шудаанд. Дар асоси баҳогузори тақрибӣ берун аз ҳудуди Русия ҳоло беш 50 миллион автоматҳои Калашников АК-47 истеҳсол карда шудаанд.

Автомати Калашников бо кундоқи қатшавандаи кӯтоҳмили 5,45-мм намунаи соли 1974 (АКК-74К).

Қисмҳо ва механизмҳои асосии автомати Калашникови мукамал. Қисмҳо ва механизмҳои асосии автомат:



1 – мил бо қуттии мил ва олати нишонгир, 2 – рӯкаши қуттии мил, 3 – корднайза, 4 – механизмҳои баргарданда, 5 – милаи қулангдор, 6 – найи газгузар бо рӯкаши мил, 7 – қуланг, 8 – милсунба, 9 – зерҷӯбаи мил, 10 – тирдон, 11 – ҷузвдон бо таҷҳизотиаш. Дар маҷмӯи яроқ муҳиммоти 12 – тасма ва халтаи тирдонҳо дохил мешаванд.

Нахустин туфангча – пулемёт макети аввалини силоҳи автоматӣ аз тарафи силоҳсози машҳур В.Г. Фёдоров сохта шуда буд. Дар рушди силоҳи автоматӣ ихтироькорон В.А. Дегтярёв ва Г.С. Шпагин низ ҳиссаи босазо гузоштанд.

Умуман, ихтироӣ аввалин ва бехтарин навъи силоҳи оташфишони автоматӣ ба мутахассисони рус тааллуқ дорад.

Аз автомат яктой (ОД) ва автоматӣ (АВ) тир ҳолӣ кардан мумкин аст. Оташи автомат яке аз навъҳои асосии оташфишонӣ мебошад. Ҳаракати автоматии он дар истифодаи энергияи газҳои борути, ки аз ҷӯяки мил ба тарафи милаи қулангдор ҷудо мешаванд, иборат аст. Мил барои муайян

намудани самти тир пешбинӣ шудааст. Дар дохили он сӯрохи чорбуришдор, ки ба чап, рост ва боло ҳаракат мекунад, вучуд дорад.

Фосилаи байни буришҳо – майдонҳо, масофаи байни ду майдони рӯ ба рӯ қутр (калибр)-и мил номида мешавад.

Тирхонаи мил ҳамвор, гилзашакл мебошад. Гузаргоҳи аз тирхона то қисми буриши ҷӯяки мил даромадгоҳи тир номида мешавад. Аз тарафи беруни мил буриш дар қисми нишонگیرӣ, асоси қисми нишонگیرӣ, лона (камера)-и газӣ, муфтаи пайваस्तкунанда, қуттии нишонگیرӣ ва буриши барои боздоштани партоянда дар буриши мил дорад. Анбори лона (камера)-и газӣ ба дохили лӯлаи мил тавассути роғи газгузар расонида мешавад.

Қуттии мил барои пайвасти қисмҳо ва механизмҳои автомат, маҳкам кардани дохили лӯлаи мил бо кулангдони мил ва маҳкам намудани кулангдон пешбинӣ шудааст. Дар қуттии мил механизми кулангии дохилкунанда ҷойгир шудааст. Даҳонаки қуттии мил қисмҳо ва механизмҳои автоматро аз ифлосшавӣ эмин медорад.

Воситаи нишонگیرӣ барои дар масофаҳои гуногун ба нишон гирифтани пешбинӣ шудааст. Он аз нишонгиранда ва қаровулак иборат аст. Нишон аз қуттии нишонгиранда, зеҳи пластикӣ, зеҳи тунукагӣ – планкаи нишонگیرӣ ва хомут иборат аст.

Планкаи нишонگیرӣ афзори хурд барои нишонگیرӣ аст, ки буриш дорад. Инчунин буришҳое, ки барои боздоштани хомут дар нишони муайян гардидаанд, низ вучуд доранд. Дар планкаи нишонگیرӣ чадвал (шкала)-и тақсимоӣ аз 1 то 10 бо ҳарфи «П» ҳаст, ки масофаи заруриро дар сад метр, ба ҳарфи «П» – навъи доимии нишон, ки ба нишони 3 рост меояд, мефаҳмонад. Барои шабона паррондан афзорҳои шабтоб дар планкаи нишонگیرӣ ва қаровулак ҷой дода шудаанд. Қаровулак ба қушқорак (мувозана), ки ба асоси қаровулак пайваст аст, мустаҳкам шудааст. Дар қушқорак дар асоси қаровулак бурришҳои хурд, ки вазъи ҷойгиршавии онро муайян мекунад, ҳастанд. Дастаи ҷӯбӣ мувофиқан тирпаррониро таъмин менамояд. Кулангдони мил бо поршени газӣ барои ба ҳаракат овардани кулангдон ва механизми зарбавии дохилкунанда пешбинӣ шудааст.

Кулангдон барои ба тирхона дохил кардани тир, маҳкам намудани ҷӯяки мил, кафондани пистон (капсул) ва аз тирхона баровардани кортус (гилза); механизми баргарданда барои бозгаштани кулангдони мил ба ҳолати аввалааш пешбинӣ шудааст.

Найчаи газӣ бо мили рӯпуш барои муайян намудани самти ҳаракати газ дар поршен ва муҳофизати сӯхтани даст ҳангоми тирпарронӣ пешбинӣ шудааст.

Механизми зарбавии дохилкунанда барои дохил намудани куланг ба зарбазан, расонидани зарба, таъмини оташфишонии яктоӣ ва автоматӣ, пешгирии тирпаррониҳо ҳангоми кулангдони кушода ва барои гузоштани автомат ба қайди муҳофиз (предохранител) пешбинӣ шудааст.

Механизми зарбавии дохилкунанда аз куланги бо зеҳи чангӣ манъкунандаи куланг, фурудовари худкори зехдор ва гузаронанда иборат аст. Куланг бо зеҳи чангӣ барои задани зарба ба зарбазан пешбинӣ шудааст. Дар куланг дастаи чангӣ, дастаи фурудовари худкор (сапфа) ва роғ (ос) мавҷуданд. Зеҳи чангӣ бо сапфаҳои куланг пӯшонида шудааст ва бо зеҳи хурд ба куланг таъсир мерасонад, бо нӯгҳояш – баромадгоҳҳои дарозшакли нӯгаки дохилкунанда таъсир мерасонад. Манъкунандаи куланг барои суст намудани ҳаракати он ба пеш, бо ҳадафи хубтар гузаронидани чанг хангоми тирпарронии автоматӣ пешбинӣ шудааст. Нӯгаки дохилкунанда барои боздоштани куланг дар взводи чангӣ ва барои ба кор даровардани куланг, шепталои тирпарронии яктоӣ – барои боздоштани куланг баъди тирпарронӣ дар ҳолати охирин (агар хангоми тирпарронии яктоӣ нӯгаки дохилкунанда озод карда нашуда бошад) пешбинӣ шудааст.

Фурудовари худкори зехдор барои ба таври автоматӣ озод намудани куланг аз взводи фурудовари худкор хангоми бо навбат паррондан, инчунин барои манъи дохилшавии куланг, хангоме ки канал ва кулангдон кушода бошанд, барои гузаштан ба тирпарронии яктоӣ, автоматӣ ё худ қайди муҳофиз ёрӣ мерасонад.

Сарпӯш барои мувофиқ сохтани ҳаракат ва эмин доштан аз сӯхтани даст хангоми тирпарронӣ пешбинӣ шудааст.

Тирдон барои чойгир намудани тирҳо ва пешбарии он ба тирхонаи мил таъйин шудааст.

Корднайза пеш аз ҳамла овардан ба зери мили автомат пайваст карда мешавад ва барои чанги тан ба тан муқаррар шудааст. Он инчунин ҳамчун корд, арра ва қайчӣ низ истифода мешавад. Ин корднайза гилоф низ дорад, ки хангоми зарурат якҷоя бо корднайза барои буридани симҳо кор фармуда мешавад.

#### **Савол ва супориш:**

1. Дар бораи таъйинот, хусусиятҳои чангӣ ва принсипи кори автомати Калашников нақл намоед.
2. Қисмҳои асосии автоматро номбар кунед.
3. Дар бораи сохти қисмҳои автомат нақл кунед.
4. Хусусиятҳои фарқкунандаи сохти автомати Калашников кадом аст?
5. Кушодан ва чобачогузори нопурраи автоматро иҷро намоед.

## **§ 24. БА ҚИСМҲО ЧУДО КАРДАН ВА ЧАМЪ НАМУДАНИ АВТОМАТ**

Чудо ва чамъ намудани автомат дар рӯи миз ё чойпӯши тоза гузаронида мешавад. Қисмҳо ва механизмҳо аз ҳамдигар чудо гузошта мешаванд. Бо онҳо беэҳтиётна муносибат намудан, якеро болои дигар гузоштан ё барои чудо кардан қувваи зиёдатӣ истифода бурдан манъ аст.

Чудокунии қисмҳои автомат ба таври пурра барои тоза кардани он ҳангоми зери борон, барф ё гил мондани он, ҳамчунин барои равшанҳои махсус молидан ва ҳангоми таъмир гузаронида мешавад. Дар ҳолатҳои дигар чудокунии нопурра гузаронида мешавад. Чудокунии нопурраи автомат аз чудо кардани тирдон сар мешавад. Бо дасти чап аз гарданаи даста ё сарпӯш – тагҷӯби мил дошта истода, бо дасти рост тирдонро дошта, бо ангушти калон дастакчаро пахш намуда, қисми поёнии онро ба пеш тела дода, онро чудо кардан мумкин аст. Агар дар тирдон тир набошад, гузаронандаро ба поён ҳаракат дода, дастаи милаи кулангдорро ба қафо бурда, тирдонро аз назар гузаронидан лозим аст. Дастаи милаи кулангдорро озод намуда, кулангро аз взводи ҷангӣ фурувардан лозим аст. Бо ангушти дасти рост аз лоначаи даста ҷузвдон (пенал)-ро бароварда, аз дохили он шётка, ёршик, печкаш, вилоҷотка ва шпилкаро гирифтани лозим аст. Ҷузвдони автомати дастааш қатшаванда дар ҳалтачаи барои тирдонҳо пешбинишуда нигоҳ дошта мешавад.

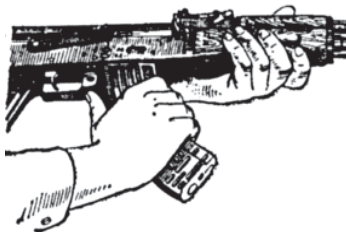

Чудо кардани тирдон

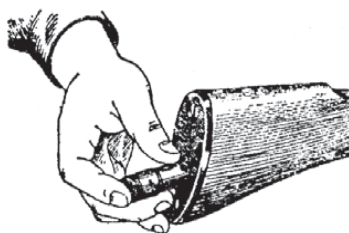

Ҷойгиркунии пенал дар қундоқ

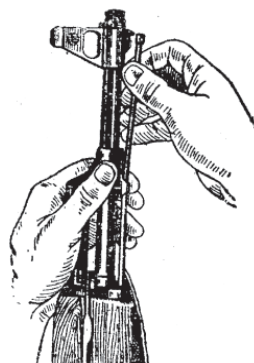

Чудо кардани сунба

Қисми саршавии милсунбаро ба тарафи худ қашида, сараки онро аз дохили қаровулак бароварда, милсунбаро ба боло ҳаракат додан лозим аст. Он фавран аз ҷояш мебарояд.

Бо дасти чап гарданаи дастаро дошта бо ангушти калонии ин даст нуктачаи баромадаи милаки сомони теладихандаро зер карда, бо дасти рост қисми қафои онро бардошта, сарпӯшро чудо кардан лозим аст.

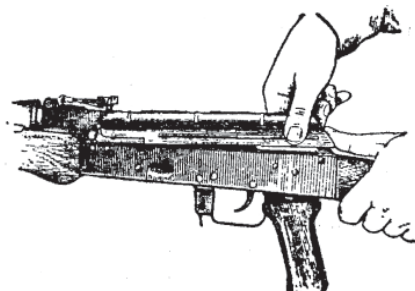

Чудо кардани сарпӯш

Автоматро бо дасти чап дошта истода, бо дасти рост механизми самтдиҳандаи милакдор (стержендор)-ро ба пеш ҳаракат додан лозим аст. Танҳо ҳангоми ин ҳаракат панҷаи он аз қуттичаи даста чудо мешавад. Қисми поёнии онро ба боло бардошта сомони теладиҳандаро чудо намудан лозим аст.

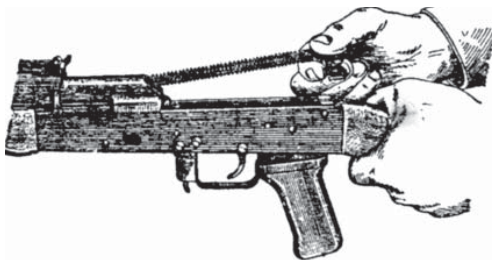

**Чудо кардани механизми баргарданда**

қуттии даста чудо намудан лозим аст.

Ба ҳамон тарзу тартибе, ки ин қисмҳоро чудо намудем, автоматро чамъоварӣ бояд кард.

**Найчаи газгузарро бо қисми болоии пӯшонандаи мил якҷоя намудан.** Найчаи газгузарони автоматро бо дасти чап дошта, бо дасти рост нӯги пеши найчаи газгузарро ба дохили лона тела дода, қисми болои пӯшонандаи милро бо даст пахш карда, қуфлакро ба тарафи худ тоб дода, то даромадани қайдгирак (фиксатор)-и он ба қуттичаи нишонгирӣ ин ҳаракатро давом додан лозим аст.

Ҷойгирсозии куланг ба милаи кулангдор. Барои ин дар дасти чап милаи кулангдор, дар дасти рост кулангро дошта, кулангро бо қисми силиндриаш ба дохили мил гузоштан лозим аст. Ҷойи идоракунандаи шаклаш чун нӯги куланг буридашударо дар шакли даромадан тоб дода, ба самти пеш ҳаракат додан лозим аст.

**Милаи кулангдорро бо куланг ба қуттии мил ҷойгир кардан.** Бо дасти чап аз гарданаи кундоқ гирифта, милаи кулангдорро ба куланг ҳамроҳ намуда, бо сарангушт зер карда, онро ба ҳолати аввала оварда, поршени газиро ба қуттичаи нишонгирӣ дароварда, милаи кулангдорро ба пеш чунон лағжондан лозим аст, ки аз гардиши қуттии мил ба сӯроҳаки милаи кулангдор дарояд. Дар ин ҳол зӯр назада, қуттии милро ба пеш тела додан лозим аст.

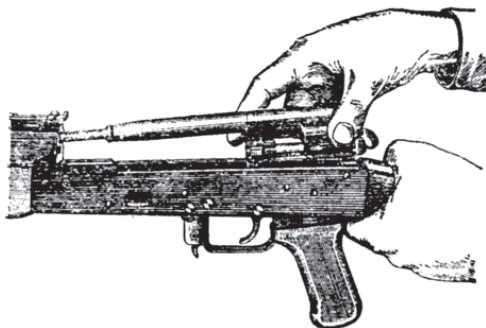

**Чудо кардани милаи кулангдори худкор бо куланг**

**Якҷоякунии механизми баргарданда.** Бо дасти рост механизми баргардандаро ба ҷӯяки милаи кулангдор дароварда, пружинаи баргардандаро пахш намуда, милаки

самтиро ба пеш ҳаракат дода, каме ба поён фуруварда, онро ба панҷаи куттии мил дохил намудан лозим аст.

**Пӯшидани сарпӯши куттии мил.** Сарпӯши куттии дастаро бо қисми пешаш ба буриши нимдоираи куттии нишонгирӣ ниҳода, ба қайди дасти рост ба пеш ва дар як ҳолат ба поён чунон зер кардан лозим аст, ки баромадгоҳҳои милаки механизми баргарданда ба роғи сарпӯши куттичаи даста дохил шавад.

Кулангро аз взводи ҷангӣ ба ҳолати аввала гузошта, барқардоранда паҳш намуда, гузаронандаро то нуқтаи охири ба боло бардоштан лозим аст.

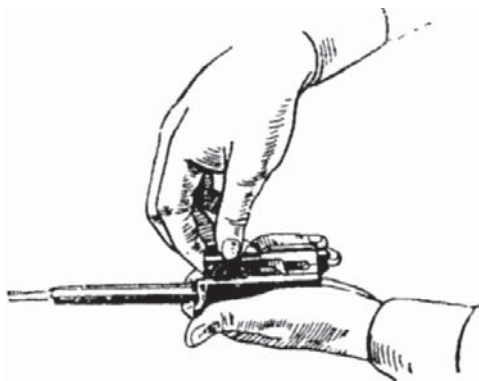

Ҷудо кардани куланг аз милаи кулангдор



Пайваст намудани тирдон ба автомат

**Пайваст кардани милсунба.**

Ҷузъдонро ба лонаҷаи даста ва афзорҳоро ба дохили ҷузвдон (пенал) гузошта, сарпӯши онро пӯшида, ҷузъдонро баръакс ба лонаҷаи даста дохил намуда, онро то пӯшида шудани сарпӯши лонаҷа ба самти пеш ҳаракат додан лозим аст. Ҷузвдони автомати дасташ қатшаванда ба ҳалтаи тирдон ҷойгир карда мешавад.

**Пайваст намудани тирдон ба автомат.** Автоматро дар дасти чап нигоҳ дошта, онро аз гардана ё сарпӯши даста дошта, бо дасти рост нӯгаки тирдонро ба шикофи куттичаи даста дохил намуда, тирдонро ба тарафи худ то мустаҳкам ҷойгир шудани он ҳаракат додан лозим аст. Ҳангоми ҷамъ намудани автомат рақамҳои дар дастаи куттибуда ва қисмҳои алоҳида бояд мувофиқат намоянд.

**Соҳти тир.** Тир аз нӯги тир (пайкон), кортус (гилза), борут ва пистон иборат аст. Тирҳои намунаи соли 1943 дар шакли тирҳои одӣ ва махсус истехсол карда мешаванд. Тирҳои махсус дар қисми болоиашон рангҳои фарқкунанда доранд.

Тирҳои одӣ барои нест кардани қувваи зиндаи душман, ки дар макони кушода, дар зери иститорҳои тиргузаранда ҷойгир шудаанд, пешбинӣ гардидаанд.

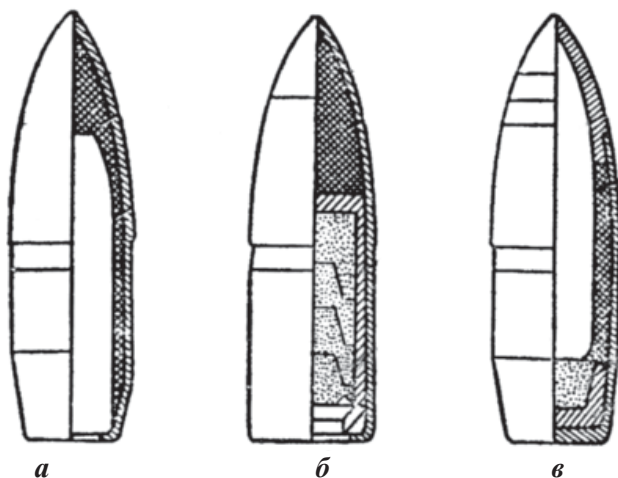

**а-тири одӣ, б-тири рахшони дилакаш пӯлодӣ,  
в-тири зирехшикофи даргиранда**

Тири рахшон (трассирующие) барои нобуд сохтани қувваи зиндаи душман, инчунин барои танзими тирпарронӣ ва нишон додани самт, тирҳои зирехшикофи даргиранда барои даргирондани моеъҳои оташангез ва нест кардани қувваи зиндаи душман, ки таҳти иститорҳои на он қадар мустаҳкам мебошанд ва дар масофаи на камтар аз 300 м ҷойдоранд, пешбинӣ шудаанд. Нӯги тири одӣ аз ғилофак ва дилаки оҳанӣ ё сурбӣ, тири рахшон аз ғилофак, дилаки оҳанӣ, стаканча ва маводди рахшанда иборат аст.

**Коргус** барои пайваст намудани ҳамаи қисмҳои тир пешбинӣ шудааст. Он нури борутро аз таъсирҳои беруна нигоҳ медорад ва барои баргараф намудани газҳои борутӣ ба тарафи куланг хизмат менамояд. Пистон барои даргирифтани борут истифода мешавад. Вай аз даҳонаки латунӣ, қисми зарбавӣ ва аз парда (либос)-и фолгавӣ иборат аст.

#### **Пулемёти дастии Калашников.**

Пулемёти дастии Калашников – силоҳи пурзӯри автоматӣ ба ҳисоб рафта, барои нобуд сохтани қувваи зиндаи душман пешбинӣ шудааст. Принципи кори пулемёти дастии Калашников ба принципи кори автомати Калашников монанд аст. Фарқаш аз дигар автоматҳо он аст, ки дар асбоби нишонгирии вай «максадак» вучуд дорад. Вай аз асбоби хурдакаки буришдор барои нишонгирӣ иборат аст. Барои баргараф намудани шамоли паҳлӯӣ ва ҳаракати паҳлӯӣ, ҳаракати «максадак» ба чап ё ба рост бо ёрии чархак иваз карда мешавад. Мили пулемёт назар ба автомат дарозтар аст. Ин барои афзудани суръати аввалии тир мусоидат менамояд. Барои хубтар тир ҳолӣ намудан пулемёт поя ва даста дорад.



Поя аз пулемёт чудо карда намешавад. Ҳангоми қисман тақсим намудани пулемёт ба поя ниҳода мешавад. Барои ин онро бо дасти чап аз сарпӯш дар ҳолати амудӣ нигоҳ дошта, бо дасти рост пояро аз зеркунаки пружинӣ озод намудан лозим аст. Сипас пояро аз танаи пулемёт чунон ҳаракат додан лозим аст, ки вай дар ҳолати рост истода қарор гирад ва пулемётро ба болои поя ба тарафи чап тоб дода гузоштан лозим аст. Пас аз чамъ кардани пулемёт онро бо дасти чап ба ҳолати «истода» дароварда бо дасти рост пояҳоро каме кушода, онҳоро ба бадани пулемёт зич намуда, бо фанар (пружина) мустаҳкам кардан лозим аст.

#### **Савол ва супориш:**

1. Дар бораи ҷойгиршавии қисмҳо ва механизмҳои автомат пеш аз тирҷойкунӣ нақл кунед.
2. Дар бораи ҷойгиршавии қисмҳо ва механизмҳои автомат ҳангоми тирҷойкунӣ нақл кунед.
3. Дар бораи кори механизмҳо ва қисмҳои автомат ҳангоми тирпарронии автоматӣ нақл кунед.
4. Дар бораи кори механизмҳо ва қисмҳои автомат ҳангоми тирпарронии яктоӣ нақл кунед.

## **§ 25. ФАЪОЛИЯТИ ҚИСМҲО ВА МЕХАНИЗМҲОИ АВТОМАТ. ТАЪЙИНОТИ ҚИСМУ АФЗОРҲО**

Мил – барои рост кардани самти парвози тир ва ба  $\bar{y}$  додани ҳаракати чархзананда хизмат мекунад.

Аланганишон – барои дар буриши мил паст кардани алангаи оташ хизмат мекунад.

Муфтаи пайвасткунанда – барои пайваст намудани тағҷӯби мил ба силоҳи худкор хизмат мекунад.

Қуттии мил – барои пайваст намудани қисму афзорҳои силоҳи худкор, амали байниҳамдигарии онҳо, бо қуланг пӯшидани ҷӯяки мил ва маҳкам кардани қуланг хизмат мекунад.

Воситаҳои банишонгирӣ – барои ба тарафи ҳадаф рост равона кардани силоҳи худкор хизмат мекунад.

Рӯйпӯши қуттии мил – барои аз вайроншавӣ ва чиркиншавӣ муҳофизат намудани олоти (механизми) зарбазанандаю сардиҳанда хизмат мекунад.

Асоси қулангдон бо поршени газӣ – барои ба кор даровардани қулангдон ва механизми зарбазанандаи камонак хизмат мекунад.

Қулангдон бо зарбазананда ва партоянда – барои равона кардани тир ба тирдон, пӯшидани ҷӯяки мил ҳангоми паррондан, партофтани пучаки паррондашуда ва зарба задан ба пистон хизмат мекунад.

Механизми баргарданда – барои баргардонидани асоси кулангдон хизмат мекунад.

Найчаи газӣ бо рӯйпӯши мил – барои нигоҳ доштани ҳаракати поршени газӣ ва муҳофизат кардани дастон аз сӯхтан дар вақти тирпарронӣ хизмат мекунад.

Механизми зарбазанандаи камонак – барои аз взводи чангӣ ё худсардеҳ сар додани куланг, расонидани зарба ба зарбазан, таъмини тирпарронии яктоӣ ё пай дар пай, қатъ намудани оташ, роҳ надодан ба тирпарронӣ ҳангоми кулангдон маҳкам шудан ва барои дар ҳолати муҳофизат гузоштан хизмат мекунад.

Тагҷӯби мил – барои нигоҳ доштани яроқ ва муҳофизат кардани дастон аз сӯхтан хизмат мекунад.

Тирдон – барои чойгир намудан ва додани тирҳо ба қуттии мил хизмат мекунад.

Шептало – барои дар взводи чангӣ нигоҳ доштани куланг хизмат мекунад.

Куланги сардиҳанда – барои нигоҳ доштани куланг дар взводи чангӣ ва сар додани он хизмат мекунад.

Худсардеҳ бо пружина – барои ба таври худкорӣ озод намудани куланг ба взводи худсардеҳ ҳангоми тирпарронии пай дар пай, инчунин барои боз доштани сардиҳии куланг ҳангоми пӯшида шудани чӯяки мил хизмат мекунад.

Гузарандаи оташ – барои нигоҳ доштани худкор дар ҳолати бо навбат ё яктоии оташ ё ин ки нигоҳ доштан дар ҳолати муҳофизат хизмат мекунад.

**Нигоҳубини автомат.** Барои истифодаи мохиронаи автомат сари вақт бартараф намудани норасоиҳои он, фаъолияти қисмҳо ва механизмҳои онро хуб доништан лозим аст. Мили кулангдор бо поршени газдор дар зери таъсири сомони теладиханда ва баргарданда дар ҳолати аввала мебошад. Поршени газӣ дар найчаи лонаи газӣ, чӯяки мил бо куланг пӯшида шудааст. Куланг ба тарафи рост дар гирди меҳвари дарозрӯя тоб дода шудааст. Баромадгоҳҳои чангии он дар буришҳои куттичаи мил чойгир шудаанд, куланг маҳкам аст. Пружинаи баргарданда зичии хурдтаринро дорост. Дасти фурудовари худкор дар зери таъсири мили кулангдор ба самти пеш ва ба поён тоб дода шудааст. Зарбазан дар зери таъсири куланг ба пеш дода шудааст. Зеҳи чангӣ, ки дар ҳолати зичии хурдтарин мебошад, бо нӯғҳои қаткардашудааш баромадгоҳҳои дарозшакли нӯғаки бакордарорандаро ба зери куттичаи даста пахш мекунад. Дар ин ҳолат думчаи нӯғаки бакордароранда дар ваъи аввалааш қарор мегирад. Қатъкунандаи куланг дар зери таъсири зеҳи худ бо баромадгоҳи дарпешбуда, ба зери куттии даста пахш карда шудааст. Гуза-

ронанда дар ҳолати охирини болой воқеъ буда, буриши зинашакли дар дахонаки қуттии даста бударо маҳкам менамояд. Барои ба тирпарронӣ омода сохтани автомат ба он тирдони пур аз тир пайваст намуда, гузаронандаро ба оташфишони автомат (АВ) гузошта, мили кулангдорро ба қафо то нуқтаи охирин кашида сар додан лозим аст. Акнун автомат барои тирпарронӣ омода аст.

Ҳангоми пайваст намудани тирдон тири болой ба милаи кулангдор расида меистад. Ҳангоми манъ кардани гузаронанда дар оташфишонии автоматӣ буриши зинашакли дар сарпӯшаки қуттичаи мил буда, барои дастаи мили кулангдор озод мешавад, китъа (сектор)-и гузаронанда дар буриши оташфишонии яктой мемонад, вале ба гардиши нӯгаки бакордароранда ҳалал намерасонад.

Ҳангоми ба қафо бурдани мили кулангдор, ба дарозии ҳаракати озод ба баромадгоҳи асосии куланг таъсир расонида, кулангро ба самти чап ҳаракат медиҳад ва баромадгоҳҳои ҷангии он аз буришҳои қуттии мил мебарояд ва бақафопартоии куланг ба амал меояд. Баромадгоҳи мили кулангдорро гӯшаки фурудовари худкор озод месозад ва шепталои фурудовари худкор дар зерин таъсири зех ба ҳамвории пеши куланг наздик мешавад.

Ҳангоми давом додани ҳаракати баръакси мили кулангдор куланг ҳам ба қафо ҳаракат мекунад, дар ин маврид ҷӯяки аз мил оянда кушода мешавад.

Зехи баргарданда зич мешавад. Чақмоқ дар зерин таъсири мили кулангдор дар гирди меҳвар давр мезанад, зехи ҷангӣ тоб меҳӯрад. Взводи ҷангии куланг пайиҳам ба тарафи баромадгоҳи шаклии нӯгаки бакордароранда мечаҳад ва куланг ба шепталои фурудовари худкор меистад. Дастаи фурудовари худкор дар ин ҳолат ба боло бардошта мешавад ва дар баромадгоҳи мили кулангдор қарор мегирад.

Ҳамин ки ҳамвории дар қисми поёнии мили кулангдор буда аз тирезача мегузарад, тирҳо дар зерин таъсири пружинаи тирдон ба боло ҳаракат мекунанд ва ҳаракати онҳо ҳангоми ба ҳамгашти девори тирдон расидан қатъ мешавад. Ҳангоми сар додани мили кулангдор куланг дар зерин таъсири механизми баргарданда ба пеш ҳаракат мекунад. Куланг аз тирдон тири болоиро тела дода мебарорад, онро ба тирхона ворид менамояд ва дохили милро маҳкам мекунад. Ҳангоми ба буриши мил наздик шудани куланг, боздорандаи партоянда ба гузаргоҳи доирашакли найчаи тир қаҳидан мегирад. Куланг дар зерин таъсири буриши чапи қуттичаи мил ба буриши чапи баромадгоҳи куланги ҷангӣ, сипас дар зерин таъсири буриши фигуравии мили кулангдор ба баромадгоҳи асосии куланг дар гирди меҳвари дарозшакл ба самти рост ҳаракат менамояд. Баромадгоҳҳои ҷангии куланг ба тақягоҳҳои ҷангии қуттичаи мил дохил

мегардад ва куланг маҳкам мешавад. Мили кулангдор дар ҳолати пешина ҳаракати худро давом дода, бо баромадгоҳи худ дастаи фурудовари худкорро ба пеш ва поён ба ҳаракат мебарорад. Дар ин ҳолат шепталои фурудовари худкор аз зери дастаи фурудовари худкори куланг мебарояд. Куланг дар зери таъсири пружинаи чангӣ чарх мезанад, аз зери роғи манъкунанда мебарояд ва ба ҳолати чангӣ мебарояд. Ҳангоми ба қайди муҳофиз (предохранитель) гузоштани гузарандаи автомат гузаронанда буриши зинашакли сарпӯши қуттичаи дастаро маҳкам менамояд ва дар роғи ҳаракати дастаи мили кулангдор ба самти қафо меистад. Қитъа (сектор)-и гузаронанда ба тарафи рост тоб дода мешавад ва дар болои баромадгоҳи рости дарозрӯяи нӯгаки бакордароранда қарор мегирад (нӯгаки бакордарорандаро маҳкам мекунад). Барои ба таври автоматӣ тир ҳолӣ намудан гузаронандаро ба отаҷишони автоматӣ гузоштан лозим аст.

Тир дар зери таъсири гази борут аз дохили чӯяки мил ҳаракат мекунад. Баъди гузаштан аз роғи газгузар, як қисми гази ҳосилшуда ба воситаи ҳамин роғҳо ба лонаи газӣ ҳаракат мекунад. Гази ҳосилшуда ба поршени газӣ фишор меорад ва мили кулангдорро ба қафо мепартояд. Мили кулангдор ба қафо ҳаракат карда, кулангро дар гирди меҳвари дарозшакл давр мезанонад. Куланг ба канора меравад ва чӯяки мил кушода мешавад. Дастаи фурудовари худкор дар зери таъсири зех ба самти боло ҳаракат намуда, баромадгоҳи мили кулангдорро озод мекунад. Шепталои фурудовари худкор ба ҳамвории қисми пеши куланг наздик мешавад. Дар ин ҳангом тир аз мил мегузарад. Як қисми газҳои борутӣ ба лонаи чубронии баромадгоҳ меафтанд, дар натиҷа фишори аз ҳад зиёд ҳосил мешавад ва нӯги автомат ба тарафи чап ва ба поён ҳаракат мекунад ва ҳадафгирии дақиқ ҳангоми тирпарронии автоматӣ аз ин сабаб камтар мешавад. Мили кулангдор ҳаракат ба ақибро давом медиҳад. Пас аз он ки куланг тири болоиро ба тирхона равона мекунад ва мил бо куланг маҳкам мешавад, куланг ҳаракати худро давом дода, шепталои фурудовари худкорро аз зери фурудовар мебарорад. Дар зери таъсири зехи чангӣ куланг тоб меҳӯрад ва ба роғи боздорандаи куланг зарба мезанад, боздоранда ба самти қафо тоб меҳӯрад, баромадгоҳи пешро ба зери зарбаи куланг вомегузорад. Дар натиҷаи ин зарбаҳо ба боздоранда, ҳаракати куланг ба самти пеш каме оҳиста мешавад, ки ба даста пас аз зарбаи ҳамвор ба мили кулангдор имкон медиҳад, ки ба ҳолати пешинааш баргардад. Пас аз зарбаи боздоранда куланг ба зарбазан зарба мезанад ва тирпарронӣ ба амал меояд. Кори қисмҳо ва механизмҳои автомат идома ёфта, тирпарронӣ ба тарзи автоматӣ то давре, ки нӯгаки бакордароранда дар ҳолати «АВ» қарор дорад, давом меёбад.

Барои боздоштани тирпарронӣ нӯгаки бакордарорандаро ба поён фурувардан лозим аст. Дар ин ҳолат дар зери таъсири пружина нӯгаки

бақордароранда тоб мехӯрад ва дар роҳи ҳаракати куланг боз меистад. Тирпарронӣ қатъ карда мешавад, вале автомат дар ҳолати омодагӣ ба тирпарронии оянда ба таври автоматӣ мемонад. Барои тирпарронии яктой гузаронандаро ба оташфишонии яктой «ОД» гузоштан зарур аст.

Барои ба амал овардани тирпарронии оянда нӯгаки бақордарорандаро ба поён фуруварда, кулангро пахш намудан лозим аст. Вақте ки нӯгаки бақордароранда сар дода мешавад, дар зери таъсири пружина ҳамроҳи шептало тоб мехӯрад, шепталои тирпарронии яктой аз басташавӣ бо взводи куланг мебарояд ва куланг озод мешавад. Куланг тахти таъсири зеҳ тоб мехӯрад, аввал ба роғаки қатъкунанда, сипас ба баромадгоҳи пеши он зарба мезанад ва дар ҳолати ҷангӣ қарор мегирад. Ҳангоми ба нӯгаки ҷангӣ зер кардан, баромадгоҳи фигуравии он аз ихотай взводи ҷангии куланг мебарояд ва кори қисмҳову механизмҳо тақрор меёбад. Тирпарронии навбатӣ ба амал меояд.

#### **Тозакунӣ, равғанмоли ва нигоҳ доштани автомат.**

Автоматро ҳамеша дар ҳолати тозаву пок ва омодагии пурра барои истифодаи ҷангӣ нигоҳ доштан зарур аст. Ба ин дар натиҷаи саривақт ва моҳирона тоза кардан ва равған молидан, инчунин, дар шароити гуногун дуруст нигоҳ доштан ва эҳтиёт намудани он муваффақ шудан мумкин аст.

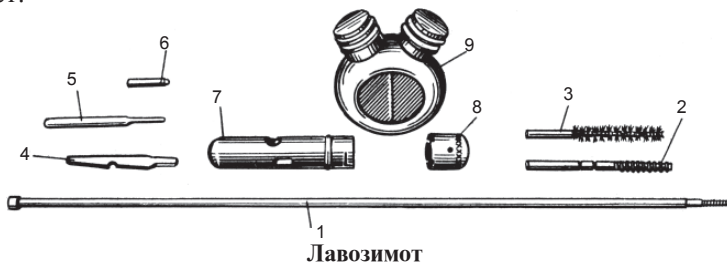

**1 - милсунба, 2 - поккунак, 3 - бурсак барои тоза кардани мили милтик, 4 - печтоб (печкаш), 5 - қўбак, 6 - санчок, 7 - пенал, 8 - сарпӯш, 9 - равғандон**

Ҳангоми тоза кардан ҷихозҳои автомат ё худ ҷўбчаҳо истифода мешаванд. Ҷихозҳои автомат барои тоза кардану равған молидан ва ҳамчунин, барои ҷудо ва ҷамъ намудани он пешбинӣ шудаанд. Ба онҳо милсунба, тозакунак (шёткаи пахмоқ), бурсак, печтоб (отвёртка), санчок (шпилка), ҷузвдон (пенал) ва равғандон дохил мешаванд.

Милсунба барои тоза кардан ва равған молидани мили асосӣ, каналҳо ва гузаргоҳҳои дигар қисмҳои автомат истифода бурда мешавад. Тозакунак барои тоза кардан ва равған молидани мили асосӣ ва гузаргоҳҳои дигар қисмҳои автомат пешбинӣ шудааст.

Бурсак барои тоза кардани мили асосӣ бо маҳлул истифода мешавад.

Печтоб, кӯбак (виколотка), санчоқ хангоми чудо ва чамъ кардани автомат истифода мешаванд. Буриши охири печтоб барои кушодан ва мустаҳкам кардани қаровулак, буриши паҳлуӣ барои мустаҳкам намудани тозакунак дар милсунба пешбинӣ шудааст. Санчоқ хангоми чамъ намудани механизми зарбавӣ – бакордароранда истифода мешавад. Он шепталои тирпарронии яктоӣ ва қатъкунаки кулангро дар нӯгаки бакордароранда боз медорад. Чузвдон бо сарпӯшаш барои нигоҳ доштани тозакунак, бурсак, печтоб, кӯбак ва санчоқ истифода мешавад. Чузвдон ҳамчун муфтаи милсунба хангоми тоза намудан ва равған кардани мили асосӣ, ҳамчун даста барои печтоб хангоми кушодан ва мустаҳкам намудани бастии куфл (муфта) ва барои тоб додани найчаи газӣ истифода бурда мешавад.

Равғандон барои нигоҳ доштани равған истифода мешавад ва дар кисачаи халтаи нигоҳдории тирдонҳо ҷой дода мешавад.

**Тоза кардан ва равғанмолии автомат (силоҳ).** Тоза кардан ва равғанмолии силоҳ дар зерӣ роҳбарии бевоситаи фармондеҳи бахш, дар муассисаи таълимӣ таҳти роҳбари ҳарбӣ амалӣ гардонидани мешавад.

Автоматро хангоми омода кардан ба тирпарронии навбатӣ, пас аз тирпарронӣ, пас аз дарсҳои саҳроӣ, дар шароити ҷангӣ ва хангоми машғулиятҳои дарозмуддат ҳар рӯз дар муддати дамгирӣ ва танаффусҳои байни машғулиятҳо тоза кардан мумкин аст. Агар автомат истифода нашуда бошад, онро на камтар аз як бор дар як ҳафта тоза кардан мумкин аст. Барои тоза кардан ва равған молидани қисмҳо ва механизмҳои автомат равғани тунуки силоҳӣ, маҳлул барои тоза кардани қисмҳои автомат (РЧС) латта ё худ қоғазӣ ҚВ – 22 истифода мешавад. Тозакунии автоматро дар ҷойҳои барои ин мақсад махсусгардонидашуда ва шароитҳои саҳроӣ – дар болои ҷодари тоза, тахта – фанерҳо гузаронидан ба мақсад мувофиқ аст. Аввал афзорҳои барои тоза кардан ва равғанмолиро омода сохта, автоматро ба қисмҳо чудо карда, ҷӯяки асосиро тоза намуда, дигар қисмҳо ва механизмҳои автоматро тоза кардан лозим аст. Барои мили асосиро тоза кардан автоматро ба мобайни миз гузошта, чиҳозҳоро чамъ кардан лозим аст. Автоматро дар дасти чап нигоҳ дошта, ба дасти рост милсунбаро охиста дар доҳили мили асосӣ тоб додан лозим аст. Милсунбаро гирифта, чиҳозии равғанмолии онро иваз карда, аз нав ба равғани силоҳӣ тар намуда, ин ҳаракатро давом бояд дод. Ин амалро якчанд маротиба такрор кардан лозим аст. Баъд аз ин, милсунбаро бо латтаи хушк тоза кардан лозим аст. Латтаро аз назар гузаронда, агар дар он асари сӯхтагӣ ё занг пайдо шуда бошад, тозакуниро давом додан лозим аст, то он даме, ки пораи латтаи аз мил баровардашуда тамоман тоза шуда бошад. Милро дар ҳавои кушод тоб дода истода, доҳили онро бодикқат аз назар гузаронидан лозим аст. Дар он ҳолат ба кунҷҳои буришҳо аҳамияти ҷиддӣ додан зарур аст, то ки дар

онҳо асари сӯхтагӣ намонад. Тирдонро аз тарафи қуттии мил низ бо чунин тарз тоза бояд кард.

Лонаи газӣ, найчаи газӣ ва компенсаторро бо равғани тунуки силоҳӣ ё маҳлули РЧС бо пораи латтаи ба милсунба ё чӯбак печондашуда тоза карда, сипас хушконида лозим аст.

Қуттии мил, милаи кулангдор, куланг, поршени газиро бо порчаи латтаи ба равғани силоҳӣ таркардашуда ё маҳлули РЧС тоза карда, сипас онро хушк намудан лозим аст.

Дигар қисмҳои оҳаниро бо латтаи хушк тоза кардан лозим аст. Агар бисёр ифлос шуда бошад, бо равған тоза карда, сипас хушк намудан лозим аст. Қисмҳои чӯбини автоматро бо латтаи хушк тоза бояд кард. Пас аз ба итмом расидани равғанмоли автоматро чамъ карда, кори қисмҳо ва механизмҳои онҳоро тафтиш намуда, онро ба роҳбар ё дастурдиҳанда нишон медиҳанд.

#### **Савол ва супориш:**

1. Таъйиноти автомат чист ва он аз кадом қисмҳо иборат мебошад?
2. Автомат кай ва бо кадом тарз тоза ва равғанмоли карда мешавад?
3. Дар бораи нигоҳ доштан ва эҳтиёт намудани автомат нақл кунед.
4. Афзорҳои барои тоза кардани автомат омода созед ва тартиби тоза кардани механизмҳои онро нишон диҳед.

## **§ 26. ХУСУСИЯТҲОИ АВТОМАТ. МУОМИЛА БО ИН НАВЪИ СИЛОҲ**

**Нигоҳ доштан ва эҳтиёт кардани автомат (силоҳ).** Ҷавобгарӣ барои нигоҳ доштан ва эҳтиёт намудани автомат дар қисми ҳарбӣ – вазифаи фармондеҳ, дар муассисаи таълимӣ – вазифаи сардор, роҳбари муассиса мебошад. Бо автомат бо эҳтиёт муомила карда, ба дохили он афтодани ҳар гуна ашё (ҳок, рег ва ғайра)-ро пешгирӣ намудан лозим аст, вагарна ин ҳангоми тирпарронӣ ба варам кардан ва ё таркидани мили автомат сабаб мешавад. Бе зарурат қисмҳо ва механизмҳои автоматро кор фармудан лозим нест. Ин ба зуд аз кор баромадани онҳо сабаб мешавад. Автомат бояд дар дохили пирамида дар ҳолати ғайриомодагӣ нигоҳ дошта шуда, тирдон, корднайза ҷудо бошанд; куланг ба поён фуруварда шуда, гузаронанда дар қисми болоӣ қарор гирад; баландии нишон дар ҳолати «П» қарор дошта бошад. Дар қисми махсуси пирамида тирдонҳо, ҳалтаҳо барои тирдонҳо, корднайза дар ғилофҳо ва равғандонҳо нигоҳ дошта мешаванд. Ҳалтаҳо барои тирдонҳо ва тасмаҳо бояд тоза ва хушк нигоҳ дошта шаванд. Ҳангоми ҳаракат дар машғулиятҳо ва дар сафарҳои пиёда автомат бо тирдони пайвастишуда бурда мешавад, тирдонҳои боқимонда дар ҳалта меистанд. Тасмаро ҷунон кашидан лозим

аст, ки автомат ба чизҳои сахт барнахӯрад. Ҳангоми танаффусҳои байни машғулиятҳо автомат дар даст нигоҳ дошта мешавад.

**Азназаргузаронӣ ва ба тирпарронӣ омода намудани автомат.** Авто-матро барои санҷидани омодагии қисмҳои тозагӣ, сифати равшан-моли ва омодагӣ барои тирпарронӣ аз назар мегузаронанд. Авто-мат ҳар рӯз пеш аз ба машғулият баромадан, пеш аз ба посбонии шабонарӯзӣ рафтан, дар ҳолати ҷангӣ – мунтазам дар давоми рӯз ва пеш аз иҷрои супориши ҷангӣ дар ҳолати омода нигоҳ дошта мешавад. Ҳангоми азназаргузаронии ҳаррӯза мавҷуд будани ҳамаи қисмҳои автомат санҷида шуда, занг задани қисмҳо, чиркин шудан, харошидан, қат шудан ва дигар камбудҳои ислоҳ карда мешаванд. Инчунин мавҷуд набудани кафидагиҳои қисмҳои ҷӯбини автомат, мустаҳкамии милсунба низ санҷида мешавад. Ҳолати равшанмоли дар қисмҳои намоёни автомат, мавҷуд будани тасма, таҷҳизот, тирдонҳо, халта барои онҳо, мавҷудият ва ҳолати корднайза низ аз назар гузаронида мешавад.

Хуб кор кардани қисмҳои автомат санҷида ва омода карда мешавад. Барои омодагӣ автоматро тоза карда, дар ҳолати ба қисмҳо ҷудо-кардашуда аз назар гузаронида, тирдонҳоро санҷидан лозим аст. Пеш аз тирпарронӣ ҳатман мили асосиро бо матои хушк тоза намудан лозим аст. Агар автомат муддати дароз дар зери барфу борон хобида бошад, тирдонро ҷудо карда, сипас бо тамоми қувва милаи кулангдорро якҷанд бор ба пешу қафо ҳаракат додан зарур аст. Пеш аз тирпарронӣ тирҳои ҷангиро бояд омода сохт. Дар ин ҳолат занг назадани найчаи тир ва қатшавӣ дар он, начунбидани тир дар найчаи тир, набудани ранги сабз дар пистон ва баромадани пистон аз қисми зери найчаи тир, набудани тири машқӣ дар дохили тирҳои ҷангӣ аз назар гузаронида мешавад.

Агар тирҳо ҷанг ё чирк гирифта бошанд, каме занг зада бошанд, онҳоро бо матои хушк тоза кардан лозим аст. Бо матои равшанолуд тоза кардани тирҳо ва бо тирҳои равшани зиёд молидашуда пур намудани тирдон манъ аст, зеро ҳарорати паст ва чиркинӣ боиси қатъ гардидани тирпарронӣ мегардад.

Тирҳо бояд дар хонаи ниғаҳдорӣ дар ҷойи хушк ва аз нурҳои офтоб пинҳон нигоҳ дошта шаванд. Оди будани сохти автомат кори онро мустаҳкам ва хуб менамояд. Вале чиркин ва кӯҳна шудани қисмҳо, инчунин муомилаи беэҳтиёт бо автомат ё ин ки корношоям гаштани тирҳо боиси қатъшавии тирпарронӣ мегардад. Дар ин ҳолат автомати ба тирпарронӣ омода ро ба ҳолати аввала овардан лозим аст. Сипас милаи кулангро аз нав сахт ба қафо кашида сар додан зарур аст. Автомат боз барои давом додани тирпарронӣ омода мешавад.

Ҳангоми истифодаи силоҳ қисми тиргузарон ҷойи худро иваз мекунад.



Бо муковимати фанар (пружина)-и баргарданда ба душман зарбаи ҳалокатовар расонида мешавад. Дар ин ҳангом тирпарронӣ ба амал меояд. Баъди тирпарронии аввал қисмҳо ҳамон кореро иҷро мекунанд, ки дар натиҷа тирпарронии бонавбат ба вучуд меояд. Аммо дар ҳолати зер накардани моша (курок) тирпарронӣ қатъ мешавад, зеро пеши роҳи тирҳо банд мегардад. Қисми зикршуда дар ҳолати аввала боқӣ мемонад.

Барои тирпарронии такрорӣ бояд мошаро зер кард. Вақте ки куланги баргарданда зер карда мешавад, тирпарронии яктоӣ ба вучуд меояд. Дар ҳолати зер кардани моша ҳамин ҳолат такрор шуда, қисмҳои тирпарронӣ ба кор медароянд.

**Қатъ гардидани тирпарронӣ аз автомат ва усулҳои баргараф кардани он.** Қисмҳои механизмҳои автомат ҳангоми истифодаи дурусти он метавонанд дуру дароз ва боэътимод хизмат намоянд. Дар ҳолати ифлос шудан ва ё бе эҳтиёт кор фармудани автомат ҳангоми тирпарронӣ баъзан кори он қатъ мегардад.

Ҳангоми баргараф кардани норасоӣҳо дар вақти тирпарронӣ қисми кулангдони автоматро ба ақиб оварда тирпаррониро давом додан лозим аст. Барои баргараф намудани норасоӣҳои пайдогашта метавон аз нишондодҳои зерин истифода намуд.

**Норасоӣҳо ва тавсифи онҳо. Сабабҳои норасоӣҳо. Роҳҳои баргарафсозӣ.**

1. Нарафтани тир.

Куланг дар ҳолати пеш, аммо тирпарронӣ нест, дар тирдон ягон дона тир нест. 1. Ифлосшавии тирдон. Дубора омода сохтани автомат ва давом додани тирпарронӣ. Иваз кардани тирдон. Дар сурати корношоямӣ фиристодан ба таъмиргоҳи махсус.

2. Тир ба ҷойи асосии мил намегузарад. Қисмҳои ҳаракатӣ дар ҳолати муқаррарӣ меистанд. 2. Корношоям будани забонаки қатъшавии деворҳои паҳлуии тирхона. Дастаро дошта, тирпаррониро давом додан. Ҳангоми такрор шудани ин ҳолат тирдонро иваз кардан.

3. Ҳолати қатъ гаштани баромади тир (осечка). Тир ҳаст, аммо тирпарронӣ ба вучуд намеояд. 1. Корношоямӣ тир. 2. Корношоямӣ қисмҳои зарбазан ва ифлосшавии онҳо. Зарурати назорати молидани равған. Автоматро ба кор дароварда давом додани тирпарронӣ. Ҳангоми такроршавии ҳолати қатъ гардидани тирпарронӣ, тоза кардани механизми зарбазан ва худӣ зарбазан.

Дар ҳолатҳои корношоямӣ ба таъмиргоҳҳои махсус фиристодан.

4. Набаромадани кортус аз тирхона. Қисмҳои автомат дар ҳолати муқаррарӣ қарор мегиранд. Ифлос будани тир ё ҷойи тир. Ифлосшавии зех ва нодуруст кор кардани қисмҳои тирбаро. Ба ақиб бурдани дастаи куланг ва нигоҳ доштани он; чудо кардани тирдон; бо ёрии милсунба баровардани тир. Давом додани тирпарронӣ.

### **Қоидаҳои умумӣ ҳангоми истифодаи силоҳ.**

Силоҳ ва лавозимоти ҷангӣ танҳо бо иҷозат (фармон)-и командир ё сардор гирифта мешавад. Баъд аз қабул силоҳро аз назар гузаронидан лозим аст, то ин ки силоҳ дар муҳофизат бошад ва тир ба мил ҷойгир карда нашуда бошад.

Барои доништани он ки патрон дар ҷӯи патрон ҷойгир карда нашудааст, силоҳро аз муҳофизат набароварда, мили онро ба тарафи бехатар раван намуда, тирдонро ҷудо намудан лозим аст (агар тирдон ба силоҳ васл карда шуда бошад);

Силоҳро аз муҳофизат озод намуда, милаи кулангдорро ба қафо бурда, ҷӯи патронро аз назар гузаронида, сипас аз он милаи кулангдорро озод намуда, ба қайди муҳофизат гузоштан лозим аст.

Силоҳро ба ҷониби одамон раван намудан қатъиян манъ аст, ҳатто агар тир ба мил ҷойгир набошад ва ё умуман тирдон ҳолӣ бошад.

Силоҳи худ ва дигар шахсро бе иҷозат (фармон)-и сардор гирифтани ва ба ягон шахс додан мумкин нест.

Ҳангоми супоридани силоҳ бо иҷозат (фармон)-и сардор ба дигар шахс, огоҳ намо, ки силоҳ тир ба мил надорад (ё дорад) ва дар муҳофизат монда шудааст.

Ҳангоми қабули силоҳ аз дигар шахс аз назар гузарон, то ки силоҳи қабулкардаат дар муҳофизат монда шудааст ё не.

Гузоштани силоҳ бе иҷозати (фармони) сардор дар ҳар ҷой қатъиян манъ аст.

Ҳангоми роҳгардӣ, давидан, дастгир намудани ҷинойткорони хавфнок, инчунин дар нақлиёт, қатора ва ҳавопаймо тамоми қоидаҳои бехатарии муомила бо силоҳро риоя намудан зарур аст.

Ҳангоми муайян кардани корношоямии силоҳ ба сардор гузориш додан лозим аст.

Ҳангоми ҷойгир намудани тирдон ба дастаи тапонча бо зарбаи саҳти даст задан манъ аст, тири дуум аз боло таркиданаши имкон дорад.

### **Қоидаҳои бехатарӣ ва муомила бо силоҳ ҳангоми хизмат.**

Ҳангоми хизмат тирдон бояд ба силоҳ пайваस्त бошад ва силоҳ барои истифодабарӣ омода бошад.

Шахсоне, ки хизматро бо автомат пеш мебаранд, дар ҳолати тайёри барои рост истода оташи кушодан бо истифодаи тасма, гирифта гарданд.

Шахсоне, ки хизматро бо тапонча пеш мебаранд аз тарафи чап тапончаро дар ғилоф ба тасмаи миён дар ҳолати маҳкам ҷойгир намоянд. Ин ҳолат барои зуд гирифтани силоҳ аз ғилоф мусоидат менамояд.

Ҳангоми қабули патронҳо, миқдори онҳоро санҷидан ва аз назар гузаронидан лозим аст, чунки патронҳо метавонанд зангзада, пачақ ё ин ки патронҳои таълимӣ бошанд, инчунин ҷойгиршавии тир дар патронро низ санҷидан зарур мебошад.

Тир ба мил намудан ва баровардани тир аз мил танҳо дар чойҳои муайяншуда, бо фармони сардори даста ва мувофиқи қоидаҳои Оинномаи гарнизони ва қаровулии Қувваҳои Мусаллахи Ҷумҳурии Тоҷикистон гузаронида мешавад.

Ҳангоми пеш бурдани хизмат мунтазам дар хотир доред, ки силоҳ бояд ба қайди муҳофизак гузошта шуда бошад.

Тирро аз мил бароварда, силоҳро ба қайди муҳофизак монда, ба сардори дастаи хизмати гузориш додан лозим аст.

Зарурати ҳолати истифодаи силоҳ набошад, патронро ба ҷӯи патрон ворид намудан манъ аст.

Ҳангоми хизмат, агар патрон дар ҷӯи патрон бошад, ба вазъиятҳои хавфнокӣ вазнин оварда расониданаш мумкин аст.

Ҳангоми тирпарронии огоҳони мили силоҳро ба тарафи бехатарӣ осмон равона намудан зарур аст.

Пас аз истифодаи силоҳ онро ҳатман ба муҳофизак гузаронидан лозим мебошад.

Ҳангоми пеш бурдани хизмат силоҳи худро ба ҷойе мондан ва ба дигар шахс додан манъ аст.

Ҳангоми бо силоҳ ба толори хизмати ворид шудан, силоҳро барои нигоҳдорӣ ба навбатдор супоридан лозим аст.

Қатъиян манъ аст:

– хангоми хизмат дар дидбонгоҳилоҳро ба қисмҳо ҷудо намудан, аз муҳофизак озод намудан, патрон дар ҷӯи патрон ҷой намудан ва ангиштонро ба чангаки худсардеҳ гузоштан;

– тирдонро аз силоҳ ҷудо намудан ва аз он патронҳоро баровардан;

– агар патрон дар ҷӯи патрон бошад, хизматро пеш бурдан.

Қоидаҳои бехатарӣ хангоми тоза намудани силоҳ.

– Бо роҳбарӣ ва назорати сардор (командири даста) дар ҷойи муайянгардида тоза ва равшан намудани силоҳ иҷозат дода мешавад.

– Тоза намудани силоҳ пас аз тирпарронӣ бо патронҳои чангӣ ё таълимӣ дар майдони тирпарронӣ, ё ин ки дар толори тирпарронӣ (ТИР) гузаронида мешавад.

– Пеш аз тоза намудани силоҳ ҳамаи патронҳоро ба навбатдор супорида, силоҳро аз назар гузаронидан лозим аст, ки патрон дар ҷӯи патрон мавҷуд набошад.

– Силоҳро бо сӯзишвориҳои навъи бензин тоза намудан ва инчунин хангоми тоза намудани он сигор кашидан қатъиян манъ аст.

– Пас аз тоза намудани силоҳ ба сардор гузориш додан лозим мебошад. Сипас бо иҷозати ӯ силоҳро равшан намуда, қисмҳои онро васл намоед.

Қоидаҳои бехатарӣ хангоми гузаронидани дарсҳо ва хангоми тирпарронӣ.

– Пеш аз истифодаи патронҳои таълимӣ аз назар гузаронидан лозим аст, ки патронҳои чангӣ набошанд.

– Пас аз анҷоми дарс ва тирпарронӣ, ҳамаи патронҳои чангӣ, таълимӣ ва инчунин патронҳои тангмил (мелкокалиберные патроны) ҳатман бояд ба сардор супорида шаванд.

– Пеш аз тирро ба мил ҷой намудан силоҳро аз назар гузаронидан лозим аст, то ки дар мили он монеаҳо мавҷуд набошанд.

– Тирро ба мил ҷой намудан ва ё аз он ҷой баровардан пас аз амри командир иҷро карда мешавад, дар ин ҳолат мили силоҳро ба ҷониби нишон ё ҷониби бехатар равона намуда, бо иҷозати командир иҷро намудан лозим аст.

Ҳангоми тирпарронӣ худсарӣ ва асабонӣ шудан мумкин нест, озод намудани силоҳ аз қайди муҳофизак пас аз гирифтани ҳолати тирпарронӣ ва амри «Оташ» иҷро карда мешавад.

Оташфишонӣ ба таври мустақилона ва ё бо амри роҳбари тирпарронӣ дар ҳолатҳои зерин қатъ мегардад:

– пайдо шудани одамон, мошинҳо ё ҳайвонот дар майдони ҳадафҳо, инчунин парвози пасти тайёраҳо ва чархболҳо дар мавзеи тирпарронӣ;

– боло бардоштани парчами (фонуси) сафед дар нуктаи назоратии командир ва ё дар паноҳгоҳ;

– оташ гирифтани воситае аз тирпарронӣ;

– пайдо намудани бонг аз тарафи муҳосира, ки тирпарронӣ хатарнок мебошад;

– гум намудани самти тирпарронӣ, хусусан шабона.

Қоидаҳои бехатарӣ ҳангоми истифодаи воситаҳои тақлидӣ (имитационные средства).

Истифодаи воситаҳои тақлидиро танҳо шахсоне мегузаранд, ки қисмҳои асосӣ ва қоидаҳои истифодаи онро хуб аз худ карда бошанд.

Вайрон намудани қоидаҳои бехатарӣ ба фалокатҳо (куштор, ярадор шудани одамон, оташгириҳо ва ғайра) оварда мерасонад.

Қатъиян манъ аст:

– истифода бурдани патронҳои таълимӣ, таркандаи қоғазин ва дигар воситаҳои тақлидӣ, ки корношоям мебошанд;

– истифода бурдани втулк (ҷўяни губчак, охани губчак) барои патрони таълимӣ ва тирпарронӣ, ки рахпечи корношоям дорад;

– тирпарронӣ бо патрони таълимӣ аз силоҳи чангӣ ва таълимӣ, ки корношоям мебошад;

– сохтани бастҳои таркандаи қоғазин барои пурзӯршавии тарқиш;

– партофтани таркандаи қоғазин, норинчаки дудбарорӣ ва тирпарронӣ дар маҳалҳои истиқоматӣ;

– партофтани таркандаи қоғазин дар ҷойи истодани одамон, иншоотҳо ва маводди оташангез дар масофаи аз 20 м камтар;

– истифода бурдани тарканди қоғазин, ки сими оташангезиши кутоҳ, ё корношоям бошад;

– дар даст нигоҳ доштани тарканди қоғазин пас аз оташ додани сари оташгирон, норинчаки таълимию тақлидӣ пас аз озод намудани фишанги муҳофизаткунанда;

– тирпарронӣ аз тапончаи аломатӣ ва тирҳои реактивӣ, дар кунчи баландшавӣ, на камтар аз 40-45 дараҷа;

– ба қисмҳо ҷудо намудани тирҳои аломатӣ ва реактивӣ;

### **Савол ва супориш:**

1. Дар бораи азназаргузаронии автомат пеш аз машғулиятҳо ва ҳангоми гирифтани супориш маълумот диҳед.

2. Дар бораи аз назар гузаронидани тирҳо пеш аз тирпарронӣ нақл намоед.

3. Қатъшавии тирпаррониро шарҳ диҳед. Сабабҳои рӯй додан ва тарзҳои пешгирии онҳо кадомҳоянд?

4. Ҳангоми муомила бо автомат ва тирҳо ба кадом қоидаҳо риоя кардан лозим аст?

## **§ 27. ТИРПАРРОНИӢ. ХУСУСИЯТ ВА ТАРЗҲОИ ОН**

Дар натиҷаи сӯхтани борути кортус дар зери таъсири газҳои борутӣ аз дохили мил ҷаҳидани тирро тирпарронӣ меноманд. Вай дар лаҳзаи ниҳоӣ кӯтоҳ (0,001-0,06с) ба амал меояд. Аз зарбаи саҳт дар пистони патрон оташ ба амал меояд ва он буротро дармегиринад. Дар ин ҳангом газҳои тафсон ҳосил мешаванд, ки онҳо ҳаҷман зиёд гашта, фишори баландро ба вучуд меоранд ва ба ҳама тарафҳо бо қувваи яқсон ҳаракат мекунанд. Тир дар зери фишори газ 250-500 кгс/см<sup>2</sup> (1 кгс/см<sup>2</sup> -01 МПа) аз ҷояш ҳаракат карда, ба роғи мил дохил мешавад ва ин лаҳза ҳаракати тобхӯранда пайдо менамояд. Сӯхтани борут давом меёбад ва ҳаҷми газ дар дохили мил зиёд шудан мегирад. Ҳаҷми калонтарини фишори газ (2,800 кгс/см<sup>3</sup>) ҳангоми ба масофаи 4-6 см парвоз намудани тир ба амал меояд. Сипас дар натиҷаи зуд зиёд шудани суръати тир фишор паст шудан мегирад. Дар лаҳзаи аз мил баромадан суръати ҳаракати тир 300-900 кгс/см<sup>3</sup>-ро ташкил медиҳад. Суръати ҳаракати тир дар мил зиёд мешавад, зеро газ ҳоло ҳам таъсири худро давом медиҳад. Тир бо суръати мунтазами афзоянда аз дохили мил ҳаракат менамояд ва ба самти меҳвари мил ҷаҳида мебарояд. Гази тасфоне, ки аз ҷӯяки мил мебарояд, ҳангоми бо ҳаво омехта шудан оташ ба вучуд меорад. Дар ин ҳангом мавҷи зарбавӣ ба амал меояд, ки сабабгори ҳосилшавии садо мешавад. Парвози тир дар ҳаво бо инерсия давом меёбад ва асосан ба суръати аввали он вобаста аст.

**Суръати аввали тир.** Суръате, ки бо он тир аз мил мебарояд, суръати аввала номида мешавад. Суръати аввали тир ҳолати ҷангии силоҳро

нишон медиҳад. Зиёдшавии суръати аввала дурии парвози тирро зиёд менамояд. Тезии суръати аввалаи тир ба дарозии мил, вазни тир, нури борут ва дигар омилҳо вобастагӣ дорад. Мил ҳарчи дарозтар бошад, гази борутӣ ба тир ҳамон қадар зиёдтар таъсир мерасонад ва суръати аввалаи он бештар мегардад.

**Қафопартоии силоҳ.** Ба ҳамаи тарафҳо бо қувваи яксон ҳаракат намудани газро ба назар гирифта, ҳаминро доништан лозим аст, ки ҳангоми тирпарронӣ газ на танҳо тирро ба самти пеш, балки силоҳро ҳаракати баръакси силоҳ ҳангоми тирпарронии пошназани номида мешавад.

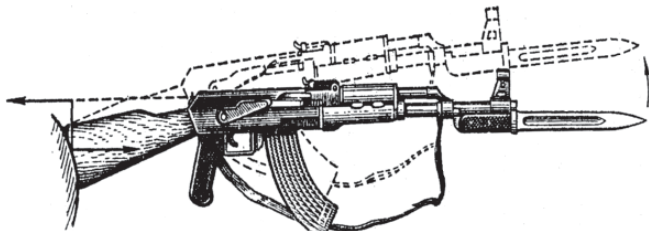

Ҳаракати баръакси силоҳ ҳангоми тирпарронӣ

Пошназаниилоҳи оташфишон ҳамчун зарба ба китф, даст ё мушак ҳис карда мешавад. Энергияи пошназаниилоҳи автомат аз 2 кгс/см (19,6 Ҷ) зиёдтар нест ва ба шахси тирпарронанда дард намеорад. Қувваи пошназаниилоҳи ва қувваи зидди пошназаниилоҳи дар як самти рост набуда, дар самтҳои муқобили ҳамдигар ҷой гирифтаанд. Онҳо ҷуфти қувваҳои ҳосил менамоянд, ки дар зери таъсиришон мил ба самти боло ҳаракат менамояд. Ғайр аз ин, ҳангоми тирпарронӣ мил ба ҳар самт ҳаракат менамояд. Ҳангоми ин ҳаракатҳо мил дар лаҳзаи ҷаҳидани тир ба самти гуногун ҳаракат мекунад. Ҳангоми нодурусти интиҳоб намудани таъриҳҳо ва ҷиркин шудани силоҳ бузургии ин ҳаракат зиёд мешавад. Таъсири ҷунбиши мил, пошназаниилоҳи ва дигар сабабҳо ба пайдошавии кунҷи байни самти меҳвари мил сабаб мешаванд. Ин кунҷ – кунҷи парвоз номида мешавад.

Барои яксон кардани кунҷи парвоз ва кам намудани таъсири пошназаниилоҳи ба натиҷаҳои тирпарронӣ навъҳои дурусти тирпаррониро истифода бурда, бо силоҳи дурусти муомила намудан лозим аст.

**Траекторияи тир.** Дар лаҳзаи тирпарронӣ дастаи автомат вобаста ба кунҷи баландӣ нуқтаи муайяно ишғол менамояд. Парвози тир дар ҳаво аз хатти рост оғоз меёбад, ки ҳамчун давоми мил ба назар мерасад. Ин хат – хатти партоиш номида мешавад. Ҳангоми парвоз дар ҳаво ба тир ду қувва – қувваи вазнинӣ ва қувваи муқовимати ҳаво таъсир мерасонанд. Қувваи вазнинӣ ҳарчи зиёдтар тирро ба поён аз самти партоиш фуруд меорад ва қувваи муқовимати ҳаво ҳаракати тирро дар ҳаво суст карда, онро ба қафо партофтанилоҳи мегардонад. Дар зери таъсири ин ду қувва тир ҳаракати худро ба самти қач, самти поёнтари партоиш

давом медиҳад. Самти қач, ки маркази вазнинии тирро акс менамояд, траектория номида мешавад. Ҳаҷми траектория ба бузургии кунчи баландӣ вобастагӣ дорад ва ба бузургии дарозии тирпарронӣ таъсир мерасонад.

Вақте ки меҳвари мил дар лаҳзаи то тирпарронӣ баландтар аз ҳолати тирпарронӣ бошад, кунчи мусбат, поёнтар бошад, кунчи манфӣ ҳисобида мешавад.

Бо зиёдшавии кунчи баландӣ, баландии траектория ва дурии пурраи уфуқии парвози тир зиёд мешавад, вале ин то сарҳади муайян амалӣ мегардад. Бо гузаштан аз ин сарҳад баландии траектория зиёду дурии пурраи уфуқии он кам мешавад.

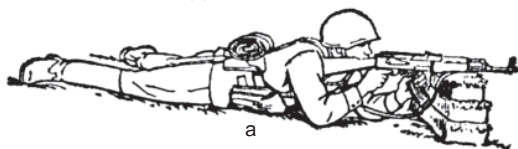

Ҳолати тирандозӣ ба тақя

а - доштани автомат аз тирдон; б - доштани автомат аз тағҷӯби мил

Кунчи баландие, ки ҳангоми мавҷуд будани он дурии пурраи уфуқии парвози тир аз ҳад зиёд мешавад, кунчи дурии зиёдтарин номида мешавад. Бузургии кунчи дурии зиёдтарин барои тирҳои гуногуни силоҳ 350-ро ташкил медиҳад.

#### **Ҳаракати сӯрохкунанда ва нобудсозандаи тир**

Ҳаракати сӯрохкунандаи тир – тавоноии тир ва сӯрох кардани монеаи мустаҳкам ва ғафсии муайян аст. Ҳаракати маҳвсозандаи тир – таъсири он ба қувваи зинда ва аз кор баровардани он мебошад. Дар ин ҳолат энергияи кинетикиро қабул намудани организм, бофтаҳои муҳофизатӣ ва аъзои ҳаётан муҳимми онро нобуд месозад. Барои бе муҳофизати махсус нобуд соختани аъзои ҳаётан муҳимми инсон, энергияи кинетикӣ бояд на камтар аз 8 кгс/м (78,5 Ҷ) бошад. Таъсири сӯрохкунанда ва маҳвкунандаи тир ба вазн, ҳаҷм ва суръати он ҳангоми ба ҳадаф расиданаш вобастагӣ дорад. Қувваи нобудсозандагии тир то дурии охирини парвоз боқӣ мемонад.

**Тирпарронии рост ва аҳамияти он.** Тирпарронии рост – он навъи тирпарронииро меноманд, ки дар вақти парвози тир траекторияи он дар болои самти хатти ҳаракаташ боло намебарояд. Аҳамияти ин дар он аст, ки ҳангоми ҳолатҳои ҳалкунандаи муҳориба тирпаррониро бе иваз намудани нишонгирӣ давом дода, танҳо нуқтаи банишонгириро аз боло, аз буриши поёнии ҳадаф интиҳоб намудан мумкин аст. Дурии

тирпарронии рост ба баландии ҳадаф ва кушодии траектория вобастагӣ дорад. Ҳадаф ҳар қадар баланд ва траектория ҳар қадар кушод бошад, дурии тирпарронии рост ҳамон қадар зиёд мегардад ва аз ин бармеояд, ки ҳадаф аз як нуқтаи банишонгирӣ нобуд мегардад. Ин шароити зуд пештар аз душман тир ҳолӣ қарданро фароҳам меорад.

**Майдонҳои пӯшида, нестшаванда ва эмин.** Майдони дар паси иститорҳои тирнагузаранда ҷойгиргашта – майдони пӯшида номида мешавад. Ҳар қадар ки иститор баландтар ва траекторияи он кушодтар бошад, майдони пӯшида ҳамон қадар калон мешавад.

Қисми майдони пӯшида, ки дар он мувофиқи траекторияи додашуда ҳадафро нест сохтан номумкин аст, майдони амн номида мешавад. Паноҳгоҳ ҳар қадар ки баланд бошад ва баландии ҳадафу траектория хурд бошад, майдони эмин ҳамон қадар бузург мешавад. Барои аз оташи душман худро муҳофизат намудан, аз майдонҳои пӯшида ва эмин моҳирона истифода бурдан лозим аст.

## § 28. ТАРЗҲОИ МУАЙЯН НАМУДАНИ МАСОФА ҲАНГОМИ ТИРПАРРОНИЙ

Масофаи то ҳадаф одатан бо чашм, аз рӯйи бузургии кунҷӣ муайян карда мешавад. Масофаи дақиқро бо масофаи муайяншаванда муқоиса карда ё худ бо масофаи ашёи макон, ки то ин вақт муайян гаштааст, аз рӯйи як қисми дарёдмондаи макон, дараҷаи аёният ва бузургии ба назар намояндаи ҳадаф муайян қардан мумкин аст. Агар андозаи ҳадаф муайян бошад, масофаро аз рӯйи бузургии кунҷӣ бо формулаи ҳазорие, ки дар ин ҷо  $D$  – дурии масофа то ҳадаф ба ҳисоби метр;  $B$  – баландӣ ба ҳисоби метр, бузургии кунҷ – бузургии кунҷии ҳадаф ба ҳисоби ҳазорякӣ мебошад, муайян қардан мумкин аст.



$$D = \frac{B \cdot 1000}{\text{бузургии кунҷӣ}}$$

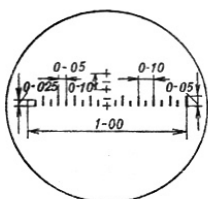

ки дар ин ҷо  
ҳисоби метр;

$D$  – дурии масофа то ҳадаф ба

$B$  – баландӣ ба ҳисоби метр, бузургии ҳадаф ба ҳисоби ҳазорякӣ мебошад

Шкалаҳои кунҷченкунии  
дурбин



Бузургиҳои кунҷии ҳадафҳо ба воситаи дурбинҳои саҳроӣ муайян карда мешаванд. Ин дурбинҳо ва дигар афзорҳои назорат шкалаҳои кунҷсанҷӣ доранд. Бузургии як тақсимоти калони шкала ба 10 ҳазор-якӣ, камаш 5 - ҳазоряк мувофиқ аст (навишта мешавад 0 – 10,0 – 0,5). Мисол, бузургии кунҷии шахси бо дурбин назоратшаванда, ки қадаш 1,7 м аст, ба як тақсимоти хурди сеткаи дурбин (0-05) баробар аст.

Бузургии кунҷии ҳадафро бо ёрии ашёи дар даст буда (чадвал, қалам, куттии гӯгирд) танҳо дар ҳолати аҳамияти ҳазории онҳоро доништан чен кардан мумкин аст; 1 мм чадвал 0 – 02; қалами доирашакл – 0-12; куттии гӯгирд – дарозияш – 0-90; бараш – 0-60; баландиаш – 0-30; панҷаҳои даст: ангушти калон – 0-40; ангушти ишоратӣ – 0-30; ангушти хурд – 0-20. Барои мисол, агар ҳангоми муайян намудани бузургии кунҷии ҳадаф бо ёрии чадвал масофаи байни кунҷҳои ҳадаф ба дарозӣ, ба бар ё ба баландӣ 4 мм-ро ташкил намояд, бузургии кунҷи ҳадаф ба 0-02x40-08 баробар мебошад.

Дуруст муайян кардани масофа ба воситаи ашёи дар даст буда ба дуруст дур намудан аз чашм ба масофаи 50 см вобастагӣ дорад.

### **Унсурҳои омодашавӣ**

**Омодашавӣ** – тайёрии меҳвари мили асосӣ барои тирпарронӣ дар майдон мебошад. Он унсурҳои зеринро дар бар мегирад; қаровулакро рост дошта, онро ба нуқтаи нишонгирӣ баробар намудан.

Нуқтаи дар ҳадаф буда, ки ба он автомат рост нигоҳ дошта мешавад, нуқтаи банишонгирӣ номида мешавад. Дуруст доштани қаровулак – қаровулакро дар буриши нишонгирак дуруст нигоҳ доштан аст. Қисми болоии он дар маркази буриши нишонгирак бояд намоён ва бо кунҷҳои болоии он дар як самт ҷойгир бошад.

Интиҳоби нишон ва нуқтаи нишонгирӣ ҳангоми ба нуқтаҳои беҳаракат тир ҳолӣ кардан.

Нишон ва нуқтаи нишонгирӣ бояд чунон интиҳоб шаванд, ки ҳангоми тирпарронӣ траекторияи миёна аз маркази ҳадаф гузарад. Ҳангоми ба масофаи 300 м аз автомат тир ҳолӣ намудан, ба ҳолати нишонгир «З» ё «П» гузошта, ба кунҷи поёнии ҳадаф, агар ҳадаф баланд бошад, ба маркази он оташ кушодан лозим аст. Мисол, ҳангоми ба маркази ҳадаф тир ҳолӣ намудан аз масофаи 100 м нуқтаи нишонгирро аз буриши поёнии ҳадаф гирифта, оташро дар ҳолати «П» кушодан ба мақсад мувофиқ аст. Дар ин ҳолат, зиёдшавии траектория аз самти нишонгирӣ ба 25 см баробар мебошад, ки ин барои аз маркази ҳадаф гузаштани траектория мусоидат мекунад.

Ҳангоми тирпарронӣ ба масофаҳои зиёда аз 300 м, нишонгирӣ аз рӯйи масофаи то ҳадаф муайян карда мешавад. Аз рӯйи қоида, маркази ҳадаф ҳамчун нуқтаи нишонгирӣ қабул карда мешавад. Агар шароит аз

рӯйи масофаи то ҳадаф иваз намудани нуктаи нишонро талаб нанамояд, то нуктаи охирини тирпарронии рост аз нуктаи «П» нуктаи поёнии ҳадафро нишон гирифта тир холӣ кардан лозим аст. Танҳо ҳангоми тирпарронӣ дар мавзёҳои кӯҳӣ дар масофаи 400 м ба кунҷи макон дигаргунӣ дохил намудан имконпазир мебошад. Барои омода намудани автомат ба оташкушоӣ онро аз қисми марказиаш – зерчӯбаи мили туфанг ба дасти чап дошта, бо дасти рост аз дастача гирифта ҳадафро аз назорат дур насохта, қундоқи автоматро ба китфи рост зер намудан лозим аст.

Ангушти ишоратии дасти ростро дар моша нигоҳ доштан лозим аст. Дар ин ҳолат ориҷҳои ҳар ду даст, тахминан дар қушодии китфҳо ба замин гузошта мешавад, сарро каме ба поён ҳам намуда, рухсораи ростро ба қундоқи автомат гузоштан лозим аст.

Қисми қафои даста бояд бо миёнааш ба китфон зич истад. Агар қисми болоии даста зич истода бошад, ҳангоми тирпарронӣ тирҳо ба поён, агар қисми поёнии он ба китфҳо зичтар истода бошад, тирҳо ба самти боло парвоз менамоянд.

Барои дурустии ҳолати дастаи автоматро санҷидан, дасти ростро то баландии китф бардошта, бо ин ҳаракат ҷойгиршавии дастаи автоматро дуруст кардан лозим аст.

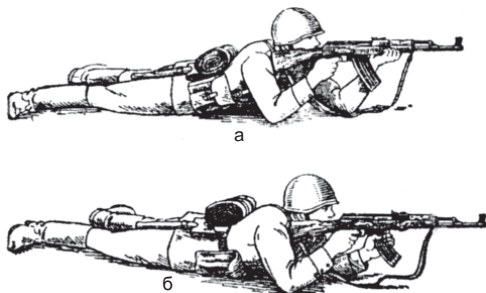

**Доштани автомат ҳангоми тирзанӣ дар ҳолати дарозкашӣ  
а - бо дасти чап аз зермил; б - бо дасти чап аз тирдон**

Нишонгирӣ бо як чашм сурат мегирад. Дар ин ҳолат ҳар як сарбоз бояд бо чашми «асосӣ»-и худ нишон гирад. Барои инро муайян намудан дар порчаи қоғаз сӯроҳии доирашакл кашидан зарур аст, ки диаметраш 2,5-3 см бошад. Онро бо тарзи амудӣ дар даст дошта, аз сӯроҳӣ ба нуктаи нишонгирӣ, ки дар рӯшноӣ устувор гардонда шудааст, нигаристан лозим аст. Сипас бо навбат чашми чап ва ростро пӯшида ба нуктаи нишонгирӣ нигоҳ бояд кард. Агар ҳангоми пӯшидани чашми чап, нукта аз сӯроҳӣ намудор бошад ҳангоми пӯшидани чашми рост он дар қафои қоғаз ниҳон шавад, чашми «асосӣ»-и ин шахс чашми рост мебошад. Барои ба нишон гирифтани бо чашми асосӣ то дар маркази буриш омадани қаровулак нигаристан лозим аст. Қисмҳои болоии он бояд бо кунҷҳои

болоии планкаи нишонгирӣ дар як самт чой гиранд. Нафасро бароварда дар ҳамин ҳолат оринҷоро, агар лозим бошад, тамоми бадан ва пойҳо ро чобачо гузошта, қаровулаки ростро ба нуқтаи нишонгирӣ баробар намуда, ҳамзамон ба моша бо ангушти ишоратӣ зер кардан лозим аст.

Ҳангоми нишонгирии самти уфукӣ, гирифтани планкаи нишонгирӣ ро дар назар доштан лозим аст.

Барои дақиқии тирпаррониро гум накардан, масофаи дурро ба нишон гирифтани салоҳ нест.

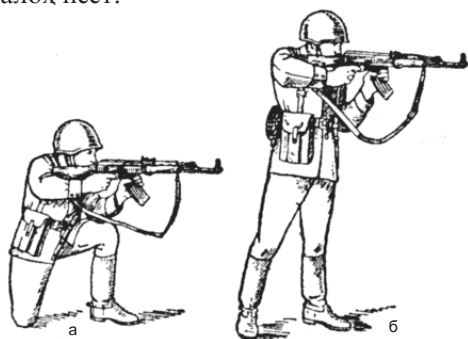

**Нигоҳ доштани автомат бо истифода аз тасма дар ҳолати тирандозӣ**  
а - ба зону истода; б - рост истода

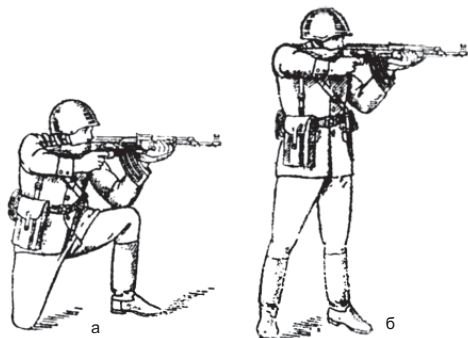

**Доштани автомат ҳангоми тирандозӣ**  
а - ба зону истода; б - рост истода

Агар кушодани оташ бо ягон сабаб катъ карда шавад, банишонгирӣ ро катъ намуда, чашмро 5-10 сония дам додан лозим аст. Барои кулангро ба қор даровардан автоматро аз зерҷубаи мили туфанг, сарпӯш ё тирдон бо дасти чап саҳт дошта, бо дасти рост аз дастача ба китф саҳт паҳш намуда, нафасро ба дарун кашида, кулангро то ба взводи чангӣ афтиданаҳ ва ба амал омадани тирпарронӣ оҳиста паҳш кардан лозим аст. Ҳангоми паҳш кардани куланг чунбишҳои оҳистаи қаровулаки рост дар назди нуқтаи нишонгирӣ он қадар аҳамият надорад. Кӯшиши ҳангоми дар як самт омадани қаровулаки рост бо нуқтаи нишонгирӣ, зуд зер

кардани куланг ба дакка хӯрдани он ва тирпарронии ғалат оварда мера- сонад. Агар хангоми нишонгирӣ ҳис карда шавад, ки дигар нафас нака- шидан имконпазир аст, қувваи ангушти ишоратиро суст карда, куланг- ро оҳиста озод намуда, нафаскаширо барқарор карда, сипас нафасро аз нав ба дарун кашида нишонгириро давом додан мумкин аст. Хангоми ба тарзи автоматӣ тир ҳолӣ кардан, дастаи автоматро ба китф сахт пахш карда, нигоҳ доштан ва қаровулаки рости дар нуктаи нишонгирӣ чой- доштаро нигоҳ доштан лозим аст.

**Қаъ кардани оташфишонӣ.** Ҳолати муҳорибаро ба назар гирифта, тирпаррониро муваққатан ва пурра қаъ намудан мумкин аст. Барои қаъ кардани тирпарронии муваққатӣ, фармони «Ист» ё худ «Оташфи- шонӣ қаъ карда шавад» дода мешавад. Мувофиқи ин фармон, сарбоз ба моша зер карданро қаъ менамояд ва автоматро ба қайди муҳофиз мегузорад. Барои пурра қаъ намудани оташфишонӣ ғайр аз фармони «Ист», фармони «**Тирҳои силоҳҳо гирифта шавад**» дода мешавад. Баъди ин фармон автоматро ба қайди муҳофиз гузошта, нишонро барқарор на- муда (агар ба нишони дигар гузошта шуда бошад), тирдонро чудо кар- дан лозим аст. Барои аз оташфишонӣ озод кардани автомат тирдонро чудо карда, автоматро аз қайди муҳофиз гирифта, милаи кулангдорро оҳиста ба қафо кашида, тирро аз тирхона гирифта, милаи кулангдорро ба поён ҳаракат дода, мошаро пахш намуда, автоматро ба қайди муҳо- физ гузоштан зарур аст. Сипас онро ба замин гузошта, тирҳоро аз тир- дон гирифтани лозим аст. Барои аз тирдон гирифтани тирҳо, тирдонро ба дасти чап дар ҳолати боло будани гарданаи он нигоҳ дошта, бо дасти рост (бо ёрии тир) пайи ҳам тирҳоро ба берун бароварда, сипас тирдон-



**Автомат барои  
азназаргузаронӣ  
дар ҳолати рост  
омода аст**

ро ба автомат чо карда тирҳои истифоданашударо ҳам кардан лозим аст. Автоматро бо дасти рост аз зерҷӯби мил дошта, дастаи онро ба замин фуру- варда, қисми банишонгирии онро ба оринчи дасти чап гузоштан лозим аст. Баъди аз вазъияти оташ- фишонӣ озод кардан, агар лозим шавад, силоҳ бо фармони «**Силоҳ барои азназаргузаронӣ омода шавад**» аз назар гузаронида мешавад. Баъди ин фармон тирдонро аз автомат чудо карда (дар вазъ- ияти дарозкашида), гарданаи онро ба самти боло гардонда гузоштан лозим аст. Баъди аз тарафи фармондех (роҳбар, инструктор) назорат кардани автомат, милаи кулангдорро ба самти пеш ҳаракат дода, кулангро аз взводи чангӣ бароварда, авто- матро ба қайди муҳофиз гузоштан лозим аст. Сипас тирдонро қобачо гузошта автоматро дар ҳолати «Ба тасма» гирифтани лозим.

## § 29. ЧОРАҲОИ БЕХАТАРӢ ҲАНГОМИ ГУЗАРОНИДАНИ ТИРПАРРОНӢ

Бехатарӣ хангоми тирпарронӣ бо дуруст ташкил намудани он, аниқ риоя намудани талаботҳои курси тирпарронӣ, интизомнокии баланди тамоми хизматчиёни ҳарбӣ таъмин карда мешавад. Дар ҳар як тирпарронӣ дар маҳалли тирпарронӣ дастурамалҳо доир ба тарзи гузаронидани он, вобаста аз шароити гузаронидани он, ҳуҷҷатҳои риояи чораҳои бехатарӣ аз тарафи тамоми ҳайати шахсии тирпаррон тартиб додашуда оварта мешавад.

Ҳайати шахсие, ки тарзи дурусти риояи чораҳои бехатариро наменонад, ба гузаронидани тирпарронӣ роҳ дода намешавад.

Командирони қисмҳои ҳарбӣ ва воҳидҳои онҳо барои риояи қоидаҳои бехатарӣ аз тарафи зердастони худ хангоми иҷрои аниқи тирпаррониро ҷавобгӯ мебошанд.

Сарҳадҳои маҳалли тирпарронӣ, ки аз ҳудуди маркази таълимӣ дурроқ аст, бо хандакҳо ишора карда мешаванд, дар роҳ ва пайроҳаҳои ба ин маҳалҳо баранда ишораҳои намоён бо навиштаҷоти «Гузаргоҳ манъ аст!», «Ист, мепарронанд!» гузашта мешаванд. Ба ғайр аз ин дар маҳалҳои аҳолинишини назди тирпарронӣ бо забони буррои ин аҳоли навиштаҷоти ба сарҳадҳои ин майдонҳо даромадан бе иҷозати сардори маҳалли тирпарронӣ қатъиян манъ аст, тартиб ва оварта мешаванд. Бевосита пеш аз оғози тирпарронӣ тамоми ҳудуди маҳалли тирпарронӣ аз таҳти назорат гузаронида мешавад, то ки дар ин ҳудуд ягон нафар ё ҳайвоноте набошанд.

Иҷозат барои оташкушӣ танҳо роҳбари калони чорабинии тирпарронӣ медиҳад. Дар мавриде, ки муҳофизаи дар тамоми ҳудуди маркази таълимӣ гузошта мешавад, иҷозати тирпаррониро сардори маркази таълимӣ медиҳад. Оташкушӣ дар маҳалҳои тирпарронӣ танҳо баъди бардоштани байрақчаи сурх оғоз карда мешавад.

Ба ҳолати омодабошӣ овардани силоҳ танҳо баъди амри «**Оташ!**» дар ҳадди оташкушӣ ба ҷо оварда мешавад. Пеш аз ҳар дафъаи ҷой намудани тир ба мил бояд боварӣ ҳосил намуд, ки дар мил ягон чизи зиёдатӣ (лой, хасу хошок, сангреза) нест.

Дар ҳадди анҷоми оташкушӣ силоҳ аз ҳолати омодабошӣ бароварда мешавад, ки барои ин чангаки сардиҳанда зер карда сар дода мешавад, баъди ин тирандоз гузориш медиҳад: «**Силоҳ аз ҳолати омодабошӣ бароварда шуд**», баъди аз назорат гузаронидани силоҳ он ба муҳофизак гузошта мешавад. Бо мақсади таъмини бехатарӣ дар маҳалҳои тирпарронӣ муҳиммоти чангиро ба тирандозҳо пеш аз тирпарронӣ медиҳанд. Хангоми тирпарронии шабона бояд тирандоз дар пушташ ҷароғ дошта бошад, инчунин ҳадҳои тирпарронӣ бо ҷароғҳо таъмин карда мешаванд. Оташкушӣ аз тарафи ҳар як тирандоз мустақилона ё бо амри роҳбарони тирпарронӣ қатъ карда мешавад, агар:

- дар майдони тирпарронӣ одамон ё ҳайвонот пайдо шаванд;
- ҳангоми бардошта шудани байрақчаи сафед ё ишораи дигари катъгардонӣ;
- аз тарафи мушоҳидачиҳо ё назоратчиҳо додани ишораҳои таҳди-ди хатар;
- рӯй додани сӯхтор аз тирпарронӣ;
- гум кардани нишонаҳо аз тарафи тирандозҳо, махсусан ҳангоми шабона. Аз мавриди ишораи «**Анҷом**» то ишораи «**Оташ**» ба мавқеъҳои тирпарронӣ даромадани касе, ки набошад, манъ аст.

#### **КАТЪИЯН МАНЪ АСТ:**

- ба ҳолати омодабошӣ овардани яроқ ё ба он чой намудани тири гайричангӣ то додани ишораи «**Оташ**»;
- ба тарафи одамон, ақибгоҳи чойи тирпарронӣ гардондани мили силоҳ новобаста аз он ки вай тир дорад ё не;
- аз силоҳи корношоям тир паррондан ба тарафи хавфнок ва дар мавриди бардошта шудани байрақи сафед;
- аз даст гузоштани силоҳи тирдор дар кучоҳе, ки набошад ё ба каси дигар додани он, дар ҳадди оташкушоӣ гузоштани силоҳи шахсӣ бе амри роҳбари тирпарронӣ;
- пайдошавии одамон наздиктар аз 30 м ба ҳадди тирпарронӣ, гузошта зер кардани мили силоҳ ба замин ё ягон ашёи дигар;
- паррондани тирҳои муқаррарӣ аз автомат ё туфангчае, ки ба онҳо асбобҳои садопахшкунанда ё алангаҳомӯшкунанда васл карда шудаанд;
- наздикшавӣ ба норинҷакҳои натаркида.

#### **Савол ва супориш:**

1. Дар бораи тирпарронӣ нақл кунед.
2. Траекторияи парвози тир чӣ гуна ҳосил мешавад?
3. Нишонгирӣ чист ва кадом ҳаракатҳоро дар бар мегирад?
4. Масофаи байни ҳадафро дар баландии 2,5 м аз тақсимои шкалаи хурди дурбин муайян созед.
5. Бузургии кунчи ҳадафро, ки бараш 3 м, дуриаш то 200 м мебошад, муайян созед.
6. Дар бораи қоидаҳои бехатарӣ ҳангоми машғулиятҳо ва дар майдони тирпарронӣ нақл кунед.
7. Тартиби таҷҳизоти тирдон ва автоматро нишон диҳед.
8. Дар хусуси омода кардани автомат барои «азназаргузаронӣ»-и роҳбар нақл кунед ва амалан нишон диҳед.

## **§ 30. НОРИНҶАКҲО**

**Норинҷакҳои дастии тиккашаванда.** Норинҷакҳои дастӣ (граната) дар давоми садсолаҳо дар аслиҳои артиши рус мавҷуд буданд. Онҳо ҳангоми ҳамлаи душман бомуваффақият истифода мешуданд. Дар ҷанги муосир норинҷакҳои дастӣ воситаи мустаҳкамаи маҳвсозии душман мебошанд.

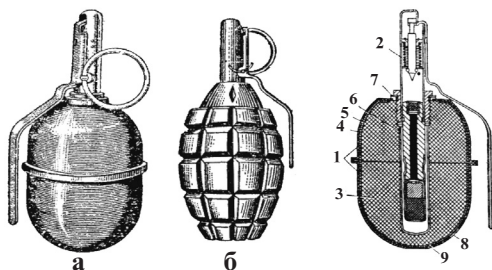

**Норинчак ва сохти он**

**а - РГД-5 ва б - Ф-1**

**1 - тана, 2 - муҳимоти тарканда, 3 - сарпӯш, 4 - сарпӯши муҳофизатӣ, 5 - найча барои тарканда, 6 - мағзӣ, 7 - тарканда, 8 - қисми поёни, 9 - сарпӯши поёни**

**Нишондод ва хусусиятҳои ҷангии норинҷакҳо.** Норинҷакҳои дасти тиккашаванда барои бо порчаҳо нобуд сохтани қувваи зиндаи душман махсус гардонида шудаанд. Ҳангоми таркиш норинҷак ба порчаҳои зиёде, ки барои нобуд сохтани қувваи зинда кифоянд, тақсим мешавад.

Норинҷакҳои дасти порашаванда ҳангоми ҷанги наздик бартарӣ доранд. Омодасозии норинҷакҳо, ҳангоми фармони «**Норинҷакҳо омода карда шаванд**» ва ҳангоми ҷанг мустақилона амалӣ карда мешаванд. Барои омода соختан, норинҷакро бо дасти чап аз ҳалтача гирифта, даҳонаки онро аз дохили найча бо дасти рост гирифтани лозим аст.

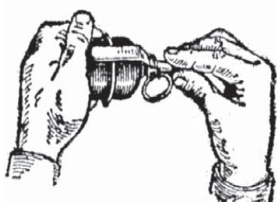

**Тоб додани оташзани (запал) норинҷаки дасти**



**Кашидани ҳалкаи муҳофизи тирмеҳи норинҷак**

Сипас норинҷакро дар дасти чап нигоҳ дошта, бо дасти рост аз лоначаи ҳалта оташзани мунфачираро гирифтани лозим аст. Оташзан (запал)-ро ба дохили найчаи марказӣ гузошта, онро то нуқтаи охири бояд тоб дод. Норинҷак барои партофтани омода аст. Норинҷакҳои дасти порашаванда аз ҳар гуна ҳолат – рост истода, ба зону истода, дароз кашаида, инчунин, ҳангоми ҳаракати МҚП, МЗ ва ҳуҷуми пиёда партофта мешаванд. Барои партофтани норинҷак макон ва ҳолате интиҳоб мешавад, ки норинҷак бе монеа ҳаво дода шавад. Яъне дар самти парвози норинҷак шохаҳои дарахт, алафҳои баланд, сим ва дигар монеаҳо набошанд. Партофтани норинҷак бо фармони: «**Бо норинҷак – оташ!**»

ва хангоми муҳорибаи ҷангӣ мустақилона низ амалӣ гардонида мешавад. Барои партофтани норинҷак онро ба дасти рост гирифта, бо ангуштҳо гӯшаки бакордарорандаро ба танаи норинҷак пахш намуда, бо дасти дигар кунҷҳои нуқтаи қайди муҳофизро зер карда, сипас ҳалқай нуқтаи қайди муҳофизро кашада, баъд аз он дасти ростро алвонҷ дода, норинҷакро ба ҳадаф партофтан лозим аст.

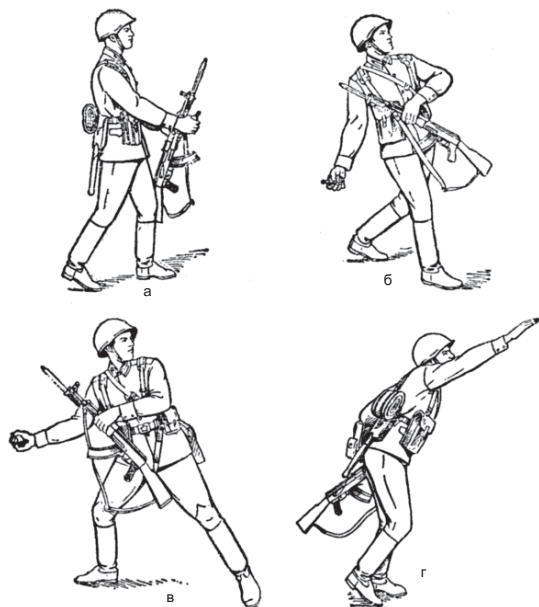

**Тарзи партофтани норинҷак хангоми рост истодан  
а, б, в, г - пайдарҳамии иҷрои амал**

Барои ҳаракаткунон партофтани норинҷак, онро дар дасти рост ниҳканд, силохро дар дасти чап нигоҳ дошта, ҳалқай қайди муҳофизро кашадан лозим аст. Бо қадами пойи чап дасти норинҷак доштаро ба пеш ва поён ҳаракат дода, дар қадами дуюм даст дар шакли нимдоира ба поён ва қафо ҳаракат менамояд, баъдан ба тарафи рост тоб меҳӯрад; хангоми қадами сеюм нӯги пойи чапро дар самти душман ба пеш гузошта, пойи ростро дар зону каме қатъ карда, тобхӯриро қатъ намудан лозим аст. Аз суръати ҳаракат истифода бурда, қувваи пойҳо, бадан ва дастҳоро ба партофтан раван карда, норинҷакро ба болои китф бардошта, сипас онро партофтан лозим аст. Барои аз хандак партофтани норинҷак, силохро ба болои хоктӯдаи беруни сангар гузошта, норинҷакро ба дасти рост гирифта, ҳалқай қайди муҳофизро кашадан лозим аст. Сипас пойи ростро каме ба қафо гузошта, қоматро то миён каме ба қафо қатъ намуда, ҳар ду пойро каме дар зону ҳам карда, дасти ростро якҷоя бо норинҷак то нуқтаи охири ба қафо бурда, ба дасти



чап така карда, зуд қоматро рост намуда, норинчакро ба нишон ҳаво дода, зуд дар хандақ паноҳ шудан лозим аст. Барои нобуд сохтани қувваи ҷангии дар хандақ будаи душман норинчакро таҳти кунчи 35-45° тавре партофтан лозим аст, ки норинчак бисёр нағелида, ба дигар самт наарафта, рост ба дохили хандақ афтад.



а

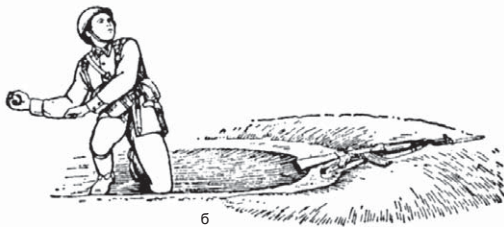

б



в



г

Тарзи партофтани норинчак ҳангоми дарозкашӣ  
а, б, в, г - пайдарҳамии иҷрои амал

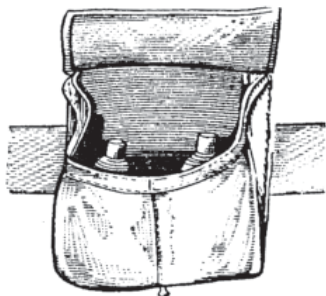

Халта барои норинчак

### Қоидаҳои беҳатарӣ ҳангоми муносибат бо норинчакҳо

Норинчакҳо дар халтачаҳои махсус нигоҳ дошта мешаванд. Оташзанҳо аз норинчакҳо ҷудо нигоҳ дошта мешаванд. Ҳар як оташзан (запал) бо қоғаз ё бо порчаи матоъ печонида мешавад. Пеш аз ба халтача гузоштан ва ба ҷанг омода сохтан, норинчакро аз назар гузаронидан шарт аст. Бадани норинчак зарбхӯрда набошад

ва набояд аломатҳои зангзанӣ дошта бошад. Инчунин, найчаи оташзан ва худи оташзан бояд тоза бошанд ва аломатҳои зангзадагӣ надошта бошанд. Нӯғҳои нуқтаи қайди муҳофиз бояд ба ду тараф равона шуда бошанд ва дар ҷойи қатъшудаашон сӯроҳӣ надошта бошанд. Бо оташзанҳои сӯроҳдор ва ранги сабз пайдокарда қор қардан хавфнок аст. Ҳангоми гирифта гаштан, норинҷакҳоро аз зарбаҳо, оташ, ифлосӣ ва намнокӣ эҳтиёт намудан лозим аст. Норинҷак ва оташзанҳои намкашидаро тоза ва хушқ қардан лозим аст. Ин қор бо назорати фармондеҳ иҷро қарда мешавад ва дар назди оташ хушқ қардани норинҷакҳо қатъиян манъ аст. Норинҷакҳо ва оташзанҳо бояд мунтазам аз назар гузаронида шаванд. Омода сохтани норинҷак танҳо пеш аз партофта шудани он мумкин аст. Норинҷакҳои ҷангиरो кушодан ва ҷамъ қардан, камбудихӣ онҳоро дур қардан, бе халтача гирифта гаштан, инчунин норинҷакҳои нотаркидаро даст расонидан манъ аст. Барои ҳаво додани норинҷакҳои дастӣ ашхосе роҳ дода мешаванд, ки машқҳои ҳаводихӣ норинҷакҳои дастиро нағз омӯхта аз худ намудааст.

Норинҷакҳои ҷангиро танҳо ба шахсоне додан мумкин аст, ки қоидаҳои ҳаводихӣ онҳо ва муносибат бо онҳоро нағз омӯхтааст.

Ҳангоми ҳаво додани норинҷакҳо қоидаҳои беҳатарии зеринро ҳатман риоя бояд қард:

- омӯзандаҳо бояд бо қулоҳи пӯлодин таъмин бошанд;
- пеш аз васл намудан бояд норинҷак ва тарқандаи онро нағз аз назар гузаронд;
- васл намудани норинҷак бо тарқандаи он танҳо пеш аз ҳаво додан ба ҷо оварда мешавад;
- ҳаво додани норинҷакҳои пошхӯранда ва барои ҷимоя пешбарӣшуда танҳо аз хандақ ё ҷойи беҳавф иҷро қарда мешавад;
- аз хандақ танҳо баъди гузаштани 10 сония аз мавриди тарқиши норинҷак баромадан мумкин аст;
- ҳудуди ҳаводихӣ норинҷакҳо то радиуси 300 м зери назорати қатъӣ гирифта мешавад.

### **Савол ва супориш:**

1. Дар бораи таъйиноти норинҷакҳои дастии тиккашавандаи РГД-5 ва Ф-1 нақл қунед ва хусусиятҳои ҷангии онҳоро номбар намоед.

2. Қисмҳои асосии норинҷакҳои РГД-5 ва муҳиммоти тарқанда УЗ-РГМ-ро номбар қунед.

3. Омода сохтани норинҷак барои партофтани бо кадом тартиб иҷро мешавад?

4. Тартиби иҷрои шаклҳои партофтани норинҷакро аз ҳолати ростистода нишон диҳед.

5. Дар бораи қоидаҳои беҳатарӣ ҳангоми муомила бо норинҷак нақл қунед.

## БОБИ IV

### АСОСҶОИ ХИЗМАТИ ҶАРБӢ

#### § 31. САВГАНДИ ҶАРБӢ

Ман \_\_\_\_\_ ба сафи Қувваҳои Мусаллаҳи Ҷумҳурии Тоҷикистон дохил шуда, барои садоқат ба халқи худ, Сарвари ҷумҳури савганд ёд мекунам ва ботантана қасам меҳӯрам:

Қонуни асосӣ ва Қонунҳои Ҷумҳурии Тоҷикистонро қатъӣ риоя намоям, оинномаҳои ҷарбӣ, амрҳои фармондеҳону сардоронро бечуну чаро иҷро мекунам; сарбози бошараф, боинтизом, далер ва ҳушёр бошам; қасам меҳӯрам, ки то охири нафас ба халқи худ содиқ бошам, неру ва ҳаёти худро дарёғ надошта, ватанро мардонавор ва моҳирона мудофия мекунам, ҳама душвориву маҳрумиятҳои хизмати ҷарбиरो суботкорона паси сар менамоям, сирри давлатӣ ва ҷарбиरो қатъиян пинҳон медорам.

Агар ман ин қасами тантанавори худро шиканам, бигузур ба ҷазои саҳти қонун ва нафрати халқ гирифтавор шавам.

#### МАРОСИМИ ҚАБУЛИ САВГАНДИ ҶАРБӢ

Ҷар як хизматчиӣ ҷарбӣ ва уҳдадори ҷарбӣ ба таври инфиродӣ Савганди ҷарбӣ қабул намуда, онро бо имзои шахсии ҳеш тасдиқ менамояд. Инҳо Савганди ҷарбӣ қабул мекунанд:

– сарбозоне, ки барои такмили ҳайати шахсӣ омадаанд, пас аз гузаштани барномаи пешбинишуда ва аз худ намудани вазифаҳои асосии сарбоз ва аҳамияти Савганди ҷарбӣ, Байрақи Ҷангии қисми ҷарбӣ ва интизоми ҷарбӣ, вале на дертар аз якуним моҳи баъди расидан ба қисми ҷарбӣ;

– курсантҳо ва таълимгирандагони муассисаҳои ҷарбию таълимӣ, маълумоти касбӣ (мактабҳо), ки пеш аз ин савганд қабул накардаанд, бо гузашти ҳамон муҳлат;

– уҳдадорони ҷарбӣ, ки пеш аз ин савганд ёд накардаанд ва хизматчиёни ҷарбии чинси зан баъди даъват ба хизмати ҷарбӣ.

– Сарбозоне, ки барои такмили ҳайати шахсӣ омадаанд, хизматчиёни ҷарбии чинси зан, инчунин курсантҳо ва таълимгирандагони муассисаҳои ҷарбию таълими маълумоти касбӣ (мактабҳо), ки аз ин пеш савганд ёд накардаанд, таҳти роҳбарии командири қисми ҷарбӣ ё сардори муассисаҳои ҷарбию таълимӣ маросими савгандёдкуниро иҷро менамоянд.

Вақти қабули Савганди ҷарбӣ тибқи фармони командири қисми ҷарбӣ эълон карда мешавад. То он вақт бо онҳое, ки савганд ёд мекунанд, дар ҷузъу томҳо доир ба аҳамияти Савганди ҷарбӣ ва талаботи қонунгузорӣ роҷеъ ба масъалаҳои ҳимояи Ватан корҳои тавзеҳотӣ гузаронда мешаванд.

– Дар вақти муқарраршуда қисми ҷарбӣ зери Байрақи ҷангӣ ва навои оркестр пиёда, бо либосҳои идона ва дар давраи ҷанг бо либосҳои

сахрой, бо силоҳ саф мекашад. Қисм маъмулан, дар хати сафҳои рота ё даста саф мекашад. Хизматчиёни ҳарбие, ки барои қабули савганд омодагӣ гирифтаанд, дар сафи пеш меистанд. Командири қисми ҳарбӣ дар нутқи кӯтоҳаш аҳамияти Савганди ҳарбӣ ва он вазифаҳои муқаддасу масъулиятноки ба зиммаи хизматчиёни ҳарбӣ гузошташуда, ки савганди ҳарбии вафодорӣ ба Ватани хешро қабул намудаанд, ёдрас мешавад.

– Ба нутқи тавзеҳотӣ командири қисми ҳарбӣ амри «ОЗОД!» дода, ба командирони чузъу томҳо фармон медиҳад, ки ба қабули Савганди ҳарбӣ шурӯъ намоянд. Командирони ротаҳо ва чузъу томҳои дигар бо навбат аз дохили саф онҳоеро, ки Савганди ҳарбӣ ёд мекунанд, даъват менамоянд. Ҳар як хизматчиӣ ҳарбӣ, ки ба қабули савганд омодааст, бо садои баланд дар назди сафи чузъу том матни Савганди ҳарбиरो қироат намуда, сипас шахсан дар рӯйхати махсус, рӯ ба рӯӣ насаб имзо намуда, ба ҷойи худ, ба саф бармегардад. Варақаҳои рӯйхати ашхосе, ки Савганди ҳарбиरो қабул менамоянд, қаблан, тибқи намунаи аз тарафи Вазорати мудофиаи Ҷумҳурии Тоҷикистон тасдиқшуда тайёр карда мешаванд, ки дар саҳифаи аввал матни Савганди ҳарбиरो дорад. Баъди анҷоми маросими қабули Савганди ҳарбӣ рӯйхат бо имзои онҳое, ки савганд ёд намудаанд, аз ҷониби командирони чузъу томҳо ба командири қисми ҳарбӣ супурда мешавад. Командири қисми ҳарбӣ сарбозонро (курсантҳо, таълимгирандагони мактабҳо, уҳдадорони ҳарбиरो) бо қабули Савганди ҳарбӣ ва тамоми қисми ҳарбиरो бо такмили нави ҳайати шахсӣ табрик менамояд ва сипас оркестр Суруди миллии Ҷумҳурии Тоҷикистонро иҷро менамояд. Баъди иҷрои Суруди миллии қисми ҳарбӣ бо марши мутантан, тибқи тартибе, ки дар Оинномаи сафороии Қувваҳои Мусаллаҳи Ҷумҳурии Тоҷикистон барои азнавгузаронии сафӣ муайян кардааст, мегузарад. Дар ҳолати сардии ҳаво ва бориш маросими қабули Савганди ҳарбӣ метавонад дар дохили бино доир гардад. Чузъу томҳо пас аз хатми нутқи командири қисми ҳарбӣ ба биноҳои худ бармегарданд. Баъди хатми қабули Савганди ҳарбӣ тибқи амр чузъу томҳо аз сари нав дар ҷойи муайяншуда барои гузаштан бо марши тантанавӣ ҳам мешаванд. Ҳамаи хизматчиёни ҳарбие, ки бо ин ё он сабаб дар рӯзи муқарраршуда Савганди ҳарбиरो қабул накардаанд, дар рӯзҳои минбаъда барои қабули он ба Ситоди қисми ҳарбӣ ҳозир шуда, тахти роҳбарии командирони қисми ҳарбӣ қасам ёд мекунанд. Қабули Савганди ҳарбӣ метавонад дар ҷойҳои таърихӣ, маҳалҳои шуҳрати ҷангӣ ва меҳнатӣ, инчунин дар сари мазори бародарии ҷанговароне, ки барои озодӣ ва истиқлолияти Ватан ҷони худро фидо намудаанд, сурат гирад. Дар ин маврид бо маҳалли баргузории маросими қабули савганд танҳо ҳамон хизматчиёни ҳарбие, оварда мешаванд, ки савганди ҳарбӣ ёд мекунанд.

– Рӯзи қабули Савганди ҳарбӣ барои ҳамин қисми ҳарбӣ рӯзи ғайриқарорӣ буда, чун рӯзи ид ҷашн гирифта мешавад.

– Рӯйхати онҳое, ки Савганди ҳарбӣ қабул кардаанд, дар ситоди қисми ҳарбӣ, дар парвандаи махсус рақамгузорӣ гардида дӯхта мешавад ва бо тамғаи сургуч муҳр гузошта, ҳифз мешавад. Пас аз гузаштани муҳлати муқарраршуда рӯйхатҳо ба бойгонӣ супурда мешаванд.

Дар билети ҳарбӣ ва варақаи бақайдгирии корномаи ҳарбӣ аз ҷониби сардори ситоди қисми ҳарбӣ чунин сабт мешавад. “Савганди ҳарбӣ қабул намудааст(рӯз, моҳ,сол)”.

– Уҳдадорони ҳарбие, ки дар қисмҳои ҳарбӣ сабти ном шудаанд ва аз ин пештар Савганди ҳарбӣ қабул нанамудаанд, на дертар аз панҷ рӯзи баъди ба қисми ҳарбӣ расидан, хангоми ҷамъомадҳои таълимӣ, савганд ёд мекунанд.

Бо эълон шудани сафарбарии умумӣ ё қисмӣ тамоми хизматчиёни ҳарбие, ки Савганди ҳарбиро дар давраи осоишта қабул накардаанд, бо расидан ба қисми ҳарбӣ савганд ёд мекунанд.

– Хизматчиёни ҳарбии ҷинси зан, ки ба хизмати ҳарбӣ қабул шудаанд, дар ситоди қисми ҳарбӣ, таҳти роҳбарии командири қисми ҳарбӣ Савганди ҳарбӣ ёд мекунанд.

– Барои иҷрои саривақтӣ ва дақиқи маросими мазкур ва баҳисобгирии хизматчиёни ҳарбие, ки Савганди ҳарбӣ қабул намудаанд, инчунин барои нигаҳдорӣ ва ҳифзи рӯйхати ашхоси Савганди ҳарбӣ қабулкарда командири қисми ҳарбӣ ҷавобгар аст.

#### **Савол ва супориш:**

1. Матни савганди ҳарбиро шарҳ диҳед.
2. Савганди ҳарбиро барои чӣ аз ёд мекунанд?
3. Кӣ шахрванди Тоҷикистон ҳисоб меёбад?
4. Савганд ёд намудан чӣ гуна бояд сурат гирад?

## **§ 32. ҶАВОБГАРИИ САРБОЗОН ҲАНГОМИ ХИЗМАТ**

Барои иҷро накардани супоришҳо ва вазифаҳо, инчунин барои вайрон намудани қоидаҳои нигоҳдорӣ ва эҳтиёт накардани силоҳ ва техникаи ҳарбӣ сарбоз ба ҷавобгариӣ интизомӣ ва ҷиноӣ кашида мешавад. Ҷамчунин, хангоми вайрон намудани тартиботи ҳарбӣ ва қоидаҳои ҷамъиятӣ сарбоз ба ҷавобгариӣ интизомӣ кашида мешавад. Ҷавобгариӣ ҷиноӣ хангоми ҳуқуқвайронкуниҳои нисбатан хавфнок сурат мегирад. Ба ин силсила ҳуқуқвайронкуниҳо ё ба вайрон кардани вазифаҳои хизматӣ водор намудани сардор; ҳаракатҳои хатарнок ва маҷбурӣ нисбати сардор; ҳақорати хизматчиӣ ҳарбӣ, дур шудан аз хизмати ҳарбӣ, ошкор сохтани сирри ҳарбӣ, гум кардан ё аз кор баровардани силоҳи бовар карда супурдашуда, техника ва лавозимоти ҳарбӣ, қоидаи истифода ва рондани мошинро вайрон кардан, инчунин қоидаҳои навбатдории ҳарбиро вайрон намудан дохил мешаванд. Фармондеҳ ҳолатҳо ва

оқибатҳои ҳаракати иҷрошударо ба назар гирифта, масъалаи аз ин роҳ бозгардонидан, сирри ҳарбӣ ва давлатиро қатъӣ нигоҳ доштан, сардорон ва шахсони рутбаашон нисбатан баландро ҳурмат намудан, ба қоидаҳои муоширати ҳарбӣ қатъӣ риоя кардан, силоҳро доимо тоза нигоҳ доштан, техникаи ҳарбиро хуб омӯхтан, вазифаҳо, рутбаҳои ҳарбӣ, насаби фармондеҳони худро то фармондеҳи дивизия доништан, моликияти ҷамъиятиро эҳтиёт намудан, ба сару либос ва пойафзол муносибати эҳтиёткорона кардан, онҳоро сари вақт ва шинам дӯхтан, ҳар рӯз тоза карда дар ҷойи муайян нигоҳ доштан, қоидаҳои беҳдошт (гигиенаи)-и шахсӣ ва ҷамъиятиро риоя кардан, ба қоидаҳои беҳатарӣ ҳангоми муносибат бо силоҳ, кор бо техника ва дар дигар ҳолатҳо риоя намудан, инчунин, қоидаҳои беҳатарии сӯхторро азбар кардан, ҳангоми ба ҷое рафтан, иҷозат пурсидан ва ҳангоми бозгаштан гузориш додан, доимо дар либоси ҳарбии шинам будан, ҳангоми берун аз қисми ҳарбӣ будан худро сазовор нигоҳ доштан, ба вайрон гаштани қоидаҳои ҷамъиятӣ ва кирдорҳои ношоам нисбати аҳоли роҳ надодан ва дигар қонуну қоидаҳоро ба сарбозон меомӯзонанд ва талқин мекунад.

**Мустаҳкам намудани интизоми ҳарбӣ, тартиботи ҳуқуқӣ ва қонуният дар Қувваҳои Мусаллаҳи Ҷумҳурии Тоҷикистон.**

Ҳолати тартиботи ҳуқуқӣ ва интизоми ҳарбӣ дар ҷузъу томҳои Қувваҳои Мусаллаҳи Ҷумҳурии Тоҷикистон ташкил намудани корҳои таълимӣ, тарбиявӣ, хизматӣ ва шароити маишию маънавии хизматчиёни ҳарбӣ ба талаботи оинномаҳои Қувваҳои Мусаллаҳи Ҷумҳурии Тоҷикистон ҷавобгӯ мебошад:

– ба интизоми ҳарбӣ ҳамчун қисми таркибии муҳимтарини омодабошии ҷангӣ диққати ҷиддӣ дода, ҳолати интизоми ҳарбӣ ва тартиботу маърифати ҳуқуқӣ, фаъолияти хизмати қисмҳои ҳарбӣ ва ҷузъу томҳо доир ба иҷро намудани вазифаҳои хизматӣ таҳти назорат гирифта мешавад;

– риояи қонуният, тартиботи оинномавӣ ва интизоми ҳарбию ҳарбиро ба роҳ монда, сабабҳои ба вукӯъ омадани қонунвайронкуниҳоро таҳлил намуда, барои пешгирӣ ва бартараф намудани камбудииҳои ҷойдошта чораҳо меандешанд;

– дар қисму воҳидҳои ҳарбӣ ба таври доимӣ ташкил намудани кор бо наваскарон ва чорабиниҳои истироҳатӣ барои онҳо;

– хизмати қаровули ва дохила аз тарафи командирон (сардорон) ва ситодҳо дар асоси талаботҳои оинномаҳои умумиҳарбӣ, инчунин, фармонҳо ва дастурҳо ташкил карда мешаванд;

– назорат аз болои нигоҳдории аслиҳа, техника ва воситаҳои техникаи ҳарбӣ дар қисмҳои ҳарбӣ, таълимӣ ва воҳидҳои ҳарбӣ пурзӯр карда мешавад.

Барои баланд бардоштани интизоми ҳарбӣ, пешгирии қонуншиканиҳо ва муайяни намудани сабаб ва шароитҳои ба қонуншиканиҳо мусоидаткунанда дар қисму воҳидҳои ҳарбӣ санҷишҳо гузаронида мешавад.

Пеш аз саршавии ҳар як мавсими таълимӣ бо ҳайати шахсии роҳбарикунанда чамъомадҳои таълимӣ- методӣ доир ба давраи нави таҳсил, ташкили самараноки хизмати ҳарбӣ, таълим ва тарбияи хизматчиёни ҳарбӣ гузаронида шаванд.

Ба сержантон ва сарбозон омӯзонидани риояи интизоми ҳарбӣ мувофиқи оинномаи интизомӣ ба роҳ монда мешавад.

Тарбияи ҳуқуқи ҳайати шахсӣ ва ахбори ҳуқуқӣ ба ҳайати шахсӣ ба роҳ монда мешавад.

Судҳои сайёр нисбати хизматчиёни ҳарбие, ки ҷинояти содиркардашон вобаста бо муносибатҳои ғайриоинномавӣ, саркашӣ аз хизмати ҳарбӣ, сӯйистеъмом аз вазифаҳои хизматӣ ва тасарруфи амвол алоқамандӣ доранд, гузаронида мешаванд.

Сари вақт ба ҳайати шахсӣ оид ба ҳодиса, ҷиноятҳо ва дағалона вайрон кардани интизоми ҳарбӣ аз ҷониби хизматчиёни ҳарбӣ, сабаб ва шароитҳои, ки ба он оварда расонидааст, инчунин, ҷазое, ки барои содир кардани чунин кирдорҳо таъйин шудааст, ахбор дода мешавад.

Баҳисобгирии ҳодиса, ҷиноят ва дағалона вайрон кардани интизоми ҳарбӣ аз ҷониби хизматчиёни ҳарбӣ мувофиқи Нишондод дар бораи бақайдгирии ҷиноятҳо, ҳодисаҳо, кирдорҳои дағалона вайрон кардани интизоми ҳарбӣ, ғавт ва маъюбшавии хизматчиёни ҳарбӣ ба роҳ монда мешаванд.

Назорат аз болои рафтори хизматчиёни ҳарбӣ берун аз ҳудуди қисми ҳарбӣ, ҳамкорӣ бо комендатураи ҳарбӣ, волидон ва ҳешовандони сержантону сарбозон ба роҳ монда мешавад.

Сари вақт баргаштани хизматчиёни ҳарбӣ аз рухсатӣ, сафари хизматӣ ва аз муассисаҳои табобатӣ зери назорат гирифта мешавад.

Ҳангоми ошкор кардани ҳолатҳои барнагаштани хизматчиёни ҳарбӣ аз рухсатӣ, сафари хизматӣ ва аз муассисаҳои табобатӣ, ҳатман ба комендатураи ҳарбӣ, шӯъбаҳои корҳои дохилӣ ва комиссариатҳои ҳарбӣ ва волидони хизматчиёни ҳарбӣ хабар дода мешавад.

Истеъмоли нӯшокиҳои спиртӣ дар ҳудуди қисмҳои ҳарбӣ, ҷойҳои хоб, паркҳои автомобилӣ ва биноҳои хизматӣ қатъиян манъ карда шудааст. Оид ба ҳар як ҳодисаи дар ҳолати мастӣ ба ҷойи хизмат омадани хизматчиёни ҳарбӣ санҷишҳои хизматӣ гузаронида чораҳои таъсирбахш андешида шуда, ҷазои интизомӣ татбиқ карда мешавад.

### § 33. ТАРЗИ МУРОҶИАТ БА САРДОРОН

Зердастҳо ва шахсони рутбаашон нисбатан хурд ҳангоми муроҷиат ба сардорон ва шахсони рутбаашон нисбатан баланд, онҳоро аз рӯйи рутбаи ҳарбиашон бо иловаи калимаи «Рафиқ» ном мегиранд. Мисол: «Рафиқ сержант, иҷозат диҳед, гузориш диҳам». Барои муроҷиат

намудан ба сарбози дигар дар ҳузури сардор аз сардор иҷозат пурсидан лозим аст. Масалан, «Рафиқ сержанти калон! Рухсат диҳед ба сарбоз Рустамов мурочиат намоям». Сардорон ва шахсони рутбаашон нисбатан калон, хангоми мурочиат ба зердастон ва рутбахурдон онҳоро бо рутба ва насабашон ё худ танҳо бо рутбаашон бо иловаи калимаи «Рафиқ» ном мегирад, мисол: «Сарбози қаторӣ Иномов»; «Рафиқ сарбози қаторӣ».

**Вазифаҳои сарбоз.** Сарбоз вазифадор аст, ки қарзи сарбозии худро амиқ дарк намояд, ба савганди ҳарбӣ содиқ бошад, кори ҳарбиرو поквичдонона аз худ намояд, донишҳои ҳарбии омӯхтаашро хуб дар хотир нигоҳ дорад, вазифаҳои хизмати худро ба тарзи намунавӣ иҷро кунад, талаботи оинномаҳои ҳарбиرو хуб донад ва онҳоро риоя намояд, фармонҳои сардоронро зуд ва дақиқ иҷро намояд, часур ва боинтизом бошад, ба корҳои ношоам даст назанад, хангоми ба якдигар мурочиат намудан сарбозон бояд рост истанд, агар дар сар кулоҳ дошта бошанд, даст ба чаккаи сар баранд. Хизматчиёни ҳарбӣ вазифадоранд, ки фарҳанги баланд дошта, хоксор бошанд. Дар ҷойҳои ҷамъиятӣ ва ё нақлиёт хизматчиӣ ҳарбӣ вазифадор аст, ки саломи ҳарбӣ диҳад ва дар ҳолати ҷойи нишаст набудан, ҷойи худро пешниҳод намояд. Агар хангоми вохӯрӣ ҷой камӣ кунад, хизматчиӣ ҳарбӣ роҳро бояд ҳолӣ намуда, ба сардор саломи ҳарбӣ диҳад, ўро ба пеш гузаронад, агар лозим бошад, аз сардор иҷозат пурсида, ба ў расида гирад. Хизматчиёни ҳарбӣ бояд нисбати аҳоли хушмуомила бошанд, обрӯ, ҳайсиати онҳоро ҳимоя намоянд ва ба онҳо хангоми сар задани ҳодисаҳои фавқулода, сӯхтор, ҳодисаҳои табиӣ дастӣ ёри дароз намоянд. Хизматчиёни ҳарбӣ бояд доимо бо либоси тоза ва шинам бошанд, дастҳоро дар кисаҳо нигоҳ надоранд, инчунин, дар ҳузури сардор ё шахси рутбааш нисбатан баландтар нишастан ё тамоку кашидан низ мумкин нест. Аз тамокукашӣ дар кӯча ва ҷойҳои ҷамъиятӣ худдорӣ намоянд.

**Қоидаи фармон додан ва иҷро намудани онҳо.** Фармон – супориши ҳаттӣ ё шифоҳии сардор аст, ки иҷрои он аз тарафи зердастон ҳатмист. Фармони сардор барои зердастон қонун аст. Дар давоми ғаёбияти ҳар-рӯза, фармондеҳони зерқисмҳо масъалаҳоро аз рӯи саволҳои гуногун дар шакли супоришҳо пешкаш менамоянд. Фармондеҳони зерқисмҳо ва қисмҳо фармонҳо ва супоришҳоро ба таври шифоҳӣ медиҳанд. Фармон ва супоришҳо ба воситаи фармондеҳони хурд дода мешавад. Танҳо хангоми зарурат фармондеҳи асосӣ метавонад бевосита ба зердастон супориш диҳад. Хангоми супориш ё фармон додани фармондеҳ, зердаст рост истода, пас аз гирифтани фармон «Хуб шудааст»-гӯён ҷавоб диҳад ва аз пайи иҷрои он шавад. Барои фармонро дуруст фаҳмидан ё нафаҳмидани сарбозро санҷидан, фармондеҳ метавонад талаб намояд, ки зердаст онро ба таври кӯтоҳ фаҳмонад. Дар бораи иҷрои супориш



хизматчиҳои ҳарбӣ бояд ба фармондеҳи бевоситаи худ ё фармондеҳи асосӣ гузориш диҳад. Агар сарбози супоришро иҷрокардаистода аз фармондеҳи рутбааш болотар супориши нав гирад, вай дар ин бобат ба шахси фармондода гузориш медиҳад. Фармондеҳон шахсони вазифадореанд, ки нисбати зердастони худ ҳуқуқ ва вазифаҳои муайян доранд. Онҳо ҳуқуқ доранд ба зердастони худ фармон диҳанд ва иҷрои онро талаб намоянд. Зердастон бояд ба чунучаро ба фармондеҳон итоат намоянд, фармонҳои онҳоро дақиқ ва дар муддати муайян иҷро кунанд. Ҳангоми иҷрои супориш чобукӣ ва чолокӣ зоҳир намоянд. Аз рӯйи рутбаи ҳарбӣ барои сарбозон ва бахрनावардони дар хизмати ҳарбӣ буда, афсарон, генералҳо, адмиралҳо ва маршалҳо, инчунин, прапоршикҳо, мичманҳо, сержантҳо ва старшинаҳои як қисми ҳарбӣ – фармондеҳ шуморида мешаванд.

Хизматчиёни ҳарбие, ки нисбати дигар сарбозон фармондеҳ ва зердаст маҳсуб намешаванд, калон ва хурд буда метавонанд. Калонии онҳо мувофиқи рутбаи ҳарбии хизматчиёни ҳарбӣ муайян карда мешавад. Хизматчиёни рутбаи нисбатан калонтари ҳарбӣ, ба хизматчиёни рутбаи нисбатан хурд қазои интизомӣ эълон карда метавонанд, аз онҳо риоя намудани талаботи ҳарбӣ, қоидаҳои ҷамъиятӣ ва сифати сару либос, инчунин, қоидаҳои муошират ва саломии ҳарбӣ доданро талаб карда метавонанд.

#### **Савол ва супориш:**

1. Вазифаҳои умумии сарбозонро номбар кунед ва онҳоро маънидод намоед.
2. Барои сарбозон кӣҳо сардор ҳисоб мешаванд?
3. Дар бораи тартиб додан ва иҷро намудани фармонҳои низомӣ, саломии ҳарбӣ додан, иҷрои қоидаҳои шарафи ҳарбӣ ва ахлоқи сарбозон нақл кунед.
4. Риоя намудани қоидаҳои муомилаи ҳарбӣ нисбати сардорон хангоми машғулиятҳо дар чист?

## **§ 34. БАЙРАҚИ ҶАНГИИ ҚИСМИ ҲАРБӢ**

Байрақи Ҷангии қисми ҳарбӣ рамзи ифтихор, шуҷоат ва шаъну шарафи ҳарбӣ мебошад. Он барои ҳар як хизматчиҳои ҳарбӣ баёнгарии қарзи муқаддаси хизмати садоқатмандона ба Ватан, мардонавор ва мохирона муҳофизат намудани он, суботкорона мудофия кардани ҳар як вачаб хоки Ватан ва барои ин мақсад дарег надоштани ҳаёти худ мебошад.

Байрақи Ҷангии қисми ҳарбӣ дар тамоми давраи мавҷудият, қатъи назар аз тағйири ному рақами он, дар қисми ҳарбӣ маҳфуз дошта мешавад. Тағйири ном ва рақами қисми ҳарбӣ ба Сипосномаи Президенти Ҷумҳурии Тоҷикистон, ки хангоми супоридани Байрақи Ҷангӣ тақдим мегардад, ворид карда мешавад.



**Мавқеи Байрақи  
Ҷангӣ дар саф  
(дар ҷойи ист)**

Байрақи Ҷангӣ ҳамроҳи қисми ҳарбии марбута, замони ҷанг дар майдони ҷанг, дар минтақаи амалиёти ҷангии қисми ҳарбӣ нигоҳ дошта мешавад. Тамоми ҳайати шахсии қисми ҳарбӣ вазифадор аст, ки Байрақи Ҷангиро дар майдони ҳарбӣ фидокорона ва мардонавор муҳофизат намуда, имкон надихад, ки он ба дасти душман афтад. Ҳангоми гум кардани Байрақи Ҷангӣ хизматчиёни ҳарбие, ки бевосита дар он гунаҳкоранд, бояд ба суди ҳарбӣ супурда шуда, қисми ҳарбӣ барҳам дода шавад. Байрақи Ҷангӣ ба полкҳо (баталиони алоҳида), дивизионҳо, эскадриляҳои ҳавоӣ, қисмҳои таълимӣ ва муассисаҳои ҳарбию таълимӣ супорида мешавад. Ба қисмҳои муттаҳида ва қисмҳои таъминоти техникӣ, ақибгоҳ, посбонӣ ва хизматрасонӣ, интизомӣ, ҳарбию бинокорӣ ва қисмҳои ҳарбии ба ин шабех Байрақи Ҷангӣ супорида намешавад. Дар ҳар як қисми ҳарбӣ танҳо як Байрақи Ҷангӣ, ки муқаррар гардидааст, нигоҳ дошта мешавад. Байрақҳои хотиравии дигар дар қисми ҳарбӣ ҳамчун муқаддасот дар дидбонгоҳи назди Байрақи Ҷангии қисми ҳарбӣ нигоҳ

дошта шуда, ҳамроҳи он ба маҷлисиҳои тантанавӣ, ки ба рӯзҳои ҷашн ва воқеаҳои хотиравӣ бахшида шудаанд, бароварда мешаванд.

## **ВАЗИФАҲОИ МУҲИММИ САРДОРИ ПОСБОНҲО ДАР ҲИМОЯИ БАЙРАҚИ ҶАНГИИ ҚИСМИ ҲАРБӢ**

Дар вақти Байрақи Ҷангиро барои муҳофизат ба қаровул баргардонидан сардори қаровул мувофиқи варақаи дидбонгоҳ ҳолати матои он, мавҷуд будани орденҳо, ҳолати навори орденҳо, шилшила, пӯпак, нӯг ва дастаи байрақро муоина карда, дуруст печонидани Байрақи Ҷангиро аз ҷониби байрақдор ё ёварони ӯ назорат мекунад, баъди он ки Байрақи Ҷангӣ ба ғилоф андохта мешавад, (байрақ дар ҷевон ҷой карда мешавад) ва ба ғилоф (ҷевон) муҳри нишондор зада мешавад, сардори қаровул муҳрро бо қолаби он ки дар даст дорад, муқоиса карда, ба посбонон фармон медиҳад, ки Байрақи Ҷангиро барои муҳофизат қабул намоянд. Барои муҳофизат қабул кардани Байрақи Ҷангӣ сардори посбон дар варақаи дидбонгоҳ қайдҳои дахлдоро сабт карда, нишон медиҳад, ки ҷӣ гуна орденҳо ва навори орденҳо ва бо кадом миқдор қабул карда шудаанд; баъд аз ин сардори қаровул ва афсаре, ки Байрақи Ҷангиро супурд, дар зерини навиштаҳо имзо мегузоранд.

Баъди иваз шудани қаровул иҷозатномаи хаттӣ ҳамроҳи варақаи дидбонгоҳ супурда мешавад. Агар баъди супурдани Байрақи Ҷангӣ

посбон аз дидбонгоҳ гирифта шавад, дар бораи гирифтани ӯ аз дидбонгоҳ ва аз нав дар ин дидбонгоҳ посбон гузоштан дар варакаи дидбонгоҳ кайдҳои дахлдор сабт карда мешаванд.

- Вақте ки ба дидбонгоҳи Байрақи Ҷангӣ ягон фалокат (сӯхтор ё офати табиӣ) таҳдид кунад, сардори қаровул шахсан барои начоти он чораҳо меандешад ва муҳофизати онро дар ҷойи нав ташкил мекунад.

## **ТАРТИБИ ҲИФЗ ВА НИГОҲДОРИИ БАЙРАҚИ ҶАНГӢ**

- Байрақи Ҷангии қисми ҳарбӣ бояд чунин нигоҳдорӣ шавад:
  - дар сурати ҷойгирии қисми ҳарбӣ дар сарбозхонаҳо ва ҷобачошавии он дар маҳалли аҳолинишин дар бинои ситоди қисми ҳарбӣ;
  - дар қисмҳои ҳарбие, ки наватдории ҷангиро адо менамоянд - дар нуктаи фармондеҳии қисми ҳарбӣ;
  - дар машқҳои тирандозӣ (полигон) хангоми ҷойгирии қисми ҳарбӣ ба таври лагерӣ (дар хаймаҳо) – дар хатти сафи аввали хаймаҳо, дар маркази ҷойгирии қисми ҳарбӣ, зери соябони махсус;
  - дар машқҳои таълимӣ – дар ҷое, ки командири қисми ҳарбӣ муайян кардааст.

Байрақи Ҷангии қисмҳои муттаҳида бо фармони командири чунин қисм, чун қоида, дар қисми ҳарбии беҳтарин, яққоя бо Байрақи Ҷангии ин қисм, нигоҳдорӣ мешавад.

Иҷозат дода мешавад, ки Байрақҳои Ҷангии якҷанд қисмҳои ҳарбии камшумори муттаҳида, ки дар як шаҳрчаи ҳарбӣ ҷойгир шудаанд, яққоя нигоҳ дошта шаванд.

Байрақи Ҷангӣ бояд ҳамеша таҳти ҳимояи қаровул буда, хангоми баровардани он ба назди қисми ҳарбӣ – таҳти дастаи байрақдор ин кор анҷом дода шавад.

Байрақи Ҷангӣ дар дидбонгоҳ ба таври печонидашуда дар ғилоф (чилд), бо муҳру сурғучи дорои нишони давлатӣ муҳр нигоҳдорӣ мешавад. Он бояд дар ҳолати амудӣ, дар пояи махсуссохташуда (пояе, ки дорои пайвастунакҳо барои дастаи байрақ мебошад), гузошта шавад.

Хангоми ҷойгирии қисми ҳарбӣ дар сарбозхонаҳо иҷозат дода мешавад, ки Байрақи Ҷангӣ дар дохили ҷевони оинабандӣ ва муҳршуда таври афрохта нигоҳ дошта шавад.

- Хангоми ҳамлу нақли қисми ҳарбӣ тавассути нақлиёти автомобилӣ, роҳи оҳан ва ҳавоӣ барои Байрақи Ҷангӣ ҷойи алоҳидаи тайёра ҷудо карда мешавад. Ҳамроҳ бо Байрақи Ҷангӣ байрақдор, ёварони ӯ, қаровул, инчунин, метавонанд сандуки пул ва ҳуччатҳои махфӣ интиқол дода шаванд.

- Барои нигоҳдорӣ ва ҳифзи дурусти Байрақи Ҷангӣ сардори ситоди қисми ҳарбӣ мустақиман ҷавобгар аст:

– мунтазам шахсан ё тавассути муовину ёваронаш адои хизмати посбониро дар дидбонгоҳи назди Байраки Ҷангӣ тафтиш намояд;

### § 35. САРБОЗОН ВА ФАРМОНДЕҲОН

Сарбоз шахсест, ки дар хизмати ҳарбӣ мебошад. Вай муҳофизатгари Ватани худ аст. Сарбоз барои муҳофизати Ватан ба зимма масъулияти чиддие мегирад. Барои муҳофизати арзандаи Ватан шудан сарбоз бояд талаботи оинномаҳои ҳарбӣ ва вазифаҳои худро иҷро намояд, мунтазам малакаи сиёсӣ ва ҳарбии худро пурра намояд, аслиҳаи ба ӯ супоридашударо хуб донад ва эҳтиёт кунад, инчунин, техникаи ҳарбӣ, лавозимоти ҳарбӣ ва халқиро эҳтиёт намояд, ташкилотчӣ бошад, ҳамаи душворӣ ва норасоӣҳои хизмати ҳарбиро паси сар намояд, дӯстии ҳамхизматиرو пос дорад, ба рафиқон ёри расонад, онҳоро аз қорҳои ношоам гардонад ва ҳаёти худро дарёғ надошта, онҳоро аз хатар начот диҳад, хушёр бошад ва сирри ҳарбию давлатиро фош насозад. Ҷар як сарбоз ба хизмати ҳарбӣ бояд ҳамчун ба касби худ муносибат намояд ва онро аз рӯи вичдон иҷро намояд, ӯ набояд роҳи осонро интихоб кунад, дурӯғ нагӯяд, зеро фиреби рафиқон ва фармондеҳон ба шаъни сарбоз намезебад ва ба оқибатҳои бади чиддӣ оварда мерасонад. Пояи баландтарини дӯстии ҳамхизмати ҳарбӣ – мухаббати сарбозон ба фармондеҳи худ мебошад. Сарбозон бояд дар лаҳзаҳои хавфнок барои фармондеҳро аз хатар ва аз марг начот додан омода бошанд. Кори ҳарбӣ мунтазам тараққӣ меёбад ва ба кӯшунҳо ҳар сол аслиҳа ва техникаи нави ҳарбӣ дохил мешавад.

#### Номгӯии рутбаҳои ҳарбии Қувваҳои Мусаллаҳи Ҷумҳурии Тоҷикистон

Ҳайати хизматчиёни ҳарбӣ ва уҳдадорони ҳарбӣ	Рутбаҳои ҳарбӣ
Сарбозон	Қаторӣ (курсант) Ефрейтор Сержантҳо Сержанти хурд Сержант Сержанти калон Старшина
Прапоршикҳо	Прапоршик Прапоршики калон

Афсарони хурд	Лейтенанти хурд Лейтенант Лейтенанти калон Капитан
Афсарони калон	Майор Подполковник Полковник
Афсарони олирутба	Генерал–майор Генерал–лейтенант Генерал–полковник Генерали артиш

**Фармондеҳон ва зердастон, калонҳо ва хурдҳо.** Мувофиқи вазифаи ҳарбӣ ва рутбаи ҳарбӣ як бахши сарбозон нисбати бахши дигар фармондеҳ ва зердаст буда метавонанд. Ба ҷавобгарии интизомӣ ё худ ҷиноӣ кашидани гунаҳкорро ҳал менамоянд.

Бо мақсади пешгирии вайронкуниҳои оинномаҳои ҳарбӣ, рафторҳои ношоиста дар байни сарбозон, пешгирии зӯрварӣ, латуқуби сарбозон, муносибатҳои ғайриоинномавӣ, омилҳои худкушӣ ва дигар хелҳои қонунвайронкуниҳо дар Қувваҳои Мусаллаҳи Ҷумҳурии Тоҷикистон «Дастури методӣ оид ба пешгирӣ намудани муносибатҳои ғайриоинномавӣ, ҳолатҳои худкушӣ ва ҷиноятҳои ҳарбӣ дар Қувваҳои Мусаллаҳи Ҷумҳурии Тоҷикистон» пешниҳод карда мешавад.

**Сабабҳо ва шароитҳои асосие, ки ба содир намудани ҷиноятҳои ҳарбӣ мусоидат мекунанд, инҳоянд:**

– то даъват шудан ба хизмати ҳарбӣ аз ҷониби як қисми хизматчиёни ҳарбӣ истифода намудани зӯрварӣ, рӯварии онҳо ба қувваи ҷисмонӣ дар ҳал намудани ҳолатҳои зиддиятнок ;

– қабул накардани тартиби оинномавии дохилӣ, интизоми ҳарбӣ ва талаботи оинномавии командирон ва сардорон;

– назорати нодуруст аз болои ҳайати шахсӣ дар фаъолияти ҳамарӯза, аз ҷониби хизматчиёни ҳарбӣ иҷро нашудани речаи рӯз, иҷрои нодурусти вазифаҳои хизматиҳои худ аз ҷониби шахсоне, ки ба ҳайати наряд дохил мешаванд, дониши сусти хизматчиёни ҳарбӣ нисбат ба оинномаҳои умумиҳарбӣ.

**Чораҳо оид ба пешгирии ҷиноятҳо**

Истифодаи шакли усулҳои анъанавии пешгирии ҷиноятҳои зидди тартиботи тобеият. Дар навбати аввал андешидани чораҳо оид ба мустақкам кардани яккасардорӣ, тақвияти масъулияти командирон ва сардорон барои тамоми тарафҳои зиндагӣ ва фаъолияти зертобеони қисмҳои ҳарбӣ, кузъу томҳо, барои нигоҳдории тартиботи катъии оинномавӣ.

Ба хизматчиёни ҳарбӣ фаҳмондани талаботи оинномаҳои умумихарбӣ ва қонунҳое, ки хизмати ҳарбиरो ба танзим мебароранд.

Ба ҳар як хизматчиӣ ҳарбӣ расонидани ҳукмҳои судҳои ҳарбӣ оид ба маҳкум намудан барои ҷиноятҳои зидди тартиботи тобеият, қарорҳои дар бобати ба ҳабси интизомӣ кашидани хизматчиёни ҳарбӣ.

Истифодаи ғаёлонаи иштироки ҳайати шахсӣ дар муҳофизатҳои судии судҳои ҳарбӣ дар ҳудуди қисми ҳарбӣ.

Омузиши риояи фармонҳо ва супоришҳо аз ҷониби шахсони мансабдори зертобеъ мутобиқи талаботи оинномаҳои умумихарбӣ.

#### **Пешгирии ҷиноятҳо бар зидди шахсият.**

Аломатҳои мавҷудияти вайронкунии қоидаҳои оинномавии муносибати байниҳамдигарии хизматчиёни ҳарбӣ чунианд:

– мавҷудияти нишонаҳои расонидани зарари ҷисмонӣ дар бадани хизматчиёни ҳарбӣ (доғи кабуд, варам, сӯхта, ҷароҳат ва захми бадан);

– мавҷуд набудани ҷизҳои алоҳидаи сарулибос дар хизматчиёни ҳарбӣ;

– мавҷуд будани аломатҳои бад шудани ҳолати хизматчиёни ҳарбии алоҳида (ҳашму ғазаби зиддиятнок, бадқаҳрӣ, туршрӯйӣ ва ғ.);

– нишон надодани ғаёлноқӣ нисбати бепарвоӣ ҳангоми иҷрои вазифаҳои хизмати, иҷрои нопураи супоришҳо, сифати пасти иҷрои нақшаҳои корӣ;

– дилхунукӣ, канораҷӯйӣ, изҳори фикр оид ба ҳолати ғайри ҷабрдидагонии вайронкунии қоидаҳои оинномавии муносибати байниҳамдигарии хизматчиёни ҳарбӣ метавонанд хизматчиёни ҳарбии зерин бошанд:

– аз ҷиҳати ҳислат беирода, тарсонҷак ва ба қувва имкониятҳои худ нобовар;

– наваъватшудагон ва сарбозони аз ҷиҳати ҳислат ноустувор;

– дар сатҳи пасти инкишофи зеҳнӣ қарордоштагон;

– шахсони дорои камбудҳои нутқ, шунавоӣ ва биниш;

– шахсоне, ки кӯшиш мекунанд бо рафторҳои ғайриоинномавӣ мубориза баранд, аз он ҷумла, бо роҳи хабардор кардани командирон ва падару модарон ;

– мунтазам аз хизмат ва таълимоти ҷангӣ ақибмондагон;

– бо дуздӣ дастгиршудагон ва ғайра.

Шахсони дилозор ва рӯҳафта, пеш аз ҳама, метавонанд хизматчиёни ҳарбии зерин бошанд:

– шахсони ба нӯшокиҳои спиртӣ, маводди психотропӣ ва муҳаддир майлдошта;

– шахсони дорои бемориҳои рӯҳӣ;

– шахсоне, ки бо тайёрии ҷисмонии худ фарқ мекунанд;

– шахсоне, ки дар оилаҳои носолим тарбия ёфтаанд;

– шахсоне, ки аз ҷиҳати сифатҳои ахлоқӣ ақибмонда ва ниҳоят суст.

Самтҳои асосии ташхис ва пешгирии вайронкунии қоидаҳои оинномавии муносибати байниҳамдигарии хизматчиёни ҳарбӣ чунинанд:

- таҳлили муҳити ахлоқию рӯҳии ҳайати шахсӣ ва муносибати байниҳамдигарии хизматчиёни ҳарбӣ;
- омӯзиши таркиби сохтори ғайрирасмӣ (ошкор намудани пешвоёни ғайрирасмии гурӯҳҳои хурд) ва равандҳои иҷтимоию рӯҳӣ дар онҳо;
- таъсиррасонӣ ба пешвоёни гурӯҳҳои хурд дар байни ҳарбиён;
- ташкили аксуламал ба ҳодисаҳои манфӣ;
- таъсиси шароитҳои хизмати оинномавӣ, ғамхорӣ оид ба қаноатбахшии худ, бадбинии атрофиён;
- маишат ва саломатии ҳайати шахсӣ.

**Шаклҳои пешгирии вайронкунии қоидаҳои оинномавии муносибати байниҳамдигарии хизматчиёни ҳарбӣ чунинанд:**

- корҳои инфиродии тарбиявӣ;
- маҷлисҳои тарбиявии хизматчиёни ҳарбӣ;
- ба шефӣ гирифтани шахсони аз ҷиҳати сифатҳои ахлоқӣ суст;
- кор дар яқҷоягӣ бо падару модарон;
- таъсир ба воситаи ахбори умум, ташвиқоти аёнӣ, рӯзнамаҳои деворӣ;

- истифодаи намоишномаҳои бадеӣ ва мустанад, адабиёти бадеӣ оид ба дӯстии ҳарбӣ;
- тарбияи ҳуқуқӣ;
- кор дар атрофи ҳукми судҳои ҳарбӣ (бо истифодаи маводди видеояй), ташкили муҳофизати кушодаи судӣ;
- омӯзонидани тарзҳои худидоракунии рӯҳӣ;
- ошкор намудани пешвоён ва кор бо онҳо;
- тайёрии методии афсарон, прапоршикон ва сержантон.

**Муносибатҳои ғайроинномавии байниҳамдигарии хизматчиёни ҳарбӣ ва самтҳои кор оид ба пешгирии онҳо**

Муносибатҳои ғайроинномавии байниҳамдигарии хизматчиёни ҳарбӣ, ки сабаби содир гардидани ҷиноятҳои ҳарбӣ мегарданд, чунинанд:

- латукӯб, фишори ахлоқӣ, дашном, маҷбур кардан ба иҷрои супоришҳои гуногун, таҳдид;
- ба зиммаи дигарон гузоштани вазифаҳои худ дар бобати хизмат (дӯхтани таги гиребон, дарзмон кардани сарулибос, тоза кардани пой-афзор, рӯбучини бино ва ҳудуди қисми ҳарбӣ), тамаъҷӯйӣ;
- навъҳои дигари муносибатҳои ғайридӯстона, таъсири ҷисмонӣ ба хизматчиёни ҳарбӣ, қасосгирӣ аз хизматчиёни ҳарбӣ ва таҳқир.

**Сабабҳои ҳодисаҳое, ки боиси ҷиноятҳо мегарданд, чунинанд:**

- камбудии дар тарбияи тодаъватӣ, пуррагардонии ҷузъу томҳо, ташкили сусти омӯзиши оинномаҳои умумихарбӣ ва камбудии нисбат

ба ичрои талаботи онҳо дар фаъолияти ҳамарӯзаи чузъу томҳо, вайронкунии доимии речаи рӯз ва чадвали машғулиятҳо;

– баҳодихии ғайританкидии ҳолатҳои қор ва пинҳон қардани қонунвайронқуниҳо, бечазо мондан ва сахлангорӣ;

– интиҳоби нодурусти посбонони шабонарӯзӣ, хизмати ғайриқаноатбахш;

– вайрон қардани қоидаҳои адолат ҳангоми тақсимои посбонон;

– дониши суғат нисбат ба эҳтиётот ва дархостҳои хизматчиёни ҳарбӣ, наандешидани чораҳо ё амалҳои нодуруст оид ба ҳаллу фасли шикоятҳои онҳо;

– надонистани равандҳои иҷтимоӣ рӯхӣ;

– қанораҷӯии қомандирон аз тафтиши далелҳои поймол қардани ҳуқуқ ва беҳурмати:

– баҳодихии интизом аз рӯйи миқдори қиноятҳои бақайдгирифта;

– ноқифоя фаҳмондани ҳуқуқҳои хизматчиёни ҳарбӣ оид ба ҳифзи шаъну шарафи шахсӣ аст.

### **Муноқиша яке аз ҳодисаҳои манфии ҳаёти сарбозон аст**

Муноқиша (қонфликт) – муросо нақардан ё нофаҳмӣ дар муносибатҳои гуруҳӣ сарбозон мебошад.

Дар ҳаёти қоллективи ҳарбӣ низ муноқиша дар бисёр мавридҳо сабаби нохушиҳо мегардад. Бинобар ин муноқишаҳоро бояд пешгири намуд.

Барои пешгири намудани муноқишаҳо пеш аз ҳама сабабҳои онро фаҳмидан лозим аст.

Сабабҳои муноқишаҳо қунинанд:

– тайёрии қасбии ноқифояи хизматчиёни ҳарбӣ;

– фарҳанги пасти муоширати байни хизматчиёни ҳарбӣ;

– қўшиши бо роҳҳои гуногун пайдо намудани эътибор (лидер);

– эҳсосоти бемаврид зоҳир намудан;

– қарори беасос ё хато қабул қардан;

– адолати иҷтимоӣ дар вақти хизмат сарфи назар қардан;

– мутобиқ нашудан ба хизмати ҳарбӣ;

– таъминоти ноқифоя барои иҷрои супоришҳои омодагии қангӣ.

### **Роҳҳои пешгирии муноқиша:**

– бо шахсоне, ки шуморо гӯш қардан намехоҳанд, бояд роҳи ҳаллашро ёфт;

– аз шахсоне, ки беасос шуморо муҳокима меқунанд, худро дур гирифта лозим;

– ба эҳсосоти беҳуда дода шудан лозим нест;

– муносибати худро бо атрофиён дӯстона қардан лозим аст;

– қўшиш намудан лозим, ки бо шахсони сабаби муноқиша гардида

муносибати рақибонаро барқарор намоед;

– мавқеи шахсии худро муайян намоед;



– ба даҳолати дигарон роҳ надихед!  
– агар гуфтаҳои боло ғоида накарданд, аз вазъияти ба вучудодада сардор (командир)-ро хабардор кунед.

### **Роҳҳои бартараф намудани муноқиша**

Панҷ роҳи баромадан аз муноқиша вучуд дорад: рақобат, гуфтушунид, канораҷӯӣ кардан, мутобиқ шудан ва ҳамкорӣ кардан.

Мутаассифона, на ҳама вақт пеши роҳи муноқиша гирифта мешавад. Дар ин ҳолат чӣ кор бояд кард?

– гуфтушунид кардан шарт аст;  
– аз шахсони миёнарав истифода бурдан лозим аст;  
– сухан ва андешаи ҳамдигарро гӯш кардан лозим аст;  
– бахшиш пурсидан ва бахшидани ҳарифи худро омӯхтан лозим аст;  
– мутобиқат кардан – дар натиҷаи фаҳмидани хатоии худ ё сабаби ночиз доштани муноқиша;

– ҳамкорӣ беҳтарин роҳи баромадан аз муноқиша ва барҳам додани оқибатҳои он аст;

– вақт лозим аст, то ки эҳсосоти дар натиҷаи муноқиша ба вучуд омада аз байн равад.

### **Самтҳои асосии пешгирии ҷиноятҳо, хангоми муносибати ғайриинномавии байниҳамдигарии хизматчиёни ҳарбӣ:**

- мақсаднок ва ботартиб гузаронидани кор оид ба мубориза бар зидди ҳама навъи вайронкуноҳои талаботи оинномавӣ дар муносибати байниҳамдигарии хизматчиёни ҳарбӣ;

-расонидани ҳукми судҳои ҳарбӣ оид ба маҳкум кардани хизматчиёни ҳарбӣ;

- алоқа ва мукотибот бо падару модар ва ҳешу табори хизматчиёни ҳарбӣ.

### **Савол ва супориш:**

1. Тартиботи ҳарбӣ чист, асос ва аҳамияти онро дар чӣ мебинед?
2. Дар бораи вазифаҳои сарбоз хангоми нигоҳ доштани тартиботи ҳарбӣ нақл намоед.
3. Нисбати сарбозон кадом ҳавасмандкуноҳои истифода мешаванд?
4. Сабабҳои асосие, ки боиси содир намудани рафторҳои ношоиста ва ҷиноятҳо мегарданд, кадомҳоянд?
5. Оид ба ҷиноятҳои ҳарбӣ ва вайронкунии қоидаҳои оинномавӣ чӣ медонед?
6. Кадом сабабҳо боиси содиршавии ҷиноятҳо мегарданд?

## БОБИ V

### ХУКУКИ НИЗОЪҲОИ МУСАЛЛАҲОНА (ТИБҚИ ДАСТУРИ ВАЗОРАТИ МУДОФИАИ ҶУМҲУРИИ ТОҶИКИСТОН)

#### § 36. ХУКУКИ НИЗОЪҲОИ МУСАЛЛАҲОНА

Дар боби мазкур шумо мефаҳмед, ки Ҳукуки Низоъҳои Мусаллаҳона чист ва кадом гурӯҳҳои асосии шахсон ва иншоотҳоро баррасӣ менамояд. Ин фан низ номи дигар ҳам дорад: «Ҳукуки Ҷанг» ё «Ҳукуки Байналмилалии Инсондӯстӣ». Ҳамаи ин номҳо як маъно ва як мазмун доранд ва шумо метавонед ҳар кадоми онҳоро истифода баред.

#### **Таърихи пайдоиш ва фаъолияти Кумитаи Байналмилалии Салиби Сурх ва Ҳилоли Аҳмар**

Оғози фаъолияти КБСС ба рӯзи 24 июни соли 1859 дар деҳаи Солферино, воқеъ дар шимоли Итолиё, рост меояд. Он вақт лашкари Фаронса ва Итолиё бо лашкари Утриш (Австрия), ки мамлакатро забт карда буд, муҳориба мекарданд. Дар ин муҳорибаи шадид дар зарфи ҳамагӣ чанд соати ҳарбу зарб 40000 нафар куштаю захмдор гардиданд. Хадамоти тиббии тарафҳои даргир бағоят нокифоя буд. Анри Дюгани Суисӣ, ки дар ин диёр бо корҳои тичорат сафар дошт, аз дидани азобу шиканҷаи беандозаи захмиён ба дахшат омад. Вай аз бошандагони дехоти атроф мадад чуста, ба ёрии ҳамаи захмиён, сарфи назар аз миллату нажоди онҳо, камар баст. Анри Дюган ба ватанаш баргашт, вале он ҳама дахшатро ҳеҷ аз ёд бароварда натавонист. Вай қалам ба даст гирифт, то аз ин фоҷиаи бисёр такроршавандаи ҷанг ба аҳли олам хабар диҳад. Дар соли 1862 иншои китоби «Ёде аз Солферино» ба анҷом расид. Дюган он китобро бо маблағи худ нашр карда, ба шоҳони онвақтаи аврупоӣ, ба сиёсатмадорон, ба ҳарбиён, ба алоқамандон ва ба ёру дӯстони худ ирсол намуд. Шухрати китоби Дюган ногаҳонӣ ва ғайриҷашмдошт буд. Ин китоб аврупоиёнро ба шӯр овард, зеро аксар аз ҳақиқати ҷонкоҳи майдонҳои муҳориба дарак надоштанд. Аввалин маротиба ҷаҳор шаҳрванди Суис (Швейтсария) бо роҳбарии Анри Дюган 17 феввали соли 1863 «Кумитаи байналмилалии ёрӣ ба захмиён»-ро ташкил намуданд. Дар натиҷаи фаъолияти самараноки ин панҷ узви Кумита моҳи октябри соли 1863 дар Женева конфронси байналмилалие баргузор гардид, ки дар он намояндагони шонздаҳ давлат иштирок доштанд. Ба ин муносибат нишони Салиби Сурх дар зерманзари сафед интиҳоб шуд. Мақсад аз интиҳоби нишон мушаххас намудан ва билохира, муҳофизат кардани онҳое буд, ки дар майдони муҳориба ба ҷанговарони захмӣ кумак мерасонанд. Ин конфронс асоси бунёди Салиби Сурх гардид. Худи Кумита минбаъд номи Кумитаи Байналмилалии Салиби Сурх (КБСС)-ро

гирифт. КБСС созмони байналмилалӣ буда, қароргоҳаш дар Женева (Швейтсария) мебошад.

### **Ҳукуки Низоъҳои Мусаллаҳона**

Ҳукуки Низоъҳои Мусаллаҳона, Ҳукуки Байналмилалии Инсондӯстӣ ё Ҳукуки Чанг яке аз бахшҳои махсуси ҳукуки байналмилалӣ мебошад, ки дар шароити низоъҳои мусаллаҳона, яъне дар вазъияти чанг амал менамояд. ҲНМ талаш менамояд, ки оқибатҳои чангро сабуктар намояд, яқум интиҳоби воситаҳо ва усулҳои гузаронидани амалиёти ҳарбиро маҳдуд месозад ва дуҷум тарафҳои даргирро вазифадор мекунад ба ашхосе, ки дар амалиёти чангӣ иштирок накардаанд ё ки аз ширкат қардан даст кашаанд, раҳм намоянд. Меъёрҳои ҲНМ беҳтарин дастовардҳои андешаҳои инсондӯстонаи башарро дар бар гирифта, мисли гуфтаҳои «Қуръони Маҷид», «Инҷил», «Авасто», «Қонунҳои Ману», «Шоҳнома» ва дигарон, баҳри сабук сохтани оқибатҳои низоъҳои мусаллаҳона истифода бурда мешаванд. Принсипҳои ҲНМ дар ҳама ҳолатҳо бояд дастгирӣ қарда шаванд. Агар рафтори ҳар як афсар, новобаста аз рутбааш, ҳар як шахрванд новобаста аз уҳдадорӣ ба принсипҳо ва қонунҳои ҲНМ муҳолиф бошад, ба вай аз рӯи қонун, мувофиқи кодекси ҷиноӣ, ҷазо дода мешавад.

Сарчашмаҳои ҲНМ ба чор гурӯҳ ҷудо мешаванд:

- санадҳои, ки ба ҳукуки инсондӯстӣ мансубанд (Женева);
- санадҳои, ки ба ҳукуки чанг мансубанд (Гаага);
- санадҳои, ки баъзе иншоотҳои ҳимоя мекунанд;
- санадҳои, ки ба доираи ҳукуки байналмилалӣ мансубанд.

КБСС – ҳамчун ташкилоти бетарафи ғайридавлатии ташаббускор ва созмондихандаи ҲНМ ваколатдор аст:

- Риояи ҲНМ-ро назорат намояд.
- Ҳимояи ҳукуки маҷрӯҳон, беморон, киштишикастагон, асирон, маҳбусони ҳарбӣ ва аҳолии дар асоратмондари таъмин намояд.
- Ба сифати миёнарави бетараф амал намояд.
- Ҷустуҷӯи шахсони беномунишонгашта ва мукотибаи байни оилаҳои ҷудошударо ба роҳ монад.
- Ба аҳолии азияткашида маводди ниёзи аввалия расонад.
- КБСС ягона ташкилоти байналмилалиест, ки ҳукуки ҳузурро дар тамоми минтақаҳо дорад ва дахлнопазир аст.

Принсипҳои асосии Ҳукуки Низоъҳои Мусаллаҳона:

- эҳтироми ҳукуки одамоне, ки аз чанг даст кашаанд ё дар амалиёти ҳарбӣ иштирок надоранд;
- фарқ қардани чанговарон ва онҳое, ки чанговар нестанд;
- душмани таслимшударо маъҷуб қардан ва ё қуштан манъ аст;
- муҳофизати беморон, маҷрӯҳон, намояндагони Қумитаи Байналмилалии Салиби Сурх, Қамъияти миллии Салиби Сурх ва Ҳилоли Аҳмар;

– чазо додани аҳолии ғайринизомӣ ва маҳбусон манъ аст.

### **Манбаъҳои Ҳуқуқи Низоъҳои Мусаллаҳона**

Дар хотир нигоҳ доштан хеле муҳим аст, ки ҳуқуқи мазкур хангоми низои мусаллаҳона тадбиқ карда мешавад. Аз ҳамин сабаб ба хизматчиёни ҳарбии касбӣ, новобаста аз вазъиятҳои ҳарбӣ ва сиёсӣ, доништани ин фан тавсия карда мешавад. ҲНМ дар барномаи тайёрии ҷангӣ ва фармондеҳии чузъу томҳо ва қисмҳои ҳарбии Вазорати мудофиаи Ҷумҳурии Тоҷикистон ворид карда шудааст.

**1. Таърифҳо.** Ҳуқуқи Низоъҳои Мусаллаҳона як қисми ҳуқуқи байналмилалии маъмулӣ мебошад. Он ҳуқуқ ва уҳдадорӣҳои тарафҳои ҷангкунандаро танзим менамояд ва қурбонӣҳои амалиётҳои ҷангиро хангоми низоъҳои мусаллаҳона, новобаста аз сабабҳои низоъ, ҳимоя мекунад.

**2. Мақсади Ҳуқуқи Низоъҳои Мусаллаҳона** мувофиқгардонии ниёзҳои ҳарбӣ бо Принсипҳои муайяни инсондӯстӣ мебошад, то ки ба кадрҳои имконпазир даҳшатҳои ҷанг камтар карда шаванд.

#### **Ҷаҳор принсипи асосиро баррасӣ менамоем:**

а) Принсипи маҳдудият.

Ҳуқуқи тарафҳои ҷангкунанда дар интиҳоби воситаҳои ба душман зарар расонидан, номаҳдуд нест. Масалан, истифода бурдани газҳои заҳролудкунанда манъ аст.

б) Принсипи мутаносибӣ.

Усулҳо ва воситаҳои гузаронидани амалиёти ҳарбӣ хангоми ба даст овардани бартариҳои муайян ва мустақим бояд аз ҳад зиёд набошанд.

в) Принсипи инсондӯстӣ.

Принсипи инсондӯстӣ ба азобу шиканҷадиҳии одамон ё харобкорӣ намудан, ки аз ин амалҳо хангоми мағлуб кардани душман худдорӣ намудан имконпазир аст, роҳ наметаҳд. Ҳамлаҳое, ки ба тарафи аҳолии осоишта равона карда шудаанд, манъ аст.

г) Зарурати ҳарбӣ.

Бояд ҳар гуна амалиёти ҳарбӣ нақша ё рисолати иҷозатдодашуда ро пайгирӣ намояд, вале зарурати ҳарбӣ ё ба мақсад мувофиқ будан, куштани асирони ҳарбиرو аз ҷониби командири қисми ҳарбие, ки дар ақибгоҳи душман амал мекунад, дуруст намешуморад. Агар онҳо ба қисми ҳарбӣ бо асирони ҳарбӣ бозгашта натавонанд, онҳоро хатман озод кардан лозим аст. Командири қисми ҳарбӣ ё дастаи таъйиноти махсус бояд худро аз қонун волотар нашуморанд.

### **3. Сарчашмаҳои пайдоиши ҲНМ.**

ҲНМ сарчашмаҳои гуногун дорад. Ин ҳуқуқи Салиби Сурх ё танҳо ҳуқуқи Муоҳадаҳои Женева нест. Ҷӣ тавре ки мо минбаъд мебинем, он омезиши ҳуқуқи маъмулӣ ва ҳуқуқи шартномавӣ мебошад. Барои бозътимодӣ ҲНМ ба ҳуқуқи маъмулӣ (ҳуқуқи нонавишта) ва ҳуқуқи шартномавӣ тақсим мешавад.

а) Ҳуқуқи маъмулӣ (нонавишта). Ҳуқуқи маъмулии байналмилалӣ ин он ҳуқуке нест, ки онро тамоми давлатҳо риоя менамоянд. Ин коидаҳои муайяни рафтор аст, ки кайҳо боз ба вучуд омадаанд ва онҳоро ҳамаи ҷонибҳои дар низоъ ширкаткунанда, ҳатто агар ин ҳуқуқ дар шакли навишта мавҷуд набошад ҳам, риоя мекунанд.

б) Ҳуқуқи шартномавӣ

Дар радифи инкишофи навъҳои гуногуни аслиҳа, зарурати дар шакли хаттӣ муқаррар намудани қонунҳо дар бораи истифодабарии онҳо ба миён омад. Ба хелҳои гуногуни аслиҳае, ки истифода бурда метавонанд, маҳдудиятҳо муқаррар намуданд. Баъди Ҷанги дуҷуми ҷаҳонӣ як қатор шартномаҳои хеле муҳим бо номи «Муоҳадаҳои Женева» имзо карда шуданд. Ин 4 шартнома ё муоҳада муносибати навро ба Ҳуқуқи Низоъҳои Мусаллаҳона муайян намуданд, зеро онҳо вазъи (статуси) Ҷимояи қурбониҳои ҷангро муқаррар мекарданд.

Қурбониҳо он одамоне ба шумор мераванд, ки дар амалиёти ҷангӣ иштирок намекунанд: инҳо занҳо, бачаҳо ё одамоне мебошанд, ки минбаъд дар амалиётҳои ҷангӣ ширкат намеварзанд, яъне асирони ҷарбӣ ва маҷрӯҳон. Ҳамаи ин муқаррарот дар ҷаҳор Муоҳадаи Женева ва ду Протоколи иловагӣ ворид карда шудаанд. То имрӯз Муоҳадаҳои Женеvaro 196 давлат, Протоколи иловагии 1-ро 152 давлат ва Протоколи иловагии 2-ро 144 давлат имзо намудаанд.

1) Муоҳадаи якуми Женева аз соли 1949 «Дар бораи беҳбудӣ бахшидан ба сарнавишти маҷрӯҳон ва беморон дар артишҳои амалкунанда» мебошад.

Низои мусаллаҳонаи ғайрибайналмилалӣ.

Низои мусаллаҳона дар қаламрави давлат худ аз худ мутобиқи моддаи 3-юми Муоҳадаи Женева аз соли 1949 ва моддаи 4-уми Муоҳадаи Гаага аз соли 1954 дар бораи Ҷимояи арзишҳои фарҳангӣ ҳангоми низои мусаллаҳона баррасӣ карда мешавад ва муқаррароти камтаринро пешбинӣ мекунад, ки дар чунин вазъиятҳо татбиқ карда мешаванд. Мутобиқи моддаи умумии 3-юм:

Ашхосе, ки мустақиман дар амалиёти ҷарбӣ иштирок намекунанд, аз ҷумла ашхоси аз ҳайати неруҳои мусаллаҳ, ки силоҳ ба замин гузоштаанд, ҳамчунин, онҳое, ки ширкати худро ба асари беморӣ, маҷрӯшавӣ, боздоштшавӣ ё дигар сабабҳо дар амалиёти ҷарбӣ қатъ намудаанд, бояд дар ҳама ҳолатҳо бе ягон ҳуқуқпоёмолкунии мансуб ба миллат, нажод, ранги пӯст, этнокоди динӣ, ҷинс, аслу насаб ё дорой ва ё ҳар гуна меъёрҳои дигари ба ҳаминҳо монанд, аз муносибати инсондӯстона бархӯрдор бошанд.

Бо ҳамин мақсад, амалҳои зерин нисбат ба ашхоси дар боло зикршуда манъ карда мешаванд ва ҳамеша ва дар ҳама ҷой мамнунд аст:

- таарруз ба ҳаёт ва дахлнопазирии ҷисмонӣ, аз ҷумла ҳама навъи куштор, маъюб қардан, муносибати бераҳмона, азобу шиканчадиҳӣ;

- гаравгон гирифтанд;

- таарруз ба шаъну эътибори инсон, аз ҷумла муносибати таҳқиромез ва пастзананда;

- маҳкум намудан ва ҷазо додан бидуни қарори қаблии суд, ки аз ҷониби суди бо тарзи муқарраршуда таъсисдода, мутаносибан бо кафолатҳои судие, ки аз тарафи миллатҳои мутамаддин вочиб буданашон эътироф шудаанд, бароварда шуда бошад;

- маҷрӯҳон ва беморонро аз майдони ҷанг берун меоваранд ва ба онҳо ёрӣ мерасонанд.

2. Созмонҳои бегарази башардӯст, ҷун Кумитаи Байналмилалии Салиби Сурх ба ҷонибҳои даргир хизмати худро пешниҳод карда метавонанд. Вазъияти шиддатноки дохилӣ ва нооромиҳо, вайронкуниҳои алоҳида ва гоҳ-гоҳ рухдиҳанда, амалҳои дигари ба ҳамин монанд ё ҷинойтҳои террористиро ҶНМ пешбинӣ намекунад.

3. Истифодабарӣ.

Давлатҳо ва ҷонибҳои ҷангкунанда уҳдадоранд, ки дар ҳар ҳолат ва дар ҳамаи сатҳҳо ҶНМ-ро риоя намоянд.

## **§ 37. ҶАНГОВАР ВА ГУРҶҲИ ОДАМОН ВА ИНШООТЕ, КИ АЗ ВАЪИ ҲИМОЯ БАРХҶРДОР ҲАСТАНД**

ҶНМ одамонро ба ҷанговарон, ки онҳо дар низои мусаллаҳона мустақиман иштирок мекунанд ва ба ҳаёти қувваҳои мусаллаҳ шомиланд ва одамоне, ки ба ҳаёти онҳо дохил мешаванд, ҷудо мекунад. ҶНМ гурӯҳи зерини шахсонро зери ҳимояи махсус қарор медиҳад: ҳадамоти тиббӣ, маҷрӯҳон, беморон, ҳаёти командирони рӯҳонӣ, асирони ҳарбӣ, шахсони мулкӣ ва шахсони мулкии маҷбурӣ кӯчонидашуда. ҶНМ инчунин, инҳоро ҳимоя мекунад: иншоот ва маҳалҳое, ки арзишҳои фарҳангӣ доранд, госпиталҳо, иншооте, ки нерӯҳои хатарнок доранд (истгоҳҳои барқии атомӣ, сарбандҳо, оббандҳо ва ғайра).

1. Нерӯҳои мусаллаҳ

Нерӯҳои мусаллаҳи давлатҳое, ки дар ҳолати низои мусаллаҳона қарор доранд, тамоми қувваҳои мусаллаҳ, гурӯҳҳо ва воҳидҳои муташаккил мебошанд. Ба онҳо ҳамчунин, милитсия ва гурӯҳҳои ихтиёриён, ки ба нерӯҳои мусаллаҳ ворид карда шудаанд, мансуб ҳастанд. Нерӯҳои мусаллаҳ бояд:

- аз ҷониби давлати ҷангкунанда фармондеҳи масъул дошта бошанд;

- Интизоми дохилиро, ки риояи амали қонунҳои ҳуқуқи байналмилалии ҳангоми низои мусаллаҳона истифодашавандаро таъмин менамояд, пайравӣ кунанд.

#### А) Мақоми(статуси) чанговар.

Чанговарон мутобиқи ҳуқуқи чанг ҳақ доранд, ки дар низои мусаллаҳона мустақиман иштирок намоянд. Чанговарон мутобиқи ҲНМ дар қатори уҳдадорихояшон, боз барои ҳимоя ҳуқуқ доранд:

- Ба чанговари асирғирифта бояд мақоми асири ҳарбӣ дода шавад. Вай барои дар амалиёти чангӣ иштирок карданаш бояд дар назди қонун ҷавобгӯ набошад.

- Чанговарон уҳдадор ҳастанд, ки ба хотири аз шахсони мулкӣ фарқ кардан, хангоми гузаронидан ё тайёри ба гузаронидани амалиёти ҳарбӣ аломати фарқкунанда дошта бошанд. Барои иҷрои ин амал чанговарон бояд либоси расмӣ бипӯшанд ё аломатҳои фарқкунандаи доимӣ дошта бошанд. Бояд ҳамаи чанговарон ошкоро бо аслиҳа биғарданд.

- Аҳолии қаламрави истилошуда, ки хангоми наздикшавии душман ба таври ғайримуташаккил барои зарба задан ба душмани ҳамлақунанда аслиҳа ба даст гирифтаанд ва барои ташкил кардани ҳаракати муташаккили муқовимат ё барои ҳамроҳ шудан ба неруҳои мусаллаҳи мунтазам (чунин номида мешаванд *Lee en masse*) фурсат надоштанд, низ чанговар ба шумор мераванд. Онҳо бояд ошкоро силоҳ гирифта гарданд, қонунҳо ва расму оинҳои чангро хангоми гузаронидани амалиёти ҳарбӣ риоя намоянд.

- Чанговарон, масалан, дастаи посбонҳои ҳаракати муқовимат, ки дар бар либоси ҳарбӣ доранд ва хангоми ҷамъовари маълумот дар қаламрави душман ё хангоми гузаронидани амалиёти ҳарбӣ дастгир шудаанд, ҳуқуқи гирифтани мақоми асири ҳарбиро доранд. Бо онҳо набояд ҳамчун ҷосусҳо муносибат намоянд, вале, ба чанговароне, ки чунин амалро дар либоси мулкӣ ё либоси расмии душман содир кардаанд, ҷазо дода мешавад. Сарфи назар аз ин, онҳо барои тафтишоти муқаррарии ҳуқуқӣ ҳақ доранд.

- Журналистони ҳарбӣ, ҳайати шахсии мулкӣ ва ҳадамоти хизматрасонии маишӣ, онҳое, ки барои таъмини маишии зиндагии сарбозон ҷавобгар ҳастанд, чанговар ба шумор намеравад.

#### **Қоидаҳои рафтори чанговарон хангоми чанг**

- Танҳо ба муқобили чанговарони душман амалиёти чангӣ гузаронидан; танҳо ба иншооти ҳарбӣ ҳамла кардан мумкин аст.

- Аз андозае, ки барои иҷрои супориши чангӣ зарур аст, бештар харобкорӣ накардан.

- Бо душмане, ки аслиҳаашро гузоштааст ё таслим мешавад, чанг накардан. Ҷуро ҳалъи силоҳ намуда, ба командир супоридан. Маҷрӯҳон ва беморонро аз майдони чанг берун баровардан ва ба онҳо новобаста аз он ки ба қадом қониб мансубанд, қумак расонидан.

- Бо ҳамаи шахсони мулкӣ ва душмани асиргирифта инсондӯстона муносибат қардан.

- Асирони ҳарбӣ уҳдадоранд, ки танҳо маълумотеро бигӯянд, ки барои муқаррар намудани шахсияти онҳо зарур аст. Азобу шиканҷаи ҷисмонӣ ё рӯҳӣ додани асирони ҳарбӣ манъ аст. Гаравгонгирӣ мамнӯъ аст. Аз ҳар гуна амалҳои қасосгирӣ худдорӣ намудан.

- Бо шахсон ва иншооте, ки аломатҳои Салиби Сурх, Ҳилоли Аҳмар, Шер ва Хуршеди Сурх, Булӯри Сурх ва парчами сафеди сулҳи муваққатӣ, аломатҳои арзишҳои фарҳангиро ишорақунанда доранд, бо-эҳтиромона муносибат намудан. Форатгарӣ манъ аст.

- Барои роҳ надодан ба вайрон қардани ин қоидаҳо кӯшиш намудан. Дар бораи ҳамаи қонуншиканиҳо ба командири худ хабар додан. Ҳар гуна вайронкунии қонунҳои ҷанг мучиби ҷазо мешавад.

### **Б. Зархаридон**

Зархаридон – ҷанговарони ғайриқонунӣ мебошанд. Зархарид шахсест, ки барои манфиати шахсии худ дар низоъ иштирок мекунад. Вай хизматчиҳои ҳарбии нерӯҳои мусаллаҳи мунтазами давлати ҷангқунанда нест ва ӯ вазифаҳои хизмати давлатеро, ки дар низоъ ширкат намекунад ва ба вай супориш дода бошад, иҷро намекунад. Зархариди асирафтада вазъи асири ҳарбию надорад. Сарфи назар аз ин, ӯро аз ҳуқуқҳои асосиаш маҳрум намудан ва ба суд ҷазо додан мумкин нест.

### **В. Ҷосусҳо**

Ҷосусҳо шахсоне мебошанд, ки пинҳонӣ ё бо роҳи фиреб амал намуда (масалан, либоси расмӣ ҳарбии нерӯҳои мусаллаҳи душманро истифода бурда), дар қаламраве, ки таҳти назорати душман мебошад, маълумот ҷамъ меоваранд. Ҳатто агар онҳо узви нерӯҳои мусаллаҳ бошанд ҳам, ба мақоми асири ҳарбӣ ҳуқуқ надоранд. Ба шахси хангоми иҷроӣ супориши ҷосусӣ ба дасти душман афтада, бояд трибунали ҳарбӣ ё дигар сохторҳои ҳуқуқӣ ҷазо диҳанд, вале ҷосусҳоро ба ҳукми суд ҷазо додан мумкин нест.

### **II. Шахсоне, ки аз вазъи Ҷимоя бархӯрдоранд.**

#### **1. Маҷрӯҳон, беморон ва ҳалокшудагон.**

- Маҷрӯҳон, беморон бояд таҳти Ҷимоя бошанд ва дар ҳар ҳолат ба муносибати шоиста ҳақ доранд. Онҳо ҳамчун хизматчиҳои ҳарбӣ ё ҳамчун шахси мулкӣ буда метавонанд, ки дар натиҷаи зарба хӯрдан, беморӣ ё ягон зарари дигари ҷисмонӣ ё рӯҳӣ ё маъҷубӣ ба ёри тиббӣ ё нигоҳубин муҳтоҷ ҳастанд ва инчунин, онҳое ки аз ҳар гуна амалҳои дорой хусусияти душманона дошта худдорӣ мекунанд. Мафҳуми «маҷрӯҳшавӣ ва бемор», инчунин, ба занҳои таваллудқарда, кӯдакони навтаваллудшуда ва дигар шахсоне, ки дар айни замон ба ёри тиббӣ ва нигоҳубин ниёз-манд, мансуб аст.



- Дар ҳолате, ки агар бемор ё маҷрӯҳ ягон ҳел амали дорои хусусияти душманона содир намояд, мақоми Ҳимоя Эътиборашро гум мекунад.

- Таъзир ба муқобили маҷрӯҳон ва беморон манъ аст.

Барои аз майдони муҳориба ҷамъ оварда баровардани маҷрӯҳону беморон ва ба онҳо ёрии дахлдори тиббӣ расонидан, ҳатман тамоми тадбирҳои имконпазирро андешидан зарур аст.

- Дафтари Марказии КБСС доир ба ҷустуҷӯ дар ин масъала кумак расонида метавонад. Ин шуъбаи махсуси Кумитаи Байналмилалии Салиби Сурх мебошад, ки ба ҷустуҷӯи одамони ҳангоми низоъ бедарак ва ҳалокшуда машғул аст.

2. Ҳайати командирони тиббӣ.

- Ҳайати командирони тиббии мулкӣ ва ҳарбӣ ба Ҳимояи махсус ҳуқуқ доранд. Онҳо набояд ҳадафи ҳамла қарор гиранд ва ба онҳо бояд иҷозат дода шавад, ки иҷрои вазифаҳои худро идома диҳанд. Ҳайати командирони тиббӣ ҷанговар нестанд. Ин шахсон табибон ва ҳамшираҳои шафқат мебошанд, ки танҳо барои ёрӣ расонидан, ҷамъ овардан, интиқол додани маҷрӯҳон ва беморон, табобаткунӣ ва пешгирии бемориҳо фаъолият мекунанд.

- Аломати фарқкунандаи Ҳилоли Аҳмар дар заминаи сафед. Ин аломат бояд дар парчам ва таҷҳизоте, ки воҳидҳои тиббӣ истифода мебаранд, тасвир карда шавад. Аломате, ки воҳидҳои тиббӣ барои Ҳимоя аз ҳамла истифода мебаранд, бояд ба қадри кофӣ ҳаҷман калон ва аз масофаи дур возеҳ намоён бошад.

- Истифодабарии аломатҳои Салиби Сурх, Ҳилоли Аҳмар, Шер ва Хуршеди Сурх ва Булӯри Сурх барои ниқобпӯш кардани иншооти ҳарбӣ ҷинояти ҷиддии ҳарбӣ мебошад.

- Ҳайати командирони тиббӣ барои Ҳимояи маҷрӯҳон ва бемороне, ки барои парасториашон ҷавобгаранд, инчунин, барои Ҳимояи худ ҳақ доранд, ки бо худ аслиҳаи сабук дошта бошанд. Муассисаҳои тиббӣ барои Ҳимоя аз дуздӣро ғоратгарӣ посбонҳои мусаллаҳ дошта метавонанд.

- Ҳайати командирони тиббии доимоамалкунанда, ки асир гирифта шудаанд, бояд баъди анҷоми иҷрои вазифаҳои худ таҳти роҳбарии тарафи асиргирифта то он лаҳзае, ки тарафи мазкур метавонад мустақилона нигоҳубини заруриро барои беморон ва маҷрӯҳон таъмин намояд, озод карда шаванд.

- Ҳайати командирони рӯҳонии ҳарбӣ, ки вазифаҳои онҳо танҳо қонеъ гардонидани эҳтиёҷоти рӯҳонии хизматчиёни ҳарбӣ мебошад, метавонад бозубанди дорои тасвири аломатҳои Салиби Сурх, Ҳилоли Аҳмар, Шер ва Хуршеди Сурх ва Булӯри Сурх банданд ва барои Ҳимояи худ аслиҳаи сабук дошта бошанд.

- Асирони ҳарбӣ ва шахсони мулкӣ низ ба гурӯҳи ашхосе мансуб ҳастанд, ки аз Ҳимояи махсус бархӯрдоранд.

III. Аломатҳои муҳофизаткунанда ва иншоотҳои, ки аз химояи махсус бархӯрдоранд.

Барои химояи одамон, биноҳо ва муассисаҳо якҷанд аломат ва тамғаҳои истифода бурда мешаванд, ки аз тарафи ҷомеаи байналмилалӣ эътироф карда шудаанд ва онҳоро шартномаҳо ва муоҳадаҳои байналмилалӣ пешбинӣ мекунанд. Мақсади ин аломатҳои химояи иншоот ё шахсон ба онҳо ишоратшуда аз ҳамла мебошад. Агар ҷанговар донад, ки иншоот ё шахси мазкур аз химояи махсус бархӯрдор аст, он гоҳ бояд химоя карда шавад. Вале, дар амал масъалае ба миён меояд, ки он аз ин иборат аст: ба ҳучумкунанда шинохтани он ки оё шахс ё муассисаи мазкур аз химоя бархӯрдор аст.

1. Бо шахсоне, ки ин аломатҳоро доранд, эҳтиромона муносибат намоед ва амволи ба онҳо таъйиншударо эҳтиёт бикунед.

2. Ба ин шахсон барои иҷрои вазифаҳои монета нашавед, агар шумо амри дигаре нагирифта бошед.

3. Ин биноҳо, иншоот, ёдгориҳо дахлнопазиранд. Ба дохили онҳо ворид нашавед, агар шумо амри дигаре нагирифта бошед.

4. Ба ҳаракаткунии автомашинаҳо, киштиҳо, дастгоҳҳои парвозкунандае, ки аломатҳои муҳофизаткунанда доранд, ҳалал нарасонед. Кӯшиши ба онҳо ворид шудан накунад, агар шумо амри дигаре нагирифта бошед.

Нишони Кумитаи Байналмилалии Салиби Сурх (КБСС)

Нишони Ҷамъияти Ҳилоли Аҳмар (ҶҲА)

Нишони Федератсияи ҷамъиятҳои СС ва ҲА

Нишони Булӯри Сурх

Ҳадамоти тиббӣ, ҳайати рӯҳониён (ҳарбӣ ва мулкӣ)

Мудофиаи шахрвандӣ

Арзишҳои фарҳангӣ: ёдгориҳои таърихӣ, ибодатгоҳҳо, осорхонаҳо

Оббандҳо, сарбандҳо, неругоҳҳои барқиву атомӣ

Парчами сафед (парчами қосид, парчами сулҳи муваққатӣ, ки барои музокирот ва таслимшавӣ истифода бурда мешаванд).

## § 38. АСИРОНИ ҲАРБӢ. ШАХСОНИ МУЛКӢ. ҚОИДАҲОИ ИСТИЛО

Асирони ҳарбӣ.

а) Хизматчиёни ҳарбие, ки ба дасти душман афтаданд, асирони ҳарбӣ ба шумор мераванд. ҲНМ асирони ҳарбиро махсус химоя мекунад. Асирони ҳарбӣ қурбониҳои ҷанганд ва ҷинояткорони ҳарбӣ нестанд ва ҳангоми дар асorat қарор доштан онҳо ба муносибати инсондӯстона ва шоиста ҳуқуқ доранд.

б) Ғайр аз чанговароне, ки дар бар либоси расмӣ доранд, ба мақоми асири ҳарбӣ гурӯҳҳои зерини шахсон ҳуқуқ доранд:

- ҳайати командирони тиббии иловагӣ;
- шахсони мулкӣ, ки нерӯҳои мусаллаҳро ҳамроҳӣ мекунанд;
- шахсони мулкӣ, ки ба таври номунтазам ва ғавран мусаллаҳ шудаанд ва ба муқобили қувваҳои душмани ҳучумкарда бархостаанд;
- дастаҳои ихтиёри милитсия, ки сохти фармондеҳӣ доранд, ХНМ-ро риоя менамоянд, ба интизоми ҳарбӣ итоат мекунанд, аломатҳои фарқкунанда ё либоси расмӣ дар бар доранд ва бо худ ошкоро аслиҳа гирифта мегарданд.

в) Асорат:

### **I. Кофтуков**

Ҳангоми асир гирифтани душман аввалин амале, ки шумо бояд ҳатман анҷом диҳед, ҳалҳои силоҳ ва кофтуков қардани асирони ҳарбӣ мебошад. Аслиҳа ва асноди ҳарбӣ бояд гирифта шаванд, шумо аз асири ҳарбӣ гирифтани ашёи зеринро ҳақ надоред:

- ҳар гуна либосҳои муҳофизаткунанда, ба монанди чавшан ва тосқулоҳ; противогазҳо ва либосҳои аз аслиҳаи ядрӣ, биологӣ ва кимиёӣ муҳофизаткунанда;
- ҳӯрокворӣ ва ашёе, ки арзиши шахсӣ доранд, масалан, аксҳо, аломатҳои фарқкунандаи низомӣ ва мукофотҳои ҳарбӣ;
- маблағҳои пулиро танҳо баъди додани забонхат ва бо амри афсар гирифта мумкин аст.

### **II. Пурсиш**

Асири ҳарбиро пурсидан мумкин ва ҳатман маълумоти муҳими ҳарбии гирифтаре ғавран ба афсари разведка хабар додан лозим аст. Аксари асирони ҳарбӣ дар ҳолати тарсу ҳаяҷон қарор доранд, ки ин ҳангоми пурсиши онҳо ба шумо мусоидат мекунад. Пурсиши ҳарбӣ бояд моҳирона ва оқилона бошад ва зарур будани ҷи гуна маълумотро бояд пешакӣ, қабл аз савол додан муайян намудан лозим аст: истифодабарии ҳар гуна навъҳои азобу шиканҷадиҳии ҷисмонӣ ё рӯҳӣ манъ аст;

- асири ҳарбиро бо забони ба ӯ фаҳмо пурсидан лозим аст;
- асири ҳарбӣ вазифадор аст, ки танҳо ном, рутбаи ҳарбӣ, санаи таваллуд ва рақами шахсии худро бигӯяд.

### **III. Таҳлия қардан**

Асирони ҳарбиро, бояд дар аввалин фурсати имконпазир аз хатти ҷабҳа ба қаламрави бехатар таҳлия намуд. Таҳлияи асирони ҳарбӣ бояд дар шароитҳои анҷом дода шавад, ки ба шароитҳои барои нерӯҳои мусаллаҳи давлатӣ дар асорат нигоҳдоранда пешбинишуда баробар бошанд. Ҳучуми аҳолии мулкиро ба асирони ҳарбӣ пешгирӣ қардан лозим аст.

#### **IV. Шароити дар асорат нигоҳдорӣ**

Давлати асирони ҳарбиरो дар асорат нигоҳдоранда бояд онҳоро дар лагерҳои асирони ҳарбӣ ҷойгир намояд.

- Лагери асирони ҳарбӣ бояд дар қаламрави беҳатар, берун аз маҳалли амалиёти ҷангӣ ҷойгир шуда бошад.

Лагери асирони ҳарбӣ бояд бо ҳарфҳои «PW», ки аз ҳаво намоён бошанд, ишорат карда шавад. Лагер бояд ба шароитҳои камтарини беҳ-доштиву назофатӣ ҷавобгӯ бошад.

- Асирони ҳарбӣ бояд мутобиқи миллаташон, анъанаҳоишон, забоне, ки бо он ҳарф мезананд, ҷойгир карда шаванд.

- Асирони ҳарбӣ бояд бо ҳӯроки кофӣ, либос ва хизматрасонии тиб-бӣ таъмин карда шаванд.

- Асирони ҳарбиरो ба корҳои, ки хусусияти ҳарбӣ надоранд, ҷалб кардан мумкин аст.

#### **V. Интизом**

Интизом ба ду навъи гуногун тақсим карда шудааст. Асири ҳарби-ро барои ҳамон як кирдор ё ҳамон як гуноҳ танҳо як маротиба ҷазо до-дан мумкин аст. Ҷазо бояд ҳамон тавре бошад, ки барои хизматчиёни ҳарбии давлатӣ дар асорат нигоҳдоранда пешбинӣ шудааст. Ба асири ҳарбӣ бояд ҳуқуқи ҳимоя дода шавад.

#### **Ҷазои интизомӣ**

Ҷазоро бояд сардори лагер ё яке аз афсарон, ки ӯ таъйин кардааст, диҳанд. Навъҳои ҷазо метавонанд инҳо бошанд:

#### **Ҷарима**

Агар асири ҳарбӣ аз давлати дар асорат нигоҳдоранда барои дар лагер кор карданаш музд гирад.

Кори маҷбурӣ (на бештар аз ду соат дар як рӯз).

Танҳо ҳабс кардан (на бештар аз 30 рӯз). Дар ҳама ҳолатҳо ҷазои интизомӣ бояд ғайриинсонӣ, бераҳмона ё барои саломатии асирони ҳарбӣ хатарнок набошад.

Посбонҳои лагери асирони ҳарбӣ дар ҳеч ҳолат ҳуқуқи мустакило-на ҷазо доданро надоранд.

#### **Ҷазои ҳуқуқӣ**

Ҳангоми вайронкуниҳои ҷиддӣ таъйин карда мешавад. Асири ҳар-бӣ бояд ба суд кашада шавад ва бо ҳамон тартибе, ки ба хизматчиёни дав-латии дар асорат нигоҳдоранда ҷазо медиҳанд, мучиби ҷазо мегардад.

Дар сурати ба асири ҳарбӣ баровардани ҳукми қатл, ҳадди ақал муҳлати на камтар аз шаш моҳ пештар давлатҳои ҳомиро хабардор кар-дан лозим аст.

#### **Аҳолии мулкӣ**

а) Шахсони мулкӣ қурбониҳои бегуноҳи низои мусаллаҳона ба шу-мор мераванд. Бо онҳо бо ҳисси ҳамдардӣ ва боэҳтиромона муносибат

карда, нисбат ба онҳо муносибати дағалона, бераҳмона ё таҳкиромезро раво дидан лозим нест.

б) ҲНМ эътироф мекунад, ки дар аксари мавридҳо талафот дар байни шахсони мулкӣ ногузир аст. Вале уҳдадориҳои муайяне мавҷуданд, ки масъулияташон ба зиммаи фармондеҳии ҳарбӣ ва иҷрокунандаҳои қабули тадбирҳои махсус барои таъмини кам кардани талафот ва азобу шиканҷа дар байни аҳолии мулкӣ гузошта шудааст. Агар барои ин зарурат набошад, онҳо уҳдадоранд, ки амволи мулкиро вайрон ва хароб накунад. Манъкунӣҳои махсусе дар робита ба он мавҷуданд, ки аҳолии мулкӣ бояд ҳадафи ҳамлаҳо ё таъзир нагарданд.

в) Аҳолии мулкӣ бояд аз иштирок кардан дар амалиёти ҳарбӣ худдорӣ намояд.

г) Агар эҳтимоли талафот дар байни аҳолии мулкӣ мавҷуд бошад, ҲНМ огоҳкунии пешакиро дар бораи ҳамла талаб мекунад. Агар эҳтимоли талафот дар байни аҳолии мулкӣ камтар, ғайримутаносиб ё огоҳкунӣ иҷрои амалиёти ҳарбиро дар хатар гузорад ё бефоида нерухҳои дӯстро ба хатар гирифтӣ намояд, чунин огоҳкунӣ тақозо карда намешавад. ҲНМ эътироф мекунад, ки баъзан дар бораи ногаҳонӣ ва зарурат, хангоми дуруст шуморидани талафоти тасодуфӣ ва мутаносиб дар байни аҳолии мулкӣ ба эътибор гирифта намешавад.

д) Ҳар гуна суиқасд ба номуси занҳо, аз он ҷумла таҷовуз ба номус, ба фоҳишагарӣ маҷбур намудан ё ҳар гуна навъҳои таҳқиркунӣ манъ аст.

е) Бачаҳо бояд махсус эҳтиром ва ҳимоя карда шаванд. Барои онҳо бояд ғамхорӣ ва ёрии зарурӣ таъмин карда шавад. Бачаҳои ба синни понздаҳсола нарасида, бояд мустақиман дар амалиёти ҳарбӣ иштирок накунад. Онҳоро ба неруҳои мусаллаҳ шомил кардан мумкин нест.

ж) Рӯзноманигорони мулкӣ, ки бо сабаби вазифаи касбиашон ба минтақаи хатарноки низои мусаллаҳона афтаданд, ба мисли шахсони мулкӣ аз ҳамин гуна вазъи ҳимоя бархӯрдоранд.

### **Ҳуқуқи истило**

Хангоми истилои як давлат аз тарафи давлати дигар қоидаи истилои тарафҳои ҷангунаида тадбиқ карда мешавад. ҲНМ низ аҳолии қаламрави истифодашударо танзим мекунад.

### **Хизмати ҳарбӣ**

Давлати истилогар аҳолиро маҷбур карда наметавонад, ки дар неруҳои мусаллаҳи он хизмат намоянд. Ҳар гуна фишор ё таблиғ аз тарафи давлати истилогар дар робита ба ҷалби неруҳои душман ба сафҳои артиш манъ аст.

### **Кор**

Давлати истилогар аҳолии мулки синнашон аз ҳаҷдаҳсола болоро барои кор кардан маҷбур карда метавонад. Вале кор бояд хусусияти

харбӣ надошта бошад, масалан, кофтани хандақҳо ё бунёди истехкомҳо. Одамонро танҳо дар қаламрави истилошуда, на берун аз он ба кор маҷбур кардан мумкин аст. Коргарон бояд музди меҳнати муносиб гиранд ва кор бояд ба сарфи қувваи ҷисмонӣ ва интеллектуалӣ мутаносиб бошад.

#### **Хизматрасонии тиббӣ**

Давлати истилогар дар ҳамкорӣ бо ҳукумати қаламрави истилошуда бояд ба шахсони мулкӣ ёрирасонии тиббиро таъмин намояд ва нигоҳ дорад. Он инчунин уҳдадор аст, ки ба ҳолати тозагии қобили қабули аҳоли назорат намояд.

#### **Шахсони мулкӣ боздоштшуда**

Аз ҷониби давлатҳо ҳангоми ҷанг боздошт кардани аҳолии ҳудудҳои ҶНМ баррасӣ намекунад. Ин қоидаҳо дар ҳуқуқҳои байналмилалӣ инсон мавҷуданд, вале ҶНМ ҳангоми ҷанг масъалаҳои аҳолии боздоштшудаи душманро танзим мекунад. Муносибат бо шахсони боздоштшуда, бо муносибат бо асирони ҳарбӣ монанд аст. КБСС аз шахсони боздоштшуда дар лагерҳояшон боздид намуда, бо онҳо бе ҳузури шохидон суҳбати хос карда метавонад. Шахсони боздоштшуда бояд аз асирони ҳарбӣ ҷудо нигоҳ дошта шаванд.

## **§ 39. ҲУҚУҚИ НИЗОЪҲОИ МУСАЛЛАҲОНА ВА УСУЛҲОИ ҶАНГКУНӢ**

Мутобиқи Ҳуқуқи Низоъҳои Мусаллаҳона шумо бо душман ҷангида ва ўро мағлуб карда метавонед, вале баъзе амалҳои мавҷуданд, ки ҳангоми ҷанг манъ карда шудаанд ва ҷиноятҳои ҳарбӣ мебошанд. Мавзӯи мазкурро омӯхта, шумо ба он диққат диҳед, ки ҶНМ ба хизматчиёни ҳарбии касбӣ барои иҷрои супоришҳои ҷангӣ ёрӣ мерасонад ва муайян намояд, ки ҷи гуна амалҳо ҳангоми ҷангкунӣ манъ карда шудаанд.

### **1. Ҳилаҳои ҳарбӣ**

Ҳилаҳои ҳарбӣ ҳар гуна амалҳои ифода мекунанд, ки душманро гумроҳ, бесарусомон мекунад ё боиси шитобкорона амал намудани он мегарданд. Мисоли ҳилаҳои ҳарбӣ инҳо мебошанд: ниқобпӯш кардан, паҳн намудани хабарҳои дурӯғ, хабарҳои сохта, домҳо ва ғайра. Истифода бурдани ҳилаҳои ҳарбӣ манъ нест.

### **2. Аҳдшиканӣ**

Аҳдшиканӣ ҳар гуна амалҳои ба шумор мераванд, ки душманро маҷбур мекунанд, то ба он бовар намояд, ки бо сабабҳои инсондӯстӣ ҳуҷум кардан ва ин далелро бо мақсадҳои дарёфти бартарияти ҷангӣ истифода бурдан мумкин нест. Намунаҳои аҳдшиканӣ инҳо мебошанд:

– ба хотири он истифода бурдани парчами сафед, ки душман худро ошкор намояд; худро маҷрӯҳ вонамуд кардан ба хотири он ки ба душмани барои ёрирасонӣ наздик омада оташ кушодан;

– қўшиши худро шахси мулкӣ нишон додан. Аз ҷумла ғайриқонунӣ истифода бурдани аломатҳои муҳофизаткунандаи Салиби Сурх, Ҳилоли Аҳмар, Шер ва Хуршеди Сурх ва Булӯри Сурх барои ниқобпӯш намудани мавқеи ҷойгиршавии пулемёт (аслиҳа).

### **3. Куштор**

Аз ҷониби умум эътироф шудааст, ки куштани шахси ғайринизомӣ аз кишвари душман вайронкунии Ҳуқуқи Низоъҳои Мусаллаҳона мебошад.

### **4. Истифодабарии либосҳои расмии душман, давлати бетараф ё аломатҳои онҳо**

Истифодаи парчам ё аломатҳои ҳарбӣ, нишонҳои фарқкунанда ё либоси ҳарбии тарафи душман ҳангоми ҳуҷум ё истифодаи онҳо бо мақсади пинҳонкунӣ, ҷойгиркунӣ, ҳимоякунӣ ё монешавӣ барои гузаронидани амалиёти ҳарбӣ манъ аст. Ба ҷонибҳои дар низоъ ширкаткунанда истифодаи либоси ҳарбии давлати бетараф манъ аст.

### **5. Раҳм кардан**

Додани фармони «асир нагиред» ё таҳдиди ҳамин амал ё гузаронидани амалиёти ҳарбӣ дар асоси принсипи «асир нагиред» манъ аст. Дар ҳолате, ки агар ҳангоми гузаронидани разведкаи на он қадар калон ё посбонӣ дар қаламрави душман асирони ҳарбӣ дастгир карда шаванд ва асирони ҳарбӣ бояд озод карда шаванд.

Ҳар шахсе, ки дар низои мусаллаҳона иштирок намекунад, инчунин, агар он дар дасти душман асир бошад ё хоҳиши возеҳи ба асорат таслимшавӣ дорад, ҳамчунин, агар беҳуш бошад, бояд ҳадафи ҲАМЛА қарор нагирад.

### **6. Гуруснагӣ ва бенавоӣ**

Аҳолии мулкиро бо гуруснагӣ ҷазо додан, инро ҳамчун усули ҷангкунӣ истифода бурдан манъ аст. «Ҳадафи ҳамла қарор додан ё нобуд кардан, кашонида бурдан ё корношоям намудани иншооти барои зинда мондани аҳоли зарур, ба монанди: захираҳои хӯроқворӣ, минтақаҳои кишоварзӣ киштзорҳо; чорво; иншоот барои таъмини оби нӯшиданӣ ва захираҳои об, инчунин иншооти обёрикунӣ, махсус бо мақсади роҳ надодан барои истифодаи онҳо аз тарафи аҳолии мулкӣ ё тарафи душман ҳамчун воситаи нигоҳдории зинда мондан новобаста аз мақсадҳо хоҳ бо мақсади мубталои гуруснагӣ кардани аҳолии мулкӣ бошад, хоҳ барои тарки манзил намудани онҳо бошад ё бо ягон сабаби дигар манъ аст».

### **7. Ҳимояи муҳити атроф**

Истифода бурдани усулҳо ва воситаҳои ҷангкунӣ, ки ба муҳити атроф харобихои тӯлонӣ, дар микросеҷае ва ҷиддӣ мерасонанд ва бо ҳамин боиси осебрасонӣ ба саломатӣ ё ҳаёти аҳоли мегарданд, манъ аст.

## **8. Чосусӣ ва коршиканӣ**

Ҳуқуқи Низоъҳои Мусаллаҳона истифодаи чосусиро иҷозат ме­диҳад. Чосусӣ ҳамчун усули пинҳонӣ чамъ овардани маълумотро дар қаламрави душман ё минтақаи гузаронидани амалиёти ҷангӣ дар ли­боси шахсони мулкӣ ё намудҳои дигари ниқобпӯшкунӣ ифода кар­да метавонад. Чосусҳо дар ҳолати ба асорат афтодан таҳти эътибори қонунҳои тарафи онҳоро дастгиркарда қарор мегиранд, вале ба онҳо бояд имконият дода шавад, ки дар назди суд ҷавоб гӯянд. Чосусиро аз разведка, ки амалиёти ҳарбии муқаррарие мебошад, ки қисми ҳарбӣ ё ҳайати шахсӣ дар либоси низомӣ мегузаронанд, ҳатман фарқ кардан лозим аст. Дастаҳои разведкачӣ дар ҳолати ба дасти душман асир аф­тодан, ба муносибат монанди асирони ҳарбӣ ҳуқуқ доранд, ҳатто агар дар қаламрави душман ҳам дастгир шуда бошанд. Коршиканӣ амалест, ки мутобиқи Ҳуқуқи Низоъҳои Мусаллаҳона иҷозат дода шудааст, ба шарте ки иншооту муассисаи коршиканӣ ҳарбӣ бошад. Коршиканҳо дар либоси низомӣ ба муносибат мисли асирони ҳарбӣ ҳуқуқ доранд. Кор­шиканиҳои дар бар либоси низомӣ надошта ё шахсони мулкӣ ба ҳимояи ваъзи асири ҳарбӣ ҳуқуқ надоранд.

## **9. Минтақаҳои мудофианашаванда**

Минтақаҳои мудофианашаванда ин маҳалҳои сукувати аҳоли ё минтақаҳои нообод мебошанд, ки дар наздикии неруҳои мусаллаҳи душман ҷойгир шудаанд, минтақаҳое, ки ҷонибҳои ҷангкунандаи он маҳалҳоро барои аз тарафи душман истило кардан бе ягон муқовимат кушода мондаанд. Барои минтақаи мудофианашаванда ба шумор раф­тан, бояд шартҳои зерин иҷро карда шаванд:

– неруҳои мусаллаҳ ва дигар ҷанговарон ба монанди аслиҳадорон ва шахсони мусаллаҳ бояд таҳлил карда ё бо ягон тарзи дигар безарар гардонида шаванд.

– ягон хел фаъолият барои дастгирии амалиётҳои ҳарбӣ анҷом дода нашавад.

## **10. Минтақаҳои бешилоҳкардашуда**

Дар минтақаҳое, ки аз рӯи созишнома минтақаҳои бешилоҳкар­дашуда эътироф шудаанд, гузаронидани амалиётҳои ҷангӣ манъ аст. Минтақаҳои бешилоҳкардашуда аз минтақаҳои мудофианашаванда бо он фарқ мекунанд, ки ин минтақаи махсусе аст, ки як артиш ишғол кардааст ва дар он амалиёти ҷангӣ гузаронида намешавад. Ин мин­тақаҳоро барои ҷойгир намудани бемористонҳо, лагерҳо барои ғуре­заҳо истифода бурдан мумкин аст ё онҳо қаламравҳое мебошанд, ки дар онҳо шумораи зиёди шахсони мулкӣ зиндагӣ мекунанд. Маҳалли ҷойгиршавии минтақаҳои бешилоҳкардашуда бояд муҳокима ва бо ро­зигии дутарафаи ҷонибҳои дар низоъ ширкаткунанда таъйин карда шаванд.



## 11. Мухосира

Командири неруҳои мусаллахи ҳуҷумкунанда бояд барои огоҳ кардани мақомоти ҳокимияти давлатӣ дар бораи бомбаронкунии ояндаи маҳалли муҳосирашуда ба истисноӣ ҳамлаи қатъӣ, тамоми тадбирҳои имконпазирро андешад. Барои ҳифз намудани иншооти дорои хусусиятҳои динӣ, санъат, илм ва хайрия, бемористонҳо ва маҳалҳои нигоҳдории беморон ва маҷрӯҳон бояд то андозаи имконпазир тамоми тадбирҳои заруриро андешанд, ба он шарт ки онҳо ба мақсадҳои ҳарбӣ хизмат накунанд. Аҳолии муҳосирашуда бояд бо аломатҳои возеҳ намоён биноҳа ё маҳалҳоеро, ки ҳатман ҳимоя кардан лозим аст, ишора намоянд ва бояд неруҳои ҳамлакунандаро дар бораи ин аломатҳо огоҳ намоянд.

Ба кормандони дипломатӣ ва консулии давлати бетараф, вақте ки онҳо қабл аз огози амалиётҳои ҷангӣ қаламрави муҳосирашударо тарк карданӣ мешаванд, ягон ҳел монеа ба миён овардан мумкин нест.

Қоидае мавҷуд нест, то командирро маҷбур намоянд ба нафароне, ки ҷанговар нестанд, иҷозат диҳад қаламрави муҳосирашударо тарк намоянд, ба истисноӣ мавридҳои, ки дар боло зикр шудаанд. Шахсон, ки бе иҷозат кӯшиши қаламравро тарк намудан мекунанд, гирифтори тирпарронӣ мешаванд ва онҳоро бозмегардонанд ва боздошт менамоянд.

## 12. Парашутчиён

Ҳайати ҳавопаймоии ба садама дучоршуда, ки бо парашут ҳудро начот дода, ба замин фаромада истодааст, дар лаҳзаи то ба замин фурумдан, бояд ҳадафи ҳамла қарор нагирад.

## 13. Парчами сафед

Истифодаи парчами сафед ишора ба нияти қатъ намудани амалиётҳои ҳарбӣ мебошад. Ин ҳатман ба он ишора намекунад, ки шахси мазкур меҳодад таслим шавад. Сабабҳои зиёде мавҷуданд, ки шахс меҳодад амалиётҳои ҷангиро қатъ намоянд. Масалан, барои аз майдони муҳориба баровардани маҷрӯҳон ва дафни ҳалокшудагон.

Вақте командир ё сарбоз парчами сафедро мебинанд, бояд ин тавр рафтор намоянд:

– тирпаррониро ба тарафи маҳалле, ки дар он парчами сафед афрохта шудааст, қатъ намоянд;

– ба он нафаре, ки парчами сафед дорад, амр кунед, ки ба назди шумо омада ҳудро муаррифӣ намоянд ва фаҳмонад, ки ба қадом мақсад ва сабаб парчами сафедро бардоштааст;

– ё командир ба разведкачиён амр диҳад, ки пеш рафта сабаби бардоштани парчами сафедро бифаҳманд.

Ба тарафи шахсе, ки парчами сафедро бардоштааст ё маҳалле, ки дар он парчами сафед афрохта шудааст, қасдан тир паррондан ҳамчун ҷинояти ҳарбӣ баррасӣ карда мешавад. Ва баръакс, истифода бурдани

парчами сафед барои чамъоварии маълумоти разведка ё пардапӯшонии дигар амалиёти ҳарбӣ низ ҷинойти ҳарбӣ мебошад.

#### **14. Амволи аҳолии мулкӣ**

Нобуд ё мусодира кардани амволи шахсони мулкӣ, новобаста аз он ки ин амвол ба шахсони хусусӣ ё давлат тааллуқ дорад, манъ аст, ба истиснои ҳолатҳои зарурати ҳарбӣ. Ғоратгарӣ, зӯран аз они худ намудани амволи шахсони хусусӣ манъ аст.

### **§ 40. АСЛИҲА**

• Ҳангоми ҳар гуна низои мусаллаҳона ҳуқуқи тарафҳои ҷангкунанда дар интихоби воситаҳои ҷангкунӣ номаҳдуд нест.

• Истифодаи аслиҳа, тиру тӯпҳо, воситаҳо ва усулҳои ҷангкунӣ, ки боиси маҷрӯҳшавӣ ё азобу шиканҷаи аз ҳад зиёд мегарданд, манъ аст.

• Истифодаи бурдани усулҳо ва воситаҳои ҷангкунӣ, ки барои дар миқёси калон, ба муддати тӯлонӣ ва харобкунии ҷиддии муҳити табиат равона карда шудаанд ё боиси ин мусибатҳо мешаванд, манъ аст.

• Истифодаи аслиҳае, ки ба иншооти ҳарбӣ равона карда нашудааст ё таъсири зарбаи он ҳадду ҳудуд надорад, манъ аст.

#### **Аслиҳаи манъкардашуда**

• Аслиҳае, ки истифодаи он маҳдуд карда шудааст ва бояд танзим карда шавад.

**1. Аслиҳаи кимиёӣ (химиявӣ).** Ҳангоми ҷанг истифодаи бурдани газҳои заҳролудкунанда ва намудҳои дигари он ва моеъҳои заҳролудкунанда манъ аст. Инчунин, манбаъҳои оби ошомиданӣ ва анборҳои маводди ғизоиро заҳролуд намудан манъ аст. Муоҳада дар бораи истифодаи аслиҳаи химиявӣ аз соли 1993 давлатҳои ин созишнома имзонамударо уҳдадор менамояд, ки истехсол, кашонидан, истифодаи бурдани аслиҳаи химиявиро ғайриқонунӣ эътироф намоянд ва захираҳои онҳоро нобуд бикунанд.

**2. Аслиҳаи бактериологӣ.** Истифодаи аслиҳаи бактериологӣ манъ аст.

**3. Заҳрҳо.** Бо сабаби доштани таъсири беҳадафи эҳтимолӣ истифодаи заҳрҳо ва аслиҳаи заҳролудкунанда манъ аст.

**4. Тирҳои «дум-дум».** Истифодаи тирҳои «дум-дум», ки захмҳои дардовар мерасонанд, манъ аст. Ба ҳар як сарбози касбӣ сохти аслиҳаи худро тағйир додан манъ аст.

**5. Тирҳои тарқанда.** Истифодаи тирҳои тарқандаи тӯпҳои, ки вазнашон то 400 г аст, манъ мебошад.

Аслиҳае, ки истифодабарии он мутобиқи шартномаҳои байналмилалӣ манъ, танзим ё маҳдуд карда мешавад.

Як қатор шартномаҳои байналмилалие мавҷуданд, ки истифодаи навъҳои муайяни аслиҳоро танзим мекунанд.

**1. Аслиҳаи ҳастай (ядроӣ).** Истифодаи аслиҳаи ҳастай мутобиқи қоидаҳои асосие танзим мешавад, ки ба ҳелҳои гуногуни аслиҳаи ҳастай татбиқ карда мешаванд. Якҷанд навъи шартномаҳои байналмилалӣ ва дутарафа мавҷуданд, ки истеҳсоли аслиҳаи ҳастаиро танзим мекунанд. Давлатҳои Осиеи Марказӣ минтақаи худро минтақаи аз аслиҳаи ҳастай озод эълон намудаанд.

**2. Аслиҳаи оташангез.** Истифодаи аслиҳаи оташангез ва аслиҳае, ки барои бо аланга ё ҳарорати баланд таъсир расонидан сохта шудаанд (масалан: напалмҳо).

Ин аслиҳа бояд ба муқобили шахсони мулкӣ ё иншооти ҳарбӣ, ки дар паҳлуи маҳалҳои аҳолинишин ҷойгиранд, истифода нашавад.

Аслиҳаи оташангезро бар зидди ҷанговарон ва иншооти ҳарбӣ истифода бурдан мумкин аст.

**3. Пораҳои тирҳои ошкорнашаванда.** Протоколи I Муоҳадаи СММ дар бораи аслиҳаи муқаррарӣ аз с. 1980 истифодаи аслиҳаеро, ки дар бадани инсон пораҳои тирҳои онро бо нурҳои рентгенӣ ошкор кардан номумкин аст, манъ мекунанд. Чунин пораҳои тирҳо ба инсонҳо азобу шиканҷаи зиёд меоваранд ва онҳоро аз бадани шахси маҷрӯҳ гирифтани имконнопазир аст.

**4. Аслиҳаи нобинокунанда.** Протоколи IV Муоҳадаи СММ дар бораи аслиҳаи муқаррарӣ аз соли 1997 истифодабарӣ ва ба кишварҳои дигар кашонидани аслиҳаи лазериро, ки инсонро доимӣ нобино мекунанд, манъ кардааст.

**5. Минаҳо.** Дар тамоми минтақаҳои низоъҳои замони муосир миқдори зиёди минаҳои зиддипиёдагард ҳамчун масъалаи асосӣ барои аҳолии мулкӣ эътироф карда шуд. Аз соли 1980 ба ин тараф ҷомеаи байналмилалӣ бо мақсади танзим ё манъ намудани истифодабарии минаҳо, мина-домҳо ва минаҳои зиддипиёдагард шартномаҳои гуногунро дар амал ҷорӣ намуда истодаанд.

- Беҳадаф истифода бурдани минаҳо ва мина-домҳо манъ аст.

- Бояд барои ҳимояи шахсони мулкӣ аз маҷрӯҳшавӣ тамоми тадбирҳои имконпазири эҳтиётӣ андешида шаванд.

- Дар шаҳрҳо ва деҳот минаҳо ва мина-домҳоро танҳо ба муқобили иншооти ҳарбӣ истифода бурдан мумкин аст.

- Майдони минадор бояд бо аломатҳои махсус ишора карда шавад.

Барои истифода бурдани мина-домҳо маҳдудияти муайян мавҷуд аст. Дар ҳама ҳолатҳо истифода бурдани мина-домҳо ва дигар таҷҳизоте манъ аст, ки бо ягон тарз ҳамроҳ аст ё пайваस्त карда шудааст бо:

- аломатҳои аз тарафи ҷомеаи байналмилалӣ эътирофшуда, аломат ё сигнал (ба монанди Салиби Сурх ё Ҷилоли Аҳмар, Булӯри Сурх);

- беморон ва часади одамони ҳалокшуда;
- чойҳои дафн, сӯзонидани часад ё қабрҳо;
- воҳидҳои тиббӣ, таҷҳизоти тиббӣ, асбобу ашё ё нақлиёти тиббӣ;
- бозичаҳои бачаҳо, ашё, либос ва ашёе, ки барои омӯзонидани бачаҳо пешбинӣ шудаанд, хӯрокворӣ ва нӯшобаҳо, ашё ва таҷҳизоти ошона, ашёи дорои хусусиятҳои динӣ;
- ёдгориҳои таърихӣ, асарҳои санъат, ки арзиши фарҳангӣ ва таърихӣ доранд;
- ҳайвонот ва ҳӯсаҳои онҳо.

Истифода бурдани мина-домҳо ё дигар таҷҳизоте манъ аст, ки аз рӯйи шаклашон, намудашон ба ашёи сайёри бехатар шабоҳат доранд ва хангоми наздикшавии инсон ё расидан ба он метарканд.

Моҳи декабри соли 1997 беш аз 100 давлат шартномаи байналмилалиро имзо намуданд, ки мутобиқи ин шартнома онҳо комилан истифодаи минаҳои зидди пилёдагардро дар неруҳои мусаллаҳи худ ғайриқонуний мешуморанд. Давлатҳои имзонамуда ҳамчунин уҳдадор мешаванд, ки минаҳои зидди пилёдагарди дар анборҳои бодаро нобуд бикунанд ва истеҳсоли онро манъ намоянд. Ин муоҳадаи байналмилалиро инчунин Шартномаи Оттава меноманд.

Шартномаи Оттава масъалаи истифодаи минаҳои зидди воситаҳои нақлиёт ва минаҳои зиддитанкиро баррасӣ намекунад.

**6. Аслиҳои аз душман гирифташуда.** Аслиҳои аз душман гирифташуда ғанимати ҳарбӣ мебошад ва аз тарафи ишғолгар метавонад истифода бурда шавад.

Қабл аз истифода бурдани аслиҳа ва таҷҳизоти аз душман ғанимат-гирифта, ҳатман аломатҳо ва нишонаҳои душманро гирифта, ба ҷояш аломатҳои худро гузоштан лозим аст.

**7. Қоидаҳои ҷанг.** Ин қоидаҳои мебошанд, ки командир бояд ба тобеони худ фаҳмонад, маҳз дар кадом ҳолатҳо қувваро истифода бурдан мумкин аст. Баъзан ду сатҳи қоидаҳо шуданаш мумкин аст: сатҳи аввал барои командирон ва сатҳи дуюм барои хизматчиёни ҳарбии қаторӣ.

- Қоидаҳои ҳамла ба таври анъанавӣ хангоми иҷрои амалиёти посдори сулҳ истифода бурда мешаванд, ки дар онҳо аслиҳои марговаро танҳо дар ҳолатҳои ниҳой истифода мебаранд.

- Қоидаҳои ҳамла барои ба иҷрои супоришҳои ҳарбӣ комёб шудан ва инчунин, барои неруҳои мусаллаҳи ҳайати қаторӣ махсус таҳия карда шудаанд, то ки дар вучуди онҳо нисбат ба он ки онҳо то ҷӣ андоза қувваро истифода бурда метавонанд, шубҳа пайдо нашавад.

- Қоидаҳои ҷангкунӣ бояд ба ХНМ мутобиқ бошанд.

- Барои самараноктар шудани қоидаҳои ҷангкунӣ онҳо бояд дорои хусусиятҳои зерин бошанд:

• Ҳамаро дарбаргиранда. Бояд тамоми вазъиятҳое баррасӣ карда шаванд, ки дар онҳо сарбоз ҳангоми иҷрои супориши ҷангӣ афтоданаҷ мумкин аст.

• Мулоҳизакорӣ. Қоидаҳо бояд иҷрошаванда бошанд. Бояд ҳаёти сарбоз ҳангоми иҷрои қоидаҳое, ки мудофиакунӣ ва мудофиаи инсон ё қаламраверо манъ мекунад ва амр карда шудааст ва онҳоро муҳофизат кунанд, мучиби хатар нашавад.

• Фаҳмо будан. Онҳо бояд сода ва фаҳмо навишта шаванд.

• Дастури мухтасар. Бояд дастур мухтасар ва аз рӯи моҳияти масъала бошад. Қоидаҳои барои сарбозон пешбинишуда бояд мисли дафтарчаи хурд чоп карда шаванд ва онро сарбоз дар ҷайбаш гирифта гашта тавонад.

• Паҳнкунӣ. Ҳар як афсар ва сарбоз бояд қоидаҳоро дар сатҳи барои худ кофӣ бидонад.

• Ба вазъият баҳо диҳанд ва муайян намоянд, ки оё таҳдид марговар аст ё марговар нест.

• Сарбозон набояд ба тарафи маҷрӯҳон тир парронанд, дар ҳолате ки ба сарбозон хатар таҳдид мекунад, онҳо бояд аслиҳаро истифода бурда, ғавран ва самарабахш ба ин диққат диҳанд. Ба сарбозон барои бартараф намудани таҳдид истифода бурдани аслиҳа иҷозат дода шудааст. Барои тирпарронии силсиладор маҳдудият мавҷуд нест.

• Ҳангоми тайёри барои омӯзиши қоидаҳои ҷангкунӣ ба масъалаи муносибати боэҳтиромона бо аҳолии маҳаллӣ диққати махсус додан лозим аст. Ҳатман масъалаи ҷавобгарии шахсии сарбозро барои амалҳои ба тафсил баррасӣ намудан лозим аст.

Сарбозонро қабл аз иҷрои супориши ҷангӣ дар шароитҳои ба таври сунъӣ бунёднамуда тайёр кардан лозим аст.

## § 41. ҲАДАҲҶОИ ҲАРБӢ

Принсипҳои ХНМ дар бораи зарурати ҳарбӣ, инсондӯстӣ, принсипи маҳдудият ва мутаносибӣ ҳадафи ҳарбиرو муайян мекунад.

Гузaronидани амалиёти ҳамлакунӣ: **Қоидаи 1.** Ҳамла бояд танҳо ба тарафи иншооти ҳарбӣ равона карда шавад. Ҳамла бояд ба тарафи иншоот ва шахсони аз мақоми ҳимоя бархӯрдор равона карда нашавад. Намунаҳои иншооти ҳарбӣ: Пойгоҳҳои ҳарбӣ, анборҳо, захираҳои сӯзишворӣ, бандарҳо, майдонҳои ҳавой, ҳавопаймоҳои ҳарбӣ, аслиҳа, таҷхизот, биноҳо ва иншооте, ки дасгирии маъмурии амалиёти ҳарбино таъмин менамоянд ва дигар иншооте, ки дар амалиёти ҳарбӣ истифода мешаванд. Ба киштиҳои мулкӣ, воситаҳои нақлиёт ва биноҳо ҳамла кардан мумкин аст, агар онҳо ҷанговарон ё таҷхизоти ҳарбино кашонанд. Ба ҳар гуна иншооте, ки бо мақсадҳои ҳарбӣ

истифода бурда мешаванд ва вазъи мулкӣ надоранд, ҳамла кардан мумкин аст ба шарте, ки харобиҳои иловагӣ аз ҳад зиёд нашаванд.

**Қоидаи 2.** Принципи мутаносибӣ бояд мунтазам истифода бурда шавад. Барои бомуваффақият ишғол намудани иншооти ҳарбии душман бояд разведкаи ҳаматарафа анҷом дода шавад. **Қоидаи 3.** Аҳолии мулкӣ ва шаҳрвандони алоҳида бояд ҳадафи ҳамла нашаванд. Ҳар гуна амалҳои, ки мақсадшон тарсу ваҳм андохтан дар байни аҳолии мулкӣ мебошад, манъ аст. Ҳамла кардан ба иншооте манъ аст, ки барои зинда мондани аҳолии мулкӣ заруранд, ба монанди: манбаъҳои об, захираҳои хӯрокворӣ, истгоҳҳои барқӣ. **Қоидаи 4.** Ҳамлаи бе интиҳоби ҳадаф манъ аст.

Ҳамлаи бе интиҳоби ҳадаф ба шумор меравад:

- ҳамлае, ки ба иншооти махсуси ҳарбӣ равона карда нашудааст;
- ҳамлае, ки дар он усулҳо ё воситаҳои ҷангкуниро истифода мекунанд, ки онҳоро ба иншооти муайяни ҳарбӣ равона кардан номумкин аст.

Намунаҳои ҳамлаи ба ҳадаф равона накарда инҳоянд:

Бомбаборонкунии тамоми шаҳр бо сабаби он ки дар он лагери ҳарбӣ ҷойгир аст. Қоидаҳои манъ кардани бомбаборонкунии лагери ҳарбӣ вучуд надорад, вале шаҳреро, ки атрофи лагери ихота намудааст, нобуд кардан манъ аст. **Қоидаи 5.** Бемористонҳо ва муассисаҳои тиббӣ мақоми ҳимояро доранд. Бемористонҳо, ҳавопаймоҳое, ки маҷрӯҳонро интиқол медиҳанд, мақоми ҳимоя аз ҳамларо доро ҳастанд, ба шарте ки онҳо танҳо бо мақсадҳои тиббӣ ва инсондустӣ истифода шаванд. Чунин муассисаҳо бояд бо аломатҳои фарқкунандаи Салиби Сурх ё Ҷилоли Аҳмар ишора карда шаванд. **Қоидаи 6.** Ҳайати кормандони тиббӣ бояд ҳадафи ҳамла нашавад. Чунин ҳайати кормандон бояд дар либосҳои худ аломатҳои Салиби Сурх ё Ҷилоли Аҳмарро тасвир наоянд. Онҳо бояд бо худ ҳуҷҷатҳои дошта бошанд, ки мансубияти онҳоро ба ҳайати кормандони тиббӣ тасдиқ наоянд. **Қоидаи 7.** Ҳайати кормандони рӯҳонӣ, ки вазифаҳои худро иҷро мекунанд, бояд ҳадафи ҳамла нашаванд. Масалан, ба шахси рӯҳонӣ, ки маросими диниро дар болои ҳасади шахси ҳалокшуда анҷом медиҳад, ҳамла кардан манъ аст. **Қоидаи 8.** Ба ҳаммаи беморон ва маҷрӯҳон, ҳам ҳарбиён ва ҳам нафарони мулкӣ, ҳамла кардан манъ аст, вале агар сарбозони маҷрӯҳи душман тирпаррониро идома диҳанд, он гоҳ онҳо вазъи ҳимояро аз даст медиҳанд. Масалан, сарбози маҷрӯҳи душман ба даст аслиҳа гирифта, аз ҷое, ки қарор дорад, оташ мекушояд. Ӯ мақоми ҳимояро, ки ба он маҷрӯҳ ҳуқуқ дорад, аз даст медиҳад ва ҳадафи қонунӣ мегардад. Вале агар сарбози маҷрӯҳ бо худ аслиҳа дошта бошад аз он истифода набарад, ӯ мақоми ҳимояро аз даст намедиҳад, ба шарте ки барои аслиҳаро бар зидди душман истифода

бурдан кӯшиш накунад. **Қоидаи 9.** Иншооте, ки дорои нерухои хатарнок ҳастанд (истгоҳҳои барқии атомӣ, оббандҳо ва сарбандҳо), бояд ҳадафи ҳамла қарор нагиранд, ба истиснои ҳолатҳои таҳдиди ҷиддии ҳарбӣ. Дар чунин мавридҳо, қабл аз оғози ҳамла, ҳатман аз сардорони боломаком иҷозат гирифтани лозим аст.

Масалан, командири полк ошкор намуд, ки душман тӯпро дар болои сарбанди обанборе, ки ба самти роҳи муҳим дар ин қаламрав мебарояд, ҷойгир карда, эшелони дуҷумро муҳосира намуд. Агар ӯ илоҷи дигаре пайдо накунад, командир танҳо пас аз гирифтани иҷозати махсус аз сардори боломаком метавонад ба тарафи тӯпҳо оташ кушояд. Дар ин маврид командири полк бояд кӯшиш намояд, ки сарбандро хароб накунад. **Қоидаи 10.** Биноҳое, ки арзишҳои таърихӣ, фарҳангӣ ва динӣ доранд, бояд ҳадафи ҳамла қарор нагиранд. Агар душман ин биноҳоро ишғол карда бошад, қабл аз ба ҳучум шурӯъ намудан, ҳатман супориши сардорро гирифтани лозим аст. Мисол, дастаро, ки аз миёни деҳа ҳаракат мекард, аз боми бинои масҷиди кӯҳна бо аслиҳаи мерганӣ тирборон карданд. Усули ягонаи нобуд кардани мерган ин бо гранатомёт зарба задан мебошад. Дар ин вазъият командири даста бояд қабл аз ҳамла кардан аз командири рота иҷозат гирад. **Қоидаи 11.** Душмане, ки дар муҳосира аст ва муқовимат намекунад, бояд ҳадафи ҳамла қарор нагирад. Додани фармони «Асир нагиред!» ҷинояти ҷиддии ҳарбӣ мебошад. **Қоидаи 12.** Минтақаҳои мудофианашаванда ё минтақаҳои бетараф бояд ҳадафи ҳамла қарор нагиранд. Маҳалҳои мудофианашаванда минтақаҳое мебошанд, ки дар онҳо нерухои мусаллаҳ боқӣ намондаанд, инчунин, қаламравҳое ҳастанд, ки ба мақсадҳои ҳарбӣ истифода бурда намешаванд. Мисол, хангоми амалиёти мусаллаҳона командир бояд минтақаҳои муайянро бетараф эълон намояд, то ки дар он маҳалҳо аҳолии мулкӣ ё беморхонаро ҷойгир кардан мумкин бошад. Душман бояд тавассути миёнаравҳо ё тавассути музокираҳои мустақим дар бораи маҳалли ҷойгиршавии ин минтақаҳо хабардор карда шавад. Хангоми низоъ дар қазираҳои Малвин (Фолкленд) дар баҳр минтақаи бетараф бунёд карда буданд, ки дар он киштиҳои тиббиро ҷойгир карданд ва ин киштиҳо дар маҳалли беҳатар кор мекарданд. **Қоидаи 13.** Ҳаёти шахсии мудофиаи шахрвандӣ бояд ҳадафи ҳамла қарор нагирад ва ба он имкон дода шавад, ки вазифаҳои худро анҷом диҳад. Кормандони мудофиаи шахрвандӣ шахсоне мебошанд, ки вазифаҳои инсондӯстона, на вазифаҳои ҳарбиро иҷро мекунанд. Сӯхторхомӯшқунакҳо, сапёрҳо, дастаҳои ҷустуҷӯкунанда ва наҷотдиҳанда ҳамин гуна мақом (статус) доранд. Мудофиаи шахрвандӣ бояд бо аломатҳои дахлдор возеҳ ишора карда шавад. **Қоидаи 14.** Ба тарафи кӯшунҳои десантӣ хангоми фурудой тир парронидан

мумкин аст, аммо ба лётчикҳо ва ҳайати экипажи ҳавопаймоии аз зарбаи аслиха ба садама дучоршуда, ки бо парашут поён мефуроянд, ҳамла кардан мумкин нест. Қўшунҳои десантӣ, ки дар маҳал бо мақсади гузаронидани амалиётҳои ҷангӣ фурумаданӣ ҳастанд, ҳангоми ба поён фурумадан, ҳадафи қонунии мебошанд. Ба ҳайати шахсии душман, ки ҳавопаймо ба садама дучоршударо тарк мекунад, имконият додан зарур аст, ба асири таслим шавад. **Қоидаи 15.** Қосидоне, ки парчами сафед доранд, бояд ҳадафи ҳамла нашаванд, вале парчами сафед, ҳамчун рамзи нияти музокира кардан, ҳатман маънои хоҳиши ба асири таслим шуданро надорад. Парчами сафедро бо эҳтиёткориҳои зиёд бурдан лозим аст, махсусан, агар мавқеи ҳамсоияи душман аз парчами сафед, ки ба назари ҳамхизматони онҳо намоён аст, огоҳ набошад. Ҳангоми низоъ дар қазираҳои Малвин (Фолкленд) афсар ва ду сарбози пиёдагарди флоти баҳрии Шоҳигари Британия ба мавқеи аргентиниҳо, ки парчами сафедро бардошта буданд, наздик омаданд, аммо аз мавқеи дигари аргентиниҳо ба тарафи гурӯҳи сарбозони пиёдагарди баҳрӣ оташ кушоданд ва ҳамаи се нафарро куштанд. Ҳангоми таҳқиқот, оё аргентиниҳо қинояти ҳарбӣ содир намуданд ё не, исбот карда шуд, ки онҳо дарк накарданд, ки як нафар аз мавқеи худӣ онҳо парчами сафед бардоштааст ва воқеан гумон карданд, ки сарбозони пиёдагарди баҳрӣ ба мавқеи онҳо ҳучум кардаанд. **Тадбирҳои эҳтиётӣ ҳангоми амалиёти ҳучумкунӣ:** ба хотири роҳ надодан ба харобкорҳои нодаркор ва ҳодисаҳои нохуш бояд ҳангоми банақшагирии ҳамла тадбирҳои эҳтиёткорӣ андешида шавад. Командир бояд аз рӯи имконият:

- қабл аз ҳамла маълумоти зарурии разведкаро ҷамъ оварад;
- дар маҳалҳои аҳолинишин ва наздикиҳои онҳо ба интиҳоби ҳадаф роҳ надихад;
- аҳолии мулкиро аз минтақаҳои амалиётҳои ҷангӣ таҳлиа (эвакуатсия) намояд, агар вазъият имконият диҳад, аҳолиро пешакӣ дар бораи бомбаронкунӣ огоҳ намояд;
- назорат намояд, ки ҷӣ гуна аслиха истифода мешавад. Ин амал ба хотири он анҷом дода мешавад, ки ба иншооти мулкӣ харобихоӣ аз ҳад зиёд расонида нашавад.



## БОБИ VI ЧАНБАҲОИ ҲУКУҚӢ § 42. ОИННОМАҲО

Қувваҳои Мусаллаҳи (ҚМ) Ҷумҳурии Тоҷикистон аз рӯйи 4 Оиннома амал мекунанд:

- Оинномаи интизомии Қувваҳои Мусаллаҳи Ҷумҳурии Тоҷикистон;
- Оинномаи сафороии Қувваҳои Мусаллаҳи Ҷумҳурии Тоҷикистон;
- Оинномаи хизмати дохилии Қувваҳои Мусаллаҳи Ҷумҳурии Тоҷикистон;
- Оинномаи хизмати гарнизонӣ ва посбонии Қувваҳои Мусаллаҳи Ҷумҳурии Тоҷикистон.

**Оинномаи интизомии ҚМ Ҷумҳурии Тоҷикистон** дар асоси фармони вазири мудофиаи Ҷумҳурии Тоҷикистон аз 1-уми июли соли 2000-ум ба амал ҷорӣ карда шуд.

Оинномаи мазкур моҳияти интизومي ҷарбӣ, уҳдадорихои хизматчиёни ҷарбиرو оид ба риояи он, навъҳои ҳавасмандгардонӣ ва ҷазои интизомӣ, ҳуқуқҳои командирон (сардорон) оид ба истифодаи онҳо, инчунин, тартиби пешниҳод ва баррасии арзу шикоятро муайян менамояд.

**Оинномаи сафороии ҚМ Ҷумҳурии Тоҷикистон** дар асоси фармони вазири мудофиаи Ҷумҳурии Тоҷикистон аз 1-уми сентябри соли 2001 ба амал ҷорӣ карда шуд. Ин оиннома тарзу ҳаракатҳои машқи саф ва ҳаракати бе силоҳ ва бо силоҳ; сафороии ҷузъу томҳоро хангоми ҳаракати пиёда ва бо мошинҳо; тартиб додани саломҳои ҷарбӣ, гузаронидани муоинаи саф; мавқеи Парчами ҷангӣ дар саф, тартиби баровардан ва бурдани он; вазифаҳои хизматчиёни ҷарбӣ пеш аз сафороӣ ва дар саф, талабот нисбат ба таълими сафороии онҳо, инчунин, тарзҳои ҳаракати хизматчиёни ҷарбиرو дар майдони ҷанг ва амали онҳоро дар ҳолати ҳамлаи ногаҳонии душман муайян менамояд.

Амали оиннома нисбат ба хизматчиёни ҷарбии ҚМ Ҷумҳурии Тоҷикистон ва дигар вазорату идораҳои, ки тибқи қонун дар онҳо хизмати ҷарбӣ пешбинӣ гардидааст, татбиқ карда мешавад.

**Оинномаи хизмати дохилии Қувваҳои Мусаллаҳи Ҷумҳурии Тоҷикистон** дар асоси фармони вазири мудофиаи Ҷумҳурии Тоҷикистон аз 1-уми августи соли 2001 ба амал ҷорӣ карда шуд. Оинномаи мазкур ҳуқуқ ва уҳдадорихои умумии хизматчиёни ҷарбии ҚМ Ҷумҳурии Тоҷикистон ва муносибати байниҳамдигарии онҳо, вазифаҳои ашхоси асосии мансабдори полк (баталиони алоҳида) ва ҷузъу томҳои он, инчунин қоидаҳои тартиботи дохилро муайян мекунанд.

Оинномаи хизмати дохилро ҳамаи хизматчиёни ҷарбии қисмҳои ҷарбӣ, ситодҳо, раёсатҳо, муассисаҳо, корхонаҳо, ташкилотҳо ва

муассисаҳои таълими ҳарбии маълумоти касбии ҚМ Ҷумҳурии Тоҷикистон дастури амал қарор медиҳанд.

Муқаррароти оинномаи мазкур, аз ҷумла вазифаҳои ашхоси мансабдори полк (баталиони алоҳида) ва ҷузъу томҳои он ба дараҷаи баробар ба хизматчиёни ҳарбии ҳамаи қисмҳои ҳарбӣ ва ҷузъу томҳо дахл дорад.

Амали оиннома нисбат ба хизматчиёни ҳарбии ҚМ Ҷумҳурии Тоҷикистон ва дигар вазорату идораҳои, ки тибқи қонун дар онҳо хизмати ҳарбӣ пешбинӣ гардидааст, татбиқ карда мешавад.

**Оинномаи хизмати гарнизонӣ ва посбонии ҚМ Ҷумҳурии Тоҷикистон** дар асоси фармони вазири мудофияи Ҷумҳурии Тоҷикистон аз 1-уми апрели соли 2002 ба амал қорӣ карда шуд. Ин оиннома ташкил ва тартиби адои хизмати гарнизонию посбонӣ, ҳуқуқ ва вазифаҳои ашхоси мансабдори гарнизон ва хизматчиёни ҳарбиеро, ки хизматро адо менамоянд, муайян ва тартиби гузаронидани чорабиниҳои гарнизониро бо иштироки кӯшунҳо танзим менамояд.

Ин оинномаро хизматчиёни ҳарбии қисмҳои ҳарбӣ, ситодҳо, раёсатҳо, муассисаҳо, корхонаҳо, ташкилотҳо ва муассисаҳои таълими ҳарбии маълумоти касбии ҚМ Ҷумҳурии Тоҷикистон дастури амал қарор медиҳанд.

Амали оинномаи мазкур нисбати хизматчиёни ҳарбии ҚМ Ҷумҳурии Тоҷикистон ва дигар вазорату идораҳои, ки тибқи қонун дар онҳо хизмати ҳарбӣ пешбинӣ гардидааст, татбиқ карда мешавад.

## § 43. ХИЗМАТИ ПОСБОНӢ

Барои хуб муҳофизат намудани объектҳои ҳарбӣ ва давлатӣ хизмати посбонӣ таъйин карда мешавад;

– хизмати посбонӣ иҷрои супориши ҷангӣ буда, аз ҳайати шахсӣ иҷрои дурусти ҳамаи муқаррароти ҳамин оиннома – Оинномаи хизмати гарнизонӣ ва посбонии ҚМ Ҷумҳурии Тоҷикистон, ҳушёрӣ, ҷасорат ва ташаббускориро талаб мекунад.

Вайронкунандагони талаботи хизмати посбонӣ ба ҷавобгарии интизомӣ ё ҷиноӣ қашада мешаванд.

Барои иҷрои хизмати посбонӣ таълим дода мешаванд.

Воҳиди мусаллаҳеро посбонӣ меноманд, ки барои иҷрои супориши ҷангӣ оид ба ҳифз ва ҳимояи парчамҳои ҷангӣ, объектҳои ҳарбӣ ва давлатӣ, ҳамчунин ашхоси дар маҳбаси ҳарбӣ (гаупвахта) ва баталиони интизомӣ буда таъйин шудааст.

Хизмати посбонӣ ва доҳила аз тарафи командирон (сардорон)-и ситодҳо дар асоси дастурамал ва талаботи оинномаҳои умумиҳарбӣ, инчунин фармонҳо ва директиваҳои вазири мудофияи Ҷумҳурии

Тоҷикистон ва сардори Ситоди генералии ҚМ Ҷумҳурии Тоҷикистон ташкил карда мешавад.

Бо мақсади ворид нашудани шахсони бегона ба ҳудуди посбонхона девори гирду атрофи посбонхона бо симхор ва тирезаҳои он бо панҷараҳои оҳанин ва тӯри зидди норинҷак чиҳозонида мешавад.

Хучраҳои посбонхона мувофиқи бандҳои 100, 103-и оинномаи хизмати гарнизонӣ ва посбонии ҚМ Ҷумҳурии Тоҷикистон чиҳозонида мешавад.

Ҳамаи иншооти муҳофизатшаванда ва дидбонгоҳҳо бояд бо воситаҳои равшандиҳӣ таъмин буда, равшан бошанд.

Ҳамаи тирезаҳои қисми навбатдорӣ қисмҳои ҳарбӣ, паркҳо, пунктҳои назоратӣ ва рухсатӣ бо панҷара чиҳозонида шуда, ба дарҳо ҳалқаи (запор) мустақкам гузошта мешавад. Ҳангоми рӯй додани ҳолатҳои фавқулода ё ҳучуми ногаҳонӣ ба қисми навбатдорӣ, ба парк ё ба пункти гузаргоҳи назоратӣ барои огоҳонидани посбонон ҳамаи воситаҳои алоқаро чиҳозонидан зарур аст.

Ҳар моҳ ҳолати посбонхона, маҳбасхона, иншооти муҳофизатшаванда, дидбонгоҳ ва ҷойҳои пеш бурдани хизмати наряди шабонарӯзӣ санҷида мешавад.

Доимо такмил додани назорат аз болои шахсоне, ки хизмати навбатдорӣ шабонарӯзӣ мебаранд:

– барои пешбарии хизмати посбонӣ ва дохилӣ бояд шароитҳои пешбурди хизматӣ мувофиқи талаботҳои оинномаҳои ҳарбии Қувваҳои Мусаллаҳи Ҷумҳурии Тоҷикистон фароҳам оварда мешавад.

Тайёр кардани ҳайати шахсии посбонон барои бурдани хизмат дар 3 марҳала гузаронида мешавад:

якум, ду рӯз пеш аз дохил шудан ба посбонӣ интиҳоб ва тақсмоти хизматчиёни ҳарбӣ ба дидбонгоҳҳо дар асоси чадвали посбонон ба роҳ монда мешавад;

дуюм, дар соатҳои худомӯзӣ, рӯзи ба посбонӣ дохил шудан, дар синфхонаҳои махсус чиҳозонидашуда барои тайёрии посбон бо ҳайати шахсӣ оид ба омӯзиши дастуралҳои оинномавӣ машғулиятҳо гузаронида, табели дидбонгоҳҳо ва ташкили ҳамкории байни посбонҳо гуруҳи эҳтиётӣ дар ҳолати фавқулода омӯхта мешавад;

сеюм, рӯзи ба посбонӣ дохил шудан, дар соатҳои муайяншуда дар шаҳраки посбонон машғулиятҳои амалӣ оид ба амали посбонӣ доир ба боздошти вайронкунандаи сарҳади дидбонгоҳ ва истифодаи ярок, истифодаи воситаҳои алоқа, сӯхторхомӯшкунӣ, доир ба омӯзиши амалҳо ва дигар масъалаҳои бехатарӣ гузаронида мешавад. Муҳиммоти ҷангӣ (тир ва ғайра) ба ҳайати шахсии посбонӣ, баъди гузаштани машғулиятҳои амалӣ дар шаҳраки посбонӣ тақсим карда мешавад.

Муваффақ шудан ба он ки шахсони навбатдори шабонарӯзӣ ҳолати корро дар қисму воҳидҳои ҳарбӣ донанд ва назорат баранд, ҷавобгари ро барои нигоҳ доштани тартиботи оинномавӣ ҳис намоянд, барои пешгирии ҳуқуқвайронкуниҳо чораҳо андешида, оид ба ҳар як ҳодиса сари вақт ба командирон (сардорон) хабар диҳанд.

Сардорони посбонон, ки дар ихтиёрашон муҳофизат кардани иншооти муҳим ва анборҳои, ки дар онҳо аслиҳа ва муҳимоти ҷангӣ нигоҳ дошта мешаванд, танҳо аз ҷумлаи афсарон ва прапоршикон таъйин карда мешаванд, ки онҳо шахсан аз сардорони анбор қабул карда, тахти муҳофизат гирифтани анборҳо вазифадор карда мешаванд.

Дар вақти ба дидбонҳо рафтани посбон ба ӯ ду тирдони пуркардашуда дода мешавад.

Муҳимоти ҷангии эҳтиётӣ барои ҳайати шахсӣ дар қуттии махсуси оҳанин, дар ҳучраи сардори посбонон барои дар ҳолатҳои фавқулода тақсим кардан нигоҳ дошта мешавад.

Ҳуччатҳои зерин дар ҳолати бонги хатар барои иваз намудани посбонҳо дар конверти муҳркардашуда дар сейфи навбатдори қисми ҳарбӣ, ҳамроҳи асноди махфӣ нигоҳ дошта мешавад:

- ведомости дидбонҳои;
- нақшаи ҷойгиршавии дидбонҳо;
- рамз барои иваз намудани посбонҳо.

**Посбонҳо** гарнизонӣ ва дохилӣ мешаванд, онҳо метавонанд доимӣ ё муваққатӣ бошанд.

Вазифаҳои хизмати посбониро посбонҳо, ки зерқисмҳои мусаллаҳро ташкил медиҳанд, пеш мебаранд. Хизмати посбонӣ иҷрои супориши ҳарбӣ мебошад ва аз ҳайати шахсӣ рӯя намудани вазифаҳои муайнро талаб менамояд, ки дар оинномаи хизмати гарнизонӣ ва посбонӣ муқаррар шудааст.

Ба ҳайати посбонӣ посбонҳо мувофиқи шумораи маконҳо (постҳо) ва бастҳо, нафари ҷобачогузор (разводящие), хангоми зарурат ёвари сардори шӯбаи посбонӣ ва ронандаҳои мошинҳои нақлиётӣ дохил мешаванд. Барои нигоҳбонӣ ва ҳимояи бевоситаи объектҳо аз ҳисоби ҳайати посбонҳо посбонон гузошта мешаванд.

**Дидбон** - посбони мусаллаҳе мебошад, ки иншоот ва маконҳоро посбонӣ менамояд. Ӯ бо автомати дорон корднайза ва ду тирдони пур аз тир мусаллаҳ гардонидани мешавад.

#### **Уҳдадорҳои посбон**

Посбон шахси дахлнопазир мебошад.

Дахлнопазирӣ ӯ дар ин аст:

- аз тарафи қонун махсус ҳимоя шудани шаъну шарафи вай;
- ҳамаи ашхос вазифадоранд талаботи мувофиқи хизмат муайяншудаи посбонро бечунучаро иҷро кунанд;

– ӯ ҳуқуқ дорад дар ҳолатҳои дар Оинномаи хизмати гарнизони ва посбони зикршуда аз силоҳ истифода барад.

Вай фақат ба шахси муайяншуда (сардори посбонҳо, ёвари сардори посбонҳо ва ҷобачогузори худ, ки посбон ба ӯ тобеъ аст) итоат мекунад. Сардори посбонҳо, ёвари сардори посбонҳо ва ҷобачогузор – ҳама бояд талаботи аз тарафи хизмати посбони таъингардидаро иҷро намоянд.

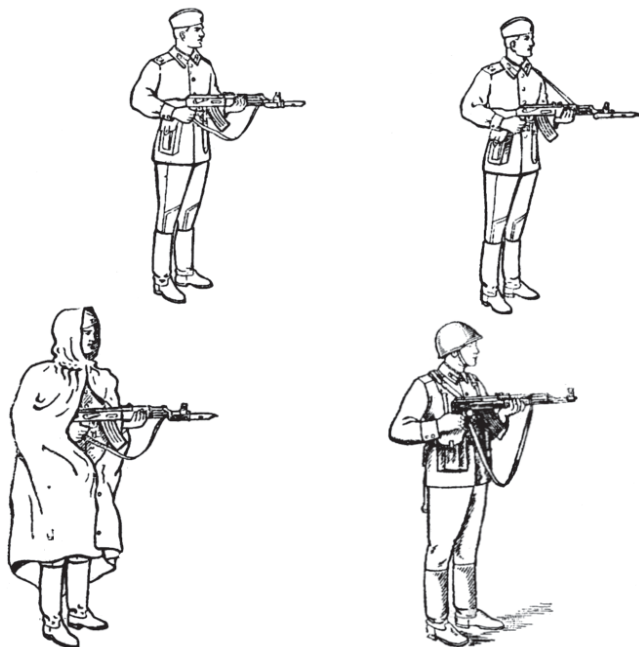

**Тарзи автомати доштани посбон ҳангоми тайёрии рост истода паррондан бо истифодаи тасма**

Посбон вазифадор аст дидбонгоҳи худро пуртоқатона ва хуб муҳофизат намояд, хизматро бо хушёрӣ анҷом диҳад, силоҳро аз даст нагузорад ва онро ба касе надиҳад, ба ғайр аз шахсоне, ки вай ба онҳо итоат мекунад. Макон (пост)-ро то иваз шуданаш, ҳатто дар ҳолате ки ҳаёти ӯ дар хатар бошад ҳам, ба ҳоли худ гузошта наравад. Ба масофаи муайянгардида касеро наздик шудан (ғайр аз сардори посбони) намонад.

Посбон бояд аз воситаҳои сӯхторнишонии дар макон буда истифода карда тавонад, самтҳо ва ҷадвали ҳаракати воситаҳои нақлиёти шуъбаи посбониро донад. Танҳо ба саволҳои шахсоне, ки дар тобеяти онҳо мебошад ва шахси ба тафтишот омада ҷавоб гӯяд, нишонаҳо ва ишораҳоро фаҳмад. Хоб кардан, нишастан, ба чизе така намудан, навиштан,

хондан, суруд хондан, гап задан, нӯшидан, тамоку кашидан, ба қазои хочат рафтан, ба касе чизе додан ва аз касе чизе қабул намудан, ғайри зарурат тир ба тирдон равон кардан ба дидбон манъ карда шудааст.

#### **Чихозонидани дидбонгоҳи ҳарбӣ ва рӯшноӣ додан ба он.**

Ҳамаи чизҳое, ки барои муҳофизат супорида шудаанд, инчунин, маконе, ки дар он дидбон вазифаҳои худро иҷро менамояд, *дидбонгоҳ* номида мешавад.

Аз ҷиҳати ҷойгиршавӣ дидбонгоҳи дохилӣ ва берунӣ мешавад. Объектҳои ба ҳайати дидбонгоҳ дохилшаванда аз рӯйи қоида ихота гирифта шудаанд. Объектҳои нисбатан заруртар, ҳам аз дохил ва ҳам аз берун баландтар ихота гирифта шудаанд. Инҳо анборҳо бо моддаҳои тарканда ва лавозимоти ҷангӣ, инчунин, сӯзишворӣ мебошанд. Барои хубтар ташкил намудан дидбонӣ аз болои ин объектҳо дар масофаи байни ин объектҳо (манора) дидбонгоҳҳои дар баландӣ буда (бурҷҳо), ки бо воситаҳои алоқа, ишорадиҳӣ ва воситаҳои рӯшноидиҳанда таҷҳизонида шудаанд, гузошта мешавад.

Дар гузаргоҳҳои самти объектҳои муҳофизатшаванда навиштаҷоти «**Гузаштан манъ аст!**» сабт мешавад. Самти гузаштан бо ақрабақ ишорат карда мешавад. Сарҳади минтақа бо навиштаҷоти хуб намоёни «**Минтақаи мамнӯъ. Гузаштан манъ аст!**» ишорат карда мешавад. Ҳар як макон бо сигнализатсияи баргарданда таҷҳизонида мешавад. Дар дидбонгоҳи беруна воситаҳои сӯхторнишонӣ, оташнишонакҳо, куттиҳои регдор, зарфҳои калони об, сатилҳо ва ашё (табар, бел, лом, ҷангаки дастадор) гузошта мешаванд. Инчунин дар кулбаи дидбонгоҳӣ либосовезак барои овехтани сару либоси дидбонгоҳӣ, дар дидбонгоҳи дохилӣ ҷевон ё либосовезак барои овехтани шинел гузошта мешавад. Ба сифати сарулибоси дидбонгоҳӣ дар фасли зимистон шинел, мӯза, дар тобистон плаши брезентӣ ё плаш-палатка (ҷодар) истифода мешаванд.

#### **Ҳолати аслиҳои посбон дар дидбонгоҳ ва марзҳои муҳофизати пост.**

Ҳангоми иҷрои супоришҳо дар дидбонгоҳ посбон бояд силоҳи ханҷараш дар ғилоф дошта бошад. Рӯзона силоҳ бояд дар ҳолати «**Дар тасма**» ё дар ҳолати «**Аз ҷой истода тир ҳолӣ намудан**», шабона дар ҳолати «**Омодагӣ ба тирпарронӣ аз ҷойи истода**» бошад. Ҳангоми дар постҳои дохилӣ ва дидбонгоҳи «**Парчами ҷангии қисм**» истодан, автомати дастааш ҷӯбин бояд дар тасма ва автомати дасташ қатшаванда дар қафаси сина бошад; даҳони халтачаи тирдор бояд пӯшида бошад. Дар ҳолати хомӯш намудани сӯхтор ва мубориза бо офатҳои табиӣ посбон метавонад «**силоҳро дар паси китф**» гирад. Ҳангоми саломии ҳарбӣ додан, автомат аз ҳолати омодагии тарзи тирпарронӣ «**Ба тасма**» гирифта мешавад. Муҳофизати объектҳоро посбон бо роҳи гузоштани дастаи

гаштӣ (патрул) (агар объект ихота карда шуда бошад) ва бо тарзи ҷарх задан дар атрофи объект (агар он ихота карда нашуда бошад) ва инчунин, аз болои манора ташкил карда метавонад. Объектҳои махсус бо посбонҳои беҳаракат муҳофизат карда мешаванд. Посбон дар самти ҳаракат пиёда, бо суръате, ки муҳофизати дурусти объектро таъмин мекунад, ҳаракат менамояд. Вай муддати кӯтоҳ барои аз назар гузаронидани объект меистад. Инчунин ҳангоми гузаштани нуқтаҳои воситаҳои сигналдиҳӣ барои ишора додан низ таваккуф менамояд.

### **Савол ва супориш:**

1. Хизмати посбонӣ ба иҷрои супориши ҳарбӣ дохил мешавад. Чаро? Барои иҷрои хизмати посбонӣ аз ҳайати шахсии посбонҳо чӣ талаб карда мешавад?

2. Вазифаҳои сарбози посбонро номбар кунед.

3. Ҳолати силоҳи посбонро дар нуқтаи посбонӣ, ҳангоми ҳомӯш намудани сӯхтор, тартиби тирпуркунии автомат ҳангоми ба нуқтаи посбонӣ баромадан ва ба ҳолати аввала овардани он ҳангоми баргаштан аз нуқтаи посбонӣ номбар кунед.

4. Дар бораи ҳаракатҳои сарбози посбон ҳангоми супоридани нуқтаи посбонӣ ва ҳаракатҳои сарбози посбон дар нуқтаи посбонӣ нақл кунед.

### **Қоидаҳои омода сохтан ва ба ҳолати аввала баргардонидани силоҳ.**

Омодасозии аслиҳа пеш аз баромадан ба ҷойи махсус бо тирдорак, ки назди ҳонаи посбон мебошад, гузаронида мешавад. Агар дар наздикии атрофи ҳонаи посбонӣ ҳонаҳои иқоматӣ ва хизматӣ воқеъ гашта бошанд, гирифтани тир дар дохили ҳонаи посбонӣ, ки бо тирдорак (пулеулавлыватель) таҷҳизонида шудааст, амалӣ гардонида мешавад. Ҳангоми тир ҷой намудан ва ё тирро берун намудан, дастаи автомат таҳти кунҷи 45–60° ҷой дода мешавад. Ин барои тирпарронии мабодо ҷиҳати беҳатарӣ лозим аст. Ба автомат тир ҷой намудан бо фармони сардори посбонӣ ё ёвари ӯ сураат мегирад ва зери назорати онҳо мебошад. Ҳангоми ба тирпарронӣ омода сохтан автомат ба даст ҳамчун дар ҳолати тирпарронӣ дар ҳолати истода гирифта шуда, аз назар гузаронида, ба қайди муҳофиз гузошта мешавад. Сипас ба он тирдон ҳамроҳ карда мешавад. Баъди ба ҷояш гузоштани тирдон, мили кулангдор ба қафо ҳаракат дода мешавад. Сипас автомати омодашударо «Ба тасма» мегиранд. Аз ҳолати омодагӣ баровардани автомат баъди баргаштан аз пост амалӣ гардонида мешавад. Бо фармони ҷобачогузор «Аз тарафи рост бо навбат аз ҳолати омодагӣ бароред» посбонон як қадам ба пеш мегузоранд, автоматҳоро ба ҳолати тирпарронӣ истода мегиранд. Сипас тирдонро ҷудо намуда, онро ба ҳалтача мегузоранд ва «Силоҳ

безарар гардонида шуд» гӯён гузориш медиханд; милаи кулангдорро ба қафо кашида, силоҳро барои аз назар гузаронидан пешниҳод менамо-янд. Баъди силоҳро аз назар гузаронидан онро «Ба тасма» мегиранд ва як қадам ба қафо мераванд.

**Ҳаракати посбон хангоми қабул намудан ва супоридани дидбонгоҳ.** Посбон хангоми наздик омадани табдили посбон (смена) рӯ ба рӯи он меистад ва силоҳро ба ҳолати «Ба тасма» мегирад. Ба дидбон наздик мешавад, «**Низом!**» (Смирно) мегӯяд. Сипас бо фармони «Сарбози қаторӣ Иномов, ба дидбонгоҳ қадам занед!» дидбон як қадам ба тарафи рост мегузорад, посбон ба назди дидбон меояд ва рӯяшро ба дигар тараф карда меистад. Бо фармони «**Посбон, дидбонгоҳро супор!**» дидбон бо сухан постро месупорад. Масалан: «Рафиқ сержант, аскарӣ қаторӣ **Мирзоев** дидбонгоҳи рақами фалонро супурд». Дар ин ҳолат посбон ва дидбон ба тарафи якдигар менигаранд.

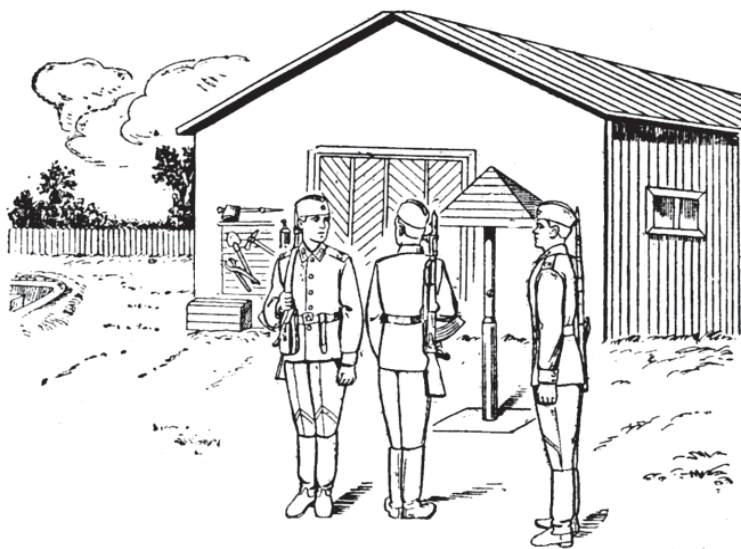

**Тартиби ивазкунии дар дидбонгоҳ**

Аҳамияти супоридани дидбонгоҳ дар он аст, ки дидбон рақами дидбонгоҳро гуфта, ба посбони омада, ҳамаи ашёе, ки аз рӯи табели дидбонгоҳ ба он дохил аст, номбар менамояд, инчунин, ҳаракатҳои фавқулодаи хангоми дар дидбонгоҳ буданаш рӯйдодаро қайд менамо-янд. Баъди шифохан супоридани дидбонгоҳ аз тарафи дидбон бо фар-мони чобачогузор «**Посбон, дидбонгоҳро қабул кун!**», посбон дар шоҳи-дии танзимгар дидбонгоҳро аз назар мегузаронад; ба дурустии ихотаҳо, дарҳо, тирезаҳо, шумораи куттиҳо, мошинҳо, ҳавопаймоҳо, аслиҳа ва дигар техникаи ҷангӣ аҳамият медиҳад. Агар кулф ва муҳри сурбӣ ё



сурғучӣ (пломбаҳо) супорида шаванд, посбон вазифадор аст, ки дурусти онҳо ва симҳоро низ аз назар гузаронад. Агар ҳангоми қабули пост нодурусти дарҳо, тирезаҳо, муҳрҳо, пломбаҳо ё дигар будани муҳр, нодурусти шумораи ашёи пост ба нишондоҳои дар табелбуда, инчунин, нодурусти шумораи техникаи ҳарбии дарпостбуда ба назар расад, танзимгар супоридани постро манъ менамояд ва сардори шуъбаи посбониро даъват мекунад. Супоридан ва қабул кардани постро ба охир расонида, дидбон ва қабулкунанда рӯйи худро ба тарафи пост мегардонанд: **«Рафиқ сержант, сарбози қаторӣ Паҳлавонов дидбонгоҳи №4-ро супурд», «Рафиқ, сержанти калон, сарбози қаторӣ Иномов дидбонгоҳи №4-ро қабул кард».**

Баъди қабул кардани дидбонгоҳ посбон силоҳи худро дар ҳолати омодагӣ ба тирпарронӣ мегирад ва ба муҳофизати маҳал шуруъ менамояд. Гузаштани дидбон ба ҳолати посбон ё посбон ба ҳолати дидбон бо ахбори онҳо дар бораи қабул ё супоридани пост муайян карда мешавад.

**Амалиёти посбон дар дидбонгоҳ.** Посбон ҳангоми муҳофизати дидбонгоҳ вазифадор аст, ки пайроҳаҳои ба тарафи он оянда, сигналization ва нуктаҳои пайвасти онро бодикқат аз назар гузаронад. Ҳангоми мушоҳидаи ягон ноқисӣ ё нодурустӣ дар ягон қисми маҳал посбон бояд сардори шуъбаи посбониро даъват кунад. Дидбон ҳангоми ҳамла ба вай ё ба маҳал метавонад бе огоҳӣ аз силоҳ истифода барад. Ҳамаи шахсони ба дохили пост даромадаро, ғайр аз сардори шуъбаи посбонӣ, ёвари ӯ, чобачогузор ва шахсони ӯро роҳбаладикунанда, дидбон бо суханони **«Ист! Кӣ меояд?»**; **«Ист!, Ба қафо»** ё **«Ист!, Аз тарафи рост гузар!»** манъ мекунад. Дар ҳолати итоат накардани омадаистодагон ба ин фармон дидбон **«Исто, мепарронам!»** мегӯяд ва зуд сардори шуъбаи посбониро даъват мекунад. Ҳангоми боз иҷро нанамудани фармон дидбон ба ҳаво тир холӣ мекунад. Агар пас аз ин ҳам ҳаракати дохил шудан ба пост давом дода шавад, ё аз пайи гурез шавад, силоҳ истифода бурда мешавад. Агар шахси омадаистодаро дидан номумкин бошад, дидбон бо садои **«Исто, кистӣ?»** манъ мекунад. Агар ҷавоб дода нашавад, огоҳӣ медиҳад: **«Исто, мепарронам!»** – ва вайронкунандаро бозмедорад. Агар пас аз ин ҳам ҳаракати ба пост дохил шудан давом ёбад ё рӯ ба гурез орад, ба ҳаво тир холӣ мекунад; дар ҳолати наистодани вай силоҳро истифода мебарад. Агар ба саволи дидбон ҷавоби **«Сардори бахши посбонӣ меояд»** дода шавад, сардори посбонӣ **«Ба назди ман, дигарон дар чояш!»** гӯён фармон медиҳад. Агар лозим шавад, дидбон талаб менамояд, ки ба рӯяш рӯшноӣ диҳад. Ба дурусти сухани омадаистода бовар ҳосил намуда, ҳамаи шахсони омадаро барои ба пост наздик шудан рухсат медиҳад. Агар шахси худро сардори бахши посбонӣ муаррифинамуда шахси бегона бошад ва рафикони ӯ

ба фармони дидбон итоат нанамоянд, дидбон аз силоҳ истифода мекунанд. Ҳангоми зарурати ба ҷанги тан ба тан даромадан дидбон бояд аз ханҷар ва дастаи автомат моҳирона истифода намояд. Ҳангоми захмдор шудан ё бемории ногаҳонӣ дидбон бо ёрии воситаи алоқа ва сигнал сардори шуъбаи посбонӣ ё ҷобачогузорро даъват мекунад ва то омадани онҳо хизматро давом медиҳад. Ҳангоми зарурати қатъӣ ё вайрон будани нуқтаи сигнализатсия дидбон бояд ба ҳаво тир ҳолӣ карда, сардори шуъбаи посбониро ҷеғ занад ва ё дар ҳолати сар задани сӯхтор дар пост, зуд ба хонаи посбонӣ хабар диҳад ва назоратро давом дода, барои ҳомӯш намудани сӯхтор чора андешад.

Агар амали постсупорӣ шабона сурат гирад, парол истифода карда мешавад.

Ҳангоми сар задани сӯхтор дар наздикии пост, дар макони дидбонгоҳи техникӣ, муҳофизатшаванда дидбон назоратро давом дода, зуд ба хонаи посбонӣ хабар мерасонад.

**Савол ва супориш:**

1. Вазифаҳо ва масъулиятҳои посбонро номбар кунед.
2. Уҳдадорӣҳои посбон кадомҳоянд?
3. Таҷҳизоти постҳо кадомҳоянд ва аз онҳо чӣ тавр истифода мекунанд?
4. Ҳолатҳои посбон дар пост чӣ гуна аст?
5. Муоширати посбониро дар амал нишон диҳед.

## БОБИ VII

### САФ ВА ХУСУСИЯТҲОИ ОН

#### § 44. ОМОДАГИИ САФОРӢ

Омодагии сафороӣ кадом малакаҳоро дар бар мегирад: машқҳои инфиродии сафӣ бе силоху бо силох; машқи саф ва ҳаракатҳои бахшҳо ва гурӯҳ хангоми ҳаракатҳои пиёда, муоинаи бахшҳо. Дар машғулиятҳои иҷроӣ амалҳои сафии якка омӯзгорон дар ибтидо ҳамчун намуна иҷроӣ амалҳои сафиро дар маҷмӯъ нишон медиҳанд, минбаъд ба қисмҳо нишон доданро бо тариқи ҳаракатҳои оҳиста ва бо маънидод кардани кӯтоҳ. Баъд аз ин иҷроӣ машқ бо қисмҳо, минбаъд дар маҷмӯъ, бо иҷроӣ ҳаракатҳои маъмулӣ оҳиста то такмил додан ба дараҷаи суръати муқаррарии қадамзании оинномавии сафӣ ва сафарӣ. Агар хонандагон иҷроӣ дурусти машқҳои сафороиро аз худ кунанд, омӯзгорон ба тамрини машқҳо мегузаранд ва онҳоро пайиҳам чандин маротиба бо ҳайати гурӯҳ иҷро мекунанд. Баъзан иҷроӣ машқҳо мустақилона гузаронида мешаванд, чуфт бо чуфт, бо амри омӯзгор бо ҳисоби худи таълимгирандагон ё дар зери табл бо гурӯҳ. Дар рафти иҷроӣ машқҳо омӯзгор аз болои иҷроӣ амалҳои ҳайати хонандагон назорат мебарад ва дар ҳолатҳои роҳ додан ба камбудихо барои ислоҳи онҳо маслиҳат медиҳад. Дар қисми хотимавии машғулиятҳои таълимӣ омӯзгорон вазифадоранд, ки чамъбасти онро гузаронанд: - командири бахш оид ба дуруст ва нодуруст иҷро кардани машқҳои таълимӣ ба ҳар як хонанда баҳо медиҳад ва муайян мекунад, ки то кай камбудихо бартараф шаванд ва омодагӣ ба машғулиятҳои оянда ро эълон мекунад.

Омӯзгор бехтарин бахш ва бехтарин хонандагонро, ки аз уҳдаи иҷроӣ машқҳо баромаданд, қайд намуда, машғулиятро чамъбаст меномад. Бо мақсади пайваста сайқал додани таълими машқҳои сафӣ ба хонандагон ва дуруст будани фаъолияти бахшҳо дар ҳар як давраи таълимӣ муоина кардани сафороӣ гузаронида мешавад.

Омодагии сафороӣ яке аз қисмҳои асосии омӯзиш ва тарбияи хизматчиёни ҳарбӣ мебошад. Ин бахш сафҳо ва идораи онҳо, машқҳои сафӣ ва ҳаракати бесилоху босилох ва ҳолати дар саф истоданро меомӯзад.

Додани саломи ҳарбӣ, баромадан аз саф ва баргаштан ба саф, омадан ба назди сардор ва рафтан аз назди сардор, сафи гурӯҳ ва даста ва ташкили зерқисмҳо хангоми пиёдагардӣ ва дар мошинҳо, нишон додани сафороии зерқисмҳо низ ба ин фан дохил мешаванд. Дар машғулиятҳои оид ба омодагии сафороӣ ба сарбозон тозагӣ, тартиб, боаҳамиятӣ, навъҳои сафороии якка ва сафороӣ дар ҳайати зерқисмҳо омӯзонидани мешавад. Маданияти ҳарбӣ, тартиб, омодагӣ бо ҳаракатҳои мохирона дар

саф ва дар муҳориба – ин аст талаботи омодагии сафорой. Омодагии сафорои сарбозон дар машғулиятҳо оид ба омодагии тактикӣ, оташи-фишонӣ, омодагии ҷисмонӣ ва дигар машғулиятҳо ҳангоми сафорой аз як самт ба самти дигар ҳаракат намудан ва дар баланд бардоштани ма-лакаи ҳарбӣ мустаҳкам карда мешаванд.

**Сафҳо ва идораи онҳо.** Барои бомуваффақият иҷро намудани тарзҳои гуногуни ҳаракатҳо дар саф сарбоз бояд дар бораи саф ва унсурҳои он, тарзи иҷрои фармонҳо, донишҷӯи вазифаҳои худ пеш аз сафорой ва дар саф тасаввурот дошта бошад.

**Саф** – ҷобачогузори хизматчиёни ҳарбӣ, ҷузъу томҳо ва қисмҳои ҳарбӣ барои фаъолияти якҷояи онҳо дар ҳолати пиёда ва дар мошинҳо.

**Радиф** – сафест, ки дар он хизматчиёни ҳарбӣ яке паҳлуи дигаре дар як хат ҷойгир шудаанд.

**Қанот** – тарафи рост ё чапи охири саф. Ҳангоми гардиши саф номи қанотҳо тағйир намеёбад.

**Ҷабҳа** – он тарафи саф, ки хизматчиёни ҳарбӣ рӯй гардониданд.

**Паси саф** – тарафи муқобили ҷабҳа.

**Фосила** – масофа ба дарозии ҷабҳа байни хизматчиёни ҳарбӣ (мошинҳо), ҷузъу томҳо ва қисмҳо.

**Масофа** – масофаи байни хизматчиёни ҳарбӣ (мошинҳо), ҷузъу томҳо ва қисмҳо.

**Паҳнои саф** – масофаи байни қанотҳо.

**Умки саф** – масофаи байни радифи аввал (аз хизматчиёни ҳарбии пешгард) ва радифи охир (то хизматчиёни ҳарбии пасгард).

**Сафи дурадифа** – сафе, ки дар он хизматчиёни ҳарбии як радиф пушти сари хизматчиёни ҳарбии радифи дигар дар фосилаи як қадам (ба қадми дастӣ дарозшудае, ки қадми он ба қадми хизматчиёни ҳарбии пешистода гузошта шудааст) қарор доранд.

Радифҳо яқум ва дуҷум номида мешаванд. Ҳангоми гардиш номи радифҳо тағйир намеёбад.

**Рада** – ду хизматчиёни ҳарбие, ки дар сафи дурада яке пушти сари дигар истодаанд. Агар дар пушти сари хизматчиёни ҳарбии радаи аввал хизматчиёни ҳарбии радифи дуҷум набошад, чунин қатор қатори нопурра шуморида мешавад; қатори охир ҳамеша бояд пурра бошад. Ҳангоми ба қафо гаштани сафи дурада хизматчиёни ҳарбии қатори нопурра ба радифи пеш мегузарад. Ҷор нафар ва аз он камтар ҳамеша дар як рада саф мекашанд.

Сафи якрада ва сафи дурада метавонанд зич ё фосилдор бошанд.

**Сафи зич** – сафест, ки хизматчиёни ҳарбӣ дар рада ба дарозии ҷабҳа яке аз дигаре дар фосилаи қадми даст то оринҷ меистанд.

**Сафи фосиладор** – сафест, ки хизматчиёни ҳарбӣ дар радаҳо ба дарозии чабха яке аз дигар дар фосилаи як қадам ё дар фосилае, ки командир нишон медиҳад, қарор мегиранд.

**Қатор** – сафе, ки дар он хизматчиёни ҳарбӣ пушти сари якдигар ва чузъу томҳо, мошинҳо яке паси дигаре дар фосилае, ки оиннома ё командир муқаррар кардаанд, ҷо мегиранд.

Қаторҳо якнафара, дунафара, сенафара, чорнафара ва аз он бештар мешаванд.

Қаторҳо барои сафороии чузъу томҳо ва қисмҳо дар сафи сафарӣ ва сафи паҳн истифода мешаванд.

**Сафи паҳн** – сафест, ки дар он чузъу том дар як хатти чабха дар сафи якрада ё дурадифа (дар хати мошинҳо) ё хатти қаторҳо дар фосилае, ки оиннома ё командир муқаррар кардааст, саф кашидаанд. Сафи паҳн барои гузаронидани санҷишҳо, ҳисоб, муоинаҳо, парадӯ намоишҳо, инчунин, дар ҳолатҳои дигари зарурӣ истифода мешавад.

**Сафи сафарӣ** – сафе, ки дар он чузъу том дар қатор саф кашидааст ё чузъу томҳо дар қаторҳо яке паси дигар дар фосилае, ки оинномаи сафороӣ ё командир муқаррар кардааст, саф кашидаанд.

**Пешгард** – хизматчиӣ ҳарбие (чузъу томе, мошине), ки дар аввали саф ба самти таъйиншуда ҳаракат мекунад. Аз рӯи пешгард дигар хизматчиёни ҳарбӣ (чузъу томҳо, мошинҳо) ҳаракати худро танзим менамоянд.

**Пасгард** – хизматчиӣ ҳарбӣ (чузъу томҳо, мошинҳо), ки дар охири қатор ҳаракат мекунад. Саф бо амру фармонҳое, ки аз тарафи командир бо овоз, ишораҳо ва намунаи шахсӣ ва инчунин, бо ёрии воситаҳои техникӣ ва ҳаракаткунанда дода мешаванд, идора мешавад.

Амру фармонҳо дар қаторҳо тавассути командирони чузъу томҳо (сардорони мошинҳо) ва нозирони таъйиншуда дода мешаванд.

Дар саф командири калон дар ҷое қарор мегирад, ки аз он ҷо амр додан барояш муносибтар бошад.

Сарбоз ё мошини дар сафи аввал истода – пешгард, дар охири саф истода – пасгард номида мешавад.

Роҳбарии саф бо фармонҳо ва супоришҳо амалӣ гардонида мешавад, ки онҳо бо садо ё ишораҳо расонида мешаванд.

Амри тавассути садоро ба амри ибтидоӣ ва амри иҷрошаванда ҷудо менамоянд. Мисол; «**Қисм, ист!**» дар ин ҷо «**қисм**» – амри ибтидоӣ; «ист» – иҷрошаванда мебошад.

Ҳангоми амри ибтидоӣ сарбозон рост меистанд, ҳангоми ҳаракат пояшонро сахттар мегузоранд. Ин фармон бо овози баланд, фаҳмо ва дароз такрор карда мешавад, то сарбозон донанд, ки аз онҳо ҷӣ талаб карда мешавад. Барои ҷалб намудани диққати сарбозон ё зерқисм,

хангоми амр номи зерқисм ё ному насаби сарбози алоҳида гирифта мешавад. Мисол: «**Дастан сеюм, ист!**» ё «**Сарбози қаторӣ Иномов – ист!**». Ҳангоми иҷрои навъҳои фармонҳо бо силоҳ, ба номи силоҳ ишора карда мешавад. Мисол: «**Автомат – ба сина!**» хангоми амри иҷрошаванда иҷрои дақиқ ва дурусти он амалӣ гардонидани мешавад. Амри иҷрошаванда баъди таваккуф бо овози баланд, шунаво ва кӯтоҳ талаффуз карда мешавад.

Барои зуд иҷро намудани амр танҳо фармони «**Ҳезед**», «**Омодагӣ**», «**Рост истед**», «**Саф каш**» ва ғайра дода мешавад. Барои қатъ гардидани иҷрои супориш амри «**Мононда шавад**», «**Бозист**», «**Дикқат**» дода мешавад. Пас аз ин амрҳо, сарбоз ҳолати тоамрдошташро қабул менамояд. Амрдиҳии ишоравӣ бо ёрии даст, байрақчаҳо ва рӯшноидиҳандаи «**фонус**» амалӣ гардонидани мешавад. Байрақчаҳои зард, сурх ё зард истифода мешаванд. Рӯшноидиҳандаҳои сафед, сурх ва сабз низ мавриди қорбаст қарор мегиранд. Ҳангоми бо ёрии ишора амр додан, амри «**Дикқат**» дода мешавад.

Омодагӣ барои қабули ишора низ бо фармони «**Дикқат**» ишора карда мешавад.

Қабул намудани ишора бо такрор кардани тасдиқ мешавад.

Ҳар як сарбоз бояд вазифаҳои худро хуб донад ва аз рӯйи вичдон иҷро намояд. Пеш аз сафкашӣ сарбоз бояд дурустии аслиҳаи худ ва техникаи ҳарбии ба худаш тааллуқдошта, лавозимоти ҷангӣ, воситаҳои мудофиаи шахсӣ, сарулибос ва аслиҳаро тафтиш намояд, мӯяшро ба тартиб орад, либосашро шинам пӯшад, аслиҳаи худро дуруст гирад, ба рафиқаш барои бартараф намудани камбудихо ёри расонад.

Дар саф сарбоз бояд ҷойи худро донад ва зуд бе ягон душворӣ онро ишғол намояд. Ҳангоми ҳаракат аз саф набарояд, бе иҷозат ғап назанад ва ба хомӯшии мутлақ риоя намояд. Ба фармонҳо бо дикқат аҳамият диҳад. Ба дигарон халал нарасонда, фармонро зуд ва дуруст иҷро намояд. Ҳангоми назоратчӣ будан ахбор ва ишораҳоро дуруст ва бо овози баланд расонад.

#### **Савол ва супориш:**

1. Дар бораи ҳаракатҳои сафӣ нақл кунед.
2. Байрақчаҳои сурх ва зардро омода созед.
3. Қоидаҳои равон кардан ва қабул кардани фармонҳо тавассути ишораҳо кадомҳоянд?
4. Аз байрақчаҳо истифода бурда, ишораҳои идора намудан ва саф-ориро намоиш диҳед.
5. Дар бораи вазифаҳои сарбоз пеш аз сафороӣ дар саф маълумот диҳед.

## § 45. МАШҚҲОИ САФӢ ВА ҲАРАКАТҲОИ БЕСИЛОҲ

Дар саф истодан унсури асосии омӯзиши қаторӣ мебошад. Ин ҳаракат хангоми фармонҳои «**Саф каш**» ё «**Низом**» иҷро карда мешавад. Хангоми супоридан ва қабул намудани супориш, хангоми ҳисобот ва мурочиати сарбозон ба якдигар, хангоми иҷрои Суруди миллий, хангоми додани саломи ҳарбӣ низ ин ҳаракат иҷро мешавад. Барои дар саф дуруст истодан пошнаи пойҳоро якҷоя, нӯги пойҳоро ба самти чабҳа кушода, пойҳоро дар зону рост намуда, қафаси синаро каме бардошта, тамоми қоматро каме ба пеш дода, шикамро ба дарун кашида, китфҳоро кушода, дастҳоро ба поён сар дода, кафи даст каме чамъ карда мешавад ва дар маркази рони пой ҷойгир мешавад, ангуштҳоро каме қат намуда, ба пойҳо расонида, сарро баланд ва рост нигоҳ дошта, манахро ба пеш набароварда, ба тарафҳо нигоҳ накарда ва барои ҳаракат намудан омода шуда истодан лозим аст.

Бо амри «**Озод**» озодона истода, пойи чап ё ростро дар зону қат намуда, вале аз ҷой начунбуда, гап назада ва бодикқат будан лозим аст. Амрҳои «**Омода!**» «**Пӯшок ба тартиб!**» хангоми дар саф будани сарбозон дода мешавад. Бо фармони «**Низом!**» ҳамаи сарбозон, ба ғайр аз сарбози қаноти рост, сарашонро ба тарафи рост мегардонанд ва ҷунонки ҳар яки онҳо қафаси синаи сарбози чорумро дида тавонанд, дар саф рост меистанд. Бо фармони «**Ба чап! Баробар шав**» ин ҳаракат ба тарафи чап такрор мешавад. Хангоми ин амр сарбозон метавонанд бо мақсади дар саф рост шудан, каме ба пеш, қафо ё ба тарафҳо ҳаракат намоянд. Пас аз ростшавӣ бо фармони «**Низом**» ҳамаи сарбозон ба пеш нигоҳ мекунанд ва рост меистанд.

Бо фармони «**Пӯшок – ба тартиб**» ҷойи худро дар саф нагузошта, силоҳ, сарулибос ва дигар аслиҳоро ба тартиб даровардан лозим аст. Барои зарурати аз саф баромадан аз сардор бевосита иҷозат пурсидан лозим аст. Дар саф гап задан танҳо бо иҷозати фармондеҳ мумкин аст. Барои кулоҳҳоро гирифтани фармони «**Кулоҳ гир!**», барои пӯшидани онҳо бошад, фармони «**Кулоҳ пӯш!**». Кулоҳ бо

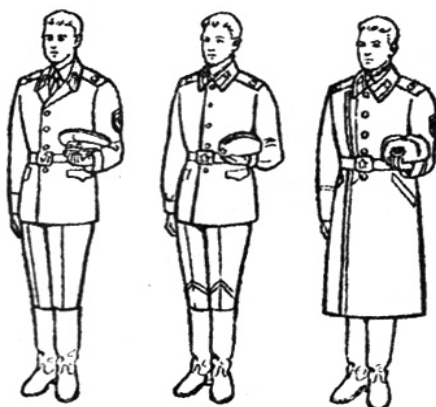

Тарзи нигоҳ доштани кулоҳ дар  
даст а – фуражка, б – пилотка,  
в – телпак

дасти рост гирифта ва пӯшида мешавад. Кулоҳи аз сар гирифташуда дар дасти чапи аз оринҷ қат кардашуда бо нишонааш ба пеш нигоҳ дошта мешавад.

**Гардиш дар ҷойи ист.** Гардиш дар ҷойи ист бо амри «Рост–гард», «Ним давр рост– гард», «Чап–гард», «Ним давр чап– гард», «Ақиб–гард» иҷро мешавад. Гардиш ба қафо, ба чап, нимдавра ба чап, ба тарафи дасти чап, бо пошнаи пойи чап ва нӯги пойи рост иҷро мешавад; ба рост ним гардиш ба рост, ба тарафи дасти рост бо пошнаи пойи рост ва нӯги пойи чап иҷро мешавад.

Гардишҳо дар ду ҳисоб иҷро карда мешаванд. Бо ҳисоби як тоб хӯрда, мувозинати баданро дуруст нигоҳ медоранд ва пойҳоро аз зону ҳам накарда, вазни баданро болои пойи пеш монда, бо ҳисоби ду фавран пойи дигарро пеш мегуздоранд, то ин ки ҳар ду пой ҳамҷо шаванд.

Гардишҳо бо риоя намудани тамоми қоидаҳои омодагии сафорой иҷро мешавад.

**Ҳаракат.** Ҳаракат бо қадам ё бо давидан иҷро карда мешавад. Ҳаракати қадам ва дав суръати мунтазамро дорост. Суръати муқаррарии қадамзани дар як дақиқа 110 –120 қадам мебошад. Масофаи байни қадамҳо 70 – 80 см аст. Суръати ҳаракати маъмулӣ дар шакли давидан дар як дақиқа 165–180 қадам мебошад. Андозаи қадам 80 – 90 см аст. Қадам ду навъ аст. Қадами сафӣ ва қадами сафарӣ.

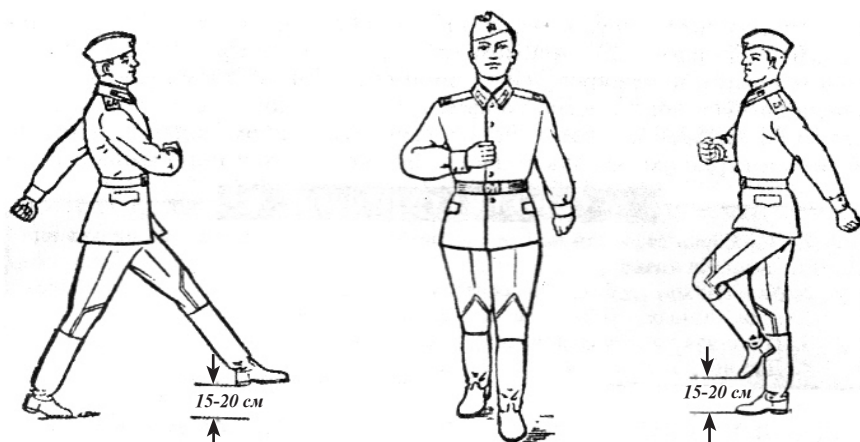

**Ҳаракат бо қадами сафӣ**

**Қадами сафӣ** хангоми гузашти тантанавии ҷузъу томҳо, додани саломии ҳарбӣ, хангоми ҳаракат, хангоми ба назди командир омадан ё аз назди ӯ рафтани хизматчиҳои ҳарбӣ, хангоми аз саф баромадан ё



ба саф баргаштан, инчунин дар машғулиятҳои сафӣ ба кор бурда мешавад.

Ҳаракат бо қадами сафӣ бо амри «**Бо қадами сафӣ – марш!**» ва ҳаракат бо қадами сафарӣ бо амри «**Бо қадам – марш!**» оғоз меёбад. Бо амри пешакӣ қоматро каме ба пеш ҳаракат дода, вазни баданро бештар рӯйи пойи рост қарор дода мувозинатро нигоҳ медоранд; бо амри иҷрошаванда ҳаракатро аз пойи чап бо қадами пурра шурӯъ мекунанд.

Ҳангоми ҳаракат бо қадами сафӣ нӯги пойро ба пеш кашида, дар баландии 15 – 20 см аз сатҳи замин баланд бардошта, онро устуворона бо тамоми қафи пой ба замин гузошта ва ҳамзамон пойи дигарро аз замин мебардоранд. Бо дастҳо ҳаракатҳои пешу қафо иҷро намудан лозим аст. Дар ин ҳолат ҳангоми дастро ба пеш овардан бояд тасмаи миён як вачаб болотар, ҳангоми ба қафо бурдан то охири даст ҳаракат додан, ҳангоми ҳаракат сарро рост нигоҳ дошта ба пеш нигоҳ қардан лозим аст.

**Қадамзании сафарӣ** дар ҳамаи дигар ҳолатҳо истифода мешавад. Ҳаракат бо қадамзании сафарӣ бо амри «**Бо қадам–марш!**» оғоз меёбад. Ҳангоми ҳаракат пойро озодона бардошта, нӯги пойро ба пеш набурда ва онро ба замин нагузошта монанди қадамзании озод, бо дастҳо низ ҳаракатҳои озодона намудан лозим аст. Ҳангоми ҳаракати қадамзании сафарӣ, агар амри «**Низом**» дода шавад, ба қадамзании сафӣ гузаштан, ҳангоми қадамзании сафӣ, бо фармони «**Озод**» ба қадамзании сафарӣ гузаштан лозим аст.

Барои дар ҷойи ист қадамзаниро оғоз намудан фармони «**Дар ҷой бо қадам**» дода мешавад. Дар ин ҳолат пойҳо бонавбат ба баландии 15 – 20 см бардошта ва фуруварда мешаванд ва дастҳо якҷоя бо пойҳо ҳаракат дода мешаванд. Бо амри «**Бо қадам – марш**», пас аз ба замин гузоштани пойи рост, пойи чапро ба пеш бурда, бо қадами пурра қадамзаниро оғоз намудан лозим аст. Барои манъ қардани ҳаракат фармон дода мешавад; Мисол: «**Сарбоз Иномов – ист**». Бо амри «**Ист**»-и иҷрошаванда пойи чап ё ростро ба замин гузошта, боз як қадами дигар мондан ва пойҳоро дар як хат гузошта, рост истодан лозим аст. Барои суръати ҳаракатро иваз намудан фармонҳои «**Қадам – васеъ**», «**Қадам – кӯтоҳ**», «**Қадам – зуд**», «**Қадам–оҳиста**», «**Ним–қадам**», «**Қадам – пурра**» дода мешавад.

Барои ҷойивазкунии сарбозони алоҳида чунин амр дода мешавад:

Мисол: «**Сарбоз Иномов, ду қадам ба рост (чап) – марш**». Ба ин фармон ду қадам ба рост (ба чап) ба пас аз ҳар як қадам ҷо ба ҷо гузоштани пойҳо ҳаракат намудан лозим аст. Барои ба пеш ё қафо гузаронидани сарбоз ба якҷанд қадам амри: «**Ду қадам–ба пеш!**» дода мешавад. Бо ин

амр ду кадам ба пеш гузошта, пойҳоро наздик гузоштан лозим аст. Ҳангоми ба рост, ба чап, ба пеш, ба қафо чой иваз кардан дастҳо ба ҳаракат дароварда намешавад.

**Гардишҳо хангоми ҳаракат.** Гардишҳо дар ҳаракат барои самти ҳаракати сарбозони алоҳида ва зерқисмҳоро иваз намудан истифода бурда мешаванд.

Гардишҳо хангоми ҳаракат бо қадамзанӣ зери амри «**Рост – Гард!**», «**Чап – Гард!**», «**Ақиб – Гард!**» иҷро карда мешаванд. Барои иҷро намудани фармони «**Рост – Гард!**», бо гузоштани пойи рост ба замин бо пойи чап як қадам гузошта ва нӯги пойи чапро ба тарафи рост тоб дода, гаштан лозим аст. Ҳамзамон, пойи ростро дароз намуда, ҳаракатро ба самти нав идома додан лозим аст. Барои ба тарафи чап тоб хӯрдан, бо амри фармондеҳ иҷроқунанда пойи ростро ним қадам пеш ба замин монда ва нӯги пойи ростро ба самти нав мегардонанд, сипас нӯги пойи чапро ба тарафи чап тоб хӯронда, ҳаракатро давом додан лозим аст. Ҳангоми гардишҳо ҳаракати дастҳо бо зарби қадам иҷро мешавад.

#### **Савол ва супориш:**

1. Дар бораи сафкашӣ ва дар саф рост истодан нақл кунед ва ин амалро намоиш диҳед.
2. Ҳаракатҳои сарбозро бо фармонҳои «**Дикқат**», «**Низом**», «**Баробар шавед**», «**Озод**», «**Пӯшок ба тартиб**» ба иҷро расонед.
3. Пӯшидан ва гирифтани кулоҳи ҳарбиरो намоиш диҳед.
4. Дар ҷойи ист ва хангоми ҳаракат тоб хӯрданро нишон диҳед.

## **§ 46. ДОДАНИ САЛОМИ ҲАРБӢ БЕ СИЛОҲ, ДАР ҶОӢИ ИСТ ВА ҲАНГОМИ ҲАРАКАТ**

Саломии ҳарбӣ бояд дақиқ ва далерона, бо риояи дурусти қоидаҳои ҳолати сафистӣ ҳаракат дода шавад. Ҳамаи хизматчиёни ҳарбӣ хангоми вохӯрӣ бо якдигар бояд саломии ҳарбӣ диҳанд. Зердастон ва шахсонии рутбаашон нисбатан хурд аввалин шуда, саломии ҳарбӣ медиҳанд. Саломии ҳарбӣ бо тарзу қоидаҳои омодагии сафӣ ва ҳаракати махсус дода мешавад. Салом дар ҷойи ист, хангоми ҳаракат, бо кулоҳ ва бе кулоҳ дода мешавад.

**Саломии ҳарбӣ додан дар ҷойи ист.** Барои додани саломии ҳарбӣ дар ҷойи ист, берун аз саф, бе кулоҳ аз масофаи 5 – 6 қадам то сардор, ба тарафи ӯ гашта, рост истода ба рӯи вай нигариста, аз ақибии ӯ сарро гардонда нигаристан лозим аст. Агар дар сар кулоҳ дошта бошед, дасти ростро ба кулоҳ бурдан лозим аст.

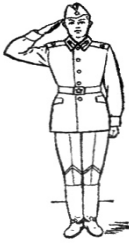

Додани саломии  
ҳарбӣ

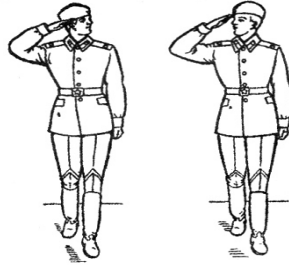

Додани саломии  
ҳарбӣ хангоми ҳаракат

Дар ин ҳолат ангуштон бояд ба ҳамдигар чафс карда шуда, ангуштони миёнаро ба қисми поёнии кулоҳ расонида, оринч бояд дар хати баландии китф рост бошад. Ҳангоми сарро ба тарафи сардор гардонидан ҳолати даст иваз намешавад. Пас аз гузашта рафтани сардор дар як вақт сарро рост намуда, дастро фурувардан лозим аст.

**Саломии ҳарбӣ хангоми ҳаракат.** Барои саломии ҳарбии берун аз саф хангоми ҳаракат (бе кулоҳ) 5–6 қадам дуртар то сардор бо қадамзании сафӣ ҳаракати дастро катъ намуда, сарро ба тарафи сардор гардонидан, ҳаракатро давом дода истода, рӯйи худро ба тарафи вай гардонидан лозим аст. Пас аз гузаштан аз назди фармондеҳ сарро ба самти пеш гардонда, ҳаракати дастҳои идома додан лозим аст.

Дар сурати кулоҳ доштан бо қадамзании сафӣ, сарро ба тарафи сардор гардонидан, дасти ростро ба кулоҳ гузошта, дасти чапро беҳаракат дар ростии пойи чап доштан лозим аст.

Аз сардор гузашта, бо гузоштани қадамҳои ғайрисафӣ сарро ба тарафи пеш гардонда, дасти ростро ба поён фурувардан лозим аст. Ҳангоми ҳаракат дар лаҳзаи ба сардор расидан, саломии ҳарбӣ додан лозим аст. Бо қадами аввалини ба сардор наздик расида, дастро ба кулоҳ бурда, бо қадами дуюм дастро ба поён фурувардан лозим аст.

Агар дастҳои хизматчи ҳарбӣ банд бошанд, саломии ҳарбӣ бо тарзи гардонидани сар ба тарафи фармондеҳ дода мешавад.

**Баромадан аз саф ва баргаштан ба саф.** Барои аз саф баромадани хизматчи ҳарбӣ амр дода мешавад. Масалан, «**Сарбоз Аслиддинов, аз саф се қадам берун шав!**» ё «**Сарбоз Аслиддинов, ба назди ман!**», «**Бо дав ба назди ман!**» дода мешавад.

Барои баромадан аз саф сарбоз бояд мувофиқи амри сардор амал кунад. Бо амри «**Аз саф се қадам берун шав!**» хизматчи ҳарбӣ бо шунидани насаби худ «**Ман!**» гӯён ҷавоб медиҳад ва «**Итоат!**» гӯён бо қадамҳои сафӣ аз саф бо қадамҳои аз тарафи фармондеҳ муайянгардида аз қатори яқум ҳисоб карда мебарояд, меистад ва ба тарафи саф рӯ мегардонад.

Ҳангоми аз сафи дуҷом баромадан сарбоз дасташро оҳиста ба болои китфи сарбози дар сафи пеш истода мегузорад, ки ӯ як қадам ба пеш ва пойи рости худро ба замин нагузошта, ба тарафи рост мегузарад, сарбозро ба пеш мегузаронад ва боз бо тарзи аввала ба ҷойи худ меистад. Ҳангоми аз сафи аввал баромадани сарбоз ҷойи ӯро сарбози қатори дуҷом ишғол менамояд.

Барои ба қатор баргаштани сарбоз фармони: масалан, «**Сарбоз Аслиддинов, Ба саф. Ист!**» ё танҳо «**Ба саф – Ист!**» дода мешавад.

Бо фармони «**Сарбоз Аслиддинов!**», сарбози рӯ ба тарафи саф истода насаби худро шунида, рӯ ба тарафи сардор мегардонад ва «**Ман!**» мегӯяд, бо фармони «**Ба саф, ист!**» дасти ростро ба кунҷи кулоҳ гузошта, «**Итоат!**» мегӯяд. Бо қадами аввал дасташро ба поён мефурорад ва бо қадамҳои сафӣ бо роҳи кӯтоҳтарин ба саф бармегардад.

**Омадан ба назди сардор ва рафтан аз назди ӯ.** Ба назди сардор омадан ва аз саф берун шудан чунин сурат мегирад. Барои иҷрои ин ҳаракат амр дода мешавад. Масалан: «**Сарбоз Аслиддинов, ба назди ман!**». Бо шунидани насаби худ, хизматчиӣ ҳарбӣ «**Ман!**» гӯён ҷавоб медиҳад ва бо шунидани фармони иҷрошаванда «**Итоат!**» мегӯяд. Аз сафи аввал як-ду қадам ба пеш гузошта, ҳангоми ҳаракат ба тарафи фармондеҳ тоб меҳӯрад, ҳангоми берун аз саф будан, бо роҳи кӯтоҳтарин ба назди фармондеҳ бо қадамҳои сафӣ ё давида меояд ва то 5-6 қадам пеш аз ӯ ба қадамгузори сафӣ мегузарад. Дар фосилаи 2-3 қадам дар рӯ ба рӯи сардор истода, ҳамзамон бо гузоштани пой, дастро ба кулоҳ мебарад ва баъд гузориш медиҳад, Масалан: «**Рафиқ сержант, сарбоз Аҳмадов бо фармони шумо ҳозир шуд!**» ё «**Рафиқ полковник, капитан Файзуллоев бо фармони шумо ҳозир шуд!**» Пас аз анҷоми гузориш дасташро поён мекунад. Ҳангоми аз назди сардор ба саф баргаштан, хизматчиӣ ҳарбӣ рухсат мепурсад. Пас аз рухсат гирифтани дасти росташро ба кулоҳ бурда «**Итоат!**» мегӯяд ва ба тарафи саф тоб хӯрда, пас аз қадами аввалин дасташро мефурорад, бо қадамҳои сафӣ бо роҳи кӯтоҳтарин ба ҷойи худ ба саф бармегардад. Ҳангоми берун аз саф аз назди сардор баргаштан пас аз гирифтани рухсат сарбоз «**Итоат!**» мегӯяд ва ба самти ҳаракати худ тоб меҳӯрад. Бо қадами аввалин дасташро ба поён мефурорад ва баъди 4-5 қадами сафӣ бо қадамҳои сафарӣ ҳаракати худро давом медиҳад.

**Ҷавоб ба саломӣ ҳарбӣ.** Ба саломӣ сардор ё шахси рутбааш калонтар «**Салом, рафиқон!**» ҳамаи сарбозони дар қатор ё берун аз он буда: «**Саломатӣ меҳоҳем!**» – гӯён ҷавоб медиҳанд. Ба хайрухуши сардор ё шахси рутбааш калонтар «**Хуш бошед, рафиқон!**» сарбозон «**Хуш бошед!**» гӯён ҷавоб медиҳанд. Дар охири ҷавоб калимаи «рафиқ» ва рутбаи ҳарбии калонтар илова мешавад.

Мисол: «Саломатӣ меҳоҳем, рафиқ майор», «Хуш бошед, рафиқ майор». Ба саломи сардор сарбозон бояд як хел, бо як овоз, бурро ва фаҳмо ҷавоб диҳанд. Барои ҷавоби яхела гуфтан сарбозон ҳангоми ҳаракат баробари пойи чапро ба замин гузоштан оғоз менамоянд ва ҳар як калимаро дар ҳолати ба замин гузоштани пойи дигар такрор менамоянд.

**Додани саломи ҳарбӣ бо силоҳ дар ҷойи ист ва ҳангоми ҳаракат.** Додани саломи ҳарбӣ бо силоҳ дар ҷойи ист, берун аз саф низ монанди додани саломи ҳарбии бесилоҳ анҷом дода мешавад. Бо силоҳ дар ҳолати «**Ба пушт!**» саломи ҳарбиरो бо гузоштани даст ба кулоҳ медиҳанд. Барои додани саломи ҳарбӣ ҳангоми ҳаракат берун аз саф бо силоҳ, «**Ба китф!**» ё «**Ба сина!**» дар масофаи 3-4 қадам то командир (сардор) ҳамзамон бо гузоштани пой ба замин сарро ба тарафи ӯ гардонида, ҳаракати дасти озодро қатъ мекунанд. Бо силоҳ дар ҳолати «**Ба пушт!**» ба ғайр аз ин дастро ба кулоҳ намебаранд. Саломи ҳарбӣ бо додани амри «**Барои истиқбол аз рост (чап, рӯ ба рӯ), ба посбон**» анҷом мегирад.

#### **Савол ва супориш:**

1. Саломи ҳарбӣ дар ҷойи ист ва ҳангоми ҳаракатро намоиш диҳед.
2. Аз қатор баромадан ва баргаштанро амалан нишон диҳед.
3. Наздик шудан ба командир дар саф ва берун аз онро намоиш диҳед.
4. Ба саломи командир сарбозон чӣ тавр ҷавоб мегуянд?

## **§ 47. МАШҚҲОИ САФКАШӢ ВА ҲАРАКАТҲО БО СИЛОҲ**

Сафкашӣ бо силоҳ ҳам мисли ҳолати сафкашӣ бе силоҳ мебошад.

Барои ҳаракатҳои якрағз бо силоҳ дар ҳайати зерқисм инчунин ҳангоми муҳорибаро омӯхтан силоҳ зарур аст. Барои бехатарӣ пеш аз иҷро намудани амалиёт силоҳ аз назар гузаронида мешавад.

**Истодан дар саф бо силоҳ.** Қоидаҳои иҷроӣ дар саф истодан бо силоҳ чунин аст: автомати дастааш чӯбинро дар ҳолати «**Дар тасма!**» милаш ба тарафи боло, автомати дастааш қатшаванда бошад, милаш ба тарафи поён нигаронида мешавад. Дар ҳолати «**Дар тасма**» будани автомат он дар китфи рост овехта мешавад. Дасти рост аз оринҷ қат карда шуда, тасма бо кафи дасти аз қисми марказиаш дошта ва даст ба бадан пахш карда мешавад. Дасти чап ба поён фуруварда шуда автоматро дар се ҳолат: «**Дар тасма!**», «**Дар сина!**», «**Силоҳ ба пушт!**» гирифтани мумкин аст.

**Иҷроӣ амал бо силоҳ дар ҷойи ист.** Пеш аз омӯхтани автомат онро ба қайди муҳофиз (предохранител) – ҳолати аввала гузоштан лозим аст. «**Ба тасма**» барои гирифта гаштани автомат дар ҳолатҳои гуногун истифода мешавад. Барои ин амри «**Тасма – Дароз!**» ё худ «**Тасма – Кӯтоҳ!**» дода мешавад.

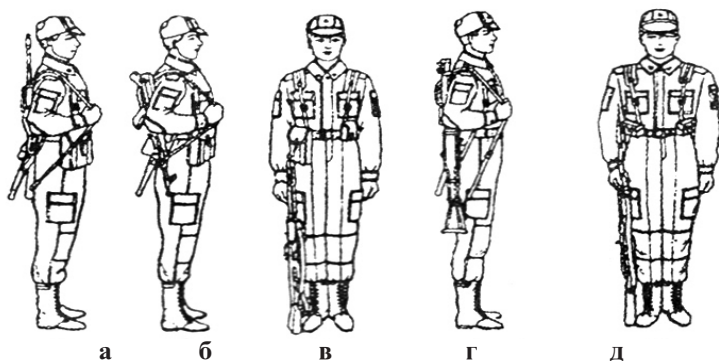

**Истодан дар саф бо силоҳ:**

- а) бо автомати чўбкундоқ, б) бо автомати кундоқаш оҳанини қатъшаванда, в) бо карабин (милтиқи дурбиндор), г) бо пулемёти дастӣ (рогағӣ), д) бо норинчакандози дастӣ**

Ҳангоми фармони омодашавӣ автоматро ба дасти рост гирифта, дастаи автомати қатъшавандаро кушодан лозим аст. Бо амри иҷрошаванда ба тарафи рост ба таври нимдавр гашта, дар як вақт пойи чапро як қадам ба тарафи чап бояд гузошт. Қоматро ҳам карда, дастаи автоматро ба нӯги пойи чап гузошта, пойҳоро дар зону қат кардан лозим аст. Тасмаро бо дасти рост нигоҳ дошта, бо дасти чап онро кашида, ҳолати аввалаи дар саф истоданро мустақилона қабул кардан лозим аст. Аз ҳолати «Ба тасма!», ба ҳолати «Ба қафаси сина!» автомат бо амри «**Автомат ба сина!**» гирифта мешавад. Ин ҳолат се намуд дорад: **Навъи I. Намуди аввал:** Дасти рост дар тасма каме ба боло ҳаракат дода мешавад, автомат аз тасма гирифта шуда, бо дасти чап аз зерҷўбаи мили туфанг, қисми марказиаш дошта, дар назди худ ба таври амудӣ, тирдон ба чап ва буриши қисми болоии он дар баландии чоғи поён нигоҳ дошта мешавад.

**Намуди дуҷум:** Бо дасти рост тасма ба тарафи рост кашида мешавад ва аз зераш бо қафи даст ангуштонро қат намуда, ба тарафи худ гардонда мешаванд, яъне дар як вақт дасти рост ба зери тасма гузаронида мешавад.

**Намуди сеҷум:** Тасма аз гардан гузаронида мешавад ва автомат бо дасти рост аз қисми болоиаш гирифта шуда, дасти рост ба поён фуруварда мешавад. Автомат бо дастаи қатъшаванда аз ҳолати «Ба тасма!» бо амри пештара ба ҳолати «Ба сина!» гирифта мешавад.

**Навъи II. Намуди аввал:** Автомат аз китф бо дасти рост гирифта мешавад ва тасмаи он дар оринчи дасти рост боқӣ мемонад. Автоматро аз қисми марказиаш бо дасти чап дошта, дар пеши худ тирдонро поён намуда, қисми болоии автомат ба тарафи чап гардонда дар ин ҳолат нигоҳ дошта мешавад.

**Намуди дуюм:** Тасма бо дасти рост аз паси гардан ба китфи чап партофта мешавад. Автомат аз қуттии даста аз назди тасма гирифта, дасти чап зуд фуруварда мешавад. Автомат аз ҳолати «**Ба сина**» ба ҳолати «**Ба тасма**» бо фармони «**Ба тасма**» бо се намуд гирифта мешавад.

**Зернамуди аввал:** Автоматро аз қисми марказиаш бо дасти чап гирифта, каме ба пеш ва ба боло ҳаракат додан лозим аст. Дасти рост аз зери тасма бароварда мешавад ва аз гарданаи даста медорад.

**Зернамуди дуюм:** Автомат ба боло бардошта, тасма аз паси гардан гузаронида мешавад. Дар ин ҳолат автомат ба тарзи амудӣ, тирдон ба тарафи чап, буриши қисми нӯги автомат дар баландии чоғи поён дар пеши худ нигоҳ дошта мешавад.

**Зернамуди сеюм:** Бо дасти рост тасма аз қисми болоиаш дошта мешавад ва автомат ба қафои китфи рост дар ҳолати «**Ба тасма!**» партофта мешавад. Дасти чап зуд ба поён фуруварда мешавад.

Автомати дастааш қатъшаванда аз ҳолати «**Ба сина!**» ба ҳолати «**Ба тасма!**» бо амри пешакӣ гирифта мешавад.

**Навъи III. Намуди аввал:** Автоматро бо дасти чап аз қисми болоиаш дошта, каме ба боло бардоштан лозим аст. Оринчи дасти рост аз зери тасма мебарояд. Кафи дасти рост дар қисми поёнии автомат истода, тасма аз назди қуттии даста дошта мешавад.

**Намуди дуюм:** Автоматро аз қисми қуттии даста ба боло бардошта, тасмаро аз болои сар гузаронида, автоматро бо тарзи тирдон ба тарафи рост нигоҳ доштан лозим аст.

**Намуди сеюм:** Автомат аз болои китфи рост ба ҳолати «**Ба тасма**» дароварда мешавад, дасти чап зуд ба поён фуруварда мешавад.

Автомат аз ҳолати «**Ба тасма!**» ба ҳолати «**Ба пушт!**» бе корднайза, бо амри «**Автомат – ба пушт!**» гузошта мешавад. Дар ин ҳолат ду намуд истифода мешаванд:

**Зернамуди аввал.** Бо дасти чап тасмаро каме аз китф поёнтар дошта, бо дасти рост аз дастаи автомат гирифтани лозим аст.

**Зернамуди дуюм.** Бо дасти рост автоматро каме ба боло бардошта, бо дасти чап тасмаро ба паси сар партофта, автоматро ба китфи чап гирифта, дастхоро зуд ба поён фурувардан лозим аст.

Автомат аз ҳолати «**Ба пушт**» ба ҳолати «**Ба тасма**» бо амри «**Автомат – Ба тасма!**» гирифта мешавад.

Ин ҳаракат низ ду тарз дорад:

**Тарзи аввал.** Бо дасти чап тасмаро каме аз китф поёнтар дошта, дар як вақт бо дасти рост аз дастаи автомат гирифтани лозим аст.

**Тарзи дуюм.** Бо дасти рост автоматро каме бардошта, бо дасти чап тасмаро гирифта, дасти чапро зуд ба поён фурувардан лозим аст. Сипас бо дасти рост тасмаро гирифта, дасти чапро зуд ба поён фурувардан лозим аст.

Барои аз ҳолати «**Ба сина!**» ба ҳолати «**Ба пушт!**» ва аз ҳолати «**Ба пушт!**» ба ҳолати «**Ба сина!**» гузаронидан, автоматро пешакӣ ба ҳолати «**Ба тасма!**» тайёр намудан лозим аст.

Автомати дастааш қатъшаванда аз ҳолати «**Ба сина!**» ба ҳолати «**Ба пушт!**» бо дасти рост аз қисми болоии он дошта, «**Ба пушт!**» гузаронида мешавад. Ҳангоми аз ҳолати «**Ба пушт!**» ба ҳолати «**Ба сина!**» гузаронидан қисми болоии автоматро бо дасти рост дошта, ба тарафи китфи чап бурда, ба ҳолати «**Ба сина!**» гузаронидан лозим аст.

#### **Савол ва супориш:**

1. Бо автомати дар ҳолати «Дар тасма» буда иҷрои ҳолати «Истода»-ро дар саф намоиш диҳед.

2. Ҳолатҳои автомат «Дар тасма», «Дар сина», «Силоҳ ба пушт»-ро иҷро намоед.

### **§ 48. САФИ БАХШӢ**

Бахш (отделение) дар сафҳои кушода ва саёҳатӣ ҳаракат менамояд. Сафкашӣ ба қатори якрада (дурада) бо амри: «**Бахш – як рада (ду рада) саф каш!**» иҷро карда мешавад. Бо ин амр сарбозон аз тарафи чапи фармондеҳ дар масофаи дар Оинномаи тайёрии сафорой муқарраршуда ба тавре ки нӯги пойафзори ҳамаи сарбозон дар як хати рост ҷой гирифта бошанд, саф мекашанд. Бо сар шудани сафкашӣ фармондеҳи бахш аз саф баромада ба ҷараёни сафкашӣ назорат мекунад. Бахш иборат аз чор нафар ё камтар аз он ҳамеша дар як қатор саф мекашанд. Дар ҳолате ки рост кардани бахш дар ҷояш зарур бошад, амри «**Баробар шав!**» ё «**Ба чап–баробар шав!**» дода мешавад. Бо амри «**Баробар шав!**» ҳама, ғайр аз сарбози аввали қаноти рост, сари худро ба тарафи рост мегардонанд (Гуши рост аз гуши чап болотар, манаҳ каме боло бардошта мешавад). Тарзе баробар мешаванд, ки ҳар кас синаи шахси пас аз худаш, яъне сарбози чорумро бинад. Сафкашии бахш, ба қарори якқатора (дуқатора) дар ҷойи ист бо фармони «**бахш – як қатор – саф каш!**» иҷро карда мешавад. Ҳаракати бахш бо амри «**Марш!**» – қадам задан оғоз меёбад.

Бо амри иҷрошаванда ҳамаи сарбозон якбора аз пойи чап, дурустӣ ва масофаро риоя намуда, қадамзаниро оғоз менамоянд. Манъшавии бахш бо амри «**Бахш–ист!**» амалӣ гардонида мешавад. Бо амри: «**Бахш – пароканда шав!**» (Разойтись) сарбозон аз саф мебароянд.

**Чудошавӣ ва наздикшавии бахшӣ.** Чудошавии бахш дар ҷойи ист бо амри «**Баробар шав!**» ё «**Ба рост**



Сафи сафариин бахш - қатори якнафара



**(чап) аз марказ баробар шав!»** дода мешавад. Бо амри ичрошаванда ҳамаи сарбозон, ғайр аз сарбозе, ки чудошавӣ аз назди он сар мешавад, ба самти муайяншуда тоб хӯрда, ҳамзамон, бо гузоштани пой сарро ба тарафи чабҳаи саф мегардонанд. Сипас, бо қадамҳои хурд оҳишта-оҳишта аз сари китфи рост ба рафики аз пасаш омадаистода ва аз вай канда нашуда мераванд. Баъди истодани сарбози аз қафо омадаистода ҳар як сарбоз боз як қадам гузошта (ё ҳамон қадаре ки дар амр қайд карда шуда бошад) ба тарафи чап ва рост мегардад. Агар масофа муайян нашуда бошад, чудошавӣ ба як қадам амалӣ мегардад. Ҳангоми чудо шудан аз марказ ба сарбози дар марказ истода ишора мешавад. Сарбоз баробари насаби худро шунидан **«Ман!»** – гӯён ҷавоб медиҳад, дасти чапашро ба пеш мегузорад, сипас онро мефурорад. Ҳангоми баробар шудани бахш, танҳо масофаи вақти чудошавӣ боқӣ мемонад. Ҷамъшавии бахш дар ҷойи ист бо амри: **«Бахш, ба рост (чап, байн) ҷамъ шавед»** амалӣ гардонида мешавад. Бо амри ичрошаванда ҳамаи сарбозон, ғайр аз сарбозе, ки ҷамъшавии амалӣ ба тарафи ӯ нигаронида шудааст, ба тарафи ҷамъшаванда тоб меҳӯранд ва бо қадамҳои оҳишта-оҳишта ба масофаи муайянгардида меоянд ва пас аз расида омадан, мустақилона меистанд ва ба тарафи чап (рост) тоб меҳӯранд. **Сафивазкунии бахшӣ.** Қаторивазкунии бахш аз як қатор ба ду, пас ба якҷум ва дуҷум ҳисоб кардан бо амри: **«Бахш – ба якҷум ва дуҷум ҳисоб кун!»** амалӣ мегардад. Ҳисоб аз қаноти рост оғоз меёбад. Дар ин ҳолат ҳар як сарбоз сарашро ба тарафи рафики аз тарафи чап истодааш мегардонад ва рақами худро номбар менамояд ва боз ба пеш менигарад. Сарбози дар қаноти чапи охир истода сарро ҳаракат намедиҳад. Ҳисоби умумии бахш бо фармони **«Бахш ба тартиб ҳисоб кун!»** бо қоидаҳои дар боло зикршуда амалӣ карда мешавад.

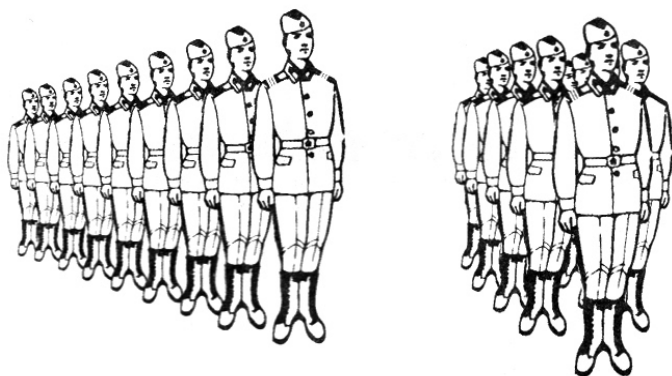

Сафи паҳн:

а – бахши якрадифа, б – бахши дурадифа

Дар сафи дунафара сарбози қаноти чапи қатори дуҷум бо ба охир расонидани ҳисоб «Пурра» ё «Нопурра» гӯён гузориш медиҳад. Аз радифи якнафара ба радифи дунафара бо амри «**Бахш – ба ду қатор саф оро!**» гузашта мешавад. Бо амри иҷрошаванда рақами дуҷум, бо ҳисоби «як» бо пойи чапашон як қадам ба қафо мегузаранд, бо ҳисоби «ду» пушти рафиқҳои сафи «як» меистанд, бо ҳисоби «се» пойи чапро ба қояш мегузоранд. Барои дар қойи ист аз қатори чамъшудаи дунафара ба қатори якнафара гузаштан бахш аввал ба масофаи як қадам ҷудо мешавад, сипас бо амри «**Бахш – ба қатори якнафара – саф оро!**» рақамҳои дуҷум ба хати рақамҳои якҷум, бо ҳисоби як бо пойи чап ба тарафи чап қадам гузошта, бо ҳисоби «ду» пойи ростро ба замин нагузошта, як қадам ба пеш ва бо ҳисоби «се» пойи чапро мегузоранд. Саф кашидани бахш аз қатори ҷудошуда ба қатор бо амри «**Бахш ба рост!**» иҷро карда мешавад. Сафкашии бахш аз қатори якнафара ба бахши дунафара бо амри «**Бахш бо қатори дунафара қадам занед!**» иҷро мешавад. Бо амри иҷрошаванда сарбози аввалин бо ним қадам ҳаракат мекунад, рақамҳои дуҷум ба рост мебароянд, бо ҳамоҳангии қадамзании қойҳои худро дар қатор ишғол менамоянд, то амри «**Рост!**» ё худ «**Бахш– ист!**» бо ним қадам ҳаракат мекунад.

#### **Савол ва супориш:**

1. Дар бораи сафкашии бахш ва сафивазкунии бахшӣ нақл намоед.
2. Ҳаракатҳои бахшро ҳангоми пароканда шудан ва наздикшавӣ ба чап ва аз марказ иҷро намоед.
3. Дар бораи тартиби ҳисоби сарбозон дар саф нақл кунед.

## БОБИ VIII

### МАҲАЛНИГОРИИ (ТОПОГРАФИЯ)-И ҲАРБӢ

#### § 49. ОМУӢЗИШИ МАКОН ВА САМТӢҶО

Топографияи ҳарбӣ усулҳои омузиши макон, самтбӯӣ, ҷойи исти ҳудро муайян кардан (ориентатсия) ва дигар масъалаҳои алоқаманд бо баҳодихии макон барои ҳаракатҳои ҷангии кӯшунҳо, истифодаи хари-таҳои топографию аэрорасмҳо, иҷрои вазифаҳои гуногуни ҷангиро дар бар мегирад.

Масъалаҳои, ки дар қисми топографияи ҳарбӣ омухта мешаванд, ба ҳаракати ҳайати шахсӣ ҳангоми иҷрои супоришҳои ҷангӣ муносибати бевосита доранд. Донишу малакаи аз ин фан гирифташуда барои ба ҳо-лати макон дуруст баҳо додан, ҳулосаи мақсаднок баровардан, дуруст ба роҳ мондани назорат, системаи оташфишонӣ ва ҳангоми муҳориба роҳбарӣ намудани зерқисмҳо, истифодаи пурраи воситаҳои муҳофизат-кунанда ва тактикӣ барои бомуваффақият пеш бурдани амалиёти ҷан-гӣ ёрӣ мерасонад. Омуختани топографияи ҳарбӣ ба рушди хусусиятҳои асосии ҳайати шахсӣ: назорати дуруст анҷом додан, баҳо додан ба на-тиҷаҳои назорат ва дар бораи таъсири макон барои иҷрои вазифаи ҳар-бӣ зарур мебошад.

#### БЕ ҲАРИТА САМТГИРӢ ДАР МАҲАЛ

Самтгирии бе ҳаракатӣ дар маҳал, дар муайян кардани та-рафҳои уфуқ (самтҳои шимол, шарқ, ҷануб, ғарб) ва ҷойи ҷойгир-шавии худ дар маҳал нисбат ба нишонаҳо, банду баст мегардад ва дар ҳудуди маҳдудшуда истифода бурда мешавад. Ба сифати нишо-наҳо ҷисмҳои ба ҷашм намоёни иқлими маҳал, ки нисбат ба ҷойи ист, самти ҳаракат, ҷойгиршавии нишонҳо ва дигар иншоот муайян кар-да мешаванд, хизмат мекунанд. Нишонаҳоро аз рӯи имкониятҳои вучудошта бо умқ ва ҷабҳа баробар интиҳоб мекунанд. Нишонаҳои интиҳобшударо оид ба ҳудудашон аз рост ба чап ва аз ҷойи исти худ ба тарафи душман рақамгузорӣ мекунанд. Ғайр аз рақам ба ҳар як нишона номҳои шартӣ, ки ба шакл ва андозаи онҳо мувофиқанд мегузоранд, масалан “Дарахти хушк”, “Ҳонаи вайрона” ва ғайра.

Тарафҳои уфуқро дар кӯҳҳо аз рӯи Офтоб, Ситораи қутбӣ, Мохтоб, инчунин, аз рӯи баъзе нишонаҳои маҳаллӣ муайян мекунанд. Офтоб дар қутб (нишебии осмон) роҳи ҳудро аз шарқ ба ғарб бо самти ҳарака-ти ақрабаки соат тай мекунад, ки кунҷи гардиши он дар ҳар як соат 15 дақиқаро ташкил медиҳад ва он то нимрӯзӣ соати 13:00 дар ҷануб ҷой-гир мешавад. Вақтро доништа кунҷи ҳаракати Офтобро то нуқтаи расиш ба қутби ҷануб ё аз он гузаштани онро муайян кардан мумкин аст.

Масалан, соати 9:00 Офтоб то нуқтаи ҷануб ба кунчи 150. (13-9)-ї 600 ҳаракат мекунад (600 то нуқтаи ҷануб намерасад). Ҳамин тавр, самти ҳаракат ба ҷануб нисбат ба Офтоб 600 -ро ташкил медиҳад. Ҳамин амалиётро бо соати ақрабақдор ба амал баровардан мумкин аст. Барои ин соатро ба ҳолати уфуқӣ гузошта, онро то он вақт давр мезанонем, ки ақрабаки соат бо самти Офтоб дар як хат хобад (ақрабаки дақиқа ҳисобкунӣ дар ин ҳолат ба назар гирифта намешавад). Кунчи байни ақрабаки соат ва рақами 1-и сиферблати соат ба ду ҳиссаи баробар тақсим карда мешавад. Хатти ҳамин кунҷро тақсимкунанда, самти ҷанубро нишон медиҳад.

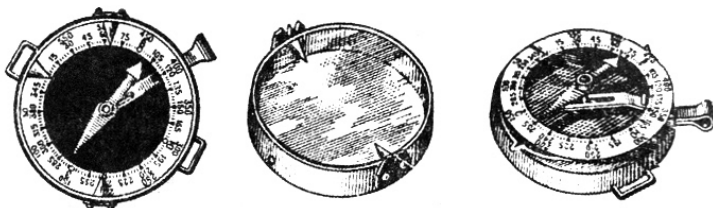

Қутбнамон (компас) Адрианов

Дар шаби софи бегубор, самти тарафи шимолро аз рӯи Ситораи қутб муайян мекунанд. Барои он, ки онро дар нишебии осмон ёбед, бояд аввал ситораҳои Хирси Калонро ҷустуҷӯ кунед, ки ӯ дар байни дигар ситораҳо ба шакли қафлез буданаш фарқ карда, аз ҳафт ситораи равшан иборат аст.

Самти ба шимол ва ҷануб наздикро дар кӯҳҳо аз рӯи баъзе нишонаҳои маҳаллӣ муайян кардан мумкин аст. Қабати барф дар тарафи шимол назар ба ҷануб зиёдтар боқӣ мемонад.

Дар шаб аз рӯи тӯдаи ситораҳои Роҳи Қаҳқашон низ тарафҳои уфуқро муайян кардан мумкин аст. Тӯдаи ситораҳои номбурда ба абр монанд буда, аз тарафи ҷануб тӯл кашидаанд.

Дигар нишонаҳои маҳаллӣ, ки дар вақти самтгирӣ истифода кардан мумкин аст, инҳо шуда метавонанд:

- пӯсти аз тарафи шимол воқеъ будаи бисёрии дарахтон дурушттар мебошанд;
- шираи бисёрии дарахтони сӯзанбарг аз тарафи ҷануб ҷойгиранд;
- аз тарафи шимоли дарахтон, санғҳо ва ғайра бо замбуруғ ва обсабзҳо пӯшононида мешаванд;
- тобистон хоки тарафи ҷануби дарахтон, санғҳо ва ғайра нисбатан хушк мебошанд, ки онро дар натиҷаи даст задан ҳис мекунанд;
- дар нишебҳои ҷануби кӯҳҳо бисёртар дарахт мерӯяд;
- дар дарахти бо арра буридашуда ҳалқаҳои тарафи ҷануби кунда нисбат ба тарафи шимол кушоданд;

• шоҳу барги дарахтон аз тарафи шимол кам буда, аз тарафи ҷануб бошад зиёду ҷафс ҷойгиранд.

**Бе харита дар макон қор бурдан.** Дар макон муайян кардани тарафҳо – муайян намудани ҷойгиршавии макони худ аз вобастагии уфук ва ашё ба назар намоён ва дуруст нигоҳ доштани самти муайянгардида мебошад. Дар шароити ҷангӣ муайян кардани тарафҳо – инчунин, муайян намудани макони худ нисбати қўшунҳои худ ва душман мебошад. Зуд ва дуруст муайян кардани макони худ ба бомуваффақият иҷро намудани супоришҳои ҷангӣ дар макони бегона, беша, кӯҳ ва дар шароитҳои биниши паст мусоидат менамояд.

### **Самтгирӣ бо харита**

Ба самтгирӣ аз рӯйи харитаи маҳалнигорӣ дар маҳал инҳо дохил мешаванд – нишонагузории харита, ташхиси нишонаҳо ва муайян кардани нуқтаи қароргирифта. Самти харита – бо қутбнамо, хатти маҳал ё самт нисбат ба ягон нишонаи муқарраршуда муайян карда мешавад.

Самтгирии харита бо қутбнамо аз ҳисоби майлқунии магнитӣ ба амал бароварда мешавад. Барои ин қутбнаморо дар яке аз хатҳои амудии харита чунон ҷойгир мекунанд, ки хатҳои ба штрихи 0 ва 180-ҷадвал гузаранда, бо хати харита ҳамҷоя шаванд. Баъд харитаро чунон тоб медиҳанд, ки охири ақрабаки магнитӣ аз штрихи 0 ба бузургии дурустқунии самти дар кунҷи чапи поёнии харита нишондода майл кунад. Барои самтгирии харита бо хатти маҳал, харитаро чунон тоб медиҳанд, ки хатти шартии ҷисми маҳаллӣ, масалан, роҳ бо самти ҳуди ҷисми маҳаллӣ мувофиқ бошад, расми ҳамаи иншооти аз тарафи рост ва чапи он ҷойгиршуда бошад, аз ҳамон тарафе, ки дар маҳаланд, ҷойгир бошанд. Самтгирии харитаро ба самти нишона дар ҳолатҳои истифода мебаранд, ки агар нуқтаи қароргирифта муайян бошад ва аз он нишонаи дар харита ишорашуда дида шавад. Харитаро чунон тоб медиҳанд, ки самти “нуқтаи қароргирифта-нишона” бо самти мувофиқ ба маҳал бо ҳам афтанд.

Ташхиси нишонаҳо – марҳалаи масъулиятноки самтгирӣ бо харита мебошад, чунки нуқтаи қароргириро танҳо аз рӯйи нишонаҳое, ки барои харита ва маҳал умумиянд, муайян кардан мумкин аст. Аз ҳама нишонаҳои ҳислатноки рельефи кӯҳӣ барои самтгирӣ ин шаклҳои гуногуни баландкӯҳҳо, қуллаҳо, гардана, қаторкӯҳ, харсангҳои қалонҷуссаи алоҳида ва ғайра шуда метавонанд. Ғайр аз ин, бо мақсади самтгирӣ мумкин аст баъзе маҳалҳои назарраси кӯҳӣ, ба монанди таги водӣ, ҷойҳои сангрза ва регзор, майдонҳои барфпӯш, нишебҳои алафпӯш ва ғайра истифода шаванд.

Ташхиси нишонаҳоро аз иншооти азимҷуссаи аз дигарашон фарқкунанда ва он иншооте, ки монанди онҳо дар ҳамин маҳал кам вомерӯанд, сар мекунанд. Дар вақти аз харита ёфтани нишонаи дар

маҳал мушоҳидашаванда, ҷойгиршавии байниҳамдигарии онҳо нисбат ба уфук ҷойгиршавии онҳоро ба назар мегиранд.

Ҳангоми чен кардани ҷойи қароргирифта, дар харита ду-се нишонро ёфта, бо чашм масофаи то онҳо ҷойгирифтaro ҳисоб мекунанд. Аз рӯйи масофаи то нишонаҳои ҷойгирифта бо баҳисобгирии самт, ҷойи қароргирифтaro муайян мекунанд. Бо ин тарз дар харита аниқ муайян кардани ҷойи қароргирифта, аз масофаи то нишонаҳо ҷойгиршуда вобаста аст, чӣ қадар ин масофа зиёд бошад, ҳамон қадар муайян кардани ҷойи қароргирифта душвор мешавад.

Барои ҷойи исти худро дар харита муайян кардан, аввал координати худро дар харита муайян кунед. Барои ин квадрати ҷойи қароргирифтaro меёбед, масалан, координати ҷойи ист квадрати 40 (70), баъд аз он квадрати ёфтаатонро ба нуҳ ҳиссаи баробар тақсим кунед (дар дохили квадрат ду хатти параллели амудӣ ва ду хатти уфуқӣ гузаронед). Баъд аз рӯйи миқёси харита масофарo бо чадвал ҳисоб карда, ҷойи исти худро муайян мекунед (миқёси харита 1:50 000 бошад, он гоҳ дар 1 см 500 м ҷойгир шудааст).

## **САМТГИРӢ ДАР ВАҚТИ ҲАРАКАТ**

Вобаста ба хислати маҳал ва ҳолати роҳ, ҳангоми самтгирӣ дар вақти ҳаракат, чун қоида аз харитаи миқёсаш 1:100000 ё 1:200000 истифода мебаранд. Вазифаи асосии самтгирӣ дар вақти ҳаракат нигоҳ доштани ҳаракати лозима ё дар харита нишон додашуда мебошад. Самтгирӣ дар вақти ҳаракат барои донишҷуи ҷойи худ доимӣ бурда мешавад. Барои ин аввал харитарo тайёр мекунанд, дар роҳ бошад, амали муайянро нигоҳ медоранд.

Ба тайёр кардани харита ширешкунии харита (бо ҳам пайвасти кардани харитаҳои ҷудоғона мувофиқи амал ва маҳал), нишон додани масири ҳаракат ва азимутҳои самтҳои алоҳида дохил мешаванд. Дар вақти дар даст доштани азборасмҳо, бояд мувофиқат кардани маҳалро дар самти ҳаракат муайян карда, дар ҳолатҳои зарурӣ ба он илова ё аниқӣ дароранд.

Тартиби амал кардан дар роҳ ҳангоми нигоҳ доштани масири ҳаракат инҳоянд. Дар нуқтаи ибтидоӣ, нишондодии масофасанҷи мошинро навишта мегиранд ва онро дар харита дар нуқтаи якум (ибтидоӣ) қайд менамоянд. Баъд масофарo, то ҳар як нишона ба нишондодии аввалаи масофасанҷ гузаронда, қимати онҳоро ба нишондодии масофасанҷ зам намуда онро ба нуқтаи мувофиқ менависанд.

Пеш аз оғози ҳаракат, аз рӯйи харита минтақаи масир то нишонаи назоратии якум бодикқат аз назар гузаронида шуда, аломати чашмраси роҳ, инчунин, ҷисмҳои асосии қад-қадӣ роҳ ҷойгиршуда ва дигаргунҳои иқлимии он, дар хотир нигоҳ дошта мешаванд.

Дар роҳ харитаро одатан аз рӯйи роҳ (дар ҳар як гардиш, харитаро ба кунчи мувофиқ тоб медиҳанд) дуруст менамоянд, ҳангоми ҳаракат ба бераҳо бошад, онро ба ҷисмҳои маҳаллӣ дуруст менамоянд.

Маслиҳат дода мешавад, ки ҳангоми гузаштан ба нишонаи назорати дигар, ҳатман ба харита мурочиат карда шавад. Ба дурустии ҷойгиршавии ҷисмҳо бовар ҳосил карда, масирро то нишонаи оянда бодикқат омӯхта, мушоҳидаи маҳалро давом медиҳанд. Агар дар маҳал иншооте вохӯрад, ки дар харита қайд карда нашудааст ё ҳангоми омӯзиши масир ба назар нанамудааст, зарур аст, ки чунин қитъаҳои харитаро амиқ омӯзанд ва бовар ҳосил кунанд, ки ин иншоот дар харита нишон дода нашудааст.

Дар вақти ба нишонаи санҷиши гардишгоҳи масири ҳаракат (на камтар аз 200-500 м) наздик шудан, бояд сари вақт ба ронанда нишонаро нишон диҳад ва самти ҳаракати ояндаро баён кунанд, масалан: “Дар сарҳади маҳалли аҳолинишин ба тарафи чап, ба роҳи хой”. Нишонаҳоро бояд ба ронанда фаҳмонанд. Агар дар вақти ҳаракат ёфтани нишонаҳо ба ронанда душвор бошад (аз сабаби душвории биниш), он гоҳ барои аз болои нишонаҳои роҳ мушоҳида бурдан, шахси дигар ҷалб карда мешавад. Ҳар як нишонаро бо роҳи аз рӯйи масофасанҷи мошин тайкарда муайян мекунад.

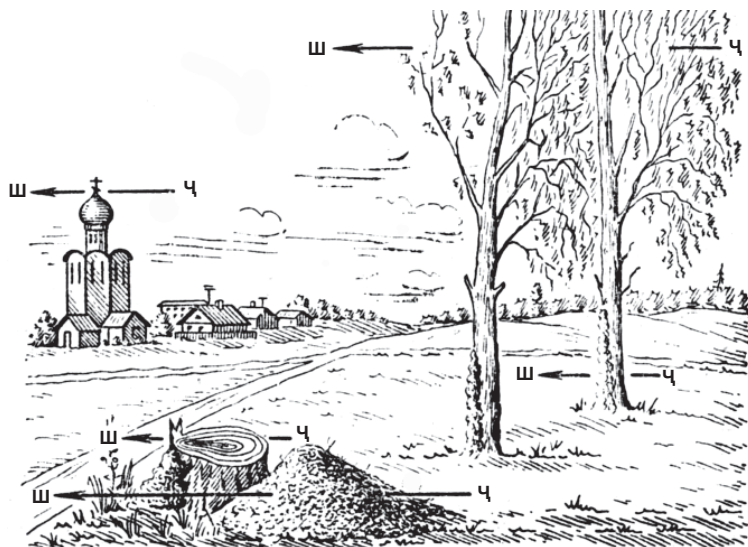

Аз рӯйи аломатҳои ашёи маконӣ муайян намудани тарафҳои уфук

**Муайян намудани тарафҳои уфук.** Вобаста ба хусусиятҳои макон, вақт ва ғайра биниши тарафҳо бо ёрии қутбнамо (компас) муайян карда мешавад. Ин амал бо вазъи ҷойгиршавии офтоб ва соат,

бо ситораҳо ва аз рӯйи ҳолати ашёи макон гузаронида мешавад. Барои бо қутбнамо муайян намудани тарафҳои уфук, ки принципи кории он ба воситаи ақрабаҳои магнитӣ ба самти меридиани магнитӣ, шимол – ҷануб асоснок гардонида шудааст, сараввал мушқаро бо тақсимои сифрии лимб ҷойгир кардан лозим аст.

Сипас қутбнаморо ба муайян кардан омода сохтан зарур аст. Барои ин, қутбнаморо ба тарзи хати уфуқӣ гузошта ақрабаки онро ба кор даровардан лозим аст. Қутбнаморо тоб дода истода, ба он ноил шудан лозим аст, ки кунҷи шимолии ақрабаки магнитӣ ба тақсимои сифрии лимб муқобил истад. Дар қутбнамои бақордаромада ҳолати ақрабаки магнитӣ дар тақсимои сифрии лимб ба самти шимол нигаронида мешавад. Самтро ба тарафи шимол дониста истода, тарафҳои дигари хатти уфуқро муайян намудан имконпазир мегардад. Барои бо вазъи офтоб муайян намудани самтҳои хатти уфук, донистани он ки дар нимдоираи шимолӣ тахминан дар соати 7.00 (тобистон дар –8.00) – шарқӣ, дар соати 13.00 (14.00)–ҷанубӣ дар соати 19.00–20.00 – ғарбӣ меистад, кифоя аст. Барои муайян намудани тарафҳои хати уфук бо офтоб ва соат, соатро ба ҳолати хатти уфуқӣ чунон гузоштан лозим аст, ки ақраба ба тарафи офтоб нигаронида шуда бошад. Соатро дар ин ҳолат нигоҳ дошта, фикран кунҷи байни ақраба ва рақами 1–(2)-ро ду тақсим кардан лозим аст. Кунҷи рости ҳосилшуда ба самти ҷануб ишора мекунад. То нисфирӯзӣ кунҷе, ки ақраба то соати 13–14 гузашта метавонад, баъди нисфирӯзӣ кунҷе, ки ақраба баъди соати 13–14 гузошта метавонад, тақсим карда мешавад. Барои мувофиқи ситораи саҳроӣ муайян намудани самтҳои уфук, дар само ситораи Дубби Акбарро ёфттан лозим аст. Сипас масофаи байни ситораҳои охири нимдоираро ба самти кушодашавии он давом дода, панҷ мартаба гузоштан лозим аст. Нуқтаи ҳосилшуда ҳолати ситораи саҳроиро нишон медиҳад, ки он ба гурӯҳи ситораҳои (Дубби Асгар) дохил шуда, ҳамеша дар самти шимолӣ меистад.

**Аз рӯйи аломатҳои ашёи маконӣ муайян намудани тарафҳои уфук нисбати Офтоб.** Дар атрофи дарахтҳо, сангҳои азимҷусса ва қуллаҳои самти шимолии Моҳ рустанӣ мерӯяд, мӯрҷахонаҳо дар беша қариб ҳама вақт аз тарафи ҷанубии дарахтон ҷойгир шудаанд, тарафи шимолии мӯрҷахона нисбати тарафи ҷанубии он нишебтар аст, меваҳо ва марминҷонҳои беша аз тарафи ҷанубӣ бештар ранг меоранд. Дар нишебҳои самти ҷануб, дар фасли баҳор барф барвақтар об мешавад, дар нишебҳои шимолӣ чуқуриҳо ва ғорҳо, баръакс, барфҳои самти шимолӣ зудтар об мешаванд.

**Маълумотдиҳӣ дар бораи ҷойи исти худ.** Ҳангоми дар бораи ҷойи исти худ маълумот додан, пас аз муайян намудани самти уфук, дар бораи ашёи ахбордиҳанда, ки дар наздикии онҳо истодааст, масофаи бай-



ни ин ашё маълум карда мешавад. Масалан, «Дар баландии шимолии беша ҳастам; – ба самти шимол дар масофаи 600 м – қубури дудбарои даста, ба самти ғарб 200 м – деҳа, ба самти ҷануб 300 м – дарё, ба самти шарқ 500 м – роҳ».

Нишоннамоишдиҳӣ (ҳадафнишондиҳӣ) бо квадратҳои тӯри километрӣ. Ин тарз дар ҳолате, агар нишон додани квадрати тӯри километрӣ, ки дар он нишон ҷойгир аст, кифоя бошад, истифода бурда мешавад. Квадрат бо координатҳои кунҷи ҷанубу ғарбии он ишора карда мешавад, мисол: «Нишони М, квадрати 6590». Агар аниқ кардани ҷойи нишон дар квадрат лозим шавад, он гоҳ онро ба 4 ё 9 ҳисса ҷудо мекунам, ки дар навбати яқум бо ҳарфҳо дигараш бо рақамҳо ишора мекунам (расми а б). Ҳангоми нишон додани квадрат ва аниқ кардани нишон, ки дар он квадрат ҷойгир шудааст, ҳарф ё рақам илова мекунам. Мисол: «Нишони М, квадрати 6590-Б» ё квадрат «6590-4».

	90		91
66	А	Б	
65	В	Г	
	90		91

а)

	1	2	3
	8	9	4
	7	6	5

б)

### Савол ва супориш:

1. Дар макон муайян намудани ҷойи исти ҳудро шарҳ диҳед.
2. Тарафҳои уфуро бо кадом роҳҳо муайян кардан мумкин аст?
3. Тарафҳои уфуро бо роҳҳои гуногун муайян созед ва онҳоро дар дафтартон қайд кунед.

## § 50. ҲАРАКАТ БО АЗИМУТҲО

Аҳамияти ҳаракати самти азимутӣ дар тавонистану ёфтани ва нигоҳ доштани самти муайяншуда ва ба макони муайяншуда дуруст барои тавонистанро дар бар мегирад.

Азимут кунҷи байни нуғи шимолии акрабаки қутбнамо ва самти ба ягон маҳал нигарондашударо меноманд. Ҳисоби азимут бо равиши акрабаки соат аз 0 то 360 дараҷа ҳисоб карда мешавад. Ҳар як шахс бояд азимутҳои асосии тарафҳои оламро нағз донад: Шимол 0-дараҷа. Шимолу шарқ 45-дараҷа, шарқ 90-дараҷа. Ҷанубу шарқ 135 дараҷа. Ҷануб 180 дараҷа. Ҷанубу ғарб 225 дараҷа. Ғарб 270 дараҷа. Шимолу ғарб 315 дараҷа. Барои муайян намудани азимут дар маҳал: аз ҷой хеста, рӯ ба тарафи ҷисме гардонда истодан лозим, ки азимутҳои онро муайян кардан

зарур аст; кутбнаморо тавре гузоштан лозим, ки нӯги оҳанрабо доштаи ақрабаки он бо рақами 0 ё ҳарфи «С» (север - шимол) ҳамчоя шавад; баъд гӯирдро дар маркази кутбнамо тавре гузоштан лозим, ки вай ба самти ҷисми лозимӣ ҳоб равад. Ҳисоби (рақами) кутбнамо дар муқобили гӯирд буда, азимути ҳамон ҷисм мебошад. Барои ҳаракат кардан аз рӯи азимут: дар харита азимути ба ту додашуда ё масофаи лозими тайшавандаро дар хотир нигоҳ дор ё навишта мон; кутбнаморо дар аввали ҳамин масир гузошта дур намо, худ дар болои он тавре ист, ки рост ба қуллаи тири маркази кутбнамо рост истода бошӣ, рақами дар самти роҳи лозимӣ ва ақрабаки шимолӣ бударо дар ёд дошта, ба ҳамон тараф ҳаракат кардан лозим аст.

**Азимути магнитӣ ва муайян намудани он ба ашёи маконӣ.** Барои самти ашёи макониро муайян кардан аз азимути магнитӣ истифода бурда мешавад. Он кунҷи уфуқии бо ҳаракати ақрабаки муайяншаванда аз самти шимолии меридиан то самти ашё мебошад ва аз 00 то 360° аҳамият дорад. Барои муайян кардани азимути магнитӣ ба ашёи маконӣ бо ёрии кутбнамо рӯ ба рӯи ин ашё истодан ва кутбнаморо ба қор даровардан лозим аст. Сипас кутбнаморо дар ин ҳолат нигоҳ дошта, асбоби визириро чунон устувор гардондан лозим аст, ки хатти буриши визир бо самти ашё мувофиқ афтад. Дар ин ҳолат ҳисобаки дар лимби зидди нишондиҳандаи назди мушқабуда бузургии азимути магнитиро ба ашёи маконӣ нишон медиҳад. Азимути баргарданда – самти аз ашёи маконӣ ба нуқтаи ҷойгиршавӣ мебошад. Аз азимути рост 180° ҳам фарқ дорад. Барои муайян намудани он азимути рости 180° ҳам менамоянд, агар он хурд бошад, агар зиёд бошад, 1800-ро тарҳ кардан лозим аст. Барои муайян кардани самт дар макон бо азимути магнитии додашуда нишондиҳандаи мушқаро ба ҳисобаки азимути магнитии додашуда баробар намудан лозим аст. Сипас кутбнаморо дар ҳолати бақордаромада нигоҳ дошта, дар хатти визирии макон буриши мушқа – ашёи дуршударо ишора кардан лозим аст. Ҳангоми қор бо кутбнамо, онро 10 см аз ҷашм поёнтар дар дасти чап доштан лозим аст.

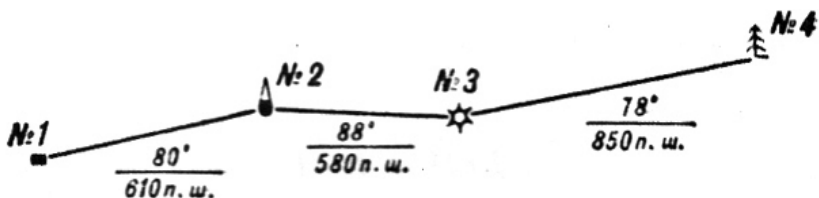

**Ҳаракати азимутӣ.** Барои ба самти азимутӣ ҳаракат кардан азимутҳои миқнотисии ҳар як нуқтаро дар самти ҳаракат ва масофаи байни нуқтаҳои ҳаракат дар ҷуфти қадамҳо (барои шахси миёнақад ҷуфти

қадамҳо – ба 1,5 м баробар аст) ба ҳисоб мегиранд. Ин маълумотро фармондеҳи гурӯҳ омода месозад ва дар шакли нақшаи самти ҳаракат ӯ чадвал пешниҳод менамояд.

Дар маконҳои кушоди нуқтаи самтнадошта ҳаракат чунин муайян карда мешавад. Дар нуқтаи аввала аз рӯи қутбнамо самти ҳаракат муайян мешавад ва дар ин самти ҳаракат дар масофаи на он қадар дур ишораҳо гузошта мешаванд. Ба ишораҳои дар самти қафо гузошташуда нигариста, барои аз як хатти рост набаромадани онҳо кӯшиш намудан лозим аст. Барои санчидан самти ҳаракатро бо азимути аксӣ муқоиса менамоянд. Инчунин, санчидани фарқи азимутҳои дарпешистода бо ишораҳои гузошташуда аз рӯи харита ӯ чадвал аз аҳамият ҳолӣ нест. Агар зарурати баргаштан пайдо шавад, аз нақшаи пештараи самт (пешакӣ ба азимути аксӣ баргардонда) истифода бурда мешавад. Шабона ҳамчун нуқтаи самтҳои ҷридаҳанда сояҳои ашёи маконӣ, нуқтаҳои аз дур рӯшноидиҳанда ва корхонаҳои равшангардондашударо истифода бурдан мумкин аст. Агар чунин шароит набошад, қутбнаморо бо акрабаки озод ҳама вақт дар пеши худ нигоҳ медоранд. Барои самти ҳаракат мушкаи рости аз байни буришҳо гузарандаро қабул менамоянд. Барои аз монеа гузаштан, нуқтаи самтро дар самти ҳаракат дар тарафи муқобили монеа ишора карда, масофаи то он бударо муайян менамоянд ва ин бузургиро ба дарозии роҳи паймудашуда ҳам менамоянд. Монеа-ро гузашта, ҳаракатро аз нуқтаи самти интиҳобшуда пешакӣ бо ҷри қутбнамо муайян карда давом медиҳанд.

### **Самтгирӣ дар роҳ.**

Шарти асосии нигоҳ доштани самти дурусти ҳаракат, ин самтгирии мунтазам мебошад. Аз рӯи таҷриба барои ин кор зарур аст:

- харита дар ҳолати самтгирӣ дуруст гузошта шавад;

бо марҳалаҳо аз як ҷисм то ҷисми дигари маҳаллӣ харитаро пешакӣ нигоҳ карда, онро омӯхта дар хотир нигоҳ доштан лозим аст;

- фикран ӯ ба таври графикӣ дар харита ҳаракати худро қайд наму-да, мувофиқаткунии нишондодҳои харитаро бо ҷисмҳои маҳаллӣ муқоиса кунед;

- агар шумо дар нақша бошед, метавонед нишондоди масофа-санҷро бо масофаи мувофиқ ба харита муқоиса намоед ва онро дар харита қайд намоед;

- дар ҷойҳои шубҳанок метавонед дурустии роҳи ҳаракати худро бо қутбнамо ӯ ҷирмҳои осмонӣ санҷед.

Ҳангоми дар харита наёфтани ҷойи худ бояд:

- бо қутбнамо самти миёнаи ҳаракатро аз нишони нағз шинохтакар-дашуда то ҷойи ист муайян карда, онро дар харита тасвир намоед;

- харитаро бо қутбнамо дуруст карда, бо ҷисмҳои маҳаллӣ муқоиса

намуда, бо ҳисобкуниҳои масофаи байни ҷисмҳои маҳаллӣ, ҷойи исти худро ёфтани мумкин аст.

### **САМТГИРӢ ДАР ШАБ**

Барои самтгирӣ дар шаб бояд инҳоро ба назар гирифт:

– нишонаҳо мувофиқ ба равшании ҷангоми ҳаракат мавҷуда аз рӯйи нағз намудор буданашон, интиҳоб шаванд;

– аз рӯйи ҳаҷмашон ва фарқи қуллӣ доштан нисбат ба дигар ҷисмҳои маҳаллӣ;

– ранги намоёни онҳо, ки ҷангоми бархӯрдани равшании моҳтоб ё ҷароғи мошин инъикос мегардад, интиҳоб карда шаванд;

• нишонаҳо бояд тавре интиҳоб карда шаванд, ки масофаи байни онҳо аз масофаҳои дар рӯз интиҳобшаванда 15-20% кӯтоҳтар бошанд;

• хати масири ҳаракат дар харита бояд бо ранге тасвир ёбад, ки дар шаб нағз намоён бошад;

• масири ҳаракат бояд то дараҷае хуб омӯхта шавад, ки онро аз хо- тир ҳам дар харита кашада тавонанд;

• агар имконият бошад, 30 дақиқа пеш аз оғози масир ба ҳуҷраи торик ё ҷароғи ранги сурх дошта даромада, ҷашмҳоро дар торикӣ ба ҷустуҷӯи нишондодҳои харита одат қунонанд;

• ҷангоми истифодаи харита барои нигоҳ доштани одатқунонии ҷашмҳо, аз ҷароғаки қисагии ранги сурх дошта, истифода намудан му- вофиқтар аст;

• дурустии самти ҳаракати худро бештар бо ёрии кутбнамо ё ҷирм- ҳои осмонӣ санҷидан муфид аст.

### **ХУСУСИЯТҲОИ САМТГИРӢ ДАР ҶАНГАЛ**

Воситаи асосии самтгирӣ нисбат ба тарафҳои уфук ва нигоҳ дошта- ни самти ҳаракат дар ҷангал, берун аз роҳ ва ғайра кутбнамо ба ҳисоб меравад. Тарзҳои ёрирасони самтгирӣ инҳо шуда метавонанд: самтгирӣ аз рӯйи нишонаҳои маҳаллӣ ва ҷирмҳои осмонӣ.

Дар ҷангал ба сифати нишонаҳо инҳо истифода мешаванд:

• пайраҳаҳо, роҳҳо ва буриши онҳо;

• дарё ва ҷӯйборҳо (самти ҷоришавии онҳо, қатъшавӣ ва гузар- гоҳҳои ҳислатноки онҳо ба назар гирифта мешаванд);

• шакли иқлими баназаррасанда

(ҷуқуриҳо, нишебиҳо, қуллаҳо, теппа ва ҷойҳои фурурафта) диққат дода мешаванд;

• майдонҳои васеъ, ҷойҳои дарахташ буридашуда, сарҳади ҷангал,

буттазор, инчунин, қитъаҳои ботлоқдор ва ғайра ба сифати нишона истифода мешаванд.

## МАҲСУСИЯТИ САМТГИРӢ ДАР НУҚТАҲОИ АҲОЛИНИШИН

Дар шаҳрҳо ба сифати нишонаҳои асосӣ инҳоро интиҳоб кардан мумкин аст:

- кӯчаҳои калон (шоҳроҳ);
- майдонҳо;
- иншооти маълуму овозадор, муассисаву ташкилотҳо, манораҳо, биноҳои калону бисёршӯна;
- роҳҳои оҳану нақлиёт, дарёҳо, ҷўйборҳо ва пулҳо.

## МАҲСУСИЯТИ САМТГИРӢ ДАР КӢҲҲО

### Хавфнокӣ дар кӯҳҳо.

Хавфнокиҳои дар кӯҳҳо мавҷударо аз рӯи сабабҳои ба амалияшон, ба се гурӯҳ тақсим кардан мумкин аст:

1. хавфнокиҳои бо мавқеи ҷойгиршавии кӯҳҳо алоқаманд;
2. хавфнокиҳои, ки аз шароитҳои иқлими кӯҳҳо вобастагӣ доранд;
3. хавфнокиҳои, ки аз сабаби тайёр набудани одамоне ба амал меоянд.

### Савол ва супориш:

1. Тарафҳои уфуқро ба воситаи қутбнамо (компас), равшанидиҳандаҳо, аломатҳои ашӯи макон муайян созед.
2. Дар бораи макони ҷойгиршавии худ нисбати ашӯи дармаконбуда хабар диҳед.
3. Андозаи қадами худро муайян созед ва масофаи 100 метрро бо чуфти қадамҳоятон муқоиса намоед.
4. Масофаи 1000 метрро аз рӯи азимутҳо тай кунед.

**БОБИ IX**  
**ҲОЛАТҲОИ ФАВҚУЛОДА ВА МУДОФИАИ ГРАЖДАНӢ**  
**§ 51. АСОСҲОИ ТАШКИЛИ ТАДБИРҲОИ ҲИФЗИ**  
**АҲОЛӢ АЗ ҲОЛАТҲОИ ФАВҚУЛОДАИ ДОРОИ**  
**ХУСУСИЯТҲОИ ТАБИӢ ВА ТЕХНОГЕНӢ**

Дар айни замон ҳамаи саъю кӯшишҳои давлат оид ба иҷрои тадбирҳои ҳифзи аҳоли ва ҳудуд аз ҳолатҳои фавқулода аз тарафи ҷомеа қобили қабул шуда ва дар ҳамаи сатҳҳои мақомоти давлатӣ ҷонибдорӣ карда мешавад. Вобаста ба ин бевосита дуруст ва асоснок будани асоси меъёри ҳуқуқи оид ба ҳифзи аҳоли ва ҳудуд на фақат дар Конститутсияи Ҷумҳурии Тоҷикистон, балки дар қонунҳои Ҷумҳурии Тоҷикистон дар бораи ҳифзи аҳоли ва ҳудуд аз ҳолатҳои фавқулодаи дорои хусусияти табиӣ ва техногенӣ, дар бораи мудофияи граждани ва дар бораи хадамоти садамавию начотдиҳии сохторҳои садамавию начотдиҳӣ ва вазъи ҳуқуқи начотдиҳандагон низ пурра дарҷ шудааст.

Дар раванди фаъолияти пешгӯӣ ва рафъи оқибатҳои фавқулода байни мақомоти идорақунандаи ҳамаи сатҳҳо ва аҳоли муносибати муайян ба вуҷуд меояд, ки он бо шакли ҳуқуқи меъерӣ ба танзим дароварданро талаб менамояд.

Санадҳои меъерии ҳуқуқи зикршуда барқарорқунандаи қоидаҳои умумии ташкилӣ ва меъерӣ дар соҳаи ҳифзи аҳоли ва ҳудуд аз ҳолатҳои фавқулодаи табиӣ ва техногенӣ мебошанд.

Асосҳои тайёрӣ ва амалӣ кардани тадбирҳо оид ба ҳифзи аҳолии Ҷумҳурии Тоҷикистон аз ҳолати фавқулодаи табиӣ, техногенӣ ва дорои хусусияти ҳарбӣ ба омилҳои зерин вобастагӣ доранд:

– таҳдиди хатар ба шаҳрвандон аз таъсири омилҳои зараррасон, воситаҳои замонавии зарбазан, садамаҳо, зухуроти табиӣи хатарнок, фалокатҳо, офатҳои табиӣ, ҷӣ дар давраи осоишта ва ҷӣ дар давраи ҷанг;

– ҳуқуқ ба ҳифзи саломатӣ, муҳити зисти мусоид, маълумоти дақиқ оид ба ҳолати мавҷуда ва баргардонии хисорот, ҳифзи ҳаёт ва амволи шахси хангоми рух додани ҳолати фавқулода мувофиқи қонунгузориҳои Ҷумҳурии Тоҷикистон;

– вазифаҳои шаҳрвандони Ҷумҳурии Тоҷикистон дар соҳаи ҳифзи аҳоли аз ҳолатҳои фавқулода тибқи қонунгузориҳои Ҷумҳурии Тоҷикистон;

– ҳаққонияти таъсиррасони омилҳои зараррасони ҳолатҳои фавқулода ба шаҳрвандон.

Ба тадбирҳои ҳифзи аҳоли аз ҳолатҳои фавқулодаи дорои хусусиятҳои табиӣ ва техногенӣ инҳо дохил мешаванд:

– тадбирҳои муҳандисӣ - техникӣ оид ба таҷҳизонидани маҳал бо воситаҳои махсус;

– таҷҳизонидани ҳудуд мувофиқи коидаҳои мудофияи граждани  
– оморасозии минтақаи берунишаҳри барои таъмини ҳаёти аҳолии  
эвакуатсияшуда, таъмири роҳҳои автомобилӣ ва сарчашмаҳои оби нӯ-  
шидани аҳтиётӣ;

– назорат оид ба ҳолати иншоотҳои муҳандисӣ (плотинаи обан-  
борҳо, каналу қўйборҳои калони обгузар);

– безараркунии махсуси ҳудуд дар ҳолати фавқулода (дезинфексия,  
дегазация ва дезактиватсия);

– ҳифзи аҳоли дар ҳолатҳои фавқулодаи давраи осоишта ва ҷанг му-  
вофиқи принципҳои асосӣ ташкил ва анҷом дода мешавад. Ин шартҳои  
ҳангоми пайдошавии силоҳи қатли ом дар соли 1963 дар системаи му-  
дофияи граждани бо номи «Принципҳои асосии ҳифзи аҳоли аз силоҳи  
қатли ом» таҳия ва қабул шудаанд, ки то имрӯз аҳамияти худро нигоҳ  
медоранд;

– доштани ҳуқуқи ҳимояи ҳамаи аҳоли;

– масъалаи ҳифзи аҳоли нисбати дигар соҳаҳои фаъолият афзалият-  
тар ба ҳисоб меравад;

– ҳимояи аҳоли аз силоҳи қатли ом вазифаи муҳими давлат ба  
ҳисоб меравад;

– тадбирҳои тайёрии ҷумҳурӣ ба ҳифзи аҳоли пешакӣ аз рӯи  
шартҳои истеҳсоли ҳудудӣ анҷом дода мешавад.

Банакшагирии амалисозии тадбирҳои оид ба тайёрии аҳоли ба ҳиф-  
зи аҳоли бо баҳисобгирии ҳарбӣ иқтисодӣ, аҳамияти сиёсӣ ҳудудии  
шаҳру ноҳияҳо, инчунин, вазъи баамаломата анҷом дода мешавад.

Ҳаҷм, мундариҷа ва вақти анҷом додани тадбирҳои оид ба ҳифзи  
аҳоли аз рӯи принциби зарурату басандагӣ бо баҳисобгирии имконоти  
иқтисоди давлат, тараққиёти воситаҳои зарбазан ва тағйири иқтисоди тех-  
нологияи истеҳсолот анҷом дода мешавад.

Тадбирҳои оид ба ҳифзи аҳоли аз рӯи баҳисобгирии ҳароҷоти бо-  
тартиби захираҳо, истифодаи максималӣ ва бетанаффуси ташкили ис-  
теҳсолот, биноҳо ва иншоот, амволу воситаҳои техника бо мақсади ҳи-  
моия иқтисод ва хизматрасонии аҳоли анҷом дода мешавад.

Ҳифзи аҳоли аз омилҳои зараррасони силоҳи қатли ом дар натиҷаи  
истифодаи мачмуи воситаҳои гуногун ва усулҳои ҳифз ба даст оварда  
мешавад.

Доир ба принципҳои асосии ҳифзи аҳоли ва ҳудуд аз ҳолатҳои  
фавқулодаи дорой хусусияти табиӣ ва техногенӣ қайд кардан бамаврид  
аст, ки ба принципҳои зикршудаи мудофияи граждани монандии зиёд  
доранд.

Принципҳои асосии ҳифзи аҳоли ва ҳудуд аз ҳолатҳои фавқулодаи  
дорой хусусияти табиӣ ва техногенӣ:

– чамъи шахрвандони Ҷумҳурии Тоҷикистон, шахрвандони хориҷӣ ва шахсони бидуни шахрвандӣ хангоми ҳолати фавқулода;

– масъалаи ҳифзи аҳоли аз ҳолатҳои фавқулодаи дорои хусусияти табиӣ ва техногенӣ яке аз масъалаҳои афзалиятноктарини давлат ба шумор меравад;

– тадбирҳои оид ба пешгирии ҳолатҳои фавқулода, инчунин кам кардани ҳаҷми зарару талафот, пеш аз бавуқӯӣ, пешакӣ анҷом дода мешаванд;

– банақшагири, анҷом додани тадбирҳои оид ба ҳифзи аҳоли ва ҳудуд аз ҳолатҳои фавқулода, бо дарназардошти иқтисод, тавсифи табиӣ, хусусиятҳои ҳудуд ва дараҷаҳои ҳаққонии ҳавфи бавуқӯӣ ҳолати фавқулода анҷом дода мешавад;

– ҳаҷм ва номгӯи тадбирҳои оид ба ҳифзи аҳоли ва ҳудуд аз ҳолатҳои фавқулода мувофиқи принсипи зарурату басандагӣ ва истифодаи максималии ҳамаи қувва ва воситаҳои мавҷуда анҷом дода мешавад;

– баргарафкунии ҳолатҳои фавқулода бо қувваю воситаҳои ташкилот, мақомоти худидораи маҳаллӣ, мақомоти идораи ноҳиявӣ, шаҳрӣ, вилоятӣ дар ҳудуде, ки ҳолати фавқулода ба вуқӯъ омадааст, анҷом дода мешавад;

– дар ҳолати норасоии қувва ва воситаҳои мувофиқи санадҳои меъёрии ҳуқуқи Ҷумҳурии Тоҷикистон оид ба масъалаҳои ҳолатҳои фавқулода ва мудоғиби граждани қувва ва воситаҳои мақомоти болоӣ ҷалб карда мешаванд.

Иншооти асосии ҳифзи аҳоли ин шахсияти инсон ва ҳуқуқи он дар бораи ҳифзи ҳаёт, саломатӣ ва амволи шахсӣ дар ҳолати ба вучуд омадани ҳолати фавқулода ба ҳисоб меравад. Аз ин сабаб шахсияти инсон набояд иншооти қафмондаи ҳифз бошад. Аҳоли вазифадор аст, ки дар тадбирҳои омӯзишӣ ва омодагӣ оид ба ҳифзи аҳоли иштирок карда, аз курсҳои омӯзишӣ доир ба амал кардан дар ҳолати фавқулода гузаранд.

Натиҷаҳои мусбати принсипҳои зикршуда бо воситаи истифодаи маҷмӯи усулҳои гуногуни ҳифзи аҳоли, амалисозии тадбирҳои таъминоти ҳаёти дар шароити ҳолати фавқулода ба даст оварда мешавад.

Муҳимтарин принсип вобаста ба принсипҳои асосии ҳифзи аҳоли ва ҳудуд аз ҳолатҳои фавқулодаи дорои хусусияти табиӣ ва техногенӣ - ҳифзи инсон ва ҳудуд барои насли ҳозира ва ояндаи ҷумҳурии азизамон мебошад.

Ҳамаи ин гуфтаҳоро дарк карда, шумораи зиёди ҷумҳуриҳо дар асоси шартномаҳои байналмилалӣ, ки оид ба иҷрои бандҳои зерини вобаста ба ҳифзи муҳити зист вазифадор мебошанд:

1. Роҳ надодан ба зарари байнисарҳадӣ;



2. Роҳ надодан ба захролудшавии радиоактивии муҳити зист;  
3. Манъ кардани истифодаи силоҳҳои ҳарбӣ ё дигар воситаҳо, ки боиси таъсири манфӣ ба муҳити зист мешаванд.

4. Ҷавобгарии ҳуқуқи байналмилалӣ барои расонидани зарар ба муҳити зист.

Барои ҳифзи аҳолии Ҷумҳурии Тоҷикистон усулҳои зерини ҳифз аз ҳолатҳои фавқулодаи дорои хусусияти табиӣ ва техногенӣ қабул шудаанд:

- Паноҳбарии аҳоли дар иншооти муҳофизатӣ (ҳифзи муҳандисӣ);
- Эвакуатсияи аҳоли;
- Истифодаи воситаҳои ҳифзи инфиродӣ ва таъминоти тиббӣ.

Афзалиятнокӣ ва истифодаи усулҳои ҳифзи аҳоли нисбати якдигар ба шароити дақиқ, ба навъи ҳолати фавқулодаи баамаломата вобаста аст.

Дар ҳама ҳолат бояд ҳифзи аҳоли аз ҳолатҳои фавқулода омехта буда, ҳифзи максималии инсонро таъмин кунад.

## **§ 52. ПАНОҲБАРИИ АҲОЛӢ ДАР ИНШООТИ МУҲОФИЗАТӢ**

Дар айни замон муайянкунии мушкilotи истифодаи иншооти муҳофизатӣ бо тартиботи муқарраршудаи истифодаи таъйиноти дусамта алоқаманд аст.

Ҳап дар сари он аст, ки иншооти муҳофизатии мудофияи граждани, новобаста ба тобеияташон ба ягон корхонаю муассиса, бояд барои дигар корҳои ғоидабахш дар давраи осоишта истифода бурда шаванд.

Дар давраи ҷанг барои омода кардани иншооти муҳофизатӣ 12 соат вақт ҷудо карда мешавад. Ҳангоми руҳ додани ҳолати фавқулодаи техногенӣ, садамаҳои радиатсионӣ ва кимиёвӣ нисбатан вақти камтар ҷудо карда мешавад.

Ба иншооти муҳофизатӣ дохил мешаванд:

– иншооти ба шакли нақшавӣ сохташудаи муҳофизатии мудофияи граждани;

- таҳхонаҳои биноҳои серошёна;
- манзили якуми ошёнаҳои зеризаминӣ;
- таҳхонаҳои таъмиргоҳҳо ва нуктаҳои нигоҳдории автомобил;
- пойгоҳҳои метрополитен;
- мутобиқгардонии коркардҳои кӯҳӣ ва дигар воситаҳои таҳхонагӣ.

Дар давраи таҳдиди хатар сохтани паноҳгоҳҳои одӣ ва тезсохташаванда, инчунин, паноҳгоҳҳои зиддирадиатсионӣ зарур аст.

### **Эвакуатсияи аҳоли**

Эвакуатсия – муташаккилона баровардани аҳоли, арзишҳои моддӣ ва фарҳангӣ аз мавқеи ҳолати фавқулода ва ҷобачокунии онҳо дар мавқеи бехатар мебошад.

Эвакуатсияи коргарон, хизматчиён ва аҳоли ҳангоми рӯй додани ҳолати фавқулода яке аз усулҳои асосии ҳифзи аҳоли ба шумор меравад.

Ҳачми анҷом додани тадбири эвакуатсиониро, дар ҳама гуна ҳолат, шароити баамаломандаи вазъ муайян мекунад.

Бо мақсади таъмини эвакуатсияи аҳоли тадбирҳои зерин ташкил ва гузаронида мешаванд:

- таъсис ва тайёр кардани мақомоти эвакуатсионӣ;
- таҳияи пешакии нақшаи эвакуатсионӣ, омодаасозии минтақаи беруназшаҳрӣ, ҷобачокунии аҳолии эвакуатсияшаванда бо таъмини шароити зист;
- омодаасозии мақомоти нақлиётӣ барои иҷрои саривақтию босифати тадбирҳои эвакуатсионӣ.

### **Истифодаи воситаҳои ҳифзи инфиродӣ**

Истифодаи воситаҳои ҳифзи инфиродӣ - истифодаи воситаҳои ҳифзи пӯст (пӯшидани костюм ва хилъатҳои махсус), воситаҳои ҳифзи узвҳои нафаскашӣ ва узвҳои босира (ниқобҳои зиддигазӣ ва респираторҳо).

Дар масъалаи ҳифзи аҳоли аз ҳолатҳои фавқулода тадбирҳои тиббӣ ва зиддисӯхторӣ басо аҳамияти муҳим дорад.

Бо мақсади ҳалли афзалиятноки масъалаҳои ҳифзи аҳоли ва ҳудуд аз ҳолатҳои фавқулодаи дорои хусусияти табиӣ ва техногенӣ, маҷмуи тадбирҳои зерин оид ба ҳифзи аҳоли дар давраи ҷангӣ ва осоишта амалӣ карда мешавад:

- таҳлил ва пешгӯии эҳтимоли бавуқӯии ҳолати фавқулода ва оқибатҳои он барои аҳоли;
- мунтазам пеш бурдани мушоҳида ва назорат ба ҳолати ҳифзи муҳити зист;
- хабардоркунии аҳоли аз таҳдид ва бавуқӯии ҳолати фавқулода;
- эвакуатсияи аҳоли аз минтақаи хатарнок ба минтақаи бехавф;
- таъмини ҳифзи муҳандисӣ, радиатсионӣ, кимиёвӣ, зидди сӯхтор ва тиббии аҳоли.

### **Истифодаи речаҳои ҳифзи аҳоли дар ҳудуди заҳролудшуда**

– Ба аҳоли расонидани маълумоти оперативию дақиқ оид ба ҳолати фавқулода, қабули тадбирҳо оид ба таъмини бехатарии аҳоли, пешгӯӣ ва ба вучуд омадани ҳолати фавқулода, инчунин, тартиби иҷрои тадбирҳои муҳофизатӣ дар ҳолати фавқулода;

– омодагӣ ва амали роҳбарият, мутахассисони ташкилоту корхонаҳо ва қувваҳои ғайриҳарбӣ дар ҳолати фавқулода;

– анҷом додани корҳои начотдиҳӣ ва дигар омилҳои таъхирнопазир дар минтақаи ҳолати ғавқулода ва манбаи заҳролудшуда;

– қабули тадбирҳои оид ба ҳимоя ва роҳ надодан ба истифодаи аҳоли аз маҳсулот ва оби нӯшидани заҳролудшуда;

– таъминоти тадбири молию фарҳангӣ оид ба ҳифзи аҳоли аз ҳолати ғавқулода.

Вазифаи сиёсати давлат дар соҳаи ҳифзи аҳоли ва ҳудуд аз ҳолатҳои ғавқулодаи табиӣ ва техногенӣ – иҷро намудан ва амалӣ кардани маҷмӯи мақсадҳои зерин мебошад:

**Мақсади якум** – пешгирии ба вучуд омадани ҳолати ғавқулода ё хоҳиши таҳдиди ҳатари руҳ додани ҳолати ғавқулода.

Пешгирии ҳолати ғавқулода – маҷмӯи тадбирҳои пешакӣ анҷом додашуда барои ҳадди паст кардани таҳдиди руҳ додани ҳолати ғавқулода равона карда шудааст.

Пешгирии ҳолати ғавқулода бо усули банақшагирӣ ва иҷрои тадбирҳои мувофиқа кардашуда амалӣ карда мешавад.

Қисматҳои муҳими пешгирии ҳолати ғавқулода - мониторинг (таҳқиқу назорат) ва пешгӯӣ мебошанд.

Мониторинг (таҳқиқу назорат) – пешбурди мушоҳидаи мунтазам оид ба равандҳои табиат ва фазо, бо мақсади пешбинии зиёдшавии таҳдид ба инсон ва муҳити зист.

Пешгӯӣ – пешбинии таҳдиди ҳатар, рафти баамалӣ ва масоҳати ҳатар дар базаи маълумоти мониторингӣ.

**Мақсади дуюм** – кам кардани шумораи талафот ва ҳаҷми хисорот аз ҳолати ғавқулода.

Тадбирҳои оид ба кам кардани эҳтимоли талафот ва ҳаҷми хисорот аз ҳолати ғавқулода:

– сохтан ва истифодаи иншооти муҳофизатии таъйиноти гуногун;

– баланд бардоштани устувории иншоот;

– таъсисдиҳӣ ва истифодаи системаи хабардоркунии аҳоли ва мақомоти идоракунанда;

– захиракунии воситаҳои моддӣ ва фарҳангӣ дар ҳама сатҳҳо барои ҳолати ғавқулода;

– риояи техникаи бехатарӣ, дар ҳолати омодагӣ нигоҳ доштани иншооти муҳофизатӣ, паноҳгоҳҳо, ташкил ва амалӣ кардани тадбирҳои санитарӣ - эпидемиологӣ ва эпизоотӣ.

**Мақсади сеюм** – рафъи оқибати ҳолати ғавқулода

Рафъи ҳолатҳои ғавқулода – корҳои садамавӣ - начотдиҳӣ ва дигар амалҳои таъхирнопазир, ки хангоми рӯй додани ҳолатҳои ғавқулода анҷом дода мешаванд ва ба начотдиҳии ҳаёт ва ҳифзи сиҳати одамон, кам кардани ҳаҷм ва зарари муҳити табиӣ ва талафоти моддӣ, инчунин, барои маҳдуд кардани мавзӯҳои ҳолатҳои ғавқулода, қатъ

намудани фаъолияти омилҳои барои ин мавзӯҳо хатарнок нигаронида шудаанд.

Бомуваффақият анҷом додани рафъи оқибати ҳолати фавқулода вобаста аст ба:

– **Эътиноӣ оперативӣ хангоми руҳ додани ҳолатҳои фавқулода;**

– Қабули қарори мақсаднок оид ба рафъи оқибати ҳолатҳои фавқулода ва иҷрои амалии он;

– бе танаффус ва устуворона идора кардани корҳо оид ба рафъи оқибати ҳолатҳои фавқулода;

– ташкили ҳамкорӣ байни иштироккунандагони рафъи оқибатҳои ҳолатҳои фавқулода;

– пешбурди корҳои садамавӣ - начотдихӣ дар ҳама фасли сол, дар ҳама гуна боду ҳаво то ба охир расонидани онҳо, бо риояи тадбирҳои беҳатарӣ ва ивазнамоии бастҳои неруҳо;

– ташкили ҳаматарафаи таъминоти корҳо оид ба рафъи оқибати ҳолатҳои фавқулода.

Тадбирҳои асосӣ барои таъмини бомуваффақияти амалӣ кардани рафъи ҳолатҳои фавқулодаи руҳода инҳоянд:

– омодагии шахсони вазифадор, мақомоти идоракунанда, қувва ва воситаҳо хангоми ба амал омадани ҳолатҳои фавқулода;

– таъсис додани неруҳои ғайриҳарбии ҳудудӣ ва омӯзиши онҳо;

– таъсис додани воситаҳои эҳтиётӣ барои рафъи оқибати ҳолатҳои фавқулода;

– назорати мунтазам ба вазъ дар ҳудуди ҳолатҳои фавқулода.

#### **Савол ва супориш:**

1. Оё амволи мудофияи гражданиро барои истифодабарӣ ҳамчун иҷора додан мумкин аст?

2. Сабаби ба амал омадани ҳолатҳои фавқулода дар чист?

3. Ҳолатҳои фавқулодаи табиӣ ва техногенӣ кадомҳоянд?

4. Маҷмӯи чорабиниҳое, ки барои паст намудани оқибатҳои ҳолатҳои фавқулода заруранд, номбар кунед?

### **§ 53. ОФАТҲОИ ТАБИӢ ВА ҲИФЗИ АҲОЛӢ АЗ ОНҲО**

Дар ҳудуди Ҷумҳурии Тоҷикистон ҳолатҳои фавқулодаи табиӣ: заминчунбӣ, обҳезӣ, сел, ярч (кӯчиши замин), тарма ва сангрезӣ рух медиҳанд.

#### **Заминчунбӣ (зилзила)**

Мо бояд доимо дар хотир дошта бошем, ки заминчунбиро пешгирӣ кардан номумкин аст ва руҳ додани заминчунбӣ ба вақт вобаста аст.

Дар ҷаҳон, мутаассифона, одамизод зарурати тайёри ва омодагири ба офатҳои табиӣ пас аз рӯй додани онҳо дарк менамояд.

Заминчунбӣ ҳодисаи табиист. Он офати табиӣ аз ҳама харобиовартар ба ҳисоб меравад, ки аз рӯйи шумораи фавтидагон ва ҷароҳатбардоштагон, ҳаҷм ва вазнинии харобиҳо, аз рӯйи хисороти молиявӣ дар байни ҳолатҳои фавқулода ҷойи аввалро мегирад.

**Сабабҳои ба вуқӯъ омадани заминчунбӣ.** Мувофиқи назарияи илмӣ, қишри Замин аз 7 суфаи калон ва 12 суфаи хурд иборат аст, ки нисбат ба якдигар дар кунҷҳои гуногун бо ҳамдигар пайваст мебошанд. Ин суфаҳо аз якдигар дур ва наздик мешаванд, ба болою поён ҳаракат карда, бо канораҳои худ ба ҳам соиш меҳӯранд. Қувваи соиши замин ба ин ҳаракати пораҳо монета мешавад ва дар натиҷаи ин бархӯрди қувваҳо, яъне қувваи соиш ва ҳаракати пораҳо, тадриҷан қувваи навет пайдо мешавад. Он даме ки қувваи навет хеле зиёд мешавад ва аз тавоноии чинсҳои кӯҳӣ меафзояд, вайроншавии якбораи онҳо ба амал меояд, ки дар натиҷа заминчунбӣ рӯй медиҳад. Пас аз зарбаи асосии заминчунбӣ мумкин аст зарбаҳои такрорӣ ба амал оянд, ки онҳоро «афтершок» меноманд. Мавзеи ба амал омадани зарбаи зеризаминӣ «манбаи заминчунбӣ» номида мешавад. Манбаи заминчунбӣ метавонад дар ҷуқуриҳои гуногун – то 10 км, дар баъзе ҳолатҳо 500-700 км ҷойгир бошад. Аз ҳама хавфноктарин заминчунбиест, ки манбаи он дар ҷуқурии калон ҷойгир аст.

Ҳудуди ҷумҳурии мо ҳам аз ҷиҳати заминчунбӣ осебпазир аст. Яъне офати табиӣ, ки дар ҷумҳурии мо маъмул аст, ин заминчунбӣ мебошад.

Заминчунбиҳои дар Тоҷикистон баамаломанда, ба монанди Сарез, Қаротог, Ҳоит, Файзобод ва ғайра ҳаёти даххо ҳазор одамро рабуда, садҳо ҳазорро бесарпаноҳу бе воситаҳои аввалиндараҷаи зиндагӣ мондандаанд.

Магнитудаи заминчунбӣ одатан мувофиқи ҷадвали Рихтер (бо номи сейсмологи амрикоӣ, ки соли 1935 пешниҳод намудааст) муайян карда мешавад:

- 2 – лаппишҳои ҳисшавандаи суст;
- 4 – лаппишҳои суст, ки боиси харобиҳои на он қадар зиёд мешаванд;
- 6 – лаппишҳо, ки боиси харобиҳои назаррас мешаванд;
- 8 – заминларзҳои сахт ва харобиовар.

Бузургии заминчунбӣ бо баллҳои ҳангоми азназаргузаронии минтақаи рӯйдодӣ он, ки боиси харобиҳо ва тағйирҳои ҳолати сатҳи замин гаштааст, баҳо дода мешавад. Таснифоти заминчунбӣ вобаста ба қувватнокӣ аз рӯйи шкалаи Меркле муайян мешавад.

Балл – қувватнокии заминчунбӣ. Тавсифи мухтасари оқибатҳо.

1. Ноаён. Танҳо дар асбобҳои сейсмикӣ ба қайд гирифта мешавад.
2. Ниҳоят суст. Аз тарафи шахсони алоҳидаи дар ҳолати оромӣ қарордошта ҳис карда мешавад.
3. Суст. Аз тарафи як қисми одамон ҳис карда мешавад.
4. Муътадил. Аз рӯйи ларзиши сабук ва чунбиши ашё ва зарфҳо, шишаҳои тирезаҳо, садобарории дару тирезаҳо фаҳмида мешавад.
5. Нисбатан саҳт. Чунбиши умумии бино, чунбиши мебелҳо, тарқишҳо дар шишаҳои тирезаҳо, аз ҳоб бедоршавии одамон.
6. Саҳт. Аз тарафи ҳама ҳис карда мешавад. Суратҳову овезаҳои деворӣ меафтанд, пораҳои пардозаҳои девор меафтанд, бино зарари сабук мебинад.
7. Ниҳоят саҳт. Тарқишҳо дар деворҳои биноҳои сангӣ. Биноҳои дорои сохторҳои зиддсейсмикӣ ва биноҳои ҷӯбӣ безарар мемонанд.
8. Харобиовар. Тарқишҳо дар доманаи кӯҳҳо ва хоки намнок, ҷойивазкунии ҳайкалҳо, саҳт зарарбинии хонаҳо.
9. Холисозанда. Саҳт зарарбинӣ ва харобшавии хонаҳои сангӣ.
10. Несткунанда. Пайдоиши тарқишҳои калон дар сатҳ, ярҷ ва кӯҳкӯчиҳо, вайроншавии иморатҳои сангӣ, кандашавии релси роҳҳои оҳан.
11. Фоҷиавӣ. Тарқишҳои кушод ва васеъ дар сатҳи замин, ярҷҳои зиёд, пурра вайроншавии хонаҳои сангӣ.
12. Фоҷиавии саҳт. Тағйироти калонҳаҷм ва тарқишҳои зиёд дар сатҳи замин.

Ҳангоми заминчунбӣ дараҷаи омилҳои харобиовари яқум ва эҳти-моли дараҷаи дуҷум ба амал меояд, ки боиси талафоти зиёд ва хисороти назаррас мегардад. Ба омилҳои харобиовари дараҷаи яқум чаппашавии сохтори болоии бино ва вайроншавии қишри болоии замин мансуб мебошанд. Омилҳои харобиовари дараҷаи дуҷум: рӯй додани сӯхтор; вайроншавии системаи таъминоти ҳаётӣ; сар задани садамаҳо дар иншооти иқтисодӣ; обҳезӣ; тарма ва ярҷ дохил мешаванд.

### **Ташкил ва анҷом додани корҳои садамавию начотдиҳӣ ҳангоми заминчунбӣ**

Корҳои садамавию начотдиҳӣ ба он мақсад ташкил карда мешаванд, ки зарардидагонро ҳарчи тезтар начот дода, барои расонидани ёрии аввалини тиббӣ ба муассисаҳои тиббӣ равона карда шаванд. Ин вазифаи муҳимро начотдиҳандагон ба уҳда доранд.

Ҳангоми дар дохили бино будан:

- бе зарурат давида баромадан ва наҷаҳидан аз тиреза;
- набаромадан ба пешайвон, зинапояхи баромадгоҳ ва лифт;
- фавран ҷойи беҳатар ишғол намудан;

- ба зону зада, бо дастҳо пӯшонидани сару рӯй;
- интизори ба итмомрасии заминчунбӣ шудан;
- Ҳангоми дар кӯча будан:
  - аз таги биноҳо, пешайвонҳо, симчӯбҳо ва дарахтон дур истодан;
  - ба даромадгоҳи бино даромадан ё ба чойи кушод фавран гузаштан, агар наздикии бинои серошӯна бошад;
  - дар нақлиёти чамъиятӣ то ба итмом расидани заминчунбӣ дар чойи худ истед;
  - ҳангоми идоракунии нақлиёт онро муътадил нигоҳ доред.
  - оромиро риоя намуда, ба воҳима наафтада, боақлона ва босаводона фавран амал намоед;
  - аз чунбишҳои тақрорӣ, биноҳои зарардида ё харобгашта эҳтиёт шавед;

**Тадбирҳо оид ба ҳифзи аҳоли ҳангоми рух додани заминчунбӣ.**

- Ҳангоми дар дохили бино будан:
- санчиши бино ва ҳудуд оид ба мавҷудияти маводди зуддаргиранда;
  - ҳосил кардани эътимод ба дастрасию беҳатарии мавзеи эвакуатсия;
  - катъ кардани чараёни барқ, чумаки газ, об ва кушодани дару тиреза;
  - истифода набурдани воситаҳои гармидихии зарардидаи газию барқӣ;
- Ҳангоми дар кӯча будан:
- бе зарурат надаромадан ба биноҳои зарардидаю мавзеи харобгашта;
  - истифодаи нақлиёт танҳо барои расонидани ёрӣ ва таъмини беҳатарӣ.
- Ҳангоми дар харобаҳо будан:
- қабули ҳолати мувофиқ;
  - тоқат кардан;
  - сарфа кардани қувва ва интизор шудан ба ёрӣ;
  - вобаста ба имкон бонг задан;
  - риояи оромӣ, баҳодихии ҳолати атроф ва омода будан ба чунбишҳои эҳтимолии тақрорӣ;
  - вобаста ба имкон хомӯш кардани сӯхтор;
  - истифодаи телефон танҳо барои расонидани ёрӣ ва маълумот оид ба вазъи муҳим, зарарбинӣ ва ҷинойтҳо;
  - расонидани ёрӣ ба зарардидагон.

**Обҳезӣ.** Сабабҳои пайдоиш, хусусиятҳо ва оқибатҳои он.

Обҳезӣ ҳодисае мебошад, ки ҳангоми обҳои дарё, канал ва обанборҳо аз сохилҳои худ баромадан ба вучуд меояд ва муҳити гирду атрофро, ки дар он мавзёҳо одамон зиндагӣ мекунанд, инчунин, ҳудуди зиёди заминҳои киштро хароб месозад.

Дар натиҷаи бориши давомноки аз меъёр зиёд, зери таъсири ҳарорати баланд обшавии барф ва пиряхҳо ба воситаи шамоли саҳт ба соҳил тела дода шудани об ва дигар сабабҳо руҳ дода, боиси вайроншавии хатти соҳил ва ё аз соҳил лабрез шудани маҷрои дарё гардад ба ҳаёти одамон таҳдид намуда, хисороти зиёди моддӣ меорад.

Таснифи обхезиҳо вобаста ба миқёси онҳо:

- обхезӣ дар маҷрои дарёҳо;
- обхезиҳои паст;
- обхезиҳои баланд;
- обхезиҳои бузург;
- обхезиҳои офатбор.

Обхезӣ дар маҷрои дарёҳо, ки чунин навъи он дар ҳудуди ҷумҳурии мо бештар руҳ медиҳад, бо сабаби ногаҳон баланд шудани сатҳи об, дар натиҷаи аз меъёр зиёд об шудани пиряхҳои сарғаҳи он, инчунин, бориши аз ҳад зиёд, банд шудани пеши об дар натиҷаи кӯҳкӯҷӣ, якбора қанда шудани сарбандҳои муваққатӣ ва дигар сабабҳо рӯй медиҳад.

Обхезиҳои паст – дар маҷрои дарёҳои дар ҳамвориҳо ҷойгирифта мушоҳида мешаванд. Онҳо миқёси ками ҳудуди наздисоҳилиро фаро гирифта, то 10 дарсади заминҳои кишти кишоварзиро паҳш менамоянд. Қариб ки ба ҳаёти муътадили аҳоли таъсири зиёд намерасонанд ва зудии такрорёбии онҳо 5-10 солро ташкил медиҳад. Ба иқтисодиёт ва хоҷагии халқ хисороти он қадар зиёд ворид намесозанд.

Обхезиҳои баланд – ба иқтисод ва хоҷагии халқ хисороти зиёд ворид менамоянд, ҳудуди зиёди заминҳои кишти кишоварзиро фаро мегиранд ва аксаран дар маҷрои дарёҳои дар водиҳо ҷойгирифта рӯй дода, 10-15 дарсади заминҳоро паҳш менамоянд ва ба хоҷагии кишоварзӣ хисороти зиёд меоранд. Қисман ба кӯчонидани аҳоли аз ҳудуди фарогирии обхезӣ зарурат пеш меоранд. Такрорёбии ин навъи обхезиҳо 20-25 солро ташкил медиҳад.

Обхезиҳои бузург – боиси хисороти бениҳоят зиёди иқтисодию хоҷагидорӣ гардида, маҷрои пурраи дарёҳои қалонро фаро мегиранд, тақрибан 50-70 дарсади майдонҳои кишоварзӣ ва маҳалҳои аҳолинишинро паҳш менамоянд, боиси кӯчонидани шудани аҳоли ва арзишҳои милли аз маҳалҳои обзеркарда ва инчунин ҳифзи объектҳои ҳаётан муҳим мегарданд. Такрорёбии онҳо 50-100 солро ташкил медиҳад.

Обхезиҳои офатбор – боиси хисороти бениҳоят зиёди иқтисодӣ гардида, ба фавти миқдори зиёди одамон сабаб шуда, якбора маҷрои якҷанд дарёҳоро фаро мегиранд. Беш аз 70 дарсади майдонҳои киштзорҳоро фаро гирифта, миқдори зиёди маҳалҳои аҳолинишин ва иншооти муҳандисию техникӣ ва дигар муассисаҳоро паҳш менамоянд.



Фаъолияти истеҳсолию хочагидориро пурра фалаҷ месозанд. Такрорёбии ин навъи обхезиҳо то 200 сол муқаррар шудааст.

#### **Амалҳои зарурӣ ҳангоми ба вучуд омадани хавфи обхезӣ**

– огоҳ намудани ҷамоат, ҳукумат, ситодҳои ҳолатҳои фавқулода аз сар задани хавфи обхезӣ;

– огоҳ намудани аҳоли аз хавфи обхезӣ;

– даъват намудани ситоди маҳаллии ҳолати фавқулода;

– омода намудани гурӯҳҳои наҷотдиҳандаи деҳа;

– омода сохтани тамоми захираҳои маҳаллӣ (инсонӣ, тиббӣ, нақлиётӣ ва ғайра);

– ташкил кардани навбатдории шабонарӯзӣ, қорҳои пешгирии аз хавф, амал намудан аз рӯи нақшаи эвакуатсионӣ;

– тайёр кардани захираи сӯзишворӣ, доруворӣ, хӯрокворӣ ва либос;

– дар ҳолати омода нигоҳ доштани алоқа (системаи огоҳкунии саривақтӣ);

Ҳангоми сар задани обхезӣ чӣ бояд кард?

– Аз сигнали огоҳӣ мувофиқи нақшаи роҳбарият боҳабар бошед;

– Муташаккилона амал намоед, ба таҳлука (воҳима) роҳ надихед;

– Ба ҳукумат ва сохторҳои дахлдор дар бораи вазъи баамалода ҳабар диҳед;

– Аз мавзеи хатарнок, мувофиқи нақшаи эвакуатсионӣ бароед;

– Пунктҳои ёри таъҷилро ташкил соzed;

– Дар макони муваққатии эвакуатсионӣ шароити одитаринро муҳайё намоед;

– Ҳатман ашёҳои зеринро бо худ гиред: ҳуччатҳо (шиноснома, шаҳодатномаи кӯдакон ва дигар асноди зарурӣ), чизҳои қиматбаҳо, пул, захираҳои озуқаворӣ аз рӯи шумораи аъзои оила тахминан барои 3 шабонарӯз, оби ошомидани (ба миқдори 1 литр ба ҳар як узви оила), қуттичаи тиббӣ барои ёрии таъҷилӣ, фонус, гӯгирд ё фанарик (чароғак), либосҳои гарм ва пойафзол.

Баъд аз гузаштани обхезӣ чӣ бояд кард?

– Бодикқат аз назар гузаронидани вазъи бинои иқоматӣ (муайян намудани тарқишҳои деворҳо ва пойгоҳи хона);

– Ҳангоми обхезӣ ҳашарот, морҳои захрдор ва дигар хазандагону ҳайвонҳои зараррасон ба хонаҳо ворид шуда метавонанд, ба ин аҳамияти ҷиддӣ додан лозим аст;

– Назорати эпидемиологӣ (бартараф кардани манбаи пайдоиши бемориҳои сирояткунанда);

Дар ёд доред!

Сар задани офатҳои табиӣ ба инсон вобастагӣ надорад. Агар офатҳои табиӣ аз зери назорати инсон бароянд, хатар ба чони мардум ва моликияти ӯ таҳдид мекунад.

Шумо метавонед худро аз офатҳои табиӣ муҳофизат намоед, агар муносибати хуб бо табиат ва муҳити зистро пеша кунед. Сари вақт аз хавфи офатҳои табиӣ бохабар шавед ва сари вақт тадбир намоед.

## § 54. ҲИФЗИ АҲОЛӢ АЗ СЕЛ

### Сел

Сел ҷараёни тези дорои қувваи азими харобкунанда аст, ки аз омехтаи об ва чинсҳои гуногун (санг, лойоба) иборат буда, ба таври ногаҳонӣ дар хавзаҳои дарёҳои хурди кӯҳӣ (дараҳо) дар натиҷаи боронҳои бошиддат ё обшавии аз ҳад зиёди барф, инчунин, вайрон шудани обанборҳо ба амал меояд. Сел ба хочагии халқ, биноҳои иқомативу иншооти гуногуни саноат зарари калон мерасонад. Пулҳо, роҳҳои мошингард ва роҳҳои оҳан, хонаҳои иқоматӣ, иншооти хочагии халқ, фермаҳо, хатҳои алоқа ва интиқоли барқро вайрон мекунад.

### Навъҳои ҷараёнҳои сел

Ҷараёнҳои сел аз рӯйи манбаи аввалини пайдоиш ба навъҳои зерин ҷудо карда шудаанд:

**1. Боронӣ** – дар натиҷаи боронҳои сахти пуршиддат ва давомнок ба вучуд омада, дар сатҳи сайёраи Замин аз ҳама бештар рух медиҳанд. Навъи зиёдтарини сел дар рӯйи замин аст. Дар натиҷаи шуста шудани нишебиҳо ва пайдо шудани ярч ба вучуд меояд.

**2. Барфӣ** – дар натиҷаи обшавии пуршиддати барф рӯй дода, дар кӯҳҳо ба вучуд меояд. Бо кандашавӣ ва аз ҳад зиёд об шудани барф вобаста мебошад.

**3. Пирияхӣ** – дар натиҷаи обшавии аз ҳад зиёди пирияхҳо дар минтақаҳои баландкӯҳ ба вучуд меояд. Пайдоиши он бо рахнаи оби пирияхҳои обшудаистода алоқаманд аст.

**4. Селҳои дар натиҷаи таъсири антропогенӣ бевосита рӯйдиханда** дар натиҷаи чамъшавии чинсҳои техногенӣ ва сарбандҳои бесифати ҳокӣ дар қитъаҳои ғуншудаи хоктӯда, дар натиҷаи шуста шудани ва лағзидани чинсҳои техногенӣ ва инчунин, вайрон шудани сарбандҳои ҳокӣ рух медиҳанд.

**5. Селҳои дар натиҷаи таъсири антропогенӣ бавосита рухдиханда** бо сабабҳои вайрон шудани қишри рӯйпӯши ҳосилҳез дар қитъаҳои нестшудаи чангалу марғзорҳо, дар шакли шуста шудани нишебиҳо ва маҷроҳо, аз тарафи инсон кандану буридани рустаниҳо ва буттаву дарахтон рух медиҳанд.

### Сабабҳои асосии пайдоиши сел ва омилҳои ба онҳо мусоидаткунанда

1. Бориши давомнок ва боронҳои сел 80 %.
2. Обшавии барф дар масоҳати калон 19%.

3. Рахна шудани кӯл ё обанборҳо 1 %.(ба обхезӣ ё зериобмонӣ мерасонад).

Барои пайдошавии чараёни сел чунин омилҳо сабаб мешаванд.

- босуръат чамъшавии миқдори зиёди об;
- нишебиҳои рости урёни кӯҳӣ;
- фуру хамидани маҷрои дараҳо ё пастхамиҳо;
- миқдори зиёди моддаҳои ковок (гил, хок, реғ).

#### **Таснифоти селҳо аз рӯи таркиб**

Аз рӯи таркиб селҳо ба се навъ чудо мекунамд:

- лойӣ (омехтаи об бо хоки маҳин ва каме сангҳои майда) 1,6–2,0 тонна/метри мукааб;
- лойию сангӣ (омехтаи об, шағал, сангрёза, сангҳои хурд) 2,1–2,5 тонна/метри мукааб;
- обию сангӣ (об бо бартарии сангҳои калон) 1,0–1,5 тонна – метри мукааб;

#### **Амалҳои зарурӣ ҳангоми мавҷудияти хатарии сел**

- огоҳ кардани ҷамоат дар бораи ба амал омадани хавфи сел;
- огоҳ кардани аҳоли дар бораи ба амал омадани хатарии сел;

**Ҳангоми таҳдиди руҳ додани сел тадбирҳои зеринро иҷро кардан зарур аст:**

- аз сигнали огоҳӣ бохабар бошед;
- муташаккилона амал намоед, ба таҳлуқа роҳ надихед;
- дар бораи вазъи баамалномада хабар диҳед;
- аз минтақаи хатарнок мувофиқи нақшаи эвакуатсионӣ бароед.;

#### **Ҳангоми руҳ додани сел тадбирҳои зеринро иҷро кардан зарур аст:**

- ҳар қадар ки метавонед, таъҷилан аз роҳи сел дур истед;
- ба талу тепҳои баланд давида бароед;
- ҳангоми дар миёнаи селоб монданатон, ягон чизи мустаҳкамро саҳт доред;
- агар шуморо сел ба поён тела дода барад, бо он мубориза набаред, мағали баланд накумед;
- кӯшиш намоед, то ягон чизи мустаҳками дар роҳи сел буда, ба монанди хорсанг, дарахт ё симчӯбро саҳт доред;
- даҳонатонро пӯшида нигоҳ доред, то ки об надарояд;
- саранҷом равиши об суғҳ хоҳад шуд ва шумо кӯшиш карда метавонед, то ба соҳил бароед.

## **§ 55. ҲИФЗИ АҲОЛИ АЗ ЯРЧ ВА ТАРМА**

### **Ярч (кӯчиши замин)**

Ярч – лағзиши кӯхпора ба поён аст, ки боиси харобиҳо мегардад. Дар нишебиҳои моилиашон аз 20<sup>0</sup> градус зиёд дар тамоми фаслҳои сол метавонанд руҳ диҳанд.

Аз рӯйи суръати ҳаракат ба навъҳои зерин чудо мешаванд: суст (якчанд см дар давоми сол), миёна (якчанд метр дар шабонарӯз) ва тезсуръат (даҳҳо км дар як соат).

Сабабҳои ба вучуд омадани ярч ин шусташавии чинсҳо бо об, сустшавии часпиши чинсҳо дар натиҷаи зиёдшавии намнокӣ, лаппишҳои давомноки замин, фаъолияти нодурусти хоҷагидорӣ инсон.

Ҳолати фавқулодаи дар худуди мамлакат паҳнгардида фаромадани ярч мебошад. Ярч дар минтақаҳои нишебӣ ва ё минтақаҳои миёна ҳангоми вайроншавии мувозинати чинсҳои кӯҳӣ бо сабаби шусташавӣ, сустгаштани сахтии чинсҳо дар натиҷаи бодлесшавӣ, намии зиёди бориш ва оби зеризаминӣ, таъсири ҷунбишҳои сейсмикӣ, инчунин, фаъолияти сохтмонию хоҷагидорӣ бе дарназардошти равандҳои геологӣ макон (вайронкунии нишебӣҳо ҳангоми роҳсозӣ, аз ҳад зиёд обмонии боғ ва заминҳои нишебӣҳо ва ғайра) ба амал меояд.

Ярч дар аксар мавридҳо оқибатҳои фалокатовар дошта, хусусияти офати табииро мегиранд. Онҳо ба сейсмогенӣ ва ғайрисейсмогенӣ (муқаррарӣ) гурӯҳбандӣ карда мешаванд.

Сабаби ба вукӯъ омадани ярчҳои сейсмикӣ заминҷунбӣҳои саҳт мебошанд. Шумораи ин гурӯҳ аз шумораи ярчҳои ғайрисейсмикӣ (муқаррарӣ) 10-15 баробар зиёд буда, ҳаҷмашон дар аксар мавридҳо аз девори кандашавӣ ба масофаи то якчанд километрҳо рафта мерасанд. Чунин мисол ярчҳо, ки дар натиҷаи заминҷунбӣи 9-10- баллаи Ҳоит ба вучуд омада буд, овардан мумкин. Ин ярчҳо бо суръати баланд ҳаракат карда, манзилҳои иқоматии мардумро бо 28 ҳазор нафар одам ба коми худ фуру бурд. Ҳамзамон бо ин ярчи асосӣ дар минтақаҳои ҳамсарҳади ноҳияҳои Ҳоит, Тоҷикобод, Фарм ва Ҷиргатол садҳо ярчҳои дигар ба амал омаданд.

Сабаби асосии бавучудоии ярч обмонии аз ҳад зиёди ҷӯйборӣ аз болои теплаи кӯҳ гузаранда буд, ки қисми поёни онро аз намӣ пур кард. Заминҷунбӣи 23-юми январи соли 1989 рӯйдода ба ҳаракати ярч мусоидат намуд. Ярч 270 нафар иқоматкунандагонӣ деҳаҳои Шарора, Оқули Боло ва Оқули Поёни ноҳияи Ҳисорро зер кард.

#### **Тадбирҳои муҳофизат аз ярч**

Агар эҳтимоли фурумадани ярч мавҷуд бошад, тадбирҳои махсуси муҳофизатӣ анҷом дода мешаванд. Ба ин тадбирҳо: устуворгардонии нишебӣҳои кӯчандаи соҳили баҳр, дарё ва кӯлҳо бо деворҳои махсуси тиргакӣ, деворҳои мавҷгардонанда ва соҳили дохил мешаванд.

Кӯчиши замин бо сохтани сутунҳои шоҳмотшакл пешгирӣ карда мешавад, дар нишебӣҳо дарахту буттаҳо мешинонанд. Барои устувории ярчҳои эҳтимолии лойину тар онҳоро тариқи таровиши баркӣ (электроосмос) ва ё воридсозии фишори ҳавоӣ гарм ба сӯроҳӣ мехушконанд.

Ярҷҳои калонро, тариқи кофтани иншооти захбурие, ки роҳи якҷояшавии обҳои рӯйизаминӣ ва зеризаминиро ба маводди ярҷ қатъ мекунад, пешгири менамоянд. Обҳои рӯйизаминиро бо ҷӯй ва каналҳо, зеризаминиро бо кофтани нақбҳо ва чоҳҳои уфуқӣ ба тарафи дигар равона месозанд. Харочоти молиявии тадбирҳои андешидашуда аз харочоти молиявии рафъи оқибатҳои ярҷ чандин баробар камтар аст.

Аксари ярҷҳои эҳтимолиро пешгири намудан имконпазир мебошад, агар чораҳои саривақтӣ андешида шуда, тартиботи зиддиярҷӣ амалӣ карда шавад. Иҷрои чунин амалҳо: ташкили тарновҳои доимо-амалкунанда; захбурканиҳо; кандани ҷӯйборҳои муваққатӣ барои партофтани оби барфу боронҳо; тахту ҳамвор намудани қисми болои ҷойҳои обгузар; пур кардани шикофҳо; мубаддал сохтани нишебиҳои хавфнок ба минтақҳои ҷамъ нашудани об; дарахтзор ва бугтазор кардани нишебиҳо ва монанди инҳо ба пешгири намудан ва ё кам гардидани зарари онҳо мусоидат менамоянд.

#### **Баромадан аз минтақаи хатарнок**

Хабардоркунии мақомоти идоракунандаи сатҳи маҳал оид ба мавҷудияти нишонаҳои фаромадани ярҷ;

Ҳангоми дар мавзӯҳои хатарнок мавҷуд будани эҳтимоли ярҷфуруи бодикқат ҳаракат намудан;

Қабули чораҳои бехатарӣ бо истифодаи усули ба тарафи мавзеи хатарнок ҳаводиҳии якҷанд адад сангчаҳо чиҳати бовар ҳосил намудан аз фуromaдани ярҷ.

## **ҲИФЗИ АҲОЛӢ АЗ ТАРМА**

### **Тарма**

Тарма – яке аз навъҳои офатҳои табиӣ боиктидор ва пешгӯи-нашаванда мебошад. Чунин ба назар мерасад, ки дар нишебиҳои аз тарма беҳавф ва доманакӯҳҳо барф солҳо ҷамъ мешавад. Баъзан баъди даҳҳо сол тармаи боқувват мефуруяд, ки дар роҳи худ ҳама чизро нобуд менамояд.

Ба ҳама маълум аст, ки 93 дарсад ҳудуди Тоҷикистонро кӯҳҳо ишғол менамоянд ва он дар ҷаҳон ҳамчун системаи ҳаракатноки табиӣ шинохта шудааст, ки фаъолияти равандҳои фаъоли геологӣ, ба монанди, заминларза ва ҳодисаҳои аз он ибтидогиранда, яъне ярҷ, тарма, кӯҳкӯҷӣ, ҷараёнҳои сел ва ғайра зуд-зуд мушоҳида мегарданд, баҳусус тармафароӣ дар фасли тирамоҳ ва саршавии баҳор эҳтимоли зиёд дорад.

Мо ҳама медонем, ки дар тафовут бо дигар давлатҳои ҷаҳон иқлими Ҷумҳурии Тоҷикистон ба тармафароӣ мусоидат намуда, дар фасли зимистон бориши барф аз меъёр зиёд мегардад. Дар солҳои 2000-2001 дар водии Рашт баландии барф ба 1,9–2 метр расид. Ба чунин мавзӯҳо инчунин, дараи Варзоб, Ромит ва баландкӯҳҳои вилояти Кӯхистони Бадахшон, вилояти Суғд дохил мешаванд.

Имрӯзо тамоми давлатҳои дунё, бахусус Ҷумҳурии Тоҷикистон, дар бартараф намудани ҳолатҳои фавқулода ва пешгирии қардани онҳо кӯшишҳои зиёде ба харҷ дода истодаанд. Новобаста ба он ки пеши роҳи ҳолатҳои фавқулодаро пурра гирифта метавонем ё не, фақат дар ҳолати омодагӣ ва иҷрои тадбирҳои пешгирии мо метавонем зарари мерасидаро то андозае кам намоем.

Тарма миқдори зиёд (массаҳо)-и барфу ях мебошад, ки ногаҳон аз нишебиҳои кӯҳ ба поён мефурияд ва аксаран бо худ хок, сангҳо ва қай-роқсангҳо меорад.

Мафҳуми «лавина» асосан аз забони лотинӣ гирифта шудааст ва маънояш ҷойивазкунӣ ва ё кандашавист.

Имрӯз тарма яке аз навҳои офати табиест, ки барои инсоният хатари қиддие дорад. Агар тарма аз баландие фуруд ояд, он гоҳ баландии сангӣ ва ё теппаҳо пайдо мешаванд. Чандин тармаҳо бо суръати баланд ҷунбида аз як соҳили дарёҳо шағалҳоро ба соҳили муқобил мепартоянд ва он ҷо муддати тӯлонӣ «анбӯҳи тармавӣ»-ро ташкил менамоянд. Баландии ин гуна анбӯҳҳо то ба даҳҳо метр мерасад.

Умуман, тармаҳо ҳамасола миллионҳо тонна сангпораҳо аз ҷое ба ҷое мебаранд. Дар сарзамини мо чандин ҳодисоти ба ин монанд ба вуқӯ пайвастааст. Ин гуна сангпораҳо баъзан то 5-10 тонна вазн доранд. Ин гуна ҳолатҳои вайронкунии релефи маҳалро тавассути тарма дар қаторкӯҳҳои Помир, Ҳисору Зарафшон ва Қарамазор васеъ ба мушоҳида гирифтани мумкин аст.

Тармафарой ҳар гуна оғоз меёбад. Дар як маврид барфтӯдаҳо якбора ба поён ҳаракат карда тармаро ба вучуд меоранд ва дар дигар мавридҳо тармафарой аз як нуқта сар шуда, баъдан бо суръати баланд ба поён ҳаракат карда, худуди калонро фаро мегирад.

Тармафарой мувофиқи таҷрибаҳо баъд аз бориши барфи ду - се рӯза ба миқдори зиёд сар мезананд. Баъзан, сар задани бӯрони барфҳои дарозмуддате, ки ҳафтаҳо давом доранд, сабаби тармафарой мегардад. Инчунин, дигаргуншавии боду ҳаво, яъне аз хуноки ба гармӣ мубаддал гаштани иқлим аст. Ин навои тармафароӣҳо бештар ба мавзҳои иқоматии одамон, ба табобатгоҳҳо, истироҳатгоҳҳо, кандашавии воситаҳои алоқа, симчӯбҳо ва роҳҳои автомобилӣ, ки дар он ҳудуд ҷойгир ҳастанд, хавфи калон дорад.

Ҳангоми анҷом додани корҳои кофтукову наҷотдиҳӣ омили асосӣ вақт мебошад. Ба оғози фаврии корҳои ҷустуҷӯӣ ва наҷоти одамони зери тарма монда, нигоҳдории ҳаёти онҳо вобастагӣ дорад. Маълум аст, ки баъд аз 2 соати тарма фурумадан 90%-и зарардидагон ҳалок мешаванд. Дар ҳақиқат, маълумоти дақиқ ва боэътимод мавҷуданд, ки ҳангоми риюи қоидаҳои зиндамонӣ як қисми одамони 13 шабонарӯз зери барфмонда наҷот дода шудаанд. Барои ҳамин, баъди тармафарой кофтукови

одамонро то он даме, ки зарардидаи охирин дарёфт нагардад, идома додан зарур аст, чунки эхтимоли зинда будан мавҷуд мебошад.

Дар хотир бояд дошт, ки агар чойи одамони зери тармамонда маълум набошад, дар чойи корҳои начотдихӣ сигор кашидан ва баланд гап задан, инчунин партофтани чизҳои шахсӣ ва пахш кардани изи зарардидагон манъ аст. Амалиёти фаврии шохидони ҳодиса кори начотдихандагони касбино, ки дар ҳама ҳолат ба чойи ҳодиса меоянд, хеле сабук менамояд.

Барои зудтар дарёфт кардани одамони зери тармамонда, маълумоти шохидон хеле арзанда мебошад. Барои дуруст муайян намудани макони кофтуков, хатти ҳаракати зарардидагон ва нишонагузори аниқи чойи ғойб шудани онҳоро бо диққат аз назар гузаронидан зарур аст.

Дар вақти анҷом додани корҳои кофтуковӣ-начотдихӣ (ККН) гузоштани мушоҳидакорон бо мақсади огоҳ шудан аз тармафароии навбатӣ тавсия дода мешавад.

Барои кофтукови одамони зеритармамонда воситаҳои махсуси зерин истифода мешаванд:

- афканандаҳои электромагнитӣ;
- таҷҳизоти радиолакатсионӣ;
- детекторҳои (олоти қабули мавҷҳои электрикӣ) ҳароратӣ;
- радиопеленгаторҳо ва ғайра.

Самараи беҳтарин ҷалб намудани сағҳои омӯзонидашудаи ҳадамоти кинологӣ мебошад. Истифодаи сағҳо нисбат ба дигар усулҳо имконоти иловагиро таъмин менамояд. Ҳамин тавр, сағ минтақаи барфии масоҳаташ 1 гектарро (100x100м) дар муддати 30 дақиқа бодикқат мекобад, дар ҳоле ки гурӯҳи начотдихандагон ҳангоми тариқи зуд бо зонд тадқиқ намудан ҷаҳор баробар (ҳангоми бодикқат бо зонд тадқиқ кардан аз он ҳам зиёд) зиёдтар вақт сарф менамоянд.

Ҳангоми дарёфти зарардида корҳои аз барф озод намудани он оғоз мегарданд. Дар ин ҳангом корҳои кофтуковӣ то он даме давом дода мешаванд, ки тамоми зарардидагон дарёфт нашаванд.

Технологияи ККН аз инҳо иборат мебошад:

Баровардани зарардида каме поёнтар аз чойи дарёфтшуда, бо мақсади зарар нарасонидан ба ӯ амалӣ мегардад. Барои ин чуқурӣ кофта мешавад. Дар аввал барфро бо бел, сатил, дегчаҳо ва ғайра мекобанд ва ҳангоми наздикшавӣ ба зарардида суръати қор якҷанд маротиба суст мешавад, рӯйи одамро аз барф бо даст тоза мекунанд. Ба зарардида нафаси сунъӣ медиҳанд (пешақӣ даҳонашро аз барф ва дигар чизҳо тоза менамоянд), ӯро бо гармкунакҳо ва либоси гарм мепечонанд ва то ба ҳуш омадан нӯшокии гарм менӯшонанд. Додани нӯшокиҳои алкоғолӣ тавсия дода намешавад.

Корҳои кофтуковӣ-начотдихӣ танҳо дар сурате қатъ карда мешавад, ки кофтукови якҷандрӯзаи одамон натиҷае надиҳад ё таҳдиди

хавфи тармафарой барои начотдиҳандагон мавҷуд бошад. Барои гузаронидани ККН дар шароити тармафуруӣ баъзе аз коидаҳоро доништан зарур аст. Масалан, ҳангоми ҳаракаткунӣ дар нишебиҳои барфӣ начотдиҳандагон бояд айнакҳои хифзкунанда, либосҳои муҳофизаткунанда, дастпӯшакҳо, пойафзоли баланди пашмин ё чангақдор ва барои аз барфӣ мулоим гузаштан – пойафзори тағаш резинӣ пӯшанд.

Одатан, дар нишебии барфӣ усули «ду нуқтаи тақя» истифода карда мешавад. Дар нишебиҳои хеле рост ва барфи чуқури ковок – бо яхбурак онро чуқур намуда, нуқтаи сеюми тақяро месозад.

Ҳолати амудии тан риоя карда мешавад, ки он аз вайроншавии зинаҳо пешгирӣ менамояд. Дар ин ҳангом ба нишебӣ «фишор овардан» мумкин нест, пайҳам из ба из ҳаракат карда, начотдиҳандаи дар пеш рафтаистодаро мунтазам иваз кардан зарур аст. Дар минтақаҳои аз ҷиҳати тарма хатарнок барои набуридани қарахши рӯйи барф ва ба вучуд наовардани тарма, аз тӯдаҳои барфини дароз дур будан зарур аст.

Начотдиҳанда омадани тармаро ҳис намуда, «**Тарма аз боло!**» (чап, рост) гуфта садо медиҳад. Ҳангоми ин дигар начотдиҳандагон бояд ба канори қараёни тарма гузаранд ва дар пушти ягон монеа (харсанг, дарахт, санг ва ғайра) руст шуда, рӯйро барои нафасгир нашудан бо қулоҳи пашмдор, дастрӯмол пӯшонанд. Агар ба канори тарма гурехтан илоч набошад, дар он вақт аз ҳама борҳо (борхалта, лижа ва ғ.) халос шуда, бо тамоми қувва барои дар болои барф устувор мондан кӯшиш намудан зарур аст. Сипас бо ҳаракатҳои мунтазам ба канори тарма ва ё ба худуди беруни он баромадан зарур аст.

Дар нишебии тезнабуда начотдиҳандагон бо сохтани зинаҳои «арчамонанд» мебароянд. Дар нишебиҳои аз ҷиҳати тармафарой бехатар ба баландӣ печутоб хӯрда баромадан мумкин аст. Ҳангоми «рӯ ба рӯ» рост ба баландии нишебиҳои барфӣ баромадан, ки эҳтимоли ба вучуд омадани тармаро пешгирӣ менамояд, зинапоёро бо зарбаҳои пеши пойафзол месозанд. Яхбуракро ҳангоми ин амал дар пеши худ, дар ҳолати қариб то нӯғаш дар барф халондаро нигоҳ медоранд. Бо ду пой дар зинапоёи нав хуб устувор шуда, яхбуракҳоро боз ба ҷойи баландтари нишебӣ мехалонанд.

Аз нишебии тезнабуда бо нигаронидани пушт ба он, бо гузоштани қадамҳои хурд ва бо пошна зер кардани барф фурумадан зарур аст. Аз нишебӣ рост фурумадан ба баромадан монанд мебошад, аммо он бо пайдарҳамии баръакс иҷро мешавад. Аз барфҳои сахт ва яхкардаи нишебӣ начотдиҳандагон бо истифодаи чангақҳо мефуроянд ва дар нишебиҳои хатарнок бо бандҳои начотдиҳӣ ҳаракат мекунанд.

Дар нишебиҳои тезнабуда, нишебиҳои аз ҷиҳати тарма бехатар фурумадан бо қадамҳои лағзанда ё зуд амалӣ карда мешавад. Ҳангоми зуд



фуромадан дар ҳар дуи пой найзаи чӯбдасти кӯҳнавардӣ (яхбурак)-ро ба пушти худ така медиҳанд. Бо борхалтаи вазнин аз нишебиҳои тез (аз 400 зиёда) зуд фаромадан манъ аст.

Ҳангоми ҳаракат аз нишебиҳои яхкардаи теziаш то 300 наҷотдиҳандагон ба шакли «рӯ ба рӯ», «арчашакл», бо гардонидани кафи пой, тавре ки ҳангоми ҳаракат аз нишебии алафдор ба баландӣ менабароянд, амал менамоянд. Пойро ба ях бо расонидани зарбаи на он қадар сахт ба сатҳи он бо тамоми чангакҳо, ғайр аз чангакҳои пеш, мегузоранд. Аз нишебиҳои теziашон то 400 бо ҳатти шикаста ҳаракат менамоянд. Танаро дар ин ҳангом ба таври амудӣ бо наздик накардани он ба ҷар нигоҳ медоранд. Бо найзаи яхбурак бо ду даст ба нишебиҳои така менамоянд.

Аз нишебии теziабуда (аз 400 зиёдтар) бо ҷор дандонаи пеши яхбур, бо зарбаи пой дандонаҳои ҷуфти пешро ҳалонда баромадан зарур аст. Ҷуфти дуҷуи дандонаҳои пеш бо таъсири вазни одам дар ях ҳалонда мешавад ва ба ғечидани дандонаҳои пеш роҳ наметананд. Пойҳоро камтар ҳам карда, кафи пой қариб ба таври уфуқӣ истоданаш зарур аст. Мувофиқи қоидаи «ду нуқтаи така», ба баландӣ баромадан, ба ях бо нуғи яхбурак така намудан зарур аст.

Аз нишебии тез наҷотдиҳандагон бо нигаронидани рӯи худ ба он менабароянд. Аз нишебии ростабуда бо нигаронидани пушти худ ба он, ба найзаи яхбурак аз паҳлу ва камтар пушттар така намуда, фаромадан мумкин аст.

#### **Қоидаҳои рафтор ва амал ҳангоми тармафароӣ**

- тағйирёбии вазъ ва боридани барфро мушоҳида намоед;
- аз аломатҳои саршавии фаромадани тарма дар ғафлат намонед;
- минтақаҳои хавфи фаромадани тармаро муайян намуда, дар ин минтақа сохтмони иншоотро маҳдуд созед;
- дар мавзӯҳои хавфи фаромадани тарма ба аломатҳои огоҳкунандаи роҳ ва муҳит диққат диҳед;
- қӯдакон, амвол ва ҳайвоноти хонагиро фавран ба ҷойҳои беҳавф бароред;
- дар тадбирҳои ҷиҳати бартарафсозии оқибати фаромадани тарма фаъолона иштирок намоед.

Савол: Агар бо мошинатон ба тарма дучор оед, ҷи гуна амал хоҳед кард?

Агар ҳангоми тарма дар роҳ монед, аз мошин набаромада, бо ҷароғ ва садои (сигнал)-и мошин аз худ дарак диҳед. Мошинро тарк нақунед, ҳангоми қор карда истодани муҳаррик хобатон набарад, ҷунки газҳои захролуд ба саломатии шумо хатар дорад.

Савол: Агар дар ҷойи қушод бошед, ҷи гуна амал хоҳед кард?

Агар дар ҷойи кушод бошед, худро пушти сангҳои калон гиред ё пушти дарахт пинҳон шуда, рӯятонро панаҳ ва худро ба шакли «хорпушт» кулӯла карда, дар роҳи нафас либос ё матоъ гузошта нафас гиред.

Агар ба тармаи ҳаракаткунанда дучор оед, даст ва поятонро мисли дар об шино кардан устуворона ба ҳаракат дароред. Ин усул шуморо дар қиши болои барф нигоҳ медорад.

Агар ба болои шумо тарма фурояд, то қатъ шудани ҳаракати он шакли «хорпушт» кулӯла зада, мунтазир шавед, баъд аз он бо ҷисми худ барфро ба ҳар тараф тела дода, барфро бо пой зер карда оҳиста – оҳиста ба боло, ҳаракат кунед.

Ба воситаи ҳуштак, сирена ё овози радио ва ё овози баланд ва дигар воситаҳои дар дастатон буда дар бораи худи начоти худ ба начотдиҳандагон хабар диҳед. Дар ин ҳолат хоб кардан хатарнок аст.

Амали аҳоли ҳангоми боридани барфи баланд:

– хӯрокворӣ, оби нӯшокӣ ва сӯзишвориро захира кунед;  
– радио ва телевизорро хомӯш накунад;  
– сару либос ва пойафзори гарм, ҷароғ, шамъ ва дигар воситаҳои рӯшноидиҳандаро омода кунед;

– барои ҳайвоноти хонагӣ обу хӯроквориро захира намуда, оғилхонаҳоро гарм нигоҳ доред;

– агар ҳангоми боридани барфи баланд дар роҳ монед, ба антенаи мошин матои ранга баста ба ёрӣ ниёз доштанатонро маълум кунед. Дам ба дам мошинро ба қор дароварда гармии дохили онро нигоҳ доред;

Ба шахсони сармозада ба тартиби зерин ёри аввалин расонед:

1. Узви сармозадаро дар оби ширгарм нигоҳ доред;
2. Ҷойи сармозадаро то гарм шуданаш молед;
3. Ба ҷойи сармозада вазелин молида, бо доқа бандед;
4. Ба ҷойгаҳи гарм хобонед;
5. Қаҳва ё ҷойи гарм диҳед;
6. Ба рақами «03» занг занед.

## § 56. ТАШКИЛИ ХАБАРДОРКУНИИ АҲОЛӢ ҲАНГОМИ ТАҲДИД ВА БА ВУҚӢЪ ОМАДАНИ ҲОЛАТҲОИ ФАВҚУЛОДА

**Тартиб ва усулҳои хабардоркунии оид ба таҳдид ё руҳ додани ҳолати фавқулодаи дорои хусусиятҳои гуногун.**

Зиёд гардидани шумораи ҳолатҳои фавқулодаи дорои хусусияти табиӣ ва техногенӣ, инчунин маҷмӯи хатарҳои ба инсон таҳдидкунандаро

ба эътибор гирифта, ба масъалаи пешгӯӣ, огоҳонидани аҳоли аз таҳдид ва ба амал омадани ҳолатҳои фавқулодаи дорои хусусиятҳои гуногун вақтҳои охир диққати махсус дода мешавад.

Таъмини ҳифзи аҳоли аз ҳолатҳои фавқулодаи дорои хусусияти табиӣ ва техногенӣ яке аз вазифаҳои асосии сиёсати давлатӣ дар соҳаи бехатарии миллӣ, таъмини устувории тараққиёти давлат мебошад. Ташкили алоқа ва хабардиҳӣ дар идоракунии ҳолатҳои фавқулода омили ҳаётан муҳим мебошад. Дар замони ҳозира тараққиёти техникаи муосир, бахусус дар системаи алоқа ва коммуникатсия хеле пеш рафтааст, ки бе он ягон соҳаи фаъолияти инсон пеш намеравад.

Дар аксари ҳолатҳои рух додани офатҳои табиӣ, фалокатҳо, садамаҳо ва сар задани амалиёти ҷангӣ аҳоли ҳамон вақт талафоти ҷонӣ ва хисороти зиёд мебинанд, ки системаи хабардиҳӣ ва алоқа вучуд надошта бошад.

Ташкили дурусти алоқа ва хабардиҳӣ имкон медиҳад, ки аҳоли аз хавфи рух додани ҳолати фавқулода ҳамохангсозии пешакӣ хабардор карда шуда, хангоми рух додани он барои амал намудан, фаъолияти тамоми сохторҳои, ки дар гузаронидани корҳои бартарафсозии оқибатҳои ҳолатҳои фавқулода ҷалб карда мешаванд, мусоидат намояд.

Мақсади хабардиҳӣ ва алоқа сари вақт огоҳ намудани аҳоли, мақомоти иҷроияи маҳаллии ҳокимияти давлатӣ, мақомоти идоракунии мудофиаи граждани оид ба таҳдиди хавф ва хангоми рух додани ҳолатҳои фавқулодаи дорои хусусиятҳои гуногун мебошад.

Хангоми таҳдид ё рух додани ҳолати фавқулодаи дорои хусусиятҳои гуногун бонгҳои мудофиаи граждани бевосита аз Маркази идоракунии Кумитаи ҳолатҳои фавқулода ва мудофиаи граждани назди Ҳукумати Ҷумҳурии Тоҷикистон ба ситодҳои ҳолатҳои фавқулода ва мудофиаи граждани ВМКБ, вилоятҳо, минтақаҳо расонида мешаванд. Дар навбати худ ситодҳои ҳолатҳои фавқулода ва мудофиаи граждани ВМКБ, вилоятҳо, минтақаҳо ба ҳолатҳои фавқулода ва мудофиаи граждани шаҳру ноҳияҳои дар қаламравашон буда мерасонанд.

Усулҳои хабардоркунии аҳоли аз таҳдид ё рух додани ҳолатҳои фавқулодаи дорои хусусиятҳои гуногун ва хангоми сар задани амалиёти ҷангӣ чунин мебошанд:

– ахбори шифоҳӣ бо истифодаи шабакаҳои давлатию ғайридавлатии радио ва телевизион;

– ба қор андохтани баландгӯҳо, сиренаҳои барқӣ, садоҳои махсуси механикии истеҳсолот, ки маънии «Диққат ба ҳама!»-ро дорад.

Дар замони осоишта ба аҳоли таҳдид ё рух додани ҳолатҳои фавқулода бо забони давлатӣ ва забони муоширати байни миллатҳои Ҷумҳурии Тоҷикистон – забони русӣ дар муддати панҷ дақиқа хабар дода мешавад.

### **Паҳнсозии умумӣ ва махсуси хабарномаҳои огоҳӣ.**

Оид ба хавфҳо ва амалиёти иҷрошаванда огоҳиҳои «умумӣ» ва «махсус» мавҷуданд. Огоҳиҳои хусусияти умумидошта дар минтақаҳо ва ё маҳалҳои таҳдиди хатар паҳн карда мешаванд.

Огоҳиҳои «махсус» барои гурӯҳи муайян, ки як қисми аҳолии зери хатар қарордоштаро ташкил менамоянд ва талаботи махсус ва ё ниҳоят номукаммаланд, масалан, беморҳо ва ё барҷомондагон, пирон, ниҳоят нодорон ва ғайра равона карда мешаванд. Одатан, пас аз огоҳиҳои умумӣ вобаста ба сайри ҳаводис, дар ҳолате ки кадом минтақаи чуғрофӣ чӣ гуна зарар мебинад, муайян мегардад огоҳиҳои нисбатан махсус дода мешаванд. Ҳодисаҳои бештар ҷиддӣ барои додани огоҳиҳои махсус барои гурӯҳҳо талабот доранд. Дар ҳама ҳолат ҳар ду шакли огоҳиҳо ҳамдигарро пурра месозанд, хабарномаҳои огоҳии махсус огоҳиҳои умумиро пурра месозанд, аммо онҳо шахсоне, ки бештар ба чунин иттилоот ниёз доранд, равона карда мешаванд.

Огоҳиҳои умумӣ одатан, тавассути воситаҳои ахбори омма (телевизион, радио, рӯзномаҳо, варақаҳо, нашрияҳо ва ғ) паҳн карда шуда, ҳамзамон барои паҳн намудани огоҳиҳои махсус воситаҳои бештар фардӣ коммуникатсионӣ ба монанди телефон, факс, алоқаи радиои дутарафа, мегафон (баландгӯ)-ҳо, садосигнал (сирена)-ҳо ва ё зарбаҳои огоҳӣ ба предметҳои филизӣ ва ғайра зарур мебошанд.

### **Огоҳиҳои умумии зудпаҳнсозӣ.**

Хабарномаи огоҳии радиои, баستاني барномаи пахшшудаи стода, суҳбатҳо бо мақомоти маҳаллӣ ва намоёндагони мақомот оид ба хавф ва ғайра.

Ҷиҳати мусбат: Одатан зуд расонидани чунин хабарномаҳои огоҳӣ нисбат ба телевизион чанд баробар осонтар аст.

Ҷиҳати манфӣ: Бисёриҳо мумкин аст огоҳ нашаванд, зеро хабарнома асосан ҳангоми шаб, тавассути ҳамаи каналҳо дода мешавад.

Телевизион: хабарномаи огоҳӣ дар шакли сатри раво, қатъ кардани паҳши барномаҳо ҳангоми нашри ахбор.

Ҷиҳати мусбат: Хабар дар шакли аёни ва содагӣ дода мешавад, ки имкони фарогири бештар ва самарани зиёд дорад.

Ҷиҳати манфӣ: Бисёриҳо наметавонанд телевизор тамошо кунанд. Ҳамаи каналҳои корӣ бояд хабари огоҳиро паҳш намоёнд. Ҳолати шабонгоҳӣ мушкилот ба миён меорад, зеро танҳо як қисми одамони телевизионро ҳангоми нисфирӯзӣ ва ё сахар ба кор медароранд.

Тахтаи эълонҳо: Тахтаи эълонҳо одатан дар маркази бино ҷой дода мешавад.

Ҷиҳати мусбат: Нисбатан тез омода мешавад.

Чихати манфӣ: На хама кас онро дида метавонад, дастрасиаш маҳдуд аст.

Паҳнсозии ғайрифаъол.

Рӯзномаҳо: Рӯзномаҳои маҳаллӣ ва ноҳиявӣ.

Матни огоҳ кардани аҳоли аз хатари рух додани ҳолати фавқулодаи дорои хусусияти табиӣ ( намуна):

«Дикқат! Дикқат! Дикқат! Ситоди ҳолатҳои фавқулода ва мудофиаи граждании ноҳияи \_\_\_\_\_ хабар медиҳад!

Шаҳрвандон ! Бар асари боришоти пайдарпайи борон, хавфи омадани чарабни сел ба деҳаҳои \_\_\_\_\_, \_\_\_\_\_, \_\_\_\_\_ чамоти деҳоти \_\_\_\_\_ ба амал омадааст. Вобаста ба ин барои ба минтақаи беҳавф эвакуатсия шудан омода шавед!»

Матни огоҳ кардани аҳоли аз хатари рух додани ҳолати фавқулодаи дорои хусусияти техногенӣ ( намуна):

«Дикқат! Дикқат! Дикқат! Ситоди ҳолатҳои фавқулода ва мудофиаи граждании ноҳияи \_\_\_\_\_ хабар медиҳад!

Шаҳрвандон! Дар пойгоҳи обтаъминкунии худчоришаванда садама рух дода, моддаи захролуди пуртаъсири хлор ба самти маҳаллаҳои \_\_\_\_\_, \_\_\_\_\_, \_\_\_\_\_ паҳн гашта истодааст. Вобаста ба ин, аз шумо хоҳиш карда мешавад, ки аз воситаҳои одии ҳифзи инфиродӣ истифода бурда, барои ба минтақаи беҳавф эвакуатсия шудан омода шавед!»

Ҳангоми огози амалиёти ҷангӣ:

- хатари ҳавоӣ;
- қатъи хатари ҳавоӣ ;
- хатари радиатсионӣ;
- хатари кимиёвӣ.

Матни огоҳ кардани аҳоли аз огози амалиёти ҷангӣ ( намуна):

«Дикқат! Дикқат! Дикқат! Ситоди ҳолатҳои фавқулода ва мудофиаи граждании ноҳияи \_\_\_\_\_ хабар медиҳад!

Хатари ҳавоӣ! Хатари ҳавоӣ! Хатари ҳавоӣ!

Қатъи хатари ҳавоӣ!

Хатари радиатсионӣ! Хатари радиатсионӣ! Хатари радиатсионӣ!

Хатари кимиёӣ! Хатари кимиёӣ! Хатари кимиёӣ!

Робитаи радиой яке аз воситаҳои муҳимтарини муосири алоқа ва хабардоркунӣ ба ҳисоб рафта, дар аксар ҳолатҳо воситаи ягонаи алоқа мебошад. Ин восита нисбат ба воситаҳои алоқаи ноқилӣ ба омилҳои офатҳои табиӣ, садама, фалокатҳо ва воситаҳои зарбазании замонавӣ

якчанд баробар устувор буда, бо он дар муддати кӯтоҳ ва масофаи дур алоқаро барқарор кардан имконпазир мебошад.

Барои ташкили алоқа ва хабардоркунӣ дар самти пешгирии ҳолатҳои фавқулода ва соҳаи мудофияи граждани аз дастгоҳҳои кӯтоҳмавҷ истифода бурда мешавад.

Дар баробари воситаи робитаи радиои – алоқаи ноқилӣ, яъне телефонҳои шахрӣ, ҳукумати, махсус ва шахроӣ низ истифода бурда мешавад.

### **Вазифаҳои асосии алоқа иборатанд аз:**

1. Таъмини идоракунии мунтазам аз рӯйи қувваҳои тобеъ.
2. Таъмини ташкилу нигоҳ доштани ҳамкориҳои дақиқ ва мунтазам.
3. Ташкили сари вақт расонидани амр, фармон, дастуру нишондодҳо ва ишораҳои хабарҳои мудофияи граждани ба ситодҳо, қисмҳои ғайринизомӣ ва аҳоли.

Системаи алоқа унсурҳои зеринро дар бар мегирад:

1. Нуқтаи алоқаи ғайрисайёравӣ ва ҳаракаткунандаи идоракунии.
2. Хатҳои мустақили алоқа ва пайвандӣ.
3. Хатҳо ва шабакаҳои алоқае, ки ситоди мудофияи граждани аз шабакаи давлатӣ ҷудо менамояд.
4. Нуқтаи идоракунии алоқа.
5. Қувваҳои эҳтиётӣ ва воситаҳои алоқа.

Системаи алоқаи мудофияи граждани ташкилот иборат аст аз унсурҳои зайл:

- нуқтаи алоқаи корхона ва ташкилотҳо;
- нуқтаи алоқаи идоракунии ташкилот;
- воситаҳои алоқаи қисмҳои ғайриҳарбии мудофияи граждани корхона ва ташкилот.

Нуқтаи алоқаи ташкилот иборат аст аз:

- нуқтаи автоматикии алоқаи телефонӣ;
- нуқтаи радиотранслясионӣ барои пешбурди садои радиои маҳаллӣ.

Масъулиятро оид ба ташкили алоқа ва огоҳкуниро сардори ситоди мудофияи граждани бар уҳда дорад.

Вай бояд:

- вазъият ва имкони алоқаро донанд;
- вазифа ва супоришҳо оид ба ташкили алоқаро сари вақт супорад ва амр диҳад;
- тайёрии доимии алоқа ва огоҳкунии сардори ҳадамоти огоҳкунии ва алоқаро бевосита ташкил ва таъмин намояд.

Дар иншооте, ки барои ташкили хадамоти огоҳкунӣ ва алоқа дастгоҳ вучуд надорад, ухдадорӣ оид ба ташкил ва таъмини бевоситаи омодагии доимии алоқа ва огоҳкунӣ бар дӯши ёвари сардори ситоди мудофияи граждании иншоот оид ба алоқа ва огоҳкунӣ гузошта мешавад.

Алоқа бо сохторҳои зерин ташкил карда мешавад:

- алоқаи телефонӣ бо паноҳгоҳҳои корхона ва сехҳои асосӣ;
- алоқаи радиой бо ситодҳои маҳаллии мудофияи граждании;
- алоқаи телефонӣ бо комиссияҳои эвакуатсионии ноҳияҳо;
- алоқаи телефонӣ бо усули талаб кардан бо гурӯҳи ғаврии иншоот, ки ба минтақаи берун аз шаҳр фиристода мешавад.

Дар сурати набудани имкони барқарор кардани алоқаи телефонӣ воситаҳои алоқаи сайёр истифода мешаванд. Ҳар як паноҳгоҳ бояд нуқтаи идоракунии алоқаи телефонӣ ва баландгӯяк дошта бошад, ки бо шабакаи алоқаи радиои маҳаллӣ ва шаҳрӣ алоқаманд бошад.

Аҳоли дар ҷойи кор ва ҷойи иқомат огоҳ карда мешавад.

Ташкили хабардоркунӣ ва назорати таъминоти истифодаи техника, инчунин дар ҳолати омодагии доимӣ нигоҳ доштани воситаҳои огоҳкунӣ ва алоқа вазифаи аввалиндараҷаи роҳбарони ҳамаи мақомот мебошад.

## **§ 57. ХАТАРҲОИ НАВ ВОБАСТА БА АМАЛҲОИ ТЕРРОРИСТӢ ВА ИФРОТГАРОӢ (ЭКСТРЕМИЗМ)**

Терроризм чун рӯйдоди хавфноку мушкилпешгӯйикунандаи замони муосир, ки бо шаклҳои мухталиф доман паҳн мекунад, ҳамсафари доимии одамон гаштааст. Ҳамлаҳои террористӣ хисороти зиёди ҷонӣ оварда, ба ҷомеаи инсонӣ дар баробари таҳмили фишору ҳамлаҳои психологӣ, инчунин, хисороти моливу маънавиро дар пай дошта, барқарорӣ он аксар вақт барои одамон имконнопазир мегардад. Терроризм хушунат, нобоварию бадбиниро миёни кишварҳо ва гурӯҳҳои иҷтимоию миллӣ тавлид намуда, барои баргарафсозии оқибатҳои он баъзан ҳаёту зиндагии як насл камӣ мекунад. Терроризм, чун рӯйдоде дар ҷомеа, ки баъзан ба он либоси сиёсӣ мепӯшонанд, ин натиҷаи сиёсатбозӣҳои бемаънӣ аст, ки гурӯҳҳои чудоғона ҳуқуқ ва қонуниятҳои давлатро зери шубҳа гузошта, барои ба ҳадафҳои шуми худ расидан, аз террор истифода кардани мешаванд. Гурӯҳҳои мухталифи ҷинойтпеша барои фароҳам сохтани шароити боз ҳам муътадил, ҷиҳати фаъолиятҳои ғаразнок ба ҳарифон ва сохторҳои давлатӣ ҳамлаҳои террористӣ анҷом медиҳанд. Курбонии терроризм метавонад ҳар инсоне, ки ба муноқишаҳо ягон муносибат ва ҳатто рабте надошта бошад, гардад. Дараҷаи пайдоиши

терроризм, таъсири шаклҳои мушаххаси зуҳури он дар ахлоқ ва ҷомеа аз як ҷониб, пуркуватсозии неруҳои солими ҷомеа ва давлат дар ҳалли масъалаҳои хеле мурабба, аз ҷумла, пешгирӣ ва решақансозии терроризм нишондоди таҳлилӣ маҳсуб меёбад. Мутаассифона, терроризм силоҳи тарсу ваҳм, қатлу куштор ва нобудсозӣ миёни ҷаҳони оштинопазир гашта, дар фаҳмиши ҳаёт назарияи мухталифи фарқкунанда ва ахлоқи фарҳанги заифро ба бор овардааст. Дар ҷанд соли охир терроризм ҷун проблема дар ҷаҳони муосир доман паҳн намуда, афзоиши устувор касб кардааст. Ҳодисаҳои террористӣ аз рӯи хусусияти худ сол то сол мута-шаккилонаро бераҳмона гардида, дар созмондиҳии он аз васоити муҳо-биратии ҳозиразамон, техникаву дигар муҳиммот истифода мегардад. Дар қисматҳои гуногуни дунё радикалҳои сиёсӣ ва миллатгаро барои ба ҳадафҳои ниҳони худ расидан, террорро интиҳоб намуда, шабакаҳои ҷосусӣ, анборҳои силоҳу маводди таркандаро барои тақмили сохтор ва дастгирии молиявӣ моҳирона истифода мебаранд. Созмонҳои террористӣ барои амалиётҳои хеш шаклҳои мухталифи ширкату бонкҳо ва фондҳо хоро ҷун сипар дар ихтиёр қарор медиҳанд. Возеҳ аст, ки барои ташдид бахшидани мубориза бо ин рӯйдодҳои хеле хавфнок зарур аст, ки роҳбарони сатҳи олии давлатҳо муттаҳид ва созмонҳои байналмилалӣ таъсис ёбанд. Барои ба амал баровардан ва шаклгирии муборизаи ҷашмгир алайҳи терроризм таҳлили фаҳмиши ягонаи байналмилалӣ-ҳуқуқии он ва тавсифи амиқи ҳуқуқии ин навъи ҷиноят ба эътибор гирифта шавад. Дарачаи хатаре, ки терроризм ба ҷомеаи муосир дорад, далелҳои раднопазир бозгӯи он аст ва кишварҳои абарқудрат бар зидди терроризм қонунҳо қабул менамоянд ва ягон мулоқоти сарони кишварҳо бе муҳо-кимаи ин мушқилот намегузаранд. Воқеаҳои охири Русия ва Испания аз он шаҳодат медиҳанд, ки ягон кишвари дунё дар алоҳидагӣ аз ҳамлаҳои ваҳшиёнаи террористон дар амон нест. Одамони бегуноҳ қурбон мешаванд. Ана, барои ҷи Тоҷикистон муттаҳидсозию ҳамроҳангсозии неруҳои минтақавӣ ва байналмилалиро дар мубориза алайҳи терроризми байналмилалӣ, экстремизми динӣ, қочоқи маводди муҳаддир ва дигар зуҳу-роти нангинеро, ки барои инсоният хатарзо ҳастанд, зарур мешуморад. Таърихи тӯлоние, ки терроризм дорад, он бо ҳар гуна роҳу шева зуҳур намуда, ин падида ҳазору панҷсад сол аст, ки дар кишварҳои мухталифи ҷаҳон ҷонҳои ҳазорон одамони бешуморро рабудуа мебарад. Императорҳои Рум, султонҳои Туркия, шохони Рус ва ғайраҳо қурбонии терроризм гаштаанд. Дар зуҳури пайдоиши ин падида ҳар як кишвар «қаҳрамон»-и худро дорад. Дар рӯзҳои мо шаклҳои гуногуни терроризм вучуд дорад, ки аз рӯи хусусият ва фаъолияти таҳрибқоронашон мақсаду ҳадафи онҳо барои муваффақ шудани натиҷаҳои гуногун нигаронида шудааст. Терроризми дохилидавлатӣ фаъолияти гурӯҳи муташаккили



террористӣ ва ё террористони инфироди ро муаррифӣ менамояд, ки мақсади онҳо барои ба даст овардани ҳадафҳои сиёсӣ дар дохили як давлат мебошад. Терроризм асосан зӯрварӣ аст ва он дидаву доништа муқобили ҳар кишвар нигаронида мешавад. Вақте терроризми давлатӣ аз марзи кишварҳои алоҳида берун меояд, он хусусияти терроризми байналмилалиро касб мекунад. Вақтҳои охир ин шакли терроризм дар сатҳи васеъ ва ҷашмигир доман паҳн намудааст ва он ба устувории давлатҳо зарба ворид менамояд, хисороти зиёд тавлид карда, ёдгориҳои фарҳангиро нобуд месозад ва ба муносибатҳои байналмилалӣ зарба мезанад. Терроризми байналмилалӣ мисли дигар шаклҳои террор зӯрварии гӯшношуниди низоми беганаро ба амал оварда, дар шакли хеле содалавҳона барои пайдо шудани идеяҳои зиёд замина мегузорад ва мақсаду ҳадафи он шиддат бахшидани ҷиноятҳо ва амалҳои террористӣ аст, ки ин аз нигоҳи ҳуди террористон мусбат аст.

Терроризм, ки ба ҷаҳон хатари калон дорад, дар ҳоли ҳозир таҳдидро ба сохти сиёсӣ, иқтисодӣ ва ниҳодҳои иҷтимоии давлатӣ густурда намуда, озодӣ ва ҳуқуқи одамонро зерӣ шубҳа гузоштааст. Ба ин нигоҳ накарда, сокинони сайёраро боз терроризми ҳастай, силоҳи кимиёвӣ ва терроризми иттилоотӣ таҳдид менамояд. Дар замони муосир аксари ҳамлаҳои террористӣ дар заминаи эътиқоду боварии динӣ ба амал меоянд. Ҷаҳонбинӣ ва эътиқоди динии Усома бини Лодан ба он оварда расонд, ки террористон аз шумули шогирдони вай солҳои зиёд кӯшиши рабудани технологияи ҳастаиро намуданд. Онҳо бо ин андеша ба он муътақид буданд, ки барои расидан ба ҳадафҳои бо ном «**исломӣ**» ҳатто ба силоҳҳои кимиёвӣ, биологӣ ва куштори оммавӣ даст меёбанд. Яке аз муҳаққиқони ҷаҳони терроризм Стивен Саймон – собиқ узви Шӯрои бехатарии миллии Амрико менависад, ки муҳтавои ин мубориза ва кушторҳо аҳли куффор қарор дошт. Барои шахси бедин ин басо ҳам даҳшат аст. Вай, инчунин менигорад, ки ин қабил террористон бо ҳадафу андешаи ғалат кӯшиш менамоянд, ки ҳарчӣ бештар одамонро «**дар роҳи Худо**» ба қатл расонда ва ҳукумати «**шайтонхоро**» зеру забар намоянд. Дар онҳо меъёрҳои ахлоқӣ вучуд надорад ва ҷаҳонбинии эшон танҳо аз фанатизми динӣ иборат аст. Терроризм дар замони муосир ба давлатҳо, шахсони сиёсӣ ва ҷамъиятӣ, пешвоён ва ҳатто моликони сармоя таҳдид менамояд. Паҳншавии терроризм нигарониро аз он ҷиҳат ба бор меорад, ки инсоният ба хатари ҷиддии нестшавӣ рӯ ба рӯ гаштааст. Террористон дар роҳи расидан ба мақсаду ҳадафҳои шуми хеш аз истифодаи ҳатто силоҳҳои мамнӯъ даст кашидани нестанд. Кӯшишҳои онҳо дар роҳи дастбӣ ба силоҳи бактериологӣ ҷомеаи ҷаҳониро ба он ҳушдор медиҳад, ки дар мубориза бар зидди терроризм боз ҳам муташаққил гардида, пеши паҳншавии ин вабои асрро дастаҷамъона бигиранд.

**Сабабҳои пайдоиш ва роҳҳои мубориза бар зидди он.** Барои ҷомеаи ҷаҳонӣ душмани рақами як пайдо шуд. Он басо хавфнок, неруманд ва басо бераҳм аст. Номи он терроризми байналмилалӣ мебошад. То вақте ки он мағлуб нагардад, ягон нафар худро бехатар эҳсос нахоҳад кард. Ҳоло терроризмро «**вабои асри XXI**» меноманд ва ин маризӣ бо нури таҳрибкоронаш дунёро раҳо карданӣ нест. Аз рӯи омор дар ду рӯз як ҳамлаи террористӣ ба амал меояд ва одамони зиёди бегуноҳ ба ҳалокат мерасанд. Терроризм сол то сол бемайлон афзоиш меёбад. Хушунат, разилӣ ва бераҳмӣ зиёд гардида, дар натиҷа қурбонии зиёдро ба бор меорад. Омодагӣ ва муташаккилии террористон низ боло мегирад. Ҳар як ҳамлаи террористӣ нисбат ба пешинааш даҳшатовар мегардад. Ҳоло дар ҷаҳон дигар террористонро ба «хуб»-у «бад» ҷудо намеkunанд ва кӯшиш ба харҷ дода мешавад, ки аз ин шарру бадӣ раҳо ёбанд. Баҳс сари он аст, ки гӯё **Исломи ноб дини террористон бошад** ва ҳар як мусулмон шаҳидро намояндагӣ дорад. Ин ақида бепоя ва билкулл ғалат аст. Бинед, ки миллионҳо мусулмонони сайёра террористонро, ки даҳшат меафкананд, маҳкум менамоянд ва дар ин ақида устуворанд. Пирӯзӣ бар терроризм дар сайёра дар сурате муяссар мегардад, ки ҳамаи одамон қарзҳо ва уқдаҳоро фаромӯш намоянд. Мубориза набояд бо пайдоиши ин падида оғоз гардад, балки сабабҳои пайдоиши онро решақан намуд. Бояд дар хотир дошт, ки маъвои терроризм дар воқуниши ҷомеа нухуфтааст. Моҳият ва дарку шинохти имрӯзаи вожаи «терроризм» аз замони Инқилоби бузурги Фаронса бармеояд, ки инқилобиён дар қиблаш сиёсати тарсу ваҳхро алайҳи муҳолифону душманонашон истифода мекарданд.

\* Терроризм ин зӯрварӣ ва тачовузи сиёсӣ аст, ки барои расидан ба ҳадафҳои сиёсӣ нигаронида шудааст. Терроризм ин қатлу қуштори мақсадноки муттасили одамони бегуноҳ ба хоҳири расидан ба мақсадҳои сиёсӣ нигаронида шудааст.

\* Терроризм зӯрварӣ ва тачовуз аст, ки онро созмонҳо, гурӯҳҳои ғайриҳукумати камшумор, пинҳонкор дар маҳалҳои осебпазир ба хоҳири безобитасозии мардум ва дигаргуниҳои сиёсӣ роҳандозӣ мекунанд.

\* Терроризм ин фаъолияти мақсадноку густурдаи даставу гурӯҳҳои террористӣ буда, ҳадафшон барои тағйир додани форматсияи иҷтимоӣ - иқтисодӣ, ҳалалдор сохтани идеологияи давлатӣ, тағйирот дохил намудан дар сохтори давлатдорӣ ва сохтори сиёсӣи ҳукумат, таҳриби марзу ҳудуд, зарба задан ба мавҷудият ва бақои давлатдорӣ аст, ки онро бо амалҳои террористӣ ҷомеаи амал мепӯшонанд.

## ТАСНИФИ (КЛАССИФИКАТСИЯ) ТЕРРОРИЗМ

Терроризм якчанд навъ мешавад:

– **байналмилалӣ** (гурӯҳҳои террористии №1-и Усома бини Лодан (ал-Қоида) ва **дохилӣ**, ки дар дохили як давлат амал мекунад (масалан, «ИРА» танҳо дар марзи Англия амалиётро анҷом медиҳад);

– **давлатӣ** – фаъолияти ин гурӯҳҳо бо мақсади ба амал овардани тарсу ваҳми одамон ва вайрон намудани сохтори сиёсӣ нигаронида шудааст. Масалан, фаъолияти он дар созмони террористии басқҳо «ЭТА» дида мешавад;

– **ғайридавлатӣ** – фаъолияти террористон ба тарсондани аҳолии нигаронида шудааст. Мисоли онро дар фаъолияти «Бригадаи сурх»-и Италия мушоҳида кардан мумкин аст;

– **ростгароҳо** (ултраправые). Ҳадаф – тарсондани аҳолии кишвар, яъне гурӯҳҳои этникӣ – ба муқобили гурӯҳҳои муайяни этникӣ;

– **чапгароҳо** – мақсад бо роҳи зӯрварӣ аз байн бурдани капитализм.

– **ичтимоӣ, идеологӣ ва ахлоқӣ.**

– **ақаллиятҳои этникии зулмдида**, терроризми мустақил ва гурӯҳи ашхосе, ки бо мақсади сиёсӣ тағйир додани низоми сиёсиро мецоҳанд;

– **ҳаракати миллӣ – озодихоҳӣ;**

– **инқилобӣ ва аксулинқилобӣ;**

– **суберсивӣ** – ҳалалдор намудани низоми сиёсӣ;

– **репрессивӣ** – сарқӯбсозии намоишу эътисобҳои мардумӣ;

– **фитнаангезӣ** – ба терроризми имрӯза хос аст;

– **пешгирикунанда**, ки онро ҳадамоти махсус иҷро мекунад;

– **ҳарбӣ;**

– **ҷиноятӣ** – ҷинояткорӣ аз зери назорати мақомоти дахлдор берун меояд;

– ба сифати намуди мустақил терроризмро ҷудо месозанд, ки бо дастгирии давлат терроризми байналмилалиро ҷонибдорӣ менамояд. Мисле ки дар Сурия, Лубнон, Урдун, Ироқ, Либия, Судон, Афғонистон ба назар мерасад.

Инчунин, аз рӯи нишонаҳои муайяни шартӣ - минтақавӣ терроризмро ба Аврупои Ғарбӣ, Амрико, Амрикои Лотинӣ, Шарқи Наздик, Африко, Осиё ва Русиягӣ ҷудо месозанд.

## АМАЛҲОИ ТЕРРОРИСТИЕ, КИ ҶАҲОНРО ТАКОН ДОД

Ҳамлаҳои пурсарусадон даҳсолаи охир.

\* 11-уми сентябри соли 2001;

\* «Норд-Ост»- 23-26-уми октябри соли 2002;

\* Тарқиши дискотека дар қазираи Бали - 12-уми октябри соли 2002;

\* Тасарруфи шифохонаи Будёновск - 9-уми январи соли 1996;

\* Инфичору таҳриби биноҳои истиқоматӣ дар кӯчаҳои Гурянови шохроҳи Каширск, 9-13-уми сентябри соли 1999.

Мавҷи хунии терроризм ҷаҳонро дар охири қарни XX ва даҳсолаи аввали асри XXI фаро гирифт. Воқеаҳои 11 сентябр, тарқиши хонаҳои истиқоматӣ дар шаҳри Маскав, гаравгонгирии оммавии одамон дар маркази театрии Дубровск таҳдиди мустақими созмонҳои террористӣ маҳсуб меёфт. Дар муборизаҳои тӯлонӣ алайҳи терроризм, бахусус дар Чеченистон, аскарони зиёде ҷонҳои худро аз даст доданд. Террори хунии бемаънӣ, ки дӯзахро ба хотир меорад, дар ягон мазҳаб ҷойгоҳи худро надорад. Терроризм ин силоҳи заифон, ҷафокашидагон аст, ки онҳо малака ва нуруи бурдани фаъолиятҳои низомиро надоранд. Он то вақте вучуд дорад, ки зӯроварӣ пойдор аст.

## § 58. САБАБҲОИ ПАЙДОИШИ ТЕРРОРИЗМ ВА РОҶҲОИ МУБОРИЗА БАР ЗИДДИ ОН

Сабабҳои асосии пайдоиши терроризмро метавон ба ҷанбаҳои сиёсӣ, иҷтимоӣ, иқтисодӣ, динӣ ва маънавӣ ҷудо сохт. Ноустувории сиёсӣ яке аз сабабҳои асосии рӯйдод ва пайдоиши терроризм арзёбӣ мегардад. Аз рӯйи омори роиҷ дар давраи ноустувориҳои сиёсӣ тӯлдоди амалҳои террористӣ хеле меафзояд. Новобаста ба ин, яке аз сабабҳои муҳими дигари сиёсии сар задани амалҳои террористӣ дар ҷаҳон, ҷоранаандешӣ дар амнияти одамон маҳсуб меёбад. Ин боз ба он алоқаманд аст, ки баъзан иҷрои қонунҳо ба эътибор гирифта намешавад ва аз ин террористон моҳирона истифода кардани мешаванд. Ин ҳел таъсири саршӯри ҷомеаи худкомагӣ, диктаторӣ, ки дар онҳо режимҳои ҳуқуқӣ ҳукмронанд, ба назар мерасанд. Ё ин ки амалкарди фаъолияти Толибони Афғонистон, муноқишаи Фарбу Шарк, ки терроризм ҷун баҷона барои бурдани амалҳои террористӣ истифода мегардад. Ин, пеш аз ҳама, ба Шарк тааллуқ дорад.

Аз нигоҳи динӣ. Дар ҳоли ҳозир ҷараёнҳои диние арзи вучуд доранд, ки зӯроварию таблиғ менамоянд. Яке аз ҷараёнҳои домангустурда мазҳаби ваҳҳобӣ буда, бунёди он марбут аст ба оғози қарни 18 дар Арабистони Саудӣ. Асосгузори он Ибни Абдулваҳҳоб маҳсуб меёбад. Маҳз худӣ ӯ душманони ислом – яҳудиён ва насронихоро муайян сохт ва бар зидди онҳо ҷанги муқаддас – ҷиҳодро зарур донист. Яъне ба ақидаи ӯ қасоне, ки шариатро қабул надоранд, лоиқи марг мебошанд. Қуръон зӯроварию ботил месозад. Наҳӣ «қатл нанамо» дар ислом вучуд дорад; аммо дар аксар ҳолатҳо террористон ниҳатҳои ҳақиқии ҳешро бо шиорҳои исломӣ пардапӯш месозанд. **Маънавиёт.**

Яке аз сабабҳои асосии маънавии пайдоиши терроризм-буҳрони ҷамоаи муосир ва ҳалал ёфтани арзишҳои ҳуқуқӣ ва умуминсонӣ мебошад. Ба таври мисол, дар як қатор мамӯлики Шарқ наврасонро дар рӯҳияи шиорҳои террористӣ тарбия карда, аз замони хурдӣ дар ниҳоди онҳо ба ҷойи парвариши маърифату маънавиёт, сар ҳам намудан ба падидаи зӯрварию зӯрон ва бузургсолориро тарбия мекунамд.

## **СОЗМОНҲОИ ТЕРРОРИСТӢ ВА ЭКСТРЕМИСТӢ ДАР ИТТИҲОДИ ДАВЛАТҲОИ МУСТАҚИЛ (ИДМ)**

**Терроризми исломӣ дар Тоҷикистон.** Гурӯҳҳои террористӣ дар Тоҷикистон, соли 1992, баъди пошхӯрии Иттиҳоди Шӯравӣ пайдо шуданд. Солҳои 1992-1994 терроризм дар пасманзари ҷанги шаҳрвандӣ зуҳур намуда ва он яке аз роҳҳои нобудсозии муҳолифини сиёсӣ буд. Соли 1994, хангоми оғози гуфтушунидҳои сулҳовар терроризм нақши иғвогарона ва фитнаангезиро касб намуд, ки он ба ҳалалдор сохтани вазъи сиёсӣ ва алангаи низоъ мусоидат намуд. Маҷмӯи ҳадафи террористон дар он айём аз таркондан, гаравгонгирию дуздии одамон бо мақсади фурӯхтан ва ҳамлаҳои мусаллаҳона маҳсуб меёфт. Террористон аз ҷумла нишон гирифта буданд: ғаёломи сиёсии Тоҷикистон, ки ба он шомил мешуд: нуҳбағони баландпоя, вакилони парлумон ва маҷлисҳои намоёндағони маҳаллии халқ ва шахсони баландмартабаю коршиноси ин ё он соҳа, ки дар ҷомеа обрӯӣ калон доштанд. Инчунин, хизматчиёни артишу сарҳадбонони рус, хориҷиён, намоёндағони созмонҳои байналмилалӣ, журналистону муҳандисон аз назару нишони онҳо дур намонда буд. Исломигароён дар солҳои 1994-1996 ноиби президенти Академияи илмҳо Муҳаммад Осимӣ, ректори Донишгоҳи тиббӣ Исҳоқӣ, журналист Муҳиддин Олимпур ва чандин ашхоси саршиносро ба қатл расонданд. Дар ҷойгузин сохтани терроризм дар Тоҷикистон эмиссарҳо – фиристодаҳои Шарқи Наздик, ки вазъи соли 1992 ба амал оварданд, даст доштанд. Ҷосусони созмонҳои бунёдгари аз Судон, Афғонистон, Арабистони Саудӣ ҷангиёни муҳолифини исломиро роҳҳои бурдани ҷангҳои диверсиониро омӯзонда, дар аксар мавқеъҳои худӣ онҳо дар гурӯҳҳои мусаллаҳ кувваи асосии зарбазанандаро мебозиданд. Роҳбарии террористони Тоҷикистон мутамарказ ва аз як ҷо роҳбарӣ намешуд ва ғаёлобияти онҳо аксари вақт хусусияти ҷиноӣ дошт.

## **ҲАРАКАТИ ИСЛОМИИ ЁЗБЕКИСТОН**

Ҳаракати исломии Ёзбекистон вазифаи гузоштааст, ки дар ҳудуди Осийи Марказӣ хилофати исломиро аз ҳисоби мусулмонҳои ин минтақа бунёд намояд. Маркази он аз рӯи тафаккури роҳбарони

ин ҳаракат бояд водии Фарғона қарор гирад, зеро исломгароён дар ин ҷо нуфуз ва мавқеи мустаҳкам доранд. Фаъолияти мусаллаҳонаи ҲИҶ дар қадами аввал ба муқобили режими дунявӣ Ўзбекистон ни-гаронида шуда, баъдан Ҷумҳурии Қирғизистон мавриди ҳамла қарор мегирад. Вақтҳои охири ҲИҶ ба фаъолиятҳои терроризми байналми-лалӣ хеле фаъолна ҳамроҳӣ дорад. Дар ин самт идеологҳои ҳара-кат дар барномаи хеш шиорҳои зидди Ғарб ва зидди Изроилро дохил кардаанд.

## **ҲАРАКАТИ ТОЛИБОН–ИТТИФОҚЧИИ САРСУПУРДАИ ҲАРАКАТИ ИСЛОМИИ ЎЗБЕКИСТОН**

Толибон дар ҲИҶ табиатан муттаҳидони воқеии хешро дар мин-тақа дар сарнагун сохтани режими дунявӣ мебинанд. Толибон ба он ҳавасманданд, ки ҲИҶ метавонад суботи сиёсиро дар Ўзбекистону Тоҷикистон ҳалалдор намояд, зеро ин кишварҳо дар вақташ эътило-фи Шимоли Афғонистонро бо сарвари Аҳмадшоҳи Масъуд дар му-боризаи зидди Толибон ёри ва дастгирӣ менамуданд. Ҳамзамон, дар он айём дар ҳайати Эътилофи Шимол тоҷикону ўзбекони Афғонистон муттаҳид буданд. Бо терроризм танҳо бо муборизаи дастаҷамъонаи кишварҳои, ки мехоҳанд қобилияти устуворию ин муборизаро доранд, метавон пирӯз гашт. Мубориза бо рӯйдоди терроризм, аз ҷумла кӯши-ши пешгирии ҳамлаву ҳодисоти террористӣ ва хунсо сохтани гурӯҳҳои террористӣ алҳол нафъбахш набуда, ин кор сӣ сол боз идома дорад ва терроризм мағлубнопазир боқӣ мондааст. Бояд барои амнияти ҷомеа ва мардум тадбирҳои мушаххасу маҷмӯиро роҳандозӣ намуд, ки дар он неруҳои қудратӣ сарфи назар карда шаванд, то сабабҳои пайдоиши ин падида ва мубориза бар зидди он муайян гардад. Вақти он расидааст, ки террористонро дигар ба «хуб» (яъне муборизони роҳи истиклолият ва озодии заминҳои тасарруфшуда аз ишғолгарон) ва «бад» (яъне онҳое, ки ҳамлаҳои террористиро дар марзи ИМА, Исроил ва мамолики Ав-рупои Ғарбӣ ба амал меоранд) ҷудо накунем. Терроризм – мушқилот ва бадбахтии ҳамаи мост.

Бояд донист, ки терроризм ҷеҳраи воқеи миллии ва динию мазҳабӣ надорад ва ягон ҳадафи он, терроризмро сафед накарда ва ҳеҷ гоҳ ҳақ шуморида наметавонад. Зарур аст муҳлати ҷазоро нисбат ба террорис-тон на танҳо дар Русия, балки дар ҷаҳон вазнинтар сохт. Подоши онҳо ҳабси якумра мебошад.

«Экстремизм» аз калимаи лотинӣ гирифта шуда, маънои луғавиаш майл доштан ва тарафдор будан ба ақидаҳои инфиродии мочароҷӯён мебошад. Дар сиёсат бошад, зери мафҳуми экстремизм кӯшиши бо

усулҳои қатъӣ бо истифодаи ҳамаи шаклҳои зӯрварӣ ва тарсу тахлуқа иҷро намудани амалҳои ғаразнок ва расидан ба ҳадафҳои нопок фаҳмида мешавад.

Мақсади асосии экстремизм андохтани кинаву адоват ё низои миллӣ, наҷодӣ, динӣ, маҳалгароӣ, паст задани эътибори миллӣ, тарғиби бартарии шаҳрвандон аз нигоҳи муносибат ба дин, мансубияти онҳо ба миллат, наҷод ё маҳал мебошад.

Барои мубориза бар зидди экстремизм Қонуни Ҷумҳурии Тоҷикистон «Дар бораи мубориза бар зидди экстремизм» 8-уми декабри соли 2003 қабул гардидааст. Дар моддаи 3 қонуни мазкур ба мафҳумҳои асосӣ дар бораи экстремизм омадааст:

– экстремизм – изхори ғаъолияти ифротии шахсони ҳуқуқӣ ва воқеӣ ба даъвати нооромӣ, дигаркунии сохти конститусионӣ дар давлат, ғасби ҳокимият ва тасарруфи салоҳияти он, анғезонидани наҷодпарастӣ, миллатгароӣ, бадбинии иҷтимоӣ, мазҳабӣ;

– амали экстремистӣ-ғаъолияти шахсони ҳуқуқӣ ё воқеӣ вобаста ба банақшагириӣ, ташкилкунӣ, тайёр кардан ва иҷрои амалҳои (қирдорҳои) мебошанд, ки барои иҷрои мақсадҳои зерин равона карда шудаанд:

а) ба тарзи маҷбурӣ тағйир додани сохти конститусионӣ ва ҳалалдор сохтани ягонагии Ҷумҳурии Тоҷикистон;

б) зарар расонидан ба амнияти Ҷумҳурии Тоҷикистон;

в) ғасб ё тасарруфи салоҳияти ваколатҳои ҳокимият;

г) ташкил кардани гурӯҳҳои мусаллаҳи ғайриқонунӣ;

д) амалӣ гардонидани ғаъолияти террористӣ;

е) анғехтани муноқишаҳои наҷодӣ, миллӣ ё динӣ, инчунин, муноқишаҳои иҷтимоӣ, ки ба зӯрварӣ ё даъват ба зӯрварӣ алоқаманд аст;

ж) паст задани шаъни миллӣ;

з) ба амал овардани бетартибҳои оммавӣ, авбошӣ ва харобкорӣ бо сабабҳои душманӣ ё бадбинии идеологӣ, сиёсӣ, наҷодӣ, миллӣ ё динӣ ё бо сабабҳои бадбинӣ ё душманӣ нисбати ягон гурӯҳи иҷтимоӣ;

и) ташвиқоти ягона бурдан, бартарӣ доштан ё номукаммалии шаҳрвандон бо хусусиятҳои муносибати онҳо ба дин, тамоюли иҷтимоӣ, наҷодӣ, миллӣ ва ё забонии онҳо;

к) даъватҳои оммавӣ барои амалӣ гардонидани ғаъолияти мазкур ё иҷрои амалҳои номбурда;

л) маблағгузори ба ғаъолияти мазкур ё расонидани ёри барои амалӣ гаштани он, ҷудо кардани манзил, базаҳои таълимӣ, полиграфӣ, моддӣ-техникӣ, алоқаҳои телефонӣ, факсӣ, хизматрасонии иттилоотӣ, дигар воситаҳои моддӣ-техникӣ барои амалӣ шудани ин ғаъолият;

– ташкилоти экстремистӣ иттиходияи чамъиятӣ, динӣ ё дигар ташкилоти ғайритиҷоратие мебошад, ки нисбати он тибқи асосҳои пешбининамудаи Қонуни мазкур оид ба барҳам додан ё манъ намудани фаъолият вобаста ба машғул шудан ба фаъолияти экстремистӣ қарори суд ба қувваи қонун даромадааст;

– маводди экстремистӣ – интишори иттилоот ё ҳуҷҷатҳои, ки ба рои амалӣ гаштани фаъолияти экстремистӣ даъват карда мешаванд ё ногузирии ин фаъолиятро асоснок менамоянд, нашриҳо, ки ногузирии баргариӣ миллӣ ё наҷодиро талқин менамоянд ё таҷрибаи ҷиноятҳои ҳарбӣ ва дигар ҷиноятҳои, ки ба пурра ё қисман несту нобудкунии ягон гурӯҳи этники, иҷтимоӣ, наҷодӣ, миллӣ, ё динӣ равона карда шудааст, асоснок мегардонад.

Ҳамзамон, таҷрибаи ҷаҳонӣ шаҳодати он аст, ки терроризм ва экстремизм дар он ҷой ва ҳолате пайдо мегарданд, ки ҷомеа гирифтаи бӯҳрони шадид, дар навбати аввал бӯҳрони ғоявӣ, мафкуравӣ ва низоми давлативу ҳуқуқӣ мебошад. Дар натиҷа, дар ҷунин ҷомеа гурӯҳҳои гуногуни сиёсӣ, иҷтимоӣ, миллӣ, динӣ, мазҳабӣ, маҳаллӣ ва дигарҳо пайдо мешаванд, ки барои онҳо қонунӣ будани ҳуди ҳокимияти ҳукмрон ва умуман тамоми системаи идоракунии давлат зери шубҳа қарор мегирад. Дар сурате, ки ин гурӯҳҳо ба ҳулоса меоянд, ки мақсадҳои онҳо бо роҳи қонунӣ дастрас намегарданд, онҳо барои ноил гардидан ба мақсадҳои хеш ба истифодаи зӯрварӣ, яъне террори рақибони сиёсӣ, пешвоён ва намоёндагони онҳо даст мезананд. Дар ин ҳолат муҳолифин адолатнокии маънавии куштори дигаронро дар тозагии мақсадҳои худ маънидод менамоянд.

Мутахассисон беш аз 20 навъи терроризмро тафовут медиҳанд, ки мудҳиштарин ва паҳншудатарини онҳо инҳоянд:

– терроризми сиёсӣ – сиёсати тарсонидани давлат, ниҳодҳои алоҳидаи ҳокимият ё ташкилотҳои сиёсӣ буда, террори давлатро нисбат ба як қисми аҳолии худ, ки аз сиёсати пешгирифтаи он норозӣ аст, террори ташкилоти сиёсӣ нисбати аҳоли бо мақсади таъсир расонидан ба қабули ин ё он қарор аз тарафи давлат, террори ташкилотҳои ҷинӣ, ки аз мубориза бар зидди рақибон ва муҳолифони сиёсӣ ё намоёндагони мақомоти ҳифзи ҳуқуқ иборат аст;

– терроризми динӣ – ба воҳима, тарсу таҳлука андохтан ва паҳн кардани ташкилоти динии ҳамъитиқодҳо ва намоёндагони муътақидон ва пайравони дигар динҳои дар бар мегирад;

– терроризми миллатгароёна (ҷудоихоҳ) – таъсири тарсандоз ва таҳлукаандози як қисми аҳоли, миллат, қабила, авлод, маҳал нисбати дигарон бо мақсади ишғоли мавқеи ҳалқунанда ё ҷудошавӣ аз ҳудуди давлат мебошад.



## **Мубориза бар зидди терроризм. Амали ҳайати роҳбарикунанда ва аҳоли барои пешгирии амалиёти террористӣ.**

Барои мубориза бар зидди терроризм дар асоси моддаи 7-и Қонуни Ҷумҳурии Тоҷикистон «Дар бораи мубориза бар зидди терроризм» чунин мақомот ваколатдор шудаанд:

- Кумитаи давлатии амнияти миллии Ҷумҳурии Тоҷикистон;
- Вазорати корҳои дохилии Ҷумҳурии Тоҷикистон;
- Вазорати мудофиаи Ҷумҳурии Тоҷикистон;
- Агентии назорати давлатии молиявӣ ва мубориза бар зидди коррупсияи Ҷумҳурии Тоҷикистон;
- Гвардияи миллии Ҷумҳурии Тоҷикистон;
- Кумитаи ҳолатҳои фавқулода ва мудофиаи граждании назди Ҳукумати Ҷумҳурии Тоҷикистон.

Дар асоси моддаи 14-и Қонуни зикргардида (Моддаи 14. Ошкор кардани фаъолияти террористӣ) шахсони мансабдор ва шахрвандон уҳдадоранд ба мақомоти амнияти давлатӣ ва (ё) мақомоти корҳои дохилӣ аз ҳамаи ҳодисаҳои, ки аломатҳои онҳо дар хусуси терроризми тайёркардашаванда ё содиршуда гувоҳӣ медиҳанд, фавран хабар диҳанд.

Давлат муҳофизат ва амнияти шахсонро, ки дар мубориза бар зидди терроризм ёрӣ мерасонанд, кафолат медиҳад. Бо мақсади ошкор, пешгирӣ ва қатъ намудани фаъолияти террористӣ бо тартиби муайянкардаи Ҳукумати Ҷумҳурии Тоҷикистон дар назди Кумитаи давлатии амнияти миллии Ҷумҳурии Тоҷикистон фонди махсус таъсис дода мешавад, ки аз маблағи он барои ба субъектҳои бар зидди терроризм муборизабаранда додани ахбор, ки татбиқи он боиси ба ҳабс гирифтани ё маҳкум намудани шахсони иштирокчиҳои фаъолияти террористӣ, пешгирӣ ё қатъ кардани амалии террористӣ гардидааст, мукофотпулӣ дода мешавад.

Ҷош кардани маълумот дар бораи шахсоне, ки чунин ахборро додаанд, танҳо бо ризоияти онҳо мумкин аст.

### **Чораҳои беҳатарӣ барои ҳама:**

– Дар фаъолияти ҳамаҷунун ҳудудҳои худ ҳушёр ва зирак бошед, ба воситаҳои, ки дар муҳити атроф шуморо ихота менамояд, беаҳамият набошед;

– Агар дар мошин, даромадгоҳ, манзили иқоматӣ ё ҷойи кориатон ҷомадон, борхалта, қуттиҳои шубҳанокро дарёфт намоед, даст назанед, балки дар бораи дарёфт ба мақомоти корҳои дохилӣ хабар расонед. То омадани онҳо аз назди дарёфтҳо дур истед, ва дигаронро ба наздик шудан роҳ надиҳед;

– Агар шумо бевосита шоҳиди амалиёти террористӣ шуда бошед, ҳаракат кунед, ки шахсоне, ки аз ҷойи ҳодиса гуруҳта истодаанд ё дигар қореро ба анҷом расонида истодаанд, дар хотиратон сабт намоед;

– Агар дар даст дастгоҳи суратгирӣ, наворбардорӣ ё дигар навъи таҷҳизоти наворгиранда дошта бошед, ҳодисаҳои баамаломадаро ба навор гиред ва маводди гирифтаро ба қормандони ҳадамоти махсуси ба ҷойи ҳодиса ҳозиршуда дастрас намоед;

– Дар ҷойи ҳодиса ба одамони зарардида ёрӣ расонед.

Роҳбари қорҳои рафъи ҳолатҳои фавқулодаи дорои хусусияти террористӣ, бо риояи талаботи зерин дар минтақаи ҳолати фавқулода ҳуқуқи қабули қарорро дорад:

- Анҷом додани тадбирҳои эвакуатсионӣ;
- Манъкунии фаъолияти ташкилоту муассисаҳои дар минтақаи ҳолати фавқулодаи дорои хусусияти террористӣ ҷойгиршуда;
- Дар иншоот ва ҳудуди ҳолати фавқулодаи дорои хусусияти террористӣ бавуқӯъ омада анҷом додани қорҳои садамавию наҷотдиҳӣ;
- Риояи талабот оид ба речаи ҳуқуқӣ, воридшавии одамони мутасаддӣ ба минтақаи ҳолати фавқулодаи дорои хусусияти террористӣ руҳдода;
- Истифодаи воситаҳои робита ва хабардоркунӣ, нақлиёт ва маводду воситаҳои ташкилоту муассисаи дар минтақаи ҳолати фавқулодаи дорои хусусияти террористӣ мавҷуда;
- Истифодаи неруҳои ғайририштатӣ ва ҷамъиятӣ барои анҷом додани қорҳои садамавию наҷотдиҳӣ ҳангоми доштани асноди тасдиқкунандаи наҷотдиҳӣ;
- Қабули дигар тадбирҳои зарурӣ ҷиҳати босифат гузаронидани қорҳои садамавию наҷотдиҳӣ .

**Асоси қори мақомоти худидораи маҳаллӣ оид ба қоҳиши таҳдиди ҳатари баамалоии ҳолати фавқулодаи дорои хусусияти террористӣ**

– Тартибдиҳӣ ва муайянкунии гурӯҳи иншооти дорои аҳамияти муҳими давлатӣ, ки ҳадафи анҷом додани амалҳои террористӣ қарор мегиранд;

– Муайякунӣ ва ҳимояи усули афзалиятноки иншооти иқтисодӣ ва соҳаҳои таъминоти ҳаётӣ, ки мавриди анҷом додани амалҳои террористӣ қарор мегиранд.

Пешгӯи баамалоии ҳолати фавқулодаи дорои хусусияти террористӣ дар иншоотҳои иқтисодӣ;

– Пурзӯркунии назорат ва иҷрои чорабиниҳо оид ба ҳимояи иншооти муҳими кимиёвӣ, ҳифзи ҳаётӣ ва дигар иншооти муҳими давлатӣ;

### **Савол ва супориш:**

1. Терроризм чист?
2. Экстремизм чист?
3. Барои мубориза бар зидди терроризм кадом мақомот ваколатдоранд?
4. Доир ба чораҳои беҳатарӣ чӣ медонед?

## **§ 59. ВОСИТАҲОИ ҲОЗИРАЗАМОНИ ЗАРБАЗАН**

Воситаҳои ҳозиразамони зарбазан нури бузурги таъсири табдил додан вайронаву харобазор ва ҳангоми зарбазанӣ дар масофаи дур таъсири бевоситаи худро мерасонад. Вобаста ба хусусиятҳои зарбазанӣ қобилияти на танҳо ба ҳалокат расонидани одамон ва несту нобуд сохтани аслиҳои ҷангӣ ва техникаи ҳарбӣ, инчунин расонидани таъсири хеле калон ба маҳаллаҳои минтақаҳои аҳолинишини осоишта, соҳаҳои иқтисодӣ, ҳамчунин, бо мақсади аз қор баровардани тамоили ҳарбӣ-иқтисодии давлатҳои ҷангкунанда – назарияи моддии идора кардани ҷанг. Пайваста ба ин талаботи сифатнокӣ баҳо додани нуруҳои мусаллаҳонаи ҳозиразамони душман (ядрои ва муқаррарӣ) асосан истифодашаванда соҳаҳои (объектҳои) ҳарбӣ ва таъсироти граждани (шаҳрвандӣ) доштааст, ки дар тамоми ҳудуд ва ғушаву қанори Ҷумҳурии Тоҷикистон мавқеъ гирифтааст. Аслиҳа – номгӯии умумии сохт ва воситаест, ки барои ҳамлаи мусаллаҳона ва несту нобуд кардани қувваҳои зиндаи душман, инчунин, техника истифода мешавад. Аслиҳаи зарбазани омма (ОМП) аслиҳаи иқтидораш бузурги зарбаи оммави-дошта барои расонидани зарари махсусан калон ва аз қор баровардану ба харобаву вайрона оварда расонидан кашф шудааст.

Аслиҳаи зарбазани оммавӣ ба навъи зерин ҷудо мешавад:

- ядрои (ҳастай);
- кимиёвӣ;
- биологӣ (бактериологӣ)

**Аслиҳаи ҳастай (ядрой)** – яке аз ядроҳои пурқувватии зарбазани омма ба ҳисоб рафта, дар навбати худ барои ба ҳалокат оварда расонидани одамон, несту нобуд, харобу вайрона сохтани иншоот ва ҳамчунин омилҳои расонидани зарари зиёни калонро дар масоҳати васеъ табдил медиҳад. Дар баробари ин дар натиҷаи тарқиш аз худ ҳосил кардани мавҷи зарбавӣ, равшании нурафкананда, ворид ва паҳн шудани радиатсия, захролудшавӣ (сироятшавии) радиоактивӣ ва импульси электромагнитро ба вучуд меорад.

Силоҳои ҳастай – силоҳест, ки аз рӯи хусусиятҳои зараровараш аз ҳама пуриқтидор аст ва тарқиши он дар натиҷаи пайдо шудани реаксияи занҷирӣ ба вучуд меояд. Вобаста ба хусусиятҳои тарқишаш аслиҳаи

ҳастаиро дар ҳаво, дар баландии ҳаво, рӯйи замин, зери замин, сатҳи об ва зери об метарконанд. Дар акси ҳол талафоти зиёде барои инсоният рӯй медиҳад.

### НАВЪҲОИ ТАРКИШИ ҲАСТАӢ



Хавой

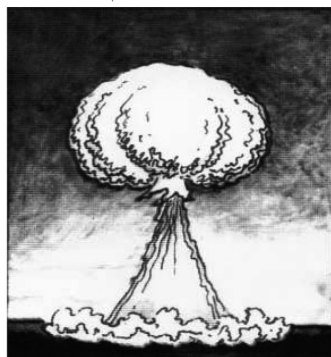

Рӯйзаминӣ



Зеризаминӣ



Зериобӣ

**Тавсифи силоҳи ҳастай ва навъҳои тарқишҳои ҳастай.** Маҳвкунандагии силоҳи ҳастай дар он аст, ки хангоми тарқиш энергияи ниҳоят бузурги дохили ҳастай ҷудо мекунад. Заряди ҳастай асоси аслиҳои ҷангии ҳастаиро ташкил медиҳад, ки қувваи он эквиваленти тротили номида мешавад. Воситаҳои ба ҳадаф расонидани аслиҳои ҳастай ракетаҳо, авиатсия ва артиллерия мебошанд. Инчунин, фугасҳои ҳастай низ истифода мешаванд. Тарқишҳои ҳастай дар ҳаво дар баландии гуногун, дар рӯйи замин ва дар зери он, дар рӯйи об ва дар зери он сурат мегиранд. Вобаста ба ин, онҳоро ба тарқишҳои баланди ҳавой, рӯйзаминӣ (обӣ) ва зеризаминӣ (обӣ) ҷудо менамоянд. Нуктае, ки дар он тарқиш ба амал меояд, марказ, проексияи он маркази тарқиши ҳастай

номида мешавад. Таркиши атомиеро, ки дар баландии зиёда аз 30 000 м ба амал меояд, таркиши баландӣ меноманд. Ин гуна бомбаи атомӣ барои несту нобуд сохтани ракетаҳои баллистикӣ, байникитъавӣ, тайёраҳои баландсуръати ҳарбӣ истифода мешавад.

**Таркиши ҳастани ҳавоӣ** – навъи таркишест, ки манбаи рӯшноии он сатҳи заминро фаро намегирад. Чунин навъи таркиш барои нобуд сохтани ракетаҳои баллистикӣ, байниконтинентӣ, тайёраҳои баландсуръати ҳарбӣ истифода мешавад.

**Таркиши рӯйзаминӣ** чунин таркишест, ки дар вақти рух додани нурҳои равшани он заминро фаро гирифта, баъди баланд шудани манбаи рӯшноидиханда ҳаво ториктар шуда, ба абри сунъӣ мубаддал мегардад ва бо худ гарду ғуборе ба фазо хезонда, шакли занбурӯғро мегирад. Ин абри сунъӣ манбаи захролудшавиро ба миён меорад. Ҳар қадаре ки қувваи таркиш зиёд бошад, масоҳати абри сунъӣ ҳамон қадар калон мешавад. Баъди ин таркиш як чоҳи сунъӣ ба амал меояд, ки вусъати он ба садҳо метр мерасад. Таркиш барои нобуд сохтани инфраструктураи маҳал равона шудааст. Бояд зикр кард, ки маҳз чунин навъи таркиш аз ҳама даҳшатовар ба ҳисоб меравад.

**Таркиши зеризаминӣ** навъи таркишест, ки дар зери замин ба амал оварда мешавад. Дар вақти таркиши зеризаминӣ хоктӯдаи бисёре ба баландии чандин километр партофта шуда, дар ҷойи таркиш чуқурии калоне ба вучуд меояд. Дар вақти таркишҳои зеризаминӣ заминларзаҳои сахт ба амал меоянд.

**Таркиши рӯй обӣ** – таркишест, ки манбаи рӯшноии он сатҳи болоии обро фаро мегирад. **Таркиши зеробӣ** – дар зери об ба амал меояд. Дар вақти рух додани таркиши зеробӣ мадду чазр, яъне обхезии азиме ба вучуд меояд, ки ин манбаи захролудшавии минтақа ба ҳисоб рафта, ба пойгоҳҳои ҳарбӣ-бахрӣ зарару садамаи чиддӣ ворид месозад.

#### **Омилҳои маҳвкунандагӣ таркиши ҳастай**

Омилҳои зарбаи таркиши ҳастай инҳоянд:

1. Зарбаи мавҷҳои таркишӣ.
2. Тафбоди таркиш ё нурафкании шуоъдиханда
3. Радиатсияи гузаранда.
4. Сирояти радиоактивӣ.
5. Импулси электромагнитӣ.

Мавҷи зарбавӣ, нури рӯшноӣ, радиатсияи нишонрас, захролудшавии радиоактивӣ, импулси электромагнитӣ омилҳои таркиши ҳастай мебошанд. Ҳамаи омилҳои номбурда хусусиятҳои зараровари хос доранд.

**Мавҷи зарбавӣ** – омилҳои асосии маҳвкунандагӣ таркиши ҳастай мебошад, зеро ба хароба мубаддал гаштани биноҳои зиёд, зарар дидани

муассисаҳо, инчунин, нобудшавии инсонҳо маҳсули таъсири ин омил мебошад. Сарчашмаи пайдоиши он фишори баланде, ки дар маркази таркиш ҳосил мешавад ва дар лаҳзаҳои аввал ба миллиардҳо атмосфера мерасад, мавҷи зарбавӣ мебошад. Газҳои тасфони хангоми таркиш бавучудомада бо суръати ниҳоят тез ба тамоми қишрҳои ҳаво фишор оварда, онҳоро зер менамоянд ва метасфонанд. Онҳо дар навбати худ, ба қишрҳои дигар таъсир мерасонанд. Дар натиҷа, дар ҳаво бо суръати баландтарин аз маркази таркиш нуқтаи фишори баланд ба ҳама тараф паҳн мешавад. Сарҳади пеши ҳавои фишурдашуда ҷабҳаи мавҷи зарбавӣ номида мешавад. Дарачаи аз мавҷи зарбавӣ зарар دیدани инсонҳо ва иншооти гуногун ба қувва ва навъи таркиш, инчунин, ба масофае, ки дар он таркиш ба амал омадааст, релефи макон ва ҷойгиршавии иншоот вобастагӣ дорад. Суръати ҳаракат ва масофае, ки ба он мавҷи зарбавӣ паҳн мешавад, ба қувваи таркиши ҳастай вобастагӣ дорад. Бо зиёд шудани масофа аз нуқтаи таркиш суръат зуд поён мефарояд. Хангоми таркиши силоҳи дорои 20 кг қувва мавҷи зарбавӣ дар 2 сония 1 км, дар 5 сония 2 км, дар 8 сония 3 км масофаро тай менамояд. Дар ин вақт инсон баъди таркиш метавонад паноҳ шавад ва зарари мавҷи зарбавиро нисбати худ ҳарчи камтар намояд.

**Нури рӯшноӣ** – энергияи нури дар таркибаш нурҳои ултрабунафш, инфрасурхдошта мебошад. Сарчашмаи он макони равшаншуда бо маводди тасфидаи таркиш дар ҳаво мебошад. Нури рӯшноӣ дар як лаҳзаи кӯтоҳ паҳн мешавад ва вобаста ба таркиши ҳастай 20 сония давом меёбад. Вале қувваи он ба кӯтоҳмуддатиаш нигоҳ накарда, дар қисмҳои қушодаи бадан сӯзишҳо пайдо намуда, чашмҳоро аз қор бароварда, ба сӯхтани ашӯи гуногун боис шуда метавонад. Таъсири нурҳои рӯшноӣ дар ҳавои гардолуд, хангоми туман, борон ва барф хеле кам мегардад.

**Радиятсия гузаранда** сели гамма-нурҳо ва нейтронҳо мебошад. Он 10–15 сония давом меёбад. Аз бофтаи зинда гузашта гамма - нурҳо ва нейтронҳо, атомҳо ва молекулаҳои ба ҳайати ҳучайраҳо дохилшавандаро бо ионҳо таъмин менамоянд. Дар зери таъсири ионҳо дар бадани инсон равандҳои биологие, ки ба вайрон шудани фаъолияти ҳаётии якҷанд узви бадан ва бемориҳои дигар асос меёбанд, ба миён меоянд. Хангоми аз ҳама гуна шароит гузаштан таъсири радиатсияи гузаранда кам мегардад. Таъсири сустшавии онро бо ним қабати сустшавӣ тавсиф медиҳанд, яъне бо чунин ғафсии матоъ, ки аз он гузашта, таъсири радиатсия 2 мартаба суст мешавад. Масалан, пӯлоди ғафсиаш 2,8 см, бетон–10 см, рег–14 см, дарахт – 30 см ва ғайра. Чуқуриҳои қушода ва нимпӯшида таъсири радиатсияи гузарандаро кам месозанд, гурезгоҳҳо ва паноҳгоҳҳои зидди радиатсия одамро пурра муҳофизат менамоянд.

**Заҳролудшавии радиоактивӣ.** Сарчашмаҳои асосии он – моддаҳои тақсимкунандаи таркиши ҳастай ва изотопҳои радиоактивӣ, ки дар натиҷаи таъсири нейтронҳо ба ашӯе, ки силоҳи ҳастай аз онҳо сохта шудааст (ва ба баъзе унсурҳои, ки ба ҳайати регии дар макони таркиш буда дохил мешаванд), мебошанд. Ҳангоми таркиши ядроии рӯйизаминӣ худуди равшаншуда ба назар мерасад. Ба дохили он вазни ба боло ҳаракаткардаи рег дохил мешавад. Бугҳои моддаҳои тақсимшаванда ва рег пас аз хунук шудан ба зарраҳо саҳт мечаспанд ва абри радиоактивӣ ба вучуд меояд. Вай ба баландии чандин километр бардошта мешавад. Сипас бо суръати 25–100 км/с ба самти бод ҳаракат мекунад. Зарраҳои радиоактивӣ аз абр ба замин афтада, майдони заҳролудшавии радиоактивиро ташкил медиҳанд, ки дарозии он мумкин аст ба садҳо километр бирасад. Дар ин ҳолат макон, биноҳо, муассисаҳо, киштҳо, обанборҳо заҳролуд мегарданд. Дар соатҳои аввалини баъди афтадани моддаҳои радиоактивие, ки ҳатари калонтар доранд, фаъолиятнокии онҳо зиёд мешавад.

**Импулси электромагнитӣ** – майдонҳои (электрикӣ) барқӣ ва магнитӣ дар натиҷаи таъсири гамма-нурҳои таркиши ҳастай ба атомҳои олами ихотакарда ва дар ин майдон ташкил ёфтани сели электронҳо ва ионҳои мусбат мебошад. Вай таҷҳизоти радиоэлектронӣ, радио ва воситаҳои радиоэлектрониро аз қор мебарорад. Воситаи муҳимми муҳофизат аз ҳамаи омилҳои таркиши ҳастай – иншооти муҳофизатӣ мебошад. Дар майдони кушода дар паси ашӯи мустаҳкам паноҳ шудан лозим аст. Ҳангоми ҳаракат дар нуқтаҳои заҳролудшуда барои муҳофизати роҳҳои нафас, чашмҳо, қисмҳои кушодаи бадан аз ашӯи радиоактивӣ воситаҳои муҳофизати роҳҳои нафас, ниқобҳои зиддигазӣ, респиратор, ниқобҳои зидди гарду хок ва бандакҳои докагӣ ва пахтагин, инчунин, аз воситаҳои муҳофизати пӯст истифода мешавад.

**Хусусиятҳои таъсири бомбаҳои нейтронӣ.** Зарядҳои термойдроне, ки дар онҳо реаксияҳои тақсимот ва синтез ба қор бурда мешавад, асоси силоҳи нейтрониро ташкил медиҳанд. Таркиши чунин силоҳ, пеш аз ҳама, ба одамон, аз ҳисоби қувваи бузурги радиатсияи гузаранда, ки қисми асосии онро нейтронҳои зудамал ташкил медиҳанд (ки ба бадани инсон зарар доранд), таъсир мерасонанд. Ҳангоми таркиши аслиҳаи нейтронӣ воситаҳо ва роҳҳои ҳангоми таркиши силоҳи ҳастай истифодашаванда ба қор бурда мешаванд. Дар ин ҳолат майдони таркиши радиатсияи майдони мавҷи зарбавӣ якҷанд маротиба зиёд мебошад. Дар ин гуна майдонҳо техника ва иншоот безарар монда, инсонҳо ба марг дучор мешаванд.

**Нуқтаи таркиши силоҳи ҳастай.** Маконе, ки дар зери таъсири омилҳои таркиши ҳастай қарор гирифтааст, нуқтаи таркиши силоҳи ҳастай номида мешавад. Дар ин ҳолат биноҳои зиёд ва иншоот хароб шуда, ба вайрона табдил меёбанд.

**Минтақаи пурраи вайроншавӣ** – маконе мебошад, ки дар зери таъсири мавҷи зарбавии дорои фишори зиёда аз 50 кПа мондааст. Дар ин минтақа биноҳо ва иншоот пурра хароб мегарданд. Аз нури рӯшноии диҳанда сӯхтор ба амал меояд.

**Минтақаи захролудшавии радиоактивӣ.** Минтақаи захролудшавии радиоактивӣ – макони захролудшуда бо моддаҳои радиоактивӣ аст. Воситаи таъсири моддаҳои радиоактивӣ гамма - нурҳо мебошанд. Таъсири зараровари нурҳои ионӣ ба ҳаҷм (доза)-и нургири, яъне энергияи ин нурҳо, ки дар воҳиди вазни моддаи нургиранда чамъ оварда шудааст, вобаста аст. Ин энергия бо рентген (Р) чен карда мешавад. Рентген – ҳаҷми гамма - нурҳо мебошад, ки дар 1 см/мукааби ҳавои хунук (дараҷаи 0 гр/с ва фишори 760 мм. сут. сим) 2,083 млрд. чуфт ион ҳосил менамояд. Ҳаҷми нургириро одатан дар тӯли ягон вақт, ки вақти нургири номида мешавад, муайян менамоянд. Барои баҳо додан ба ҳаракатнокии гамма - нурҳои аз моддаҳои радиоактивӣ дар макони зарардида хоричшуда мафҳуми «дараҷаи радиатсия» истифода мешавад. Дараҷаҳои радиатсия бо рентген/соат (Р/с) муайян карда мешаванд. (Р/с)– дараҷаҳои хурди он бо миллирентген/соат (мР/с) чен карда мешаванд. Дараҷаи радиатсия зина ба зина паст мешавад.

Аслиҳои ядрои аз рӯйи навҳо ба аслиҳои нейтронӣ мансуб буда, тавсифоти аз худ ҳосил кардани радиатсияи баланди ғайримукаррарӣ (пуршиддат)-ро қодир мебошад.

– Аз рӯйи тавоноӣ лавозимоти ҷангии ядрои – бомбаҳои ядрои ба қисмҳои зерин ҷудо мешаванд:

1. Миқдори қувватнокиаш хурд (аз 1 то 10 ҳаз. тон).
2. Миқдори қувватнокиаш хурд (аз 1 то 10 ҳаз.т).
3. Миқдори қувватнокиаш миёна (аз 10 то 100 ҳаз.т).
4. Миқдори қувватнокиаш маҳсусан калон (аз 100 ҳазор т то 1 млн. т).
5. Миқдори қувватнокиаш фавқулқалон (зиёда аз 1 млн. т).

## § 60. АСЛИҲАҲОИ КИМИЁВӢ ВА БИОЛОҒӢ

Аслиҳои кимиёвӣ ин яке аз яроқҳои ба ҳисоб меравад, ки амали таъсирбахши ҷангоми зарбарасонӣ бо истифодаи моддаи захролудии кимиёвӣ мучаҳҳаз гардонда шудааст. Силоҳи кимиёвӣ – силоҳи умумии қатли ом мебошад, ки таъсири он дар хусусиятҳои тақтиқии як қатор моддаҳои кимиёвӣ асоснок гардонда шудааст. Ба он моддаҳои ҷангии захролудсоз дохил мешаванд. Аломатҳои аз тарафи душман истифода шудани силоҳи кимиёвӣ: садои паст ва ношунавоӣ тарқишҳои силоҳ дар заминро ҳаво ва дар ҷойи тарқиш пайдо шудани дуди зудпахншаванда, хатҳои сиёҳи аз паси ҳавопаймо раванда, ки ба замин менишинанд,



доғҳои рағганин дар рӯйи баргҳо, хок, биноҳо, инчунин дар назди порчаҳои бомбаҳо ва гулӯлаҳои таркида, дигар шудани ранги табиии руста-ниҳо; дар ин вақт одамон хоридани гулӯ, чашм, тангшавии гавҳараки чашм, вазнинӣ дар қафаси синаро ҳис менамоянд. Силоҳи кимиёвӣ аз даҳшатноктарин воситаҳои қатли оми муҳити зист мебошад.

**Тавсифи моддаҳои захролудсоз, воситаҳо ва роҳҳои муҳофизат аз онҳо.** Моддаҳои захролудсоз – бофтаҳои кимиёвие мебошанд, ки қодиранд одамон ва ҳайвонотро дар майдонҳои калон нобуд созанд, ба иншооти гуногун ворид шаванд, ҷойҳо ва обанборҳоро захролуд созанд. Ин моддаҳо дар ракетаҳо, бомбаҳои авиатсионӣ, гулӯла ва минаҳои тўпхона (артиллерӣ), фугасҳои кимиёвӣ ҷойгир карда мешаванд. Моддаҳои захролуд мумкин аст шакли моеъ, газ (буғ) ва аэрозолҳо (дуд, туман) дошта бошанд. Онҳо ба воситаи роҳҳои нафас, узвҳои ҳозима, меъда, пӯст ва чашм ба бадани инсон дохил мешаванд. Аз рӯйи таъсир ба бадани инсон моддаҳои захролуд ба асабӣ - паралитикӣ; пӯстӣ, буғиқунанда, захрдор, табларза ва психохимиявӣ ҷудо мешаванд. Моддаҳои захролудсози асабӣ – паралитикӣ асабро аз қор мебароранд. Онҳо ба воситаи роҳҳои нафас дар ҳолати ба моеъ ва буғ монанд ба воситаи пӯст, инчунин, ба воситаи ҳӯрок ва об ба аъзои бадани инсон дохил мешаванд. Ин моддаҳои захролудсоз аз ҳама хавфноканд. Барои несту нобуд сохтани инсон ҳаҷми хурди онҳо кифоя аст. Аломатҳои захролудшавӣ: рафтани оби даҳон, хурд шудани гавҳараки чашм, нафастангӣ, дилбеҳузурӣ, қайқунӣ, табларза ва шалшавӣ мебошад. Ба сифати воситаҳои ҳифзи фардӣ – ниқоби зидди газ (противогаз) ва сарулибоси муҳофизатқунанда истифода мешаванд. Барои ба зарардида ёрии аввалин расонидан ба ӯ пеш аз ҳама ниқоби зидди газ мепӯшонанд ва ба баданаш бо ёрии сӯзандору (тубик) ё ба воситаи нӯшонидани дору моддаи зидди захролудшавӣ ворид менамоянд. Ҳангоми ба пӯсти бадан ё сарулибос афтодани моддаҳои захролудсози дорои таъсири асабӣ–паралитикӣ, ҷойҳои зарардида бо маҳлули маҳсули зидди силоҳи кимиёвӣ тоза карда мешаванд. Моддаҳои захролудсози ба пӯсти бадан таъсиррасонанда (инрит) бо таъсири бисёртарафаи нобудсозашон фарқ мекунанд. Дар ҳолати моеъ ва буғӣ онҳо пӯст ва чашм, ҳангоми ба дарун нафас кашидани буғҳо – роҳҳои нафас ва шуш; ҳангоми бо ҳӯрок ва об ба узвҳои дарун афтодан – аъзои ҳозимаро аз қор мебароранд. Хусусиятҳои фарққунандаи инрит – мавҷуд будани давраи таъсири ниҳонӣ, ки танҳо пас аз чор соат ва аз он зиёд пас аз захролудшавӣ муайян мешавад. Аломатҳои захролудшавӣ– сурх шудани пӯст ва пайдо шудани обилачаҳои хурд, ки пас аз 1-2 шабонарӯз калон шуда, мекафанд ва ба захмҳои дертабобат табдил меёбанд. Дар ҳамаи ҳолатҳои захролудшавии макон моддаҳои захролудсоз боиси захролудшавии бадани инсон мегарданд, ки дар ин ҳолат

харорати бадани инсон баланд шуда, беҳол мегардад. Дар шароити истифодаи моддаҳои заҳролудсози ба пӯст таъсиррасонанда ниқоби зидди газ ва сарулибоси махсус пӯшонидан лозим аст. Ҳангоми ба пӯст ё сарулибос афтодан ин моддаҳо бо моеи дар ҳалтаи шахсии зиддикимиёвӣ буда бартараф карда мешаванд. Моддаҳои заҳролудсози буғикунанда (фосген) ба бадани инсон ба воситаи нафаскашӣ таъсир мерасонад. Аломатҳои заҳролудшавӣ – мазаи ширинии нофорам дар даҳон, сулфа, сарчархзанӣ ва беҳолӣ. Ин ҳолат баъди аз нуқтаи заҳролудшуда баромадан мегузарад ва шахс худро хуб ҳис менамояд.

Аммо дар ин ҳолат инсон дар бораи таъсири он, ки боиси об шудани шуш мешавад, фикр намекунад. Пас аз ин нафаскашӣ душвор шуда, сулфаи тар, дарди сар, харорати баланд, нафастангӣ, дилзанӣ пайдо мегардад. Ҳангоми заҳролуд шудан ба чабрдида ниқоби зидди газ мепӯшонанд, аз майдони заҳролудшуда мебароранд, гарм мепечонанд ва дар чойи нисбатан ором нигоҳ медоранд. Ба чабрдида нафаси сунъӣ додан ҳеч мумкин нест. Моддаҳои заҳролудкунандаи дорои таъсири умумии заҳролудсоз (кислотаи синали хлорсиан) танҳо ҳангоми ба дарун кашидани нафас аз ҳавои бо буғҳои онҳо заҳролудшуда таъсир мерасонанд. Аломатҳои заҳролудшавӣ – мазаи оҳак дар даҳон, хоридани гулӯ, чарх задани сар, беҳолӣ, дилбеҳузурӣ, табларза ва шалшавӣ мебошад. Барои аз онҳо худро ҳимоя намудан танҳо аз ниқоби зидди газ истифода бурдан кифоя аст. Барои ба чабрдида ёрӣ расондан ба бадани ӯ ва ба зери шлем – маскаи ниқоби зидди газ ампулаи зидди заҳролудшавӣ гузаронидан лозим аст. Дар ҳолатҳои вазнин ба чабрдида нафаси сунъӣ медиҳанд, гарм мекунанд ва ба нуқтаи тиббӣ мефиристанд. Моддаҳои заҳролудсози дорои таъсири хориш (CS, адамсит ва ғ.) дард ва сӯзиши саҳт дар даҳону гулӯ ва чашмҳо, ашкрезии саҳт, сулфа, душвор шудани нафаскаширо ба вучуд меоранд. Моддаҳои заҳролудсози дорои таъсири психохимиявӣ (BZ– би–зед) ба системаи марказии асаб таъсири махсус расонда боиси вайроншавии асаб ё ҷисм мешаванд. Дар сурати таъсир кардани моддаҳои заҳролудсоз, ба узвҳои зарардидаи бадан мағзоба молида, чашму биниро бо оби тоза шуста, сару либосро хуб такида ё бо ҷутка тоза кардан лозим аст.

**Нуқтаҳои заҳролудшудаи кимиёвӣ.** Маконе, ки дар он зери таъсири силоҳи кимиёвӣ одамон ва ҳайвоноти хоҷагии халқ талаф ёфтаанд, нуқтаи заҳролудшудаи кимиёвӣ номида мешавад. Ҳаҷми он ба андозаи паҳншавӣ ва воситаи истифодаи моддаҳои заҳролудсоз, навъи онҳо, шароитҳои обухавосанҷӣ, рельефи макон ва дигар омилҳо вобастагӣ дорад. Моддаҳои заҳролудсози таъсири асабӣ - паралитикирасонанда махсусан пурқувват мебошанд, ки дар шакли буғ тавассути бод ба масофаи нисбатан калон ҳаракат менамоянд. Барои ҳамин одамон ва ҳайвонот

на танҳо дар макони истифодаи силоҳи кимиёвӣ зарар мебинанд, балки дар макони дур аз он низ мумкин аст талаф ёбанд. Дарозии муддати таъсири маҳвкунандаи моддаҳои захролудсоз ҳар қадар ки шамол сахттар ва сели ҳаво зиёдтар бошад, ҳамон қадар камтар мешавад. Моддаҳои захролудсоз дар бешаҳо, боғҳо, чуқуриҳо ва кӯчаҳои танг, назар ба ҷойи кушод тӯлонитар боқӣ мемонанд. Макони дар зери таъсири бевоситаи силоҳи кимиёвӣ душман монда ва маконе, ки дар болои он абри ҳавои захролудшуда, то дараҷаи маҳвнамой паҳн гаштааст, минтақаи захролудшавии кимиёвӣ номида мешавад. Минтақаи аввалиндарача дар натиҷаи таъсири абри якуми ҳавои захролудгашта, ки сарчашмаи он буғҳо ва азрозолҳо мебошанд, ташкил меёбад; минтақаи дуюмдарача дар натиҷаи таъсири абри ҳангоми бухоршавии қатраҳои моддаҳои захролудсоз ташкил ёфта, ки баъди тарқиши силоҳ ба замин менишинанд, ташкил меёбад.

Асоси аслиҳои кимиёвиро моддаҳои захрнок ташкил дода, ба одамон, ҳайвонот ва наботот зарар мерасонад. Ҳангоми истифодабарӣ ва зарба задани ин навъи силоҳи кимиёвӣ бар зидди қувваи зинда дар муҳлати кӯтоҳ ва дар масоҳати калон доман паҳн карда, хусусияти захролуд кардани техникаи ҳарбӣ ва олами зинда мегардад. Истифода бурдани ин навъи яроқ аз ҷониби душман бар зидди қувваи зинда, метавонад таъсираш дар як муҳлати кӯтоҳ шумораи зиёди одамонро ба ҳалокат расонад ва дар масоҳати калон доман паҳн карда, хусусияти захролуд кардани олами мавҷудоти зинда, ҳайвоноту наботот, лавозимоти ҷангӣ ва техникаи ҳарбию дорад. Микёси калони минтақаҳои захролудшуда боиси ғайри мустақим зарар расонидани аҳоли мегардад. Аслиҳои кимиёвӣ асосан шомили бомбаҳо ва мушакҳои кимиёвӣ буда, воситаи дастрас кардани онҳо дар минтақаҳои захролудшуда. Усули аз ҳама муносибтар, роҳҳои паҳнкунии воситаҳои дастраскунии аслиҳои мушакӣ ва тӯпӣ (артиллерӣ), воситаҳо аз гурӯҳҳои диверсионӣ - кашфӣ ба ҳисоб меравад.

Асосан силоҳҳои кимиёвӣ ба гурӯҳҳои зерин ҷудо мешаванд:

1. Бомбаҳои кимиёвӣ;
2. Кассетаҳо;
3. Снарядҳо ;
4. Мушакҳо.

– Моддаҳои кимиёвӣ захролудкунандаи ҳарбӣ дар минтақаҳои истифодашаванда метавонад бо ёрии асбобҳои ҳавоӣ ба генераторҳои дастгоҳҳои моддаҳои кимиёвӣ захролудкунандаи ҳарбӣ.

– Моддаҳои кимиёвӣ захролудкунандаи ҳарбӣ – қисми баланд-захрнокӣ кимиёвӣ мебошад. Аз рӯйи аломатҳо ва таъйиноту пайдоиши онҳо ба навъҳо ва ҳелҳои зерин ҷудо мешаванд:

– Моддаҳои захролуди сафедамонанд – маводду маҳсулот барои фаъолият ва ҳаёти инсон хавфнок ба организми одам зуд таъсир карда, ба касалиҳои дардовар гирифтор менамояд. Таъсири худро ба воситаи узвҳои нафаскашии инсон мерасонад, ба касалиҳои (ботулинический) энтеротоксин (хатари саҳти марговар барои ҳаёти инсон), узвҳои ҳозима, чигар, варами пардаи рӯда, дардҳои шадиди буғум ва устухон.

– Энтеротаксини стафилокок (муваққатан аз кор мебарорад).

– Моддаҳои захрнок (ОВ) – қисми кимиёвӣ таъсири худро ба воситаи узвҳои нафаскашӣ, пӯст, узвҳои биной- чашм расонида, барои захролуд сохтани хӯрок ва об истифода карда мешавад.

– Фиттоксикант ин моддаҳои захролуди кимиёвиро барои нестунобуд кардани наботот ва сирояти рустаниҳо истифода мебаранд.

– Истифода ва роҳҳои аз ҳама бештари паҳн кардани моддаҳои кимиёвӣ захролудкунандаи ҳарбӣ – моддаҳои захролуд ба ҳисоб мераванд. Онҳо ба навҳо (хелҳо) ҷудо мешаванд.

– Дар организми зинда аз рӯи хусусият таъсири манфӣ мерасонанд, ба гурӯҳҳои зерин ҷудо мешаванд:

– Фалачкунандаи асаб – системаи асабро захролуд карда, аз кор мебарорад (зарин, заман, табун, - V – газҳо).

– Мансубияти (таъсирашон умумӣ) захролудсозии моддаҳои саҳт-таъсири кимиёвӣ – таркиби хунро захролуд мекунанд ва инчунин, системаи асабро аз кор мебарорад (кислотаи синилий, хлористи сианид ва ғайра).

– Осеби ҷузъӣ – пӯсти бадан ва варами пардаҳои луобӣ – сирояти пӯст, узвҳои биной - чашм, узвҳои роҳи нафас ва узвҳои ҳозима – меъдаву рӯда (иприт, люизит, иприти азотӣ).

– Буғикунанда – узвҳои нафаскаширо захролуд карда, ба роҳҳои нафаскашӣ зарари ҷиддӣ мерасонад (фосген ва ғайра).

– Барангезандаи ҳашм, (ҳашмгинкунанда) ноором, озодкунандаи узвҳои бадан ва асаби инсон, ҳашмангезанда- таъсири моддаи кимиёвӣ ба узвҳои биной – чашм зарар мерасонад, варами ва сурх шудани чашм ва роҳи нафаскаширо ба хориш оварда, тамоми организмро захролуд мекунад. (адамсит, хлорситофенон ва дигар моддаҳо).

– Аз рӯи таъйиноти тактикӣ – хусусияти марговар ва хавфнок ба ҳаёти одам доред, (ба монанди виикс, зарин, заман ва дигарҳо).

Муваққатан аз кор баровардани қувваи ҷисмонии одам дар муддати аз 2 то 5 шабонарӯз ба ин гурӯҳ моддаи кимиёвӣ (бизет) мансуб аст, аз кор баровардани организми одам дар муддати кӯтоҳ аз 1 то 3 соат вақтро дар бар мегирад, ба ин гурӯҳ моддаи кимиёвӣ (си-эс) дохил мешавад.

– Давомнокии таъсири сироятӣ дар минтақаҳои захролудшавӣ устувор боқӣ монда (якчанд шабонарӯз ва соатҳои зиёд) нигоҳ дошта мешавад.

– Дар замони ҳозира 47 артиши қувваҳои мусаллаҳи давлатҳои дунё аслиҳаи кимиёвиро доро мебошанд. Захираҳои моддаҳои кимиёвӣ - ҳарбӣ дар давлатҳои пешрафта то дараҷаи даҳҳо ҳазор тонна мерасад.

– Дар охири солҳои 80-уми асри гузашта аз ҷониби ИМА бо таҷҳизоти нави аслиҳаи кимиёвӣ гузаштан ба лавозимоти ҷангии нави биноерноеро анҷом дод, ки хусусиятҳои ҷангӣ ва нигоҳдории давоми дуру дароз таъмин карда шудааст.

Соли 1992 Конвенсияи байналмилалӣ дар бораи аз байн бурдани истехсол ва истифодаи аслиҳаи кимиёвӣ қарор қабул кард. Ҷамъовариҳои аслиҳаи кимиёвӣ ва дар муҳлати 15 сол несту нобуд сохтани онро давлати ИМА тибқи талаботи Созишномаи байналмилалӣ уҳдадор шуд, ки аз аввалҳои соли 1998 бояд ба дигар давлатҳо ба андозаи 10,5 млрд доллар, аз ҷумла давлати Русия 5,8 млрд доллар оид ба нобуд кардани аслиҳаи кимиёвӣ маблағ ҷудо мекарданд. Мутаассифона, ҳамагӣ 3% ин маблағ ҷудо гардидааст ҳалос. Давлати Русия бинобар сабаби гирифтӣ шудан ба бӯҳрони душворҳои иқтисодӣ ин амалро мустақилона хотима дода наметавонад, истехсолоти аслиҳаи кимиёвӣ ҳар яке аз давлатҳои ба саноати кимиёвӣ тараққиёфта метавонад дар як муҳлати кӯтоҳ вусъат ёбад. Таҳдиди доимии истифодаи аслиҳаи кимиёвӣ аз ҷониби гурӯҳҳои муташаккил дар шароити низоъҳои мусаллаҳона ба вуқӯъ мепайвандад.

**Аслиҳаи биологӣ (АБ)** – воситаҳои ҷангӣ, таъсироти аслиҳаи биологӣ бо истифодаи хусусияти касалиовари микроорганизмҳо асос ёфтааст. Ба ин хотир, воситаҳои махсусеро барои истифодаи ҳарбии омилҳои биологӣ, ки хусусиятҳои ба худ хоси байни инсонҳо, ҳайвонот ва рустаниҳо, ба вучуд овардани бемориҳои вазнини оммавиро дорад, истифода мебаранд. Қисмати асосии аслиҳаи биологӣ воситаҳои биологӣ ҳисоб ёфта дар эҷод кардани бунёдкорӣ таҳкурсии ва дастур тайёр карда мешаванд. Инчунин, воситаи истифодабарии тирӯ туфанги биологӣ (сармушак, гилофӣ-кассетӣ) ва зарфҳои махсус (контейнерҳо), афзорҳои пошдиҳанда ва ҷангангезанда, (генераторҳои аэрозол) бомбаҳои ҳавопаймоӣ, тирҳои милӣ ва тӯпи реактивӣ ва ғайра. Силоҳи бактериологии артишҳои хоричӣ воситаи нобудсозии умумии одамон, ҳайвоноти соҳаи кишоварзӣ ва сабзавоту рустани мебошад. Он бо ёрии микроорганизмҳои дорои хусусияти дардовар таъсир мерасонад. Ба силоҳи бактериологӣ ресептураҳои микроорганизмҳои дардовар ва воситаҳои расонандаи онҳо дохил мешавад. Ин силоҳ метавонад дар маконҳои калон бемориҳои умумии хавфнокӣ одамон ва ҳайвонотро ба

миён орад ва дар муддати дароз таъсири нобудсозии худро нигоҳ дошта, давраи давомнокии ниҳонии таъсиррасонӣ дошта бошад. Микробҳо ва токсинҳоро дар муҳити беруна дастрас намудан душвор аст, онҳо ба воситаи ҳаво ба паноҳгоҳҳо ва биноҳои муҳофизатношуда дохил шуда, одамон ва ҳайвонотро захролуд месозанд. Аломатҳои истифода шудани силоҳи бактериологӣ: садои паст ва ба дигар моддаҳои тарканда хос набудани таркиши бомба ва гулӯлаҳо; дар маконҳо мавҷуд будани пораҳои калон ва қисмҳои алоҳидаи силоҳ баъди таркиш, пайдо шудани қатраҳои моеъ ё худ хока дар чойҳо, чамъоварии ғайриодии ҳашарот ва кирмҳо дар чойҳои таркиш ва афтодани контейнерҳо; бемориҳои умумии одамон ва ҳайвонот мебошад. Ғайр аз ин, бо ёрии омузиши лабораторӣ низ истифодаи силоҳи бактериологиро муайян намудан мумкин аст.

**Тавсифи воситаҳои бактериологӣ ва муҳофизат аз онҳо.** Ба сифати воситаҳои бактериологӣ душман метавонад барангезандаҳои бемориҳои гуногуни сироятӣ: вабо, захми сибирӣ (сибирская язва), бруселлёз, сап, туляремия, табларза, энсефалити баҳорӣ – тобистона, тифи шикам, зуком, малярия, дизентерия, оспа ва ғайраро истифода намояд. Ғайр аз ин, токсини батулиникӣ истифода мешавад, ки боиси захролудшавии вазнини организм мегардад. Барои нобуд сохтани ҳайвонот, дар қатори барангезандаҳои захми сибирӣ ва сап, вирусҳои яшур, вабои чорвои шохдор ва паранда, холераи ҳук ва ғайраро истифода бурдани душман мумкин аст. Барои нобуд сохтани рустаниҳои кишоварзӣ барангезандаҳои занг задани зарраҳои ионӣ, фитофторозии картошка ва дигар воситаҳои истифода мешаванд. Захролудшавии одамон ва ҳайвонот дар натиҷаи нафас кашидани ҳавои захролудгашта, аз афтодани микроб ё токсинҳо ба даҳон, чашм, бинӣ ва пӯсти зарардида, истеъмоли намудани озукаи захролудшуда ва об, аз газидани ҳашарот ва чондорҳои захролудгашта, аз даст расонидан ба ашёи захролудгашта, аз пораҳои гулӯла ё бомбаи таркида захмдор шудан, инчунин бо муошират бевосита бо шахси бемор (ҳайвонот) ба амал меояд. Як қатор бемориҳо аз шахси бемор зуд ба шахси солим мегузаранд ва эпидемия ба вучуд меояд. Ба воситаҳои асосии муҳофизати аҳоли аз силоҳи бактериологӣ асбобҳои махсуси вакцинасиворотӣ, антибиотикҳо, моддаҳои доругии сулфамидӣ ва ғайра, ки барои пешгирии таъҷилии бемориҳои сироятӣ истифода мешаванд, воситаҳои хифзи фардӣ ва гурӯҳӣ, моддаҳои кимиёвии безараркунанда дохил мешаванд. Ҳангоми бо аломатҳои истифодаи силоҳи бактериологӣ рӯ ба рӯ шудан, ниқоби зиддигазӣ ва воситаҳои муҳофизати пӯстро мепӯшанд ва дар ин бора ба ситоди наздиктарини мудофияи граждани, директори мактаб, сардори муассиса, хочагӣ хабар медиҳанд.

### **Макони захролудшуда аз силоҳи бактериологӣ.**

Шаҳрҳо, маҳалҳои аҳолинишин ва объектҳои хоҷагии халқ, ки зери таъсири воситаҳои барангезандаи бемориҳои сироятӣ мондаанд – **нуқтаи маҳвшудаи бактериологӣ** номида мешаванд.

Сарҳади он дар асоси ахбори кашфи бактериологӣ, санҷишҳои лаборатории аз иншооти муҳити атроф, инчунин, муайян сохтани бемориҳо ва роҳҳои паҳншавии бемориҳои сироятӣ пайдогашта муайян мешавад. Дар атрофи нуқтаи захролудгашта муҳофизатгарони мусаллаҳ гузошта шуда, даромадан ва баромадан, гирифта баромадани чизҳои манъ карда мешавад. Барои пешгирӣ аз паҳншавии бемориҳои сироятӣ дар байни аҳолии нуқтаи гирифтorgашта як идда чораҳои зидди эпидемия ва беҳдоштӣ, пешгирии таъҷилии обсервация ва карантин: коркарди беҳдошти (санитарӣ)-и аҳоли; дезинфексияи иншооти гуногуни захролудгашта анҷом дода мешавад. Дар мавриди зарурат ҳашарот ва ҷондорҳо нест карда мешаванд.

**Муоина (обсервация) ва карантин.** Муоина (обсервация) – назорати махсус ташкилшаванда ба аҳоли дар нуқтаи маҳвгардидаи бактериологӣ бо як қатор чорабиниҳои оғoҳсозандаи аҳоли дар бораи паҳн шудани касалиҳои сироятӣ бо мақсади саривақт муайян кардан ва хифозату инзиво намудани беморон мебошад. Ҳамзамон, бо ёрии антибиотикҳо пешгирии таъҷилии бемориҳои сирояткунанда, доругузaronиҳои зарурӣ доир шуда, ба иҷрои қатъии қоидаҳои беҳдошти шахсӣ ва ҷамъиятӣ, хусусан, дар анбори хӯрокворӣ ва чойҳои истифодаи умумӣ, назорат анҷом дода мешавад. Хӯрокворӣ ва обро танҳо баъди безарар гардонидан истеъмол мекунад. Муҳлати муоина вобаста ба давомнокии давраи ниҳии бемории марбута муайян мешавад ва аз лаҳзаи инзивои бемори охирин ба охир расидани дезинфексия дар нуқтаи маҳвшуда шуморида мешавад. Ҳангоми аз тарафи душман истифода шудани барангезандаҳои бемориҳои ниҳоят хавфнок – холера, оспа, зукоми мурғ карантин барқарор карда мешавад. **Карантин** – маҷмӯи чорабиниҳои ниҳоят қатъии инзивоӣ – маҳдудкунандаи зидди эпидемияҳои гуногун, ки барои пешгирӣ аз паҳншавии бемориҳои сироятӣ аз нуқтаи маҳвшуда ва барои бартараф намудани худ нуқтаи хавфнок пешбинӣшуда мебошад.

**Воситаҳои биологӣ** – моддаи кимиёвии касалиовар, дардовар аст. Микроорганизмҳои ба вучудоварандаи касалиҳои хатарноки гузаранда ба мисли (вирусо, риккетсии, бактерияҳо ва бемориҳои занбӯруғ – мағор) ва моддаи баландтаъсир, зудтаъсир, фавқулзаҳроноку захири қотили серҳаракату фавол, бавучудоварандаи касалиҳои бунёдӣ (аснова), сирояткунандаи гузаранда ба монанди (тиф, вабо-холера, оспа-нағзақ, чума-мараз, сап-оқсил ва ғайра) боиси ба ҳалокат овардани шумораи бениҳоят зиёди одамон ва ҳайвонот мегардад.

Дар тӯли солҳои 20-уми асри гузашта дар рафти муҳорибаҳои мусаллаҳона омилҳои алоҳидае кушода гардид, ки пайдоиши паҳншавии умумии бемориҳои сироятӣ эпифитотӣ (бемории сирояткунандаи рустаниҳо), ки сарчашмаи сар задани онҳо набудани шароити иҷтимоӣ буд. Асосан, қисми зиёди ин далелҳо ҷанги дарозмуддати байни давлатҳои Ҷопон ва Чин сабабгори ин гуфтаҳо гардида буд. Дар рафти Ҷанги дуҷуми ҷаҳон дар ин минтақа маркази (эпидемиологӣ) - усулҳои пешгирии қардани касалиҳои сироятии артиши Ҷопон оид ба истеҳсоли касалиҳои барангезанда (хуруҷ) чума-мараз, сап-оксил ва вабо-холера) фаъолият мекарданд. Аммо далелҳо доир ба истифодаи шадиди аслиҳои биологиро (муқаррар) муайян карда натавонистанд.

Дар марказҳои пешгирии касалиҳои сироятӣ артиши як қатор давлатҳо то 30-тампғаи (штампов) микроорганизм ё вируси ҳолиси беғаш, ки аз хуни одам ё чорвои бемор ё аз обу хок ҷудо карда, барои тайёр кардани дору ва коркарди барангезандаи касалиҳои сироятӣ парвариш шудааст, ба роҳ монда шуда буд.

Дар як қатор давлатҳои дигар ба вучуд овардани истифодаи воситаҳои силоҳҳои биологӣ эҷод карда шуд. Асосан, онҳо ба гурӯҳҳои зерин ҷудо мешаванд:

– Ҳавопаймоӣ, ғилофӣ (кассеты) – ғилофаҳо бо истифода аз ҳавопаймо.

– Ҷанг барангезанда ба воситаи ҳаво.

– Гурӯҳҳои диверсионӣ (таҳрибкорон).

Дар солҳои 60-ум маълумот дар бораи ихтироъ ва коркарди тайёраҳои бесарнишин доир ба паҳнкунандаи касалиҳои сирояткунандаи силоҳҳои биологӣ дар давлатҳои ИМА ва Британияи Кабир (Англия) пайдо гардид. Навъи ҳавопаймоӣ SD - 2 миқдори ретсепти биологӣ 68... 113 литрро ташкил дода, ҳангоми истифодабарӣ (майдони) ҳудуди аз 114 то 220 км<sup>2</sup>-ро таъсири сирояткунӣ – захролудкуниро ба вучуд меоварад. Навъи ҳавопаймоӣ (тайёра) SD-4 дар навбати худ то 381 литр моддаҳои захролуди биологиро дар системашон ҷой дода, то 1270 км<sup>2</sup>-ро захролуд месозад. Тайёраи SD-5 148 литр то 518 км<sup>2</sup> мавқеъ ва минтақаҳои аҳолинишинро бо бемориҳои шадиди дардовар ва хатарнок барои олами мавҷудоти зинда - одам, наботот, ҳайвонот ва ғайраро захролуд мегардонад. Соли 1974 Конвенсияи байналмилалӣ оиди қатъиян манъ кардани коркард, истифодабарӣ ва бо суръат вусъат ёфтани аслиҳаҳои биологӣ санадҳои меъёрии ҳуқуқӣ тартиб дода, ба имзо расонид. Ҷамзамон, дар бисёре аз давлатҳои дунё дар ҳамчоягӣ ва ҳамкорӣ гузаронидани тадқиқотҳои мутақобилаи илми бошиддат вусъатёфта, тартиб додани барномаи мавзӯӣ (тематика) барои эмин нигоҳ доштани ҳаёти одамон ва ҳайвонот аз касалиҳои дардовар ва



хатарноки сирояткунанда, истехсол кардани воситаҳои тиббии доруворӣ намуди ваксинҳо қорӣ гардид. Аз ин рӯ боз як проблемаи мураккаб пайдо шуд: чӣ тавр, бо кадом роҳ, бо кадом усул ба муҳофизати тематикаи қорҳои илмӣ-тадқиқотӣ сарҳад гузошта шавад, ки аз он кадом самтҳо нисбатан барои қорқарди воситаҳои ҷангӣ манфиатбахш мебошад. Мураккабии инкишофи тараққӣ ва пешрафти қорҳои илмию тадқиқотӣ аз он иборат аст, ки технологияи қорқарди воситаҳои ҷангии ретсептӣ - биологӣ ва тайёр кардани ваксинҳо бар зидди бемориҳои хатарноки сироятии биологӣ тадриҷан яхела аст. Қомӯбиҳои муносири илми биология ва кимиё тамоми имкониятҳоро самаранок истифода бурда, барои истехсол ва роҳи пайдо намудани заминаи нави намудҳои аслиҳои ҳозиразамон, ба монанди аслиҳои нави этникӣ (этнический) шароит фароҳам овардааст.

## § 61. ВОСИТАҲОИ ЗАРБАЗАНИ МУҚАРРАРӢ

Воситаҳои зарбазани муқаррарӣ (ВЗМ) «аслиҳои муқаррарӣ» (маъмул) қаблан баъди пайдо шудани аслиҳои ядрой ба лексикони ҳарбӣ (мафҳуми луғавиро ишора мекунад) ворид шуда, аз ҳама бештар хусусиятҳои беҳамто ва бепоёни зарбазани олиро дар ихтиёри худ доранд. Аммо дар замони кунунӣ як қисми нави аслиҳои муқаррарӣ ба қомӯбиҳои илму техникаи ҳозиразамон асосгузори намуда, аз ҷиҳати қувваю тавоноӣ (пурра) ба аслиҳои зарбазани омма (қатли ом), тирӯ туфангҳои тарқиши нисбатан қалонҳаҷм монандии наздик дорад.

Аслиҳои муқаррарӣ тамоми воситаҳои оташнишонӣ ва зарбавиро ташкил дода, аз истифодаи тирӯ туфанги артиллерия (тӯпҳо), тӯпҳои дифои ҳавой, бомбаҳои ҳавопаймоӣ, тирандозӣ ва тирӯ туфанги муҳандисӣ мушаққоли ба таҷҳизотҳои муқаррарии ҳарбӣ муҷаҳҳазшуда, бомбаҳои оташангезанда (оташзо) ба маҳлулҳои омехтаи оташгиранда бархӯрдор аст. Бомбаҳо ва лавозимоти ҷангӣ, аз қабилӣ тирӯ туфанг қисми асосии аслиҳо ва таҷҳизоти бо тирӯ туфанг, барои задани зарба бар зидди қувваи зиндаи душман несту нобуд сохтани техникаҳо ва ба харобаи валангор расондани иншооти артиши муҳолифин, устувор ва мустаҳкам намудани мавқеи мудофиавии худ аз душман ва иҷрои дигар вазиҳо (муҷаҳҳаз гардонидани мавқеъ ва макон бо равшанӣ, паҳн кардани адабиётҳои ташвиқотӣ) фаъолият мекунад. Ба ҳадаф расонидани амалиёти истифодабарии нерӯи оташи бомбаҳо ва тирӯ туфангҳо аз ҳисоби истифодаи энергия, ки аз тарқиби моддаҳои тарқанда ҷудо мегардад ва дар натиҷаи задани зарба ва расонидан ба ҳадафҳои гуногун, вайрона, хароба ва несту нобуд кардани душман амалиёт иҷро мегардад.

Ба бомбаҳо ва тирӯҳои муқаррарӣ навиҳои зерин дохил мешаванд:  
– тирӯ барои тӯпҳо ва миномётҳо;

- гулӯлаҳои реактивӣ;
- ракетаҳои идорашавандаи зиддитанкӣ (ПТУР);
- бомбаҳои ҳавопаймоӣ (идорашаванда ва ғайриидорашаванда);
- тир (патрон) барои силоҳҳои оташфишонӣ;
- норинҷакҳои дастӣ ва барои силоҳҳои оташфишонӣ; воситаҳои тарқишдиҳанда;
- борут (заряд) бо моддаҳои тарканда;
- минаҳо ( аз он ҷумла минаҳои баҳрию обӣ), мушакҳои торпедо;
- тирҳои ишоравӣ ва равшаникунанда.

Тиру туфанг ва аслиҳаи ҷангӣ дастрас карда мешавад ба нуктаҳои лозимӣ ва (ҳолӣ) паррондану андохтани тир аз силоҳи оташфишонӣ (снаряд, минаҳо, гранатаҳои туфангӣ, тир), бо кумаки муҳаррикҳои гуногун (снарядҳои реактивӣ ва мушакҳои торпедӣ) партофтани аз баландӣ, аз ҳаво ва расонидан ба ҳадаф (бомбаҳои ҳавопаймо) ё ин ки ба тариқи механикӣ, дастӣ ҳаво додан (норинҷаки дастӣ). Дар баъзе ҳолатҳо минаҳо ба маҳалҳое, ки хатари хучуми душман аз ин самтҳо дар назар дошта мешавад, гузошта мешавад ва дар баҳру уқёнусҳо бар зидди ҳамагуна киштиҳои обию зериобӣ ва дигар дастгоҳҳои обӣ ва зериобӣ гузошта мешавад ва ҳангоми гузаштану дакка хӯрдан ба минаҳо дар ин ҳолат тарқиш рух дода, киштиҳо бо дастгоҳҳои ҳаракаткунанда аз қор мебароянд.

- бомбаҳо (мина)-ҳое низ вучуд доранд, ки онҳоро барои барбод ва несту нобуд соختани объект (иншоот, иморат, қорхона, соҳтмон, автомобил, техникаҳои ҳарбӣ) ва ғайра истифода мебаранд. Бо тавассути ишора, ба воситаи радио ва тариқи пайвасти намудани сим моддаҳои тарканда дар вақти муқарраршуда ба қор дароварда мешавад.

- Аслиҳаҳо, тиру туфангҳо бо таҷҳизоти муқаррарӣ (қисми ҷангии онҳо) ба навҳо ҷудо мешавад.

- фугасъ (тарканда), порчашаванда (осколочные), шикастапораи минаҳо;

- торпедо – як навъи гулӯлаи зериобии худғард барои маҳв кардани кишти;

- кумулятивӣ (кумулятивные) – таъсири кумулятивӣ дошта;
- зиреҳшикан (бронейбойные);
- бетоншикан (бетонабойные);
- оташзо (зажигательный), бомбаи оташзананда;
- кассетавӣ (кассетные), ғилофқдор
- минаҳои маҳсус

Ғайр аз инҳо, лавозимоти ҷангӣ аз қабилӣ тир, снаряд ва минаҳо (қисми ҷангӣ) мувофиқи системаи идорақунӣ (наведение – нишонро рост намудан) метавонад ба гурӯҳҳои зерин ҷудо шавад.

Ғайриидорашаванда ва идоранашаванда (ба воситаи амри радиой, радиолакасияи нимфаъл, беҳаракатӣ (пассивная) ИК; – ғайрифаъл аслиҳаи лазерии (лазерная) телевизионӣ, лазерии нимфаъл ва ҳамчун худнишонгир (самонаводящиеся).

Лавозимоти чангӣ, аз қабилӣ тир, снаряд, минаҳо боз метавонанд ба навъҳои моддаҳои тарканда ҷудо шаванд:

- механикӣ (механический);
- электронӣ- алоқавӣ (контактный);
- гидромеханикӣ;
- оҳанрабоӣ (магнитӣ);
- механикӣ-алоқавӣ (контактный);
- механикӣ-милакӣ (штыревой);
- оҳанрабоӣ-алоқавӣ (магнитный- контактный) ва ғайра.

Асосан, омилҳои зарбавӣ дар ҳолати якбора расонидани таъсири худ ба чунин намудҳо ҷудо мешаванд:

- амали зарбавӣ- сӯрохкунӣ;
- амали мавҷи таркишӣ (амали алоқавӣ-контактное действие);
- амали мавҷи зарбаи ҳавоӣ;
- зарбаи шикастапораҳо;
- таъсири оташфишонӣ.

Дар айни замон, боз лавозимоти чангӣ, аз қабилӣ тирҳои таркиши ҳаҷмдор истеҳсол шудаанд, ки аз ҷиҳати қобилияти чангиашон сифати баланд доранд.

Ба маънои асли аз ҳама бештар барои ҳалли масъалаи муҳофизати шаҳрвандӣ, мундариҷаи таснифоти навъи лавозимоти чангӣ чунин нақшаи воситаҳои зарбарасони ҳозиразамонро тартиб медиҳад.

Вобаста аз восита ва усулҳои хизматрасонӣ дастрас намудани ин лавозимоти муҳорибавӣ (тир, мушак, снаряд, минаҳо) ва ғайра ба мавқеҳои таъйиншуда аз бомбаҳои ҳавоӣ ва мушаки тӯпӣ (ракетно-артиллерискими) вобаста аз сохти лавозимоти чангӣ - тир бо моддаҳои таркандаи муқаррарӣ таҷҳизонида шуда, ба гурӯҳҳои зерин ҷудо мешаванд:

- снарядҳо, бомбаҳо, мушакҳо ва бомбаҳои ғилофӣ (кассеты).

Минаҳои фугасӣ хусусияти таъйиноташ барои вайронаву валангор кардани иншооти сохти гуногун васеъ истифода бурда мешавад.

Снарядҳо ва минаҳои хусусияти шикастапорадор (осколоемые) барои несту нобуд сохтани қувваҳои зинда ва техникаҳои безирехлӯш мучаҳҳазшуда истифода мешавад.

Снарядҳо ва дигар навъи тирҳои хусусияти таъсири кумулятивидошта барои несту нобуд сохтани техникаҳои (мошинҳои) зирехлӯш ва иншооти мустаҳкам истифода мешаванд. Снарядҳо ва мушакҳои навъи

зарбаи бо ядро мучаҳҳазшуда (снаряди тӯп) хусусияти несту нобуд кардани объектҳои сифати баланди истехком сохташударо ва техникаҳои зирехпӯш бо истифодаи пайкони (наконецник) снарядҳои пайконадор аз масолеҳи баландсифати зич ва мустаҳкам кашфшударо аз қор мебарорад. Лавозимоти муҳорибавӣ (тир, гулӯла, мушакҳо, мина) ва бомбаҳо бо сӯзишвории омехташуда асосан ба гурӯҳҳо ҷудо мешаванд. Дар зарфҳо (бакӣ), гилофак (кассетҳо), снаряд ва бомбаҳо. Бомбаҳо ва мушакҳои тарқишашон калонҳаҷм ба омехтаҳо таҷҳизонидашуда дар навбати худ қобилияти ҳосил кардани ҳарорати баланди гармиро дорад (окис, этилена, дидоран, перекис, уксусной кислоты пропиленитрат). Номбурдаҳо дар ҳолати руҳ додани тарқиш ба атроф пош меҳӯранд, баъдан бухор шуда, дар ҳаво бо кислород якҷоя мешавад, дар натиҷа абри курашакро бо омехтаи тафбоди тарқиш гирдогирди тақрибан 15 метр ва қабати ғафсиаш то 2 - 3 метрро ташкил мекунад.

Ҳамзамон чизи аҷиб, монанд ба тарқиши пардаи пуфак (шар), ҳавои кашидашуда («вакуумная бомба») пайдо мешавад. Омилҳои асосии зарбарасонӣ бомбаҳои калонҳаҷм ин мавҷи зарбавӣ мебошад. Бомбаҳои зарбарасони калонҳаҷм аз рӯйи таъвоноии худ мақоми фосилавино байни силоҳҳои ядрои иқтидораш хурд ва муқаррарӣ (фугасӣ)-и лавозимоти муҳорибавӣ, аз қабали тир, мушакҳо, бомбаҳо ишғол менамояд.

Фишори барзиёд бо миқёси мавҷи зарбавӣ, бомбаҳои иқтидори калонҳаҷм ҳатто ба масофаи дур то 100 метр аз маркази тарқиш метавонад ба 1 КГС/см<sup>2</sup> расад, (минтақаҳо ба харобазор мубаддал гашта, зарари саҳт мебинанд). Иншооте, ки соҳти муҳофизавиашон то 20 КГС/см<sup>2</sup>-ро ташкил медиҳанд ва дар масофаи якҷанд даҳҳо ва садҳо метр ҷойгиршуда, якбора аз зарбаи тарқиши бомбаи калонҳаҷм ба ҳолати вайронаву харобазор мубаддал мегардад. Ҳангоми тарқиш мавҷи зарбарасон бо ҷангу хок тадриҷан аз сатҳи замин ба ҳаво баромада, бо таъсири шамол паҳн мегардад ва метавонад иморатҳо, иншооти баландошёнаи саҳроӣ, инчунин, дар масофаи садҳо метр одамонро аз ҳаёт маҳрум созанд. Аслан зарари расонидани ин навъи силоҳ метавонад таъсири худро ба шаҳрҳое, ки соҳтмону иморатҳои нисбатан ба якдигар наздик доранд ва минтақаҳои кӯҳӣ ва маҳалҳои террамонанду сартеппаҳо расонанд. Баъзе мутахассисон меҳисобанд, ки тибқи нишондодҳо хусусиятҳои ҷангии бомбаҳои тарқишашон калонҳаҷм бо силоҳҳои ядрои тактикӣ наздик, монанд бошад ҳам, аммо аз ҷиҳати хусусиятҳои ҷангӣ фарқ дошта, одатан хатари захролуд кардани минтақа ва маҳалро надорад. Бомбаҳои хусусияти оташфишонидошта, барои нобуд кардани одамон, техника, объектҳои маҳал, ҳамчунин дар натиҷаи алоқаи бевосита бо моддаҳои тарқанда мучаҳҳаз гардонидашуд, истифода бурда мешавад.

Ба ин навъи моддаҳои омехтаи кимиёвӣ дохил мешавад НАПАЛМ ва ПИРОГЕЛ. Напалм масолеҳи коркарди нафт ба ҳисоб рафта, ба осонӣ бо иловаи моддаи гафскунандаи органикӣ аланга мегирад ва барои бештар нигоҳ доштани мустаҳкамии алоқа бо сатҳи болоии расонида-ни зарба моддаҳои махсуси кимиёвии оташзанандаи ПИРОГЕЛ-НА-ПАЛМ, бо иловаи моддаи элементҳои филиз; аз ҳама бештар пораҳои магний, ин илова метавонад ҳарорати сӯзиши модда ба сатҳи зарба-расони тахминан 30%-ро ифода кунанд. Дар нерӯҳои мусаллаҳи артиши давлатҳои Созмони паймони Атлантикаи Шимолӣ комплекти (дастаи) лавозимоти ҷангии авиатсияи тактикӣ ва стратегӣ, аз 2 то 6 бомбаҳои оташфишонӣ ҷой дода шудааст. Бомбаҳои хусусияти оташ-зананда (оташзо)-ро барои аз байн рабудани ҳаёти инсон, аз кор баровардани техника, иншоотҳо ва несту нобуд соختани бешаю дарахт-зори ҷангалзорҳо, ҳамчунин дигар иншооти ҳарбӣ истифода мебаранд ва дар натиҷаи аланга гирифтани маводди омехташудаи моддаҳои оташгиранда манбаи паҳншавии оташ мегардад. Термит – омехтаи металли сабук (фулуз) ва маъдани окис ва дигар моддаҳо илова карда мешавад. Моддаи кимиёвии фосфори сафед низ дар қатори ин мод-даҳо хусусияти оташгирандаро дорад. Бомбаҳои хусусияташ оташ-гиранда ҳамчун бомбаҳои оташфишонӣ, дар қатори лавозимоти ҷан-гии қувваҳои ҳавоии давлатҳои НАТО Созмони паймони Атланти-каи Шимолӣ қобили қабул доништа шудааст. Бомбаҳои хусусияташон оташгиранда иборат аз моддаи фосфорӣ буда, дар навбати худ таби-ати ғайриодӣ дошта, ҳангоми оташ гирифтани иншоот, иморат, тех-ника ва объектҳои ҳарбӣ, дар ин лаҳза хомӯш кардани манбаи аланга тариқи истифода аз об одатан ғайриимкон арзёбӣ мегардад. Бомбаҳои хусусияташон муҳандисӣ дошта дар бисёр мавридҳо метавонад сабаб-гори сарчашмаи сар задани низоъҳои мусаллаҳона ва ба амал оварда-ни ҳолатҳои фавқулода гардад.

#### **Савол ва супориш:**

1. Омилҳои маҳвкунандагии таркиши ҳастаиро номбар кунед ва тавсиф диҳед.
2. Маркази нобудгаштаи ҳастай чист?
3. Фафсии девори сементӣ, гилӣ, тахтагӣ барои ду баробар кам кар-дани нури радиоактивӣ бояд чӣ қадар бошад?
4. Дараҷаи радиатсия дар макон, пас аз як соати таркиши рӯйи-заминии ҳастай 200 P/C-ро ташкил медиҳад. Пас аз 7 соат чӣ қадар мешавад?
5. Дар бораи силоҳи кимиёвӣ ва аломатҳои истифода шудани он нақл кунед.

6. Моддаҳои захролудкунандаи асабро шарҳ диҳед.
7. Моддаҳои захролудкунандаеро, ки пас аз ба бадан ворид гаштани онҳо давраи таъсири ниҳой фаро мерасад, номбар намоед.
8. Дар бораи тарзҳои химоя аз моддаҳои захролудсозро нақл кунед.
9. Дар бораи силоҳи бактериологӣ ва аломатҳои истифода шудани он нақл кунед.
10. Воситаҳои асосии ҳифзи аҳоли аз силоҳи бактериологӣ (биологӣ)-ро номбар кунед.
11. Маркази захролудшудаи бактериологиро шарҳ диҳед.

## **§ 62. ҚОРҲОИ НАЧОТДИҲӢ ДАР НУҚТАҲОИ ТАЛАФОТ АЗ СИЛОҲИ ҲАСТАӢ**

Гузариши корҳои наҷотдиҳӣ ва корҳои фаврии барқароркунӣ дар ҳолати тарқиши силоҳи қатли ом яке аз вазифаҳои асосии мудофиаи граждани мебошад. Вазифаҳои асосии корҳои наҷотдиҳӣ дар нуқтаи маҳвгашта аз силоҳи ҳастаӣ – наҷот додани инсонҳо ва ба зарардидагон ёри расонидан мебошад. Ба корҳои наҷотдиҳӣ пайгири (омӯштани)-и самтҳои ҳаракат ва макони корбарӣ, маҳдуд кардан ва хомӯшкунии сӯхтор дар самтҳои ҳаракат ва макони корбарӣ, кофтукови зарардидагон ва аз байни харобаҳо баровардани онҳо, кушодани дарҳои маҳкамшудаи гурезгоҳҳо ва он ҷойро бо ҳавои тоза таъмин кардан ва одамони дар он ҷо бударо муҳофизат намудан, ба ҷабрдидагон ёрии аввалияи тиббӣ расонидан, онҳо ва умуман, аҳолиро ба ҷойҳои бехатар кӯчонидан, коркарди санитарии ҷабрдидагон ва безарар гардонидани сарулибоси онҳо, безарар намудани макон, нақлиёт ва техника дохил мешавад. Барои анҷом додани корҳои наҷотдиҳии қисмҳо ва гурӯҳҳои ғайриҳарбии муҳофизати граждани нишондодашон умумӣ гурӯҳҳои хизматӣ ҷудо карда мешаванд.

Ҳайати шахсии звеноҳои ҷабрдидагонро кофтабароранда бо асбобҳои дастӣ, ки барои кор дар ин гуна шароитҳо мувофиқанд, таҷҳизонида шудаанд. Инчунин, лом ва табарча, белчаҳои муҳандисӣ, чангак, болға ва сунбаҳо низ ба кор бурда мешаванд.

Вазифаҳои корҳои фаврии барқароркунӣ дар нуқтаи маҳвгашта баргараф намудани садамаҳо ва зарарҳои расонидашуда бо мақсади пешгири аз зиёд гаштани марги инсонҳо. Муҳайё намудани шароит барои корҳои ояндаи барқароркунӣ низ лозим аст.

Ба корҳои фаврии барқароркунӣ кушодани роҳи яккагард ва роҳҳои нақлиёт дар ҷойҳои вайронгаштаи онҳо, мустаҳкам ё вайрон намудани конструксияҳо, ки хатари афтодани онҳо дар назар аст, баргараф кардани садамаҳо дар шабакаҳои коммуналӣ-барқӣ, барқарор

намудани хатҳои муваққати вайронгаштаи алоқа ва шабакаҳои коммуналию барқӣ бо мақсади таъмини корҳои начотдихӣ, дохил мешаванд.

**Тарз ва навъҳои иҷрои корҳои начотдихӣ.** То омадани гурӯҳҳои ғайринизомии муҳофизати граждани гурӯҳҳои пайгир дараҷаи захролудшавии радиоактивӣ дар роҳҳои ҳаракати онҳоро муайян месозанд, инчунин, роҳҳои баромадан аз гурезгоҳҳо, хусусияти вайроншавии иншоотҳо ва аҳволи шахсони дар онҳо бударо низ муайян менамоянд.

Гурӯҳҳои сӯхторнишонӣ бо ёрии гурӯҳҳои муҳандисӣ, ки воситаҳои механикӣ доранд, сӯхторро хомӯш месозанд. Нуқтаҳои хурди сӯхторро гурӯҳҳои начотдихӣ бо ёрии воситаҳои сӯхторнишонӣ ва техникаҳои муҳандисӣ хомӯш мекунанд.

Кофтуков ва начот додани одамон аз биноҳои вайронгашта бевосита бо дохил гаштани гурӯҳҳо ба нуқтаи осебдида оғоз меёбад. Ёфтани иншооти ҳифозатӣ аз зери харобаҳо аз рӯйи нақшаҳои пешаки сохташуда амалӣ гардонида мешавад. Пас аз ёфтани иншооти муҳофизатӣ феврал бо одамони дар дохили он буда алоқа барқарор карда мешавад. Аз аҳволи онҳо хабардор шуда, дараҷаи вайроншавии паноҳгоҳ ва таҷҳизоти дохили он муайян карда мешавад. Ҳамзамон, ҳолати даромадгоҳҳо ва баромадгоҳҳои эҳтиётӣ ва тарзи кушодани онҳо таъйин карда мешавад.

Агар дар наздикии иншооти ҳифозатӣ садамаи лӯлаи газгузар мушоҳида шуда бошад, онро бояд пешгирӣ намуд, зеро ворид шудани газ ба дохили паноҳгоҳ хатарнок мебошад. Ҳангоми муайян гаштани ҷойгиршавии одамон дар зери харобаҳо бо онҳо алоқа барқарор намуда, дар бораи шумора ва аҳволи онҳо маълумот гирифта мешавад. Зарардидагон, мувофиқи қоида, аз зери харобаҳо дастӣ кофта бароварда мешаванд. Начотдихии одамон аз биноҳои сӯхтаистода аз тарафи гурӯҳҳои зидди сӯхтор, ҳамзамон, бо хомӯш намудани сӯхтор амалӣ гардонда мешавад. Дар ҳолати вайрон шудани зинапояҳо, зарардидагонро ба воситаи зинапояҳои оташнишонӣ, ба воситаи тирезаҳо, бо истифодаи зинапояҳои механикӣ, манораҳои автомобилӣ, инчунин, тарзи начотдихии одамон аз ошёнаҳо бо ёрии ресмони дорои миёнбанди махсус сурат мегирад. Ҳангоми сустҷӯйи одамон дар биноҳои торик начотдихандагон бояд бодикқат бошанд, зеро дар чунин ҷойҳо одамон, алалхусус кӯдакон, метавонанд дар ҳолати беҳудӣ бошанд ва онҳоро дар ҷойҳои ғайримунтазира ёфтан мумкин аст. Барои ҷабрдидагонро аз дуд муҳофизат намудан, бояд рӯймолчаҳои нам ё худ порчаҳои матои одии мустаҳкамро истифода баранд ва онҳо ба узвҳои роҳҳои нафаскашии зарардида гузошта мешаванд. Кофтан ва кушодани иншооти муҳофизатии вайроншуда ба зиммаи гурӯҳҳои начотдихии умумӣ гузошта мешавад.

Баъди кушодани паноҳгоҳ, паноҳшудагон, аз он чумла чабрдидагон аз тарафи гурӯҳҳои нишондодашон умумӣ, ки бо ҳамкориҳои гурӯҳҳои зидди сӯхтор, муҳандисӣ, техникӣ ва хизматрасонии тиббӣ фаъолият меку- нанд, бароварда мешаванд.

Дар ҳолати набудани даромадгоҳи эҳтиётӣ барои кушодани па- ноҳгоҳ, масофаи то дари баромад тоза карда мешавад. Агар дар дами дар монеаи бузурге бошад, ки ба кушодани он имкон надихад, аз болои гурезгоҳ ё аз девор гузаргоҳи нав кушода мешавад.

Дар биноҳои муҳофизатии шамолдихандашон вайроншуда якҷоя кофтани гурезгоҳ, чораҳои ба даруни он додани ҳаво низ дида меша- вад. Ёрии тиббӣ ба зарардидагон аз тарафи гурӯҳҳои хизмати тиббӣ амалӣ гардонида мешавад. Инчунин, расонидани ёрии мутақобила низ аҳамияти хосса дорад. Зарардидагони муҳтоҷи ёрии тиббиро ба чойҳои саворшавӣ ба нақлиёт меоранд ва бо гурӯҳҳои ёрии аввалияи тиббӣ ба пунктҳои тиббӣ интиқол медиҳанд.

#### **Чораҳои бехатарӣ ҳангоми кор дар нуктаи зарардида.**

Ҳангоми гузаронидани корҳои наҷотдиҳӣ дар нуктаи зарарди- даи ҳастай ба чораҳои бехатарӣ риоя намудан зарур аст. Ин чораҳо бо мақсади пешгирии қардани ҳолатҳои фавқулода ва талафоти ҳайати шахсии гурӯҳҳо ҳангоми корбарӣ пешбинӣ шудаанд. Фармондеҳони гурӯҳҳо барои риояи ин чораҳо дар нуктаҳои зарардида ҷавобгӯянд. Онҳо бояд ба ҳайати шахсӣ дар бораи қоидаҳои корбарӣ ва чораҳои бехатарӣ маълумот диҳанд. Ин фармонҳо бояд бечунучаро иҷро ша- ванд.

Ба чораҳои умумии бехатарӣ дар чойҳои хатарноки биноҳои хароб- гашта асосан инҳо дохил мешаванд: дар вайронаҳо танҳо гаштан манъ аст, ба коргароне, ки бо наҷотдиҳии одамон аз биноҳои нимвайрон ва харобаҳо машғуланд, ёрӣ расонида мешавад, онҳо бо ниқоби зиддигазӣ таъмин карда мешаванд.

Ҳангоми иҷрои корҳо дар чойҳои бо моддаҳои захрогини радиоак- тивӣ олулашуда барои муҳофизати ҳайати шахсӣ аз нургирии радиоак- тивӣ чораҳо дида мешаванд.

Дар нуктаҳои захролудшавии радиоактивӣ кушодани воситаҳои хи- фозати шахсӣ манъ карда мешавад. Кор қардан бе дастпӯшак, нӯшидан, хӯрок хӯрдан ва тамоку кашидан манъ аст. Барои дамгирии ва хӯрокхӯрӣ биноҳои боқимонда, ки аз назорати корқарди тиббӣ гузаронида шуда- анд ё худ хаймаҳои маконҳои безарарқардашуда истифода мешаванд. Ҳангоми ҳавоӣ гарм либоси гармро мунтазам дар об тар карда, аз болои либоси резинӣ комбинезони намноки сабуки пахтагин пӯшидан мумкин аст. Барои кам шудани гарду ғубор ҳангоми кор дар харобазор ба он бо насоси дастӣ об пошида мешавад.



Баъди аз минтакаи захролудгашта баромадани ҳайати шахсӣ дар он минтақа пурра ё қисман коркарди санитарӣ анҷом дода мешавад. Сарулибос ва пойафзор, инчунин, ашёи рӯшноидихандаи ҳайати шахсӣ дар нуқтаҳои махсус аз дезактивизатсия гузаронида мешавад.

Муҳофизати бомуваффақият аз силоҳи қатли ом аз бисёр ҷиҳат ба рафтори дурусти аҳоли ҳангоми хатари ҳучуми душман, ҳангоми ишораҳои ахбории мудофияи граждани вобастагӣ дорад.

**Ишораҳои хабарӣ ва қоидаи ҳаракат мувофиқи онҳо.** Маълумот дар бораи ҳамлаи душман чунин маънӣ дорад, ки мамлакат дар ҳар гуна ҳолат метавонад ҳадафи ҳамла қарор гирад. Ҳамаи шахрвандон вазифадоранд, ки дар чорабиниҳои мудофияи граждани, ки дар ин давра гузаронида хоҳанд шуд, иштироки фаъолона дошта бошанд.

Барои қабули ишораҳои хабарии аз тарафи ситодҳои мудофияи граждани пешниҳодшаванда бояд дар нуқтаҳои хочагии халқ, хонаҳои иқоматӣ ва ҳучраҳо, динамикҳои алоқавӣ ба нуқтаҳои қувваи барқ пайваст карда шаванд. Ҳамаи шахрвандон бояд воситаҳои муҳофизати узвҳои нафаскаширо дастрас намоянд, барои худ ва оилашон воситаҳои одитарини муҳофизатро омода созанд. Инчунин, барои муҳофизат аз захролудшави радиоактивӣ сарулибоси мувофиқ интиҳоб намоянд. Дар ҳар як оила бояд куттичаи доруворихи зарурӣ вучуд дошта бошанд. Аъзои оила макони воқеъшавии гурезгоҳро муайян намоянд, агар дар қарибиҳо гурезгоҳ набошад, ба сохтани он шурӯъ намоянд. Дар ин муддат маводди озуқа ва обро аз захролудшавӣ эмин доштан хеле муҳим аст. Инчунин, дару тиреза ва ҷойҳои ҳавогузари хонаи иқоматиро герметикӣ (ҳавоногузар) кунонидан муҳим аст.

Барои сари вақт огоҳ намудани аҳоли аз хатари силоҳи қатли ом, ташкилоти мудофияи граждани ишораҳои ягонаи хабарӣ муайян кардааст: «Хатари ҳавой», «Хатари ҳавой ба охир расид», «Хатари радиатсия», «Хатари химиявӣ». Доништан ва амал кардан аз рӯи ин ишораҳо боиси кам гаштани дараҷаи вайроншавӣ ва шумораи талафоти ҷонии аҳоли мешавад.

Пас аз бонги «**Хатари ҳавой**» (агар хатар гузарад), бонги «**Хатари ҳавой гузашт**» дода мешавад. Ин бонг ҳам ба воситаи садо ва симо дода мешавад: «**Дикқат! Дикқат!**» «**Хатари ҳавой гузашт!**», «**Хатари ҳавой гузашт!**». Баъди ин бонг аҳоли аз гурезгоҳ ва паноҳгоҳҳо бароварда мешаванд. Ҳангоми аз он ҷо баромадан ба қоидаҳои муайянгардида риоя намудан лозим аст.

Дар вақти бонги «**Хатари кимиёвӣ**», ки ҳангоми хатари захролудшавии кимиёвӣ ва бактериологӣ дода мешавад, ба воситаи алоқаи садо: «**Дикқат! Дикқат! Шаҳрвандон! Хатари кимиёвӣ!**» расонида шуда, ин садо якҷанд маротиба такрор мешавад. Ҳангоми ин ишора ниқоби

зиддигази ва воситаҳои муҳофизати пӯстро пӯшидан лозим аст. Агар вақти садо додани ин бонг дар наздикӣ гурезгоҳ набошад, дар дохили хона монда, дару тирезаҳоро маҳкам пӯшида, сӯроҳоро маҳкам кардан лозим аст. Шахсони хангоми бонги «Хатари кимиёвӣ» дар дохили гурезгоҳ буда, бояд дар он ҷо то иҷозати масъулон монанд. Шахсони дар паноҳгоҳ буда, бегуфтугӯ ниқоби зиддигази мепӯшанд.

Дар ҳамаи ҳолатҳо хангоми берун аз паноҳгоҳ будан, аз воситаҳои муҳофизати шахси истифода бурда мешавад. Ба сифати воситаҳои пешгирикунанда, ки таъсири зарарро кам месозанд, аз комплекти куттии доруҳои шахси доруҳои зидди радиатсия истифода мешаванд.

Дар нуқтаи заҳролудшудаи кимиёвӣ то иҷозати баромадан дар гурезгоҳ мондан шарт аст. Аз гурезгоҳ дар ҳолати пӯшидани воситаҳои муҳофизати узвҳои нафас ва пӯст баромадан мумкин аст. Самти баромадан аз гурезгоҳ бо ишораҳои махсус муайян карда мешаванд. Баъди аз нуқтаи заҳролудгашта баромадан, воситаҳои ҳифзи фардӣ, алалхусус, ниқоби зиддигази аз сар гирифтани бе иҷозат мумкин нест, зеро қисми берунии он мумкин аст аз моддаҳои химиявӣ заҳролуд гашта бошад. Ба шахсони зарардида ёрии аввалини тиббӣ расонидан шарт аст. Ворид намудани моддаи зидди заҳролудшавӣ ба бадани онҳо (антидот) ва коркарди қисмҳои кушодани бадан бо ёрии ИПП зарур буда, сипас онҳоро ба нуқтаи тиббӣ расонидан лозим аст.

Шахсони аз минтақаи заҳролудгашта баромада дар нуқтаҳои махсус аз коркарди пурраи санитарӣ ва дегазатсияи сарулибос мегузаранд.

Дар минтақаи заҳролудгаштаи бактериологӣ барои пешгирӣ аз бемориҳои сироятӣ режими махсус – карантин ё муоинаи махсус муайян карда мешавад. Баромадан аз хонаҳо ё ҳавлиҳо манъ карда мешавад. Хӯрокворӣ, об ва ашёи мавриди ниёзи аввалия ба хонаҳо расонида мешаванд. Аз нуқтаҳои карантин ба масофаи дур баромадан манъ аст.

Ҳангоми муоинаи тиббӣ барои муайян намудани бемориҳо ва ҷорачӯйҳои пешгирӣ дору гузаронда мешавад. Гуфтугӯи байни беморон маҳдуд карда мешавад. Муассисаҳои таълимӣ, фарҳангиву маърифатӣ кори худро танҳо бо риояи қоидаҳои муайяншуда давом дода метавонанд.

Аҳолии минтақаи зарардидаи бактериологӣ ба талаботи тиббӣ бояд қатъан риоя намоянд. Риояи реҷаи хӯрокхӯрӣ махсусан муҳим аст. Танҳо маводди хӯрдани то он дам дар яхдон ё ҷойҳои эминбударо истеъмол намудан мумкин аст. Ғайр аз ин, маводди хӯрдани ва нӯшиданиро низ хуб ҷӯшонидани ё бирён кардан даркор аст.

Тоза нигоҳ доштани биноҳои зист, ҳавлиҳо, ҷойҳои мавриди истифодаи умум низ аҳамияти калон дорад. Талаботи беҳдошти шахси – ҳар

ҳафта шустушӯй кардан, либоси зер ва чойпӯшхоро иваз кардан, тозагии дастҳо ва мӯйи сарро рӯя намудан шарт аст.

Дар ҳамаи ҳолатҳо дар минтақаи зарардидаи бактериологӣ, аҳоли бояд оромӣ ва тартибу интизомро рӯя ва қоидаҳои муайянштаро иҷро намояд.

#### **Савол ва супориш:**

1. Ишора ва бонгҳои хабардиҳандаи мудофияи гражданиро номбар кунед.

2. Ҳангоми сигнали «Ҳатари радиоактивӣ» ҳаракатҳои аҳоли бояд чӣ гуна бошанд?

3. Дар бораи тартибу одоб ва ҳаракатҳо дар нуктаи захролудшудаи кимиёвӣ нақл кунед.

### **§ 63. ВОСИТАҲОИ ҲИМОЯИ ФАРДӢ**

Таъмин намудан бо воситаҳои ҳимояи фардӣ яке аз вазифаҳои асосии мудофияи граждани ба ҳисоб меравад, чунки дар ҳолатҳои фавқулода ба мисли садама, дар корхонаю муассисаву ташкилотҳое, ки моддаҳои захрнокӣ саҳттаъсирро истифода мекунанд, дар ҳолати ошкор карда шудани радиатсия онҳо истифода мешаванд.

Воситаҳои ҳимояи фардӣ (кимиёӣ) барои ҳимояи узвҳои дохилӣ ва берунии инсон аз моддаҳои радиоактив, моддаҳои захрнокӣ саҳттаъсир ва воситаҳои бактериологӣ хизмат мекунанд. Ин воситаҳоро аз рӯйи таъйинот ба ду гурӯҳ тақсим мекунанд:

– воситаҳои ҳимояи узвҳои нафаскашӣ, ки ба он ниқобҳои зидди-газӣ, респираторҳо ва воситаҳои одитарин – ниқобҳои аз гард пешгирандаи латтагӣ ва бандинаҳои докагию пахтагӣ дохил мешаванд;

– воситаҳои ҳимояи пӯсти бадан: ниқобҳои зиддигазии узвҳои нафаскашӣ, чашм ва рӯйро аз моддаҳои радиоактив ва моддаҳои захрнокӣ саҳттаъсир, инчунин воситаҳои бактериологӣ боэътимод муҳофизат мекунанд.

Ниқоби зиддигазии умуикӯшунӣ навъи РШ-4 барои ҳайати шахсии ҷузъу томҳо ва аҳолии синнашон аз 17 - сола боло муайян гардидааст. Ниқоби зиддигазии бачагонаи тамғаи ПДФ – Ш барои ҳимояи бачагони аз синни 7 то 17 истифода мешавад. Воситаҳои ҳимояи фардӣ барои муҳофизати бадан аз афтодани моддаҳои захролудсоз ба дохили пӯст, сарулибос мебошанд. Ба онҳо воситаҳои муҳофизати роҳҳои нафас ва пӯст дохил мешаванд. Барои муҳофизати узвҳои нафаскашӣ ниқоби зиддигазии филтркунанда (ГП, ГП-5м, ГП-4у, ПДФ-Ш) истифода мешавад. Онҳо воситаи асосии муҳофизати шахсии инсон аз

афтодани моддаҳои захролудсоз ва бактериологӣ ба чашм, узвҳои роҳи нафаскашӣ ва рӯй мебошад. Усули муҳофизати ин ниқоби зиддигазӣ тоза кардани ҳавои ба узвҳои роҳи нафаскашӣ дохилшаванда аз моддаҳои зараровар мебошад.

### Ниқоби зиддигазии умумикӯшунӣ

Ниқоби зиддигазии умумикӯшунӣ аз қуттии филтркунанда ва қисми рӯй таркиб ёфтааст. Ғайр аз ин, ба маҷмӯи ниқоби зиддигазӣ халта барои нигоҳ доштан ва гирифта гаштани он ва қуттӣ бо плёнкаи зидди араққунӣ, барои пешгирии шишаҳо аз араққунӣ дохил мешавад.

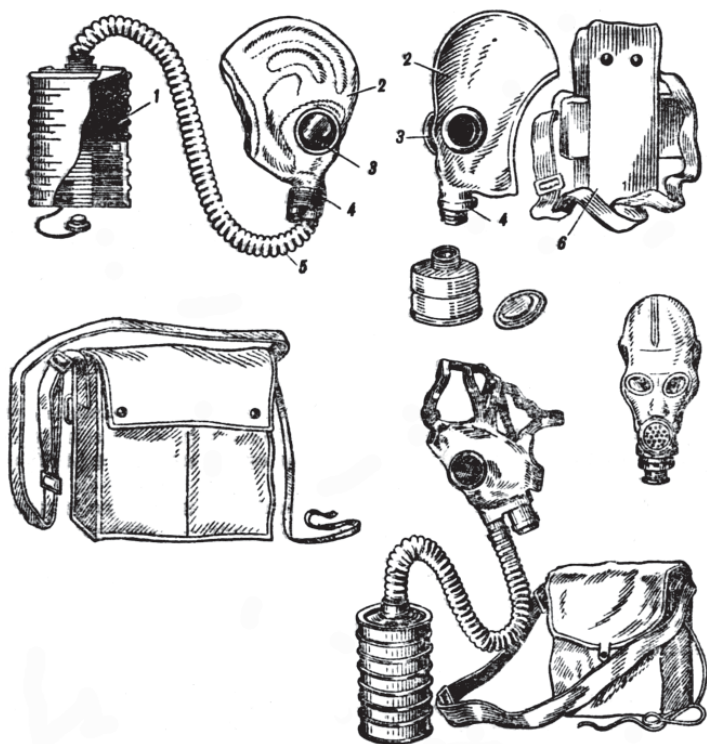

### Навъи ниқобҳои зиддигазӣ

1 - қуттии газсофкунӣ; 2 - ниқоб; 3 - айнак; 4 - қуттичаи клапан; 5 - рӯдаи васлия; 6 - сумка

Қуттии филтркунандаи ниқоби зиддигазӣ барои тоза кардани ҳавои ба он дохилшуда аз моддаҳои захролуд ва воситаҳои бактериологӣ хизмат менамояд. Дар қуттии оҳанин несткунандаҳои махсус ва филтри зидди дуд мавҷуд аст. Ҳангоми ба он дохил шудан, ҳаво аввал аз қуттии газсофкунӣ мегузарад, ки дар он ҳиссаҳои ғубор, дуд, туман мемонад

ва сипас аз несткунанда, ки дар он бугҳои моддаҳои захролудсоз боқӣ мемонад, мегузарад. Қисми болои ниқоби зиддигазӣ аз ниқоби эластикӣ бо гирехҳои айнакӣ, куттии клапанӣ ва найчаи пайваस्तкунанда иборат аст. Он ҳавои дар кутии газсофкунӣ тозашударо ба узвҳои роҳи нафаскашӣ мерасонад. Инчунин, барои муҳофизати чашм ва пӯсти рӯй хизмат менамояд. Гирехи айнак аз шиша ва ҳалқаи чабанда барои плёнкаи зидди арақкунӣ иборат аст. Куттии клапанӣ барои тақсимои сели ҳавои ба дохил даромада ва аз он бароянда истифода мешавад. Дар дохили он клапани нафаскашӣ ва ду клапани нафасбарорӣ: асосӣ ва иловагӣ мавҷуданд. Найчаи пайваस्तкунанда ниқоби эластикиро бо куттии газсофкунанда пайваст менамоянд.

**Хусусиятҳои сохти ниқобҳои зиддигазӣ ГП-5, ГП-7, ГП-4У, ПДФ-Ш.** Ниқоби зиддигазӣ ГП-5 аз куттии газсофкунандаи андозааш хурд ва ниқоби эластикӣ: ниқоби зиддигазӣ ГП4у – аз куттии филтрукунандаи андозааш калон ва ниқоби эластикӣ бо найчаи пайваस्तкунанда иборат аст. Ниқоби зиддигазии ПДФ-Ш барои хонандагони синфҳои болоӣ пешбинӣ шуда, ба маҷмӯи ниқоби зиддигазии ГП-5 монанд буда, ниқобҳояш танҳо 4 - ҳаҷма мешаванд. Ба маҷмӯи ниқоби зиддигазӣ инчунин халта ва воситаи шишаҳо ва айнакҳои онро аз арақкунӣ муҳофизаткунанда дохил мешавад.

Барои интиҳоби ниқоб санҷидани дурустии чамъ намудан ва ҷобҷогузори ниқоби зиддигазӣ бояд чунин амалҳоро иҷро кард:

Пеш аз истифодаи ниқоби зиддигазӣ мувофиқи андозаи рӯй интиҳоб кардан ва санҷидани дурустии он муҳим аст.

Барои андозаи рӯйро муайян намудан, масофаи аз рухсора то ҷоғи поёниро чен кардан лозим аст. Ҳангоми бузургии то 63 см, ниқоби баландиаш сифр лозим аст: 63,5 - 65,5 см - якум: 66 - 68 см - дуҷум: 68,5 - 70,5 см - сеҷум, зиёда аз 71 - чорум. Инчунин, барои интиҳоби ниқоб баландии рӯйро чен кардан лозим аст. Агар баландии рӯй 99 - 109 мм бошад, ниқоби қадаш якум - 109; 119 мм - дуҷум ва зиёда аз 119 мм - сеҷум лозим аст. Ниқоби дуруст интиҳобшуда бояд ба рухсораҳо часпида, ҳавои берунаро ба дарун гузаштан намонад. Зимни интиҳоби ниқоб ва санҷидани дурустии ниқоби зиддигазӣ азназаргузаронии берунӣ ва санҷидани ҳолати пураи герметикии он муҳим аст.

Ниқоби зиддигазии умумикӯшунӣ бо чунин тарз чамъ карда мешавад: бо дасти чап ниқобро гирифта, бо дасти рост куттии филтрукунандаро тоб дода, аз ниқоб ҷудо месозем. Барои ҳолати ҳавонагузаронандагии онро санҷидан ниқобро пӯшида, куттиро аз дохили халта бароварда сӯроҳи поёнии онро бо сарпӯшаки резинӣ маҳкам мекунем ва нафаси амиқ мекашем. Агар ба зери ниқоби қисми рӯй ҳаво нагузарад, ниқоби зиддигазӣ дуруст аст.

**Қоидаҳои истифодаи ниқоби зиддигазӣ** (противогаз). Ниқоби зидди газро дар ҳолатҳои «саёҳатӣ» (агар хавфи ҳучуми душман набошад), «омода» (агар ин гуна хавф бошад), «чангӣ» (бо фармони «Газҳо» ва инчунин бо аломатҳои нахустини захролудшавии химиявӣ ва бактериологӣ) гирифта мегарданд. Дар ҳолати «саёҳат» ниқоби зиддигазиро дар паҳлуи чап мегиранд. Қисми болои ҳалта дар самти миён бояд бошад ва клапан маҳкам карда шуда бошад. Ҳангоми ба ҳолати «омода» гузаронидани ниқоби зиддигазӣ, ҳалтаро ба пеш кашада, клапанро кушода, ниқоби зиддигазиро бо тасмаи миён (шнур) бастан лозим аст.

Барои ба ҳолати «чангӣ» гузаронидани ниқоби зиддигазӣ нафасро ба дарун кашада, чашмҳоро пӯшида, кулохро аз сар гирифта, ниқобро баровардан лозим аст. Онро бо ду даст аз ду тарафи ғафстараш дошта, қисми поёнии онро ба ҷоғи поёнӣ гузошта, бо ҳаракати тези дастҳо ба боло ва қафо кашидан даркор аст. Онро ба сар чунон пӯшидан лозим аст, ки айнақҳо ба ростии чашмҳо биёянд ва қатъ нашаванд. Нафасро пурра бароварда, чашмро кушода, нафаскаширо барқарор намудан лозим аст. Кулохро пӯшида ниқоби зиддигазиро бояд ба паҳлу бастан. Ҳангоми ба ҳолати чангӣ гузаронидани ниқоби зиддигазии ГП - 4 тарзи дар боло зикршударо истифода бояд кард: ниқобро аз ҳалта бароварда, бо ду даст аз ду тарафаш дошта, қисми поёниашро ба ҷоғи поёнӣ гузошта, онро ба рӯй кашидан лозим аст. Тасмаҷаҳои паҳлуии онро ба паси гӯш кашидан лозим аст. Нӯғҳои озоди тасмаҷаҳои пуштро то ба рӯйи хуб часпидани кунҷҳои ниқоб кашидан лозим. Ниқоби зиддигазӣ бо фармони **«Ниқоби зиддигазӣ бароварда шавад!»** гирифта мешавад. Барои ин бо дасти озод куттии клапанро гирифта, ниқобро оҳиста ба поён кашада, сипас онро бо ҳаракати даст ба пеш ва ба боло кашидан лозим аст. Барои ба захмдоршуда пӯшонидани ниқоби зиддигазӣ ба зону истода, сари ӯро ба рӯйи зону гузошта, ниқобро аз ҳалта бароварда онро бо ду даст аз қисми поёнӣ гирифта, ба назди ҷоғи поён оварда, нӯғҳои тасмаҷаҳоро каме кушода, пӯшонидан лозим аст.

**Респиратори Р-2 ва қоидаҳои истифодаи он.** Респиратори Р-2 ним-ниқоби филтрукунанда буда, бо ду клапани нафаскашӣ, як клапани нафасбарорӣ, қисми сар, паҳшкунандаи бинӣ таҷҳизонида шудааст. Он барои муҳофизат аз ғубори радиоактивӣ ва аэрозолҳои бактериалӣ пешбинӣ шудааст. Респираторҳо дар 3 ҳаҷм сохта мешаванд. Барои интиҳоби ҳаҷми мувофиқ баландии рӯй чен карда мешавад. Дар ҳолати 99-109 мм будани рӯй респиратори ҳаҷмаш яқум аз 109 то 119 мм, дуум аз 119 мм ва аз он боло сеюм рост меояд. Респираторро чунон пӯшидан лозим аст, ки ҷоғи поён ва бинӣ ба даруни он хуб ҷойгир шаванд, сипас паҳшкунандаҳоро ба болои бинӣ наздик кардан лозим аст.

Барои санчидани мустаҳкамии ниқоби пӯшидашуда бо кафи даст сӯроҳҳои экрани муҳофизатии клапани нафасбарориро пӯшида, каме нафас баровардан лозим аст. Агар дар ин вақт аз қисми ба рӯй наздики респиратор нафас набарояд ва танҳо аз респиратор ҳаво барояд, респиратор дуруст пӯшидашуда ҳисоб меёбад.

Андозаи респиратори – 2 дар қисмати дохилии ҷорӣ нимниқоб ва ҳалтачаи полиэтиленӣ нишон дода шудааст.

Респиратор чашмҳоро муҳофизат намекунад. Барои муҳофизати чашмҳо аз айнакҳои бо шишаҳои беранг, ки сохташон ба ворид шудани гард имкон намедиханд, истифода кардан лозим аст.

**Воситаҳои одитарини муҳофизати узвҳои нафаскашӣ.** Воситаҳои одитарин барои муҳофизат аз гарду ғубори радиоактивӣ воситаҳои сирояткунанда, ки дубора ба воситаи абрҳо пайдо мегарданд, истифода мешаванд.

Ба воситаҳои одитарини муҳофизати узвҳои роҳи нафаскашӣ бандинаи доқаю матои зидди ғубор (ПТМ–1) ва дигар бандакҳо дохил мешаванд. Онҳо барои муҳофизати узвҳои роҳи нафаскашӣ аз ғубори радиоактивӣ ва аэрозолҳои бактериявӣ истифода мешаванд. Барои муҳофизат аз моддаҳои захролуд воситаҳои одитарини муҳофизат нафъ мерасонанд.

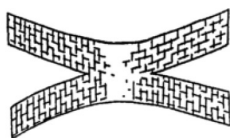
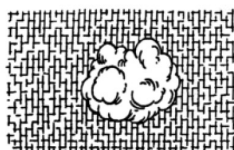
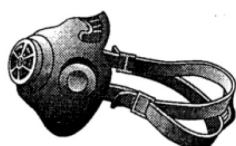

**Воситаҳои одитарин барои муҳофизат аз гарду ғубори радиоактивӣ**

**Воситаҳои тиббии муҳофизати шахсӣ.** Ба воситаҳои тиббии муҳофизати шахсӣ, дорукутӣ (аптечка) ва пакети шахсии зиддихимиявӣ (ИПП–8) дохил мешаванд. Дорукуттии шахсӣ барои ба худ ва ҳамдигар расонидани ёрии тиббӣ ва бо мақсади пешгирии оқибатҳои вазнини таъсири силоҳи умумии маҳвкунанда, инчунин огоҳ сохтан ва кам намудани бемориҳои сироятӣ пешбинӣ шудааст.



**Воситаҳои тиббии муҳофизати шахсӣ**

**Воситаҳои одитарини муҳофизати пӯст.** Ҳангоми дар нуқтаҳои захролудшавии химиявӣ ва бактериологӣ будан, на танҳо узвҳои нафас, балки тамоми узвҳои бадани инсонро муҳофизат намудан лозим аст. Аҳолие, ки дар нуқтаи захролудшуда бо кор банд нестанд, метавонанд аз воситаҳои одитарини муҳофизат истифода баранд. Инҳо либоси корӣ (спецовка), либоси одии хонагӣ (плашҳои шапқадор), инчунин мӯзаҳои резинӣ, дастпӯшакҳои резинӣ ва чармӣ мебошанд.

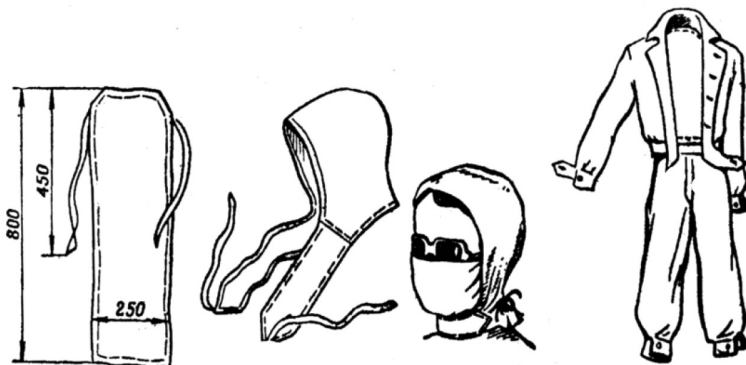

**Воситаҳои одитарини муҳофизати пӯст**

Либосҳои одии варзишӣ, корӣ ё мактабиро барои муҳофизат қардан аз моддаҳои радиоактивӣ пас аз ҳавоногузар қардани онҳо истифода бурдан мумкин аст. Бо ин мақсад клапанҳои рӯи қафаси синаро аз матои мустаҳкам тайёр намудан ба мақсад мувофиқ аст.



Сарро бо ёрии капишон, гарданпеч ва ё рӯймоли одии сар муҳофизат менамоянд. Хамаи тугмаҳои либос бояд маҳкам карда шуда бошанд. Гиребон бардошта шуда, аз болои он гарданбанд бастан зарур аст. Остинҳоро аз қисми поёнашон бо тасмачаҳо баста, поёни курткаи, костюм ба даруни шим андохта шуда почаҳои шим аз болои мӯзаҳо партофта мешавад.

**Либоси махсуси муҳофизатӣ** Либоси махсуси муҳофизатии сабук аз матои резинӣ тайёр карда шуда, аз куртаи кулоҳдор, шиму чулкиҳо, дастпӯшакҳои дуангушта иборат аст, инчунин, халта барои гирифта гаштани либос низ мавҷуд аст. Либосҳо дар 3 андоза: яқум – барои қади 165 см, дуюм – аз 165 то 172 см, сеюм – аз 173 боло истифода мешаванд.

Либоси муҳофизаткунандаи филтрукунанда муҳофизати хуби узвҳои бадани инсонро аз моддаҳои радиоактивӣ ва бактериявӣ таъмин менамояд. Ҳангоми дар маҳлули махсус тайёргардида тар кардан вай инсонро аз ғуборҳо низ ҳифозат менамояд. Ин либос аз комбинезони пахтагии махсус, либоси дарунӣ ва ду шими пахтагӣ иборат аст. Комбинезон дар 3 андоза: яқум андозаи 165 см, дуюм аз 165 см то 170 см, сеюм – аз 170 см боло дӯхта мешавад.

Комплекти муҳофизатии умумикӯшунӣ аз плаши муҳофизатии ОП-1, чӯрбҳои дарози муҳофизатӣ ва дастпӯшакҳои муҳофизатӣ иборат аст. Ин маҷмӯъ вобаста ба нишондодаш метавонад ҳамчун нақидка (танҳо ба дастҳо пӯшида) ё ҳамчун комбинезон истифода шавад. Ҳангоми ҳамлаи ногаҳонии душман бо истифодаи моддаҳои захролудсоз, воситаҳои бактериологӣ ё афтодани моддаҳои радиоактивӣ ин либос ҳамчун нақидка: дар ҳолати ба дастҳо пӯшидан ҳангоми ҳаракат дар ҷойҳои аз моддаҳои радиоактивӣ ва бактериявӣ зарардида, инчунин ҳангоми иҷрои корҳои безаргардонии техника ва нақлиёт пӯшида мешавад. Ҳангоми ҳаракат дар ҷойҳои аз моддаҳои захролудсоз зарардида ва ғуборнокии саҳт дар минтақаҳои захролудшавии кимиёвӣ ва бактериологӣ дар шакли комбинезон истифода мешавад.



Либоси ҳифозати махсус

Либоси муҳофизаткунандаи махсус дар ҷойҳои ҳанӯз захролуднагашта, бевосита пеш аз кор, пӯшида мешавад ва дар ҷойҳои захролуднагашта кашида мешавад. Дар ин ҳолат бояд ба он аҳамият дод, ки тарафи

беруни либос ба қисмҳои кушодаи бадан нарасад. Баъд аз кашидани либос ба самти шамоли вазидаистода гашта, ниқоби зиддигазиरो кашидан лозим аст.

### **Савол ва супориш:**

1. Воситаҳои шахсии ҳифозат барои ҷӣ пешбинӣ шудаанд ва асоси принсипи кори ниқоби зиддигазиро ҷӣ ташкил медиҳад?
2. Дар бораи ниқоби зиддигазии умумикӯшунӣ нақл кунед ва мувофиқи андозаи рӯйи худ ниқоб интиҳоб кунед.
3. Бандаки аз пахта ва дока таҳияшударо омода созед.
4. Дар бораи воситаҳои тиббии ҳифзи шахсӣ нақл кунед.
5. Ҳолатҳоро, ки ниқоби зиддигазиро гирифта гаштан лозим аст, намоиш диҳед ва онро аз ҳолати тайёр ба ҳолати ҷангӣ биёред.
6. Либоси ҳаррӯзаро ҷӣ тавр барои ҳимоя аз моддаҳои захролудкунанда омода сохтан мумкин аст?

**Воситаҳои муҳофизатии гурӯҳӣ.** Воситаҳои муҳофизатии гурӯҳӣ – иншооти муҳандисии муҳофизатии мудофияи граждани мебошанд. Онҳо воситаи хубтарини муҳофизати аҳоли аз силоҳои қатли ом ва диғар воситаҳои ҳучуми муосир мебошанд. Иншооти муҳофизатӣ во-баста ба хусусиятҳои ҳифозатӣ ба гурезгоҳҳо ва паноҳгоҳҳо чудо мешаванд.

Гурезгоҳҳо – иншооти махсус барои паноҳ шудани одамон аз ҳамаи воситаҳои қатли оми таркиши ҳастай, моддаҳои захролудсоз, воситаҳои бактериявӣ, инчунин, аз дараҷаҳои баланди ҳаво ва газҳои зараровари ҳангоми сӯхтор бавучудоянда мебошанд. Гурезгоҳ аз хонаҳои асосӣ ва ёридиҳанда иборат аст. Дар хонаи асосӣ, ки барои ҷойгиршавии паноҳшавандагон пешбинӣ шудааст, ҳаракҳои ду ё сеошёна барои нишастан ва хобидан гузошта мешаванд. Хонаҳои ёридиҳандаи гурезгоҳ – узели санитарӣ, камераи ҳавотозакунӣ, дар иншооти гунҷоишашон калон – хонаи тиббӣ, анбори хӯрокворӣ, хонаҳо барои стансияҳои барқҳосилкунандаи дизелӣ мебошанд.

Дар гурезгоҳ мувофиқи қоида ду даромадгоҳ гузошта мешавад: дар гурезгоҳҳои гунҷоишашон хурд даромадгоҳ ва баромадгоҳи эҳтиётӣ гузошта мешавад. Дар гурезгоҳҳои зеризаминӣ даромадгоҳ ба шакли зинапоя ё бевосита аз берун гузошта мешавад. Баромадгоҳи зеризаминии эҳтиётӣ ба монанди долон таҷҳизонида шуда, бо шахта ба поён мерасад. Дари беруни таҷҳизоти муҳофизатӣ ҳавоногузар карда мешавад. Дар байни онҳо тамбур ҷой гирифтааст. Дар иншооти ҳаҷмашон калон (зиёда аз 300 нафар) дар назди яке аз даромадгоҳи дарвозахона дарғот таҷҳизонида мешавад, ки аз тарафи берун ва дарун дарҳои ҳавоногузар

дорад, ки он бе вайронкунии қоидаҳои хифозатии даромадан ба гурезгоҳ ва баромадан аз онро таъмин менамояд. Низоми бо ҳаво таъмин кардан асосан дар ду тартиб: шамолдиҳандаи тоза ва ҳавотозакунак кор мекунад. Дар гурезгоҳҳое, ки дар маконҳои хавфноки сӯхтор ҷойгир гаштаанд, тартиби пурраи ихота бо регенератсияи ҳаво дар дохили он пешбинӣ шудааст. Тартиби бо об ва қувваи барқ таъминкунӣ ба шабакаҳои берунӣ вобастаанд. Инчунин, дар дохили гурезгоҳ ҷароғҳои дастӣ, зарфҳои барои нигоҳ доштани захираи об, қисми партовчамъкунӣ низ вучуд доранд. Гармидиҳии гурезгоҳ аз шабакаи умумии гармидиҳӣ ба назар гирифта мешавад. Дар гурезгоҳ, инчунин, воситаҳои барои анҷом додани пайгири, сарулибоси муҳофизатӣ, воситаҳои сӯхторнишонӣ ва захираи афзорҳо вучуд доранд.

**Паноҳгоҳҳои зиддинурафканӣ.** Паноҳгоҳҳои зиддинурафканӣ одамонро аз нургирии ионӣ ҳангоми захролудшавии нурафкании макон таъмин менамоянд. Ғайр аз ин, онҳо аз нури рӯшноӣ, нурафкании гузаранда ва қисман аз мавҷи зарбавӣ, инчунин аз бевосита ба пӯст ва сарулибоси одамон афтодани моддаҳои захролудсози нурафканӣ ва бактериалӣ низ муҳофизат менамоянд.

Паноҳгоҳҳо, пеш аз ҳама, дар таххонаҳои биноҳои иқоматӣ ва иншоотҳо сохта мешаванд. Дар баъзе ҳолатҳо сохтани паноҳгоҳҳои алоҳидаи зудбақордарояндаи зиддинурафканӣ, ки барои ин ашёи саноятӣ ва масолеҳи бинокорӣ ба кор бурда мешавад, имконпазир аст.

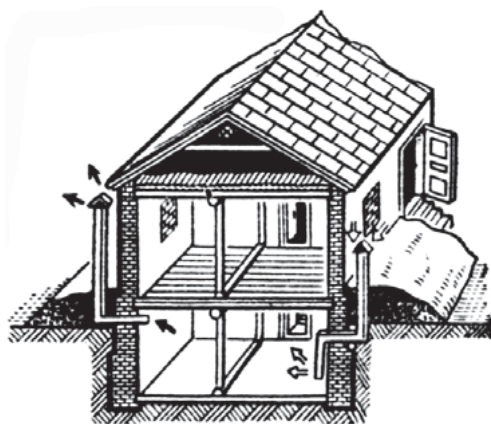

Таххона

Ҳамчун паноҳгоҳҳои зиддинурафканӣ ҳамаи маконҳои зеризаминиро таҷдизонидан мумкин аст: таххонаҳо, хандақҳо, ҷойҳои нигоҳ доштани сабзавот, ғорҳои табиӣ ва инчунин, биноҳои рӯйизаминие, ки деворҳои онҳо хусусиятҳои хифозатӣ доранд, ба ин мақсад мувофиқанд. Барои баланд бардоштани хусусиятҳои хифозатӣ дарҳо ва тирезаҳои номустаҳкамро аз нав тарميم мекунанд, ба гирду атрофи онҳо рег мерезанд.

Сӯрохиҳоро маҳкам карда, дарҳоро дар ҳолати набудани ашёи резинӣ бо матои саҳти ҳавоногузар аз нав пушондан лозим аст. Паноҳгоҳҳои барои 30 нафар пешбинишуда бо бодкаши табиӣ ба воситаи қуттиҳои махсус шамол дода мешавад. Таҷдизоти

дохили паноҳгоҳ бо таҷҳизоти гурезгоҳ мувофиқат менамояд. Дар биноҳои ба гурезгоҳ табиладифтае, ки воситаи обрасон надоранд, зарфҳои ба рои об ба ҳисоби 3 - 4 л барои як нафар дар як шабонарӯз гузошта мешаванд. Ҳочатхона ҳамчун люфт - клозет – чуқурии маҳкамшаванда сохта мешавад. Файр аз ин, дар паноҳгоҳ барои озуқа курсию рафҳои гузошта мешаванд. Рӯшноӣ аз шабакаи беруна ё бо ёрии фонарҳои электрикӣ таъмин мешавад. Хусусиятҳои хифозатии паноҳгоҳҳои зиддинурафкани аз таъсири нургирии радиоактивӣ бо зариб (коэффитсиент)-и муҳофизат чен карда мешавад, ки он то чӣ дараҷа баланд будани ҳаҷми нурафкани беруна аз нурафкани дохили паноҳгоҳро муайян менамояд. Ин нишон медиҳад, ки паноҳгоҳ то чӣ дараҷа барои паст намудани ҳаҷми нурафкани ва нургирии одамон ёри мерасонад. Мукамал таҷҳизонидани таҳхонаҳо ва хонаҳои даруни биноҳо хусусияти хифозатии онҳоро якҷанд маротиба баланд мебардорад. Зариби хифозатии таҳхонаҳои таҷҳизонидашуда то 100, хонаҳои сангӣ то 800 - 1000 баланд мешавад. Чуқуриҳои таҷҳизониданашуда нурафканиро 7 - 12 маротиба, таҷҳизонида бошад, 350 - 400 мартаба баланд мебардоранд.

**Қоидаҳои рафтор дар паноҳгоҳҳо.** Бо одамон пур кардани гурезгоҳ дар муддати кӯтоҳ ва муташаккилона гузаронида мешавад. Дар навбати аввал кӯдакон, занҳои кӯдакдор, шахсони пиронсол қобачо карда мешаванд. Онҳо ба қойҳои барои худашон ҷудокардашуда мегузаранд. Шахси паноҳшаванда бояд бо худ захираи душабонарӯзаи озуқа дар ҳалтаи полиэтиленӣ, лавозимоти тамиз, ҳуҷчатҳо, қисман чизҳои шахсӣ ва воситаҳои муҳофизати шахсӣ дошта бошад.

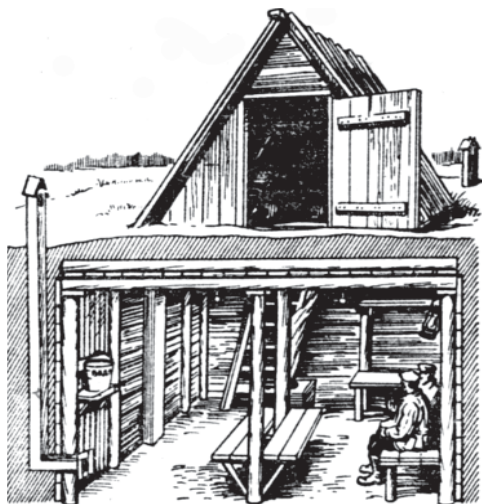

Паноҳгоҳи шакли одитарин

Ба бинои муҳофизаткунанда овардани ашёи зуддаргиранда ва бӯйнок, ҳайвоноти хонагӣ, аз хонае ба хонае бе зарурат гаштан, бе иҷозат даргирондани лампаҳои керосинӣ, шамъ ва рӯшноидиҳандаҳои худсохтманъ карда мешавад. Паноҳшудагон ҳамаи талабҳои комендант ва ҳайати шахсии звенои хизматрасонро бояд риоя намоянд. Аз паноҳгоҳ баромадани одамон бо нишондоди фармондеҳи гурӯҳи хизматрасон баъди бонги «Хавфи ҳавой ба охир расид»

ё ба ҳолати харобӣ расидани бинои паноҳгоҳ, ки барои ҳаёти одамон хавфнок аст, амалӣ гардонида мешавад.

Ҳангоми вайрон шудани роҳҳои асосии гурезгоҳ одамон ба воситаи роҳи эҳтиётӣ бароварда мешаванд, агар он набошад, барои мустақилона кушодани дарҳо бо қувваи паноҳшудагон чора андешида мешавад.

**Паноҳгоҳҳои одитарин.** Ба паноҳгоҳҳои одитарин чуқуриҳои кушода ва нимпӯшида дохил мешаванд. Онҳо бо қувваи худӣ аҳоли аз чизҳои зеридастбуда сохта мешаванд. Паноҳгоҳҳои одитарин хусусиятҳои хуби ҳифозатӣ доранд. Чуқуриҳои кушода таъсири мавҷи зарбаии нургии рӯшноӣ 1,2-2 баробар ва таъсири нургии дар минтақаи захролудшавии радиоактивӣ 2-3 баробар кам мекунад. Чуқуриҳои пӯшида аз нургии рӯшноӣ (пурра аз зарбаи мавҷ) 2,5-3 баробар ва нургии радиоактивӣ—200-300 мартаба бештар муҳофизат менамояд.

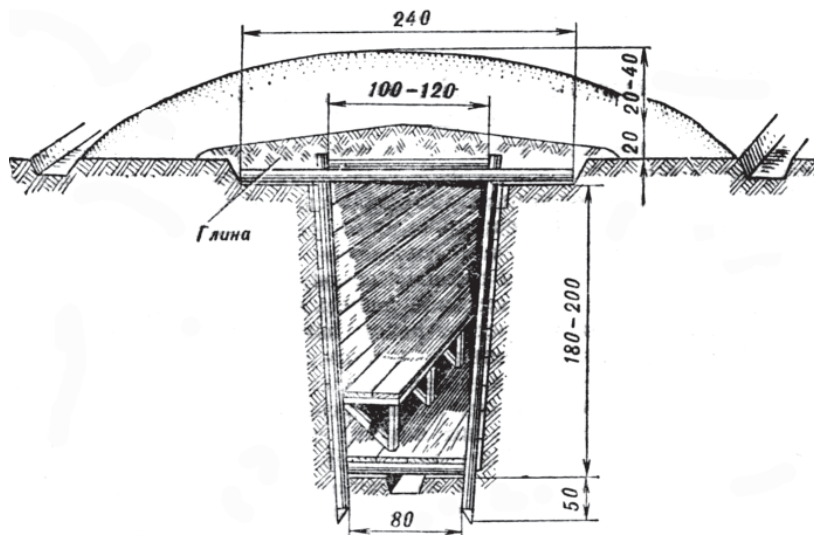

Паноҳгоҳи шакли одитарин

Вай инчунин аз бевосита ба сарулибос ва ба пӯст афтодани моддаҳои захролудсози радиоактивӣ ва воситаҳои бактериологӣ низ пешгирӣ менамояд. Барои соختани ин гуна чуқуриҳо маконҳои харобнагашта ва биноҳои атроф, ки дар масофаи ба баландии бино баробар воқеанд, маконҳои обзернокарда интиҳоб карда мешаванд. Аввал чуқури дар ҳолати кушода таҷҳизонида мешавад. Вай чуқуриҳои қачу қилебест, ки дарозии ҳар як қисмаш на камтар аз 15 метр мебошад. Чуқуриҳои он 1,8-2 м, бараш ба баландии 1,1-1,2 м ва ба чуқуриҳои 0,8 м баробар аст. Дарозии чуқури ба

хисоби 0,5-0,6 м барои як шахс гирифта мешавад. Ғунҷоиши миёнаи он 10-15, зиёдтаринаш аз 50 нафар иборат аст.

Соҳтани паноҳгоҳи одӣ мураккаб нест; аввал ҷойи паноҳгоҳ ба нақша гирифта мешавад. Сипас ҷуқурии 180-200 см, бари қисми болояш 100-120 см ва бари қисми зераш 80 см қанда мешавад.

Деворҳои ҷуқурии хандақмонандро бо тахта, фанер, най ва ё дигар масолеҳи соҳтмони зеридастбуда рӯйпӯш мекунанд.

Сипас болои хандақ бо ҷӯб ё плитаҳои бетони пӯшониди шуда, аз болои он тол, рубероид, фолга, пленкаи хлорвинили мекашанд, ки ин масолеҳ хусусияти обногузаронӣ ва ҳавопешгирӣ доранд. Аз болои онҳо ба баландии то 40-50 см хок мепӯшонанд. Аз як ё ду тараф даромадгоҳ гузошта мешавад. Ҳамчунин, барои табдили ҳаво (вентилятсия) ҳавобарои махсус гузошта мешавад. Аз ду тарафи паноҳгоҳ ҷӯйборҷаи обгузар кофта мешавад.

#### **Савол ва супориш:**

1. Навъҳои иншооти химоякунандаи муҳофизати гражданиро номбар кунед.
2. Дар бораи таъйиноти ПРУ нақл намоед.
3. Дар бораи соҳтани паноҳгоҳи одитарин маълумот диҳед.

## БОБИ X ОМОДАГИИ ЧИСМОНӢ

### § 64. ТАРБИЯИ ЧИСМОНӢ ВА ВАРЗИШ – ВОСИТАИ МУҲИММИ ИНКИШОФИ ЧИСМОНӢ

Омодагии ҷисмонӣ ва варзиш яке аз воситаҳои инкишофи ҳамаҷонибаи шахсият, омода намудани ҷавонон ба фаъолияти ҷамъиятӣ ва хизмати ҳарбӣ ба ҳисоб меравад. Тайёрии касбӣ ва амалӣ бо назардошти хусусиятҳои анатомиву физиологӣ ва рӯҳии хонандагон зина ба зина ба ҷо оварда мешавад.

Хонандагон машқи меъёрхоро бо дарназардошти синну сол ва дараҷаи саломатӣ ба ҷо меоранд. Барои иҷрои талабу меъёрҳои комплекси «Омодагии ибтидоии ҳарбӣ»-ро иҷро карда тавонистан, ҳар як хонанда бояд худро аз ҷиҳати ҷисмонӣ ба хизмат омода кунад. Барои сазовор будан ба унвони муқаддаси Сарбози Ватан аз солҳои мактабхонӣ ба машқҳои тарбияи ҷисмонӣ ва варзиш оғоз кардан лозим аст.

Масалан, ба варзиши ҳамарӯзаи пагоҳирузӣ, ки давомнокиаш 30 - 40 дақиқа аст, сарфи назар аз вазъи обу ҳаво одат кардан даркор аст. Файр аз ин, ҳар рӯз роҳ рафтани, бо суръати ҳарҳела давидан, машқҳои умумӣ ва махсусро бегоҳирузӣ ба ҷо овардан зарур аст.

Мачмуи машқҳо дар ҳар 3 - 4 ҳафта дигар шуда меистад. Дар ҳавои гарм баданро то ба миён луч карда, аз либоси нафиси пахтагии варзишӣ бояд истифода бурд. Дар ҳавои сард бошад, бо либоси варзишӣ ва каллапӯш машқ кардан лозим аст.

Баъди машқҳои варзишӣ оббозӣ кардан ҳатмист. Барои он ки организм ба омилҳои номусоид ҳангоми хизмат бештар тобовар шавад, ба тарбияи ҷисмонӣ машғул шудан лозим аст.

Кӯшиши иҷрои машқҳоро аз доираи қобилият берун кардан қобили қабул нест, балки зараровар мебошад. Барои навмашқон ҳафтае се - чор маротиба 30-40 - дақиқагӣ ба тарбияи ҷисмонӣ машғул шудан салоҳ мебошад. Тадриҷан давомнокии машқҳоро ба 1,5 соат расонидан лозим аст.

Варзиши сабук: роҳгардӣ, роҳгардии варзишӣ бо суръатҳои гуногун, давидан (оҳиста ва тез). Ба масофаҳои 100 метр, 200 метр, 400 метр бо суръат давидан яке аз шаклҳои машқҳои яккаи ҷисмонӣ мебошад.

Омодагӣ ба пойга (кросс). Аввал ба масофаи 100-150 метр ва 400-500 ва минбаъд то 1000 м давиданро тавсия кардан мумкин аст. Ҳангоми давидан суръатнокиро иваз намуда, бештар ба тарзи дурусти нафаскашӣ диққат додан лозим аст.

Баъди ҳосил шудани малакаи пойга масофаҳои 100 метр, 200 метр, 300 метр, 400 метрро бо суръат давидан лозим аст. Барои давидан ба масофаи 1500 метр, 2000 метр ва 3000 метр бе ҳисоби вақт, зарби набз аз 160 маротиба дар як дақиқа набояд боло равад.

Машқҳои бозии варзишӣ: баскетбол, волейбол, футбол ва ғайра ба рои такмили сифатҳои психофизиологӣ ёри мерасонанд ва ин машқҳо ба кори хотира, диққат, қобилияти амал кардан дар фурсати кӯтоҳ, тағйир додани сохти ҳаракат мусоидат мекунанд.

**Баскетбол:** тӯбро бо навбат бо дасти чапу рост ба замин зада, пеш рафтани; ду тӯбро бо ду даст баробар ба замин зада пеш рафтани ва баробари ин ба 360 дараҷа давр задани; тӯбро аз ҷойи ист ба нишон партофтани ва 360 дараҷаи дигар давр задани; тӯби аз девор ҷастаро дошта гирифтани; аз масофаҳои гуногун тӯбро ба ҳалқа партофтани.

**Волейбол:** аз давраи диаметраш 2 метр берун набаромада, тӯбро дар баландии то 2 метр ҳаво дода, дар болои сари худ бо худ бозӣ кардани.

**Футбол:** бо суръати миёна бо тӯб аз монеаҳо гузаштани (ду - се маротиба), бо суръат бо тӯб давида, берун аз хати ҷаримаӣ аз масофаи 20 - 25 метр тӯбро ба дарвоза задани (4 - 5 маротиба), аз масофаи 11 метр ба дарвоза задани тӯб (3 - 4 маротиба).

**Турник:** пойҳоро мувозӣ нигоҳ дошта ба турник расонидани (6 - 8 маротиба ин машқро такрор кардани лозим аст); ба турник овезон шудани, пойҳоро ба пеш рост кардани (10-15 сония) нигоҳ доштани; дар турник овезон шудани, худро кашидани, чаппагардон шудани, дар кафи дастҳо таъя кардани (5-6 маротиба).

Ҷаҳидани аз болои аспаки хурд (харак), (баландиаш 1 м 15 см), пойҳоро кушода ҷаҳидани.

**Брус:** ба даст таъя кардани, пойҳоро ба пеш дароз кардани (10 - 15 сония), ба чапу рост пешу қафо ёзондани ё алвонҷ хӯрдани; қафониқӣ боло шудани; аз ҳолати нишаста пойҳоро дароз кардани муаллақ задани.

**Девори гимнастикӣ:** боло кардани пой то расиданаш мувофиқи қад ба ҷӯби боло (5 - 6 маротиба); пойро боло кардани, ба чапу ростии он ҳам задани (3 - 4 маротиба); ҳаму рост шудани (12 - 15 маротиба); ба даст тӯби вазнин гирифтани, ҳаму рост шудани (6 - 8 маротиба).

**Шиноварӣ:** Шино кардани тавоништан дар ҳаёти ҳар як инсон аҳамияти қалон дорад. Шиноварӣ дар ҳавзҳои шиноварӣ, обанборҳои табиӣ ва кӯлҳо саломати ро мустаҳкам кардани, баданро обутоб медиҳад ва ба инсон қайфияти махсус мебахшад.

Шиноварӣ барои ҳама, аз он ҷумла барои хонандагони камқувват зарур мебошад. Шино кардани тавоништан, инчунин, барои бисёр касбу ихтисосҳо ва хизмати ҳарбӣ низ шарт ва зарур аст.

Ёд гирифтани шиноварӣ бояд дар зери назорати мураббӣ - дастурдиҳандаи пуртаҷриба ё ин ки волидони шиновар гузаронида шавад.

Масъалаи шиноварӣ омӯхтани хонандагон бо роҳҳои гуногун ҳал кардани мешавад.



Дар ҳавзҳои шиновари мақтабҳо (мақтабҳое, ки ҳавзҳои шиноварӣ доранд) дар лагерҳои варзишӣ, лагерҳои солимгардонӣ ва дигар муассисаҳои таълимӣ доир кардани дарсҳои шиноварӣ. Ҳар як хонандаи синну соли миёна ва калони мактабӣ бояд шахси ғарқшударо наҷот дода тавонад.

**Савол ва супориш:**

1. Чаро варзишро воситаи муҳими инкишофи ҷисмонӣ меномам?
2. Намудҳои варзишро номбар карда метавонед?
3. Шумо ба кадом намуди варзиш майл доред?

## § 65. МОНЕАҲО

### **Машқҳои гузариш аз онҳо**

Шиносой бо монеаҳо дар майдончаи хатҳои монеадори дар ҷойҳои махсус таҷҳизонидашуда бояд гузаронида шавад. Дар чунин майдон монеаҳои сунъӣ таҷҳизонида шудаанд, ки ҳаммонанди онҳо дар зиндагии воқеӣ низ дучор меоянд. Ва агар шахс хангоми машқҳои таълимию санҷишӣ аз уҳдаи гузаштани чунин монеаҳои сунъӣ баромада тавонад, дар ҳолатҳои фавқулодаи табиӣ низ хангоми убур кардан аз ҳамин гуна монеаҳо ба мушкилиҳо дучор намеояд. Чунин майдончаҳо аксаран бо ҳар навъ сӯроҳиҳову мӯриҳои хурду бузург, чуқуриву баландиҳо, пайроҳаҳои пуртобу ҳам, нақбҳо, хандакҳо, печроҳҳои симхордор ва амсоли инҳо мучаҳҳаз гардонида мешаванд. Хангоми машқҳои таълимию санҷишӣ дар чунин майдонҳои монеадор, ҳамчунин машқҳову санҷишҳои вобаста ба он, аз қабилӣ бо суръат давидан, чаҳидан ба дарозию (аз рӯи замини ҳамвор ё хамида) баландӣ (монеадор, яъне аз болои санҷишчӯб–планка ва аз болои ғӯлачӯбҳо, хорасангҳо ё пуштисангҳо ва ғайра), иҷро кардани ин ё он намуди тирпарронӣ аз силоҳи оташфишон, партофтани норинҷакҳои зидди пиёданӣ ва ё зиддитанкӣ низ сурат мегирад. Ин намуди машқҳову санҷишҳо хонандагон- сарбозони оянда ро барои паси сар намудани ҳар гуна монеаҳои фавқулодаи сариҷа ва саривақт аз вартаи ҳар гуна душворӣ наҷот ёфтан омода мегардонад. Барои баҳогузори ба санҷишҳо дар майдонҳои монеадор меъёрҳои муқарраршуда вуҷуд доранд, ки омӯзгорони фанни «Омодагии ибтидоии ҳарбӣ» мувофиқи нишондоди ин меъёрҳо амал мекунанд.

Баҳо барои иҷрои машқҳо дар майдончаҳои монеадор аз рӯи зинаи 5 - дараҷавӣ дар асоси натиҷаҳои ниҳой гузошта мешавад.

Омӯзиши омодагии ҷисмонӣ бо супоридани меъёрҳо ба охир мерасад. Барои муайян кардани дараҷаи иҷрои меъёрҳо баҳо гузоштан ба мақсад мувофиқ мебошад.

Номгӯи талабот аъло, хуб, қаноатбахш ва ғайриқаноатбахш мебошад.

Номгӯи талабот	аъло	хуб	қаноатбахш	ғайриқаноатбахш
Кашиш дар турник	13	11	8	4, 2, 1
Дар турник овезон шуда, худро кашида, чаппагардон шуда, дар кафи дастҳо таъя кардан	6	5	4	3, 2, 1
Варзиши сабук				
Давидан ба масофаи 100 м	13 сон	14 сон	15 сон	16, 17, 18
Давидан ба масофаи 1500 м	4,50	5,00 5,02	5,30	

Ғайр аз иҷрои ин, ҳар як хатмкунандаи мактаб бояд дараҷаи 3-юми варзиширо дошта бошад.

Ба иҷрои меъёрҳои комплекс ҳамаи хонандагон ҷалб карда мешаванд. Меъёру талаботро дар синфи 11 ҳангоми гузаштани таълими ҳарбӣ-саҳроӣ қабул кардан мувофиқи мақсад мебошад.

#### Талаботи меъёрии таълимӣ-амалӣ доир ба омодагии ҷисмонӣ барои хонандагони синфи 10

Қобилияти ҷисмонӣ	Машқҳои ҷисмонӣ	Писарҳо	Духтарҳо
Суръатнок	Давидан ба масофаи 30 м (сон) Давидан ба масофаи 100 м (сон)	5,0 14,3	5,4 17,5
Қуввагӣ	Кашиш дар турник Аз ҳолати овезоншавӣ (ба пушт) ҳаму рост кардани дастҳо да турники паст. Ҷаҳидан ба дарозӣ аз ҷой (см)	10  2,15	14  1,70
Барои тобоварӣ	Дави пойгавӣ, 3 км (дақ) Дави пойгавӣ, 2 км (дақ)		

**Талаботи меъерии таълимӣ-амалӣ доир ба омодагии ҷисмонӣ  
барои хонандагони синфи 11 (писарон)**

№	Меъёрҳо	Баҳо		
		5	4	3
1	Давидан ба масофаи 100 м (сон)	13	14	15
2	Давидан ба масофаи 1500 м (дақ. сон)	4,50	5,02	5,30
3	Давидан ба масофаи 3000 м	Бе ҳисоб кардани вақт		
4	Ҳаво додани норинчаки 500 - грамма (м)			
5	Кашиш дар турники баланд (мартаба)			

***РҶҶҲАТИ АДАБИЁТ***

1. Исмоилов Н., Хурматуллоев В.М. - Омодагии дифои ҳарбӣ-китоби дарсӣ барои синфҳои 10-11. Душанбе-2013. 2. Ҳайдарзода Д.П., Исмоилов Н. -Тайёрии оташфшонӣ (курси мухтасари лексияҳо...). Душанбе-2016. 3. Қурбоналӣ Зиёев - Методикаи таълими омодагии дифои ҳарбӣ дар синфҳои 10-11. Душанбе-2014. 4. Китоби дарсӣ барои чузъу томҳои таъйиноти махсус. Душанбе-2014. 5. Тайёрии тактикӣ. Душанбе-2014. 6. Тавсияҳо ба командирони рота ва дастаҳо (оид ба тайёрии ҷангӣ). Душанбе-2014. 7. Минаҳои зидди пиёдагарди фугасӣ. Душанбе-2014. 8. Дастур оид ба мустаҳкам намудани интизоми ҳарбӣ, тартиботи ҳуқуқӣ ва қонуният дар Қувваҳои Мусаллаҳи ҚТ. Душанбе-2015. 9. Рисолаи хизмати ҳарбӣ (Дастури методӣ). Душанбе-2011. 10. Ҳуқуқи низоъҳои мусаллаҳона (дастур барои ҳаёти афсарони Қувваҳои Мусаллаҳи Ҷумҳурии Тоҷикистон). Душанбе-2009 сол.

## МУНДАРИЧА

### БОБИ I. ҚУВВАҲОИ МУСАЛЛАҲИ ҶУМҲУРИИ ТОҶИКИСТОН

§ 1. Таъсисёбии Қувваҳои Мусаллаҳи Ҷумҳурии Тоҷикистон ва мавқеи он дар сохтори давлатдорӣ.....	6
§ 2. Қўшунҳои Қувваҳои Мусаллаҳи Ҷумҳурии Тоҷикистон.....	9
§ 3. Қувваҳои ҳарбӣ - ҳавоӣ ва мудофиаи зиддиҳавоӣ.....	12
§ 4. Қўшунҳои зудамал.....	16
§ 5. Қўшунҳои сарҳадӣ.....	19
§ 6. Кумитаи ҳолатҳои фавқулода ва мудофиаи граждании назди Ҳукумати Ҷумҳурии Тоҷикистон.....	20
§ 7. Вазорати корҳои дохилии Ҷумҳурии Тоҷикистон.....	24

### БОБИ II. ОМОДАГИИ ТАКТИКӢ

§ 8. Асосҳои баҳисобгирии умуминизомии муҳориба.....	27
§ 9. Бахши ҷангии мототирандоз ва мошини ҷангии пиёданизом (БМП)...31	
§ 10. Вазифаҳои бахши сарбозони МҶП. Вазифаҳои сарбози тирандоз, тирандози калон, пулемётчӣ, норинҷакандоз, мерган дар мудофиа.....	34
§ 11. Ҷанги муосири умумикўшунӣ.....	38
§ 12. Таъминоти ҷангӣ.....	43
§ 13. Муҳофизат аз силоҳи маҳвкунанда. Маълумоти умумӣ дар бораи силоҳи қатли ом.....	46
§ 14. Махфигардонӣ (маскировка).....	51
§ 15. Роҳбарӣ ба қисм.....	54
§ 16. Мубориза бо техникаи ҷангии душман.....	57
§ 17. Усулҳои мубориза бар зидди воситаҳои ҳучуми ҳавоии душман...59	
§ 18. Монеаҳои муҳандисӣ ва таъминоти муҳандисӣ.....	61
§ 19. Тачҳизонидани муҳандисии нуктаи баҳш.....	65
§ 20. Амалҳои сарбоз дар муҳориба.....	68

§ 21. Амалиёти ҳайати шахсӣ ва сарбози назоратгар ва тарзҳои аз назар гузаронидани макон.....	72
---	----

### **БОБИ III. ОМОДАГӢ БА ОТАШФИШОНӢ**

§ 22. Қувваҳои Мусаллаҳи Ҷумҳурии Тоҷикистон ва аслиҳаи оташфишони онҳо.....	77
§ 23. Автомати Калашников ва пулемёти дастӣ.....	82
§ 24. Ба қисмҳо ҷудо кардан ва ҷамъ намудани автомат.....	84
§ 25. Фаъолияти қисмҳо ва механизмҳои автомат. Таъйиноти қисму афзорҳо.....	89
§ 26. Хусусиятҳои автомат. Муомила бо ин навъи силоҳ.....	95
§ 27. Тирпарронӣ. Хусусият ва тарзҳои он.....	101
§ 28. Тарзҳои муайян намудани масофа ҳангоми тирпарронӣ.....	104
§ 29. Чораҳои беҳатарӣ ҳангоми гузаронидани тирпарронӣ.....	109
§ 30. Норинҷакҳо.....	110

### **БОБИ IV. АСОСҲОИ ХИЗМАТИ ҲАРБӢ**

§ 31. Савганди ҳарбӣ.....	115
§ 32. Ҷавобгарии сарбозон ҳангоми хизмат.....	117
§ 33. Тарзи мурочиат ба сардорон.....	119
§ 34. Байрақи чангии қисми ҳарбӣ.....	121
§ 35. Сарбозон ва фармондеҳон.....	124

### **БОБИ V. ҲУҚУҚИ НИЗОЪҲОИ МУСАЛЛАҲОНА (ТИБҚИ ДАСТУРИ ВАЗОРАТИ МУДОФИАИ ҶУМҲУРИИ ТОҶИКИСТОН)**

§ 36. Ҳуқуқи низоъҳои мусаллаҳона.....	130
§ 37. Ҷанговар ва гурӯҳи одамон ва иншооте, ки аз вазъи химоя бархӯрдор ҳастанд.....	134
§ 38. Асирони ҳарбӣ. Шахсони мулкӣ. Қоидаҳои истило.....	138

§ 39. Ҳуқуқи низоъҳои мусаллаҳона ва усулҳои ҷангкунӣ.....	142
§ 40. Аслиҳа.....	146
§ 41. Ҳадафҳои ҳарбӣ.....	149

## **БОБИ VI. ҶАНБАҲОИ ҲУҚУҚӢ**

§ 42. Оинномаҳо.....	153
§ 43. Хизмати посбонӣ.....	154

## **БОБИ VII. САФ ВА ХУСУСИЯТҲОИ ОН**

§ 44. Омодагии сафорой.....	163
§ 45. Машқҳои сафӣ ва ҳаракатҳои бeсилоҳ.....	167
§ 46. Додани саломӣ ҳарбӣ бeсилоҳ, дар ҷойи ист ва ҳангоми ҳаракат.....	170
§ 47. Машқҳои сафкашӣ ва ҳаракатҳо бeсилоҳ.....	173
§ 48. Сафи бахшӣ.....	176

## **БОБИ VIII. МАҲАЛНИГОРИИ (ТОПОГРАФИЯ)-И ҲАРБӢ**

§ 49. Омӯзиши макон ва самтҳо.....	179
§ 50. Ҳаракат бe азимутҳо.....	185

## **БОБИ IX. ҲОЛАТҲОИ**

### **ФАВҚУЛОДА ВА МУДОФИАИ ГРАЖДАНӢ**

§ 51. Асосҳои ташкили тадбирҳои ҳифзи аҳоли аз ҳолатҳои фавқулодаи дорой хусусиятҳои табиӣ ва техногенӣ.....	190
§ 52. Паноҳбарии аҳоли дар иншооти муҳофизатӣ.....	193
§ 53. Офатҳои табиӣ ва ҳифзи аҳоли аз онҳо.....	196
§ 54. Ҳифзи аҳоли аз сел.....	202
§ 55. Ҳифзи аҳоли аз ярҷ ва тарма.....	203
§ 56. Ташкили хабардоркунии аҳоли ҳангоми таҳдид ва ба вуқӯъ омадани ҳолатҳои фавқулода.....	210

§ 57. Хатарҳои нав вобаста ба амалҳои террористӣ ва ифротгароӣ (экстремизм).....	215
§ 58. Сабабҳои пайдоиши терроризм ва роҳҳои мубориза бар зидди он.....	220
§ 59. Воситаҳои ҳозиразамони зарбазан.....	227
§ 60. Аслиҳаҳои кимиёвӣ ва биологӣ.....	232
§ 61. Воситаҳои зарбазании муқаррарӣ.....	241
§ 62. Корҳои наҷотдиҳӣ дар нуктаҳои талафот аз силоҳи ҳастай.....	246
§ 63. Воситаҳои ҷимояи фардӣ.....	251

## **БОБИ X. ОМОДАГИИ ҶИСМОНӢ**

§ 64. Тарбияи ҷисмонӣ ва варзиш – воситаи муҳимми инкишофи ҷисмонӣ.....	263
§ 65. Монеаҳо.....	265

**ИСМОИЛОВ НАИМ, ИСМОИЛОВ АБДУРАҲМОН,  
ЗИЁЕВ ҚУРБОНАЛӢ**

# **ОМОДАГИИ ИБТИДОИИ ҲАРБӢ**

Китоби дарсӣ барои синфҳои 10-11-уми  
муассисаҳои таҳсилоти умумӣ

Мухаррир  
Мусахҳех  
Мухаррири техникӣ  
Тарроҳон

Қ. Сатторӣ  
Д. Кодирбек  
Н. Зайниддинов  
З. Саъдуллоев,  
Қ. Назаров

Ба чоп 02.08.2018 иҷозат дода шуд. Коғазӣ офсет.  
Чопи офсет. Андоза 60x90 1/16. Ҷузъи чопӣ 17  
Адади нашр 160000 нусха.  
Супориши № 1/1/2018

Муассисаи нашриявӣ «Маориф»-и  
Вазорати маориф ва илми Ҷумҳурии Тоҷикистон.  
734024, ш. Душанбе, кӯчаи Аҳмади Дониш, 50.  
Тел: 222-14-66,  
E-mail: najmiddin64@mail.ru

Дар матбааи ҶДММ “Ганҷ нашриёт”  
ба таъб расидааст. Ҷумҳурии Тоҷикистон  
ш. Душанбе, кӯч. “Южно-обходная, 3”  
тел (+992) 555-55-95-50 E-mail: info@ganj.tj