

Б. БОЙНАЗАРОВ

САНЪАТИ ТАСВИРӢ

Китоби дарсӣ барои синфи 5-6-уми
муассисаҳои таҳсилоти умумӣ

Нашри сеюм

**Вазорати маориф ва илми
Ҷумҳурии Тоҷикистон
тавсия кардааст**

**ДУШАНБЕ
МАОРИФ
2016**

ББК 74.269 + 74.268.5

И-69

И-69. Бойназаров Б. **Санъати тасвири**. Китоби дарсӣ барои синфҳои 5-6. Душанбе, Маориф, 2016. 144 саҳ.

Ҷадвали истифодаи иҷоравии китоб

№	Ному насаби хонанда	Синф	Соли таҳсил	Ҳолати китоб (баҳои китобдор)	
				Аввали соли таҳсил	Охири соли таҳсил
1.					
2.					
3.					
4.					
5.					

ISBN 978-99947-1-287-8

© Маориф, 2016.
МОЛИКИЯТИ ДАВЛАТ

Сарсухан

Хонандагони азиз, вазифаи асосии санъати тасвирӣ аз омӯзиши инкишофи сатҳи маърифат ва зебопарастӣ омода намудани хонандагон иборат мебошад. Ҳангоми таълими фанни санъати тасвирӣ бо тарзи тасвир, фаъолияти эҷодӣ, намудҳо ва жанрҳои санъати тасвирӣ ва асарҳои рассомони ҷаҳон шиносӣ пайдо мекунед. Инчунин дар рафти иҷрои амалӣ ба тарзҳои конструктивӣ, фарқияти шакли маводди таълимӣ, тасвир аз асл, тарзи ҷобачогузории тасвир дар рӯйи қоғаз, фарқияти дурахшонии тобиш ва силсилаи рангҳо, тарзи дурнамоии маводҳо дар тасвириро аз худ мекунед. Барои иҷрои кори амалӣ аз китоби дарсӣ, ки дар он иҷрои намудҳои гуногуни ҳунари рассомӣ тавсия шудааст, ба шумо ёрӣ мерасонад. Шумо дар баробари шиносӣ бо жанрҳои гуногуни ин ҳунар малакаву маҳорати корӣ ва рассомии худро дар рафти иҷрои супоришҳо боз ҳам такмил медиҳед. Кӯшиш кунед, ки дар иҷрои ҳар як амал эҷодкорӣ нишон диҳед. Бо ёрии омӯзгор ба осорхонаҳо, намоиши асарҳои рассомон рафта, бо нозукиҳои асарҳои рассомони машҳур аз наздик ошно шавед. Чунин фаъолият ба шавку ҳавас ба эҷодкорӣ, наоварии шумо ёрӣ мерасонад.

ДАРСИ 1

ОЛАМИ ЗЕБОЌ ДАР АСАРҲОИ РАССОМОН

Аз замонҳои қадим рассомон ба тасвири манзара ва чехранигорӣ, ба дарки зебоиҳои он машғул буданд. Тавассути тасвири бадеӣ ҳар як рассом мекӯшид, ки дар мусаввараҳо ҷаҳонбиниву муносибати эҷодкоронаи худро нисбат ба зебоии оламу атроф нишон бидиҳад.

Рассоми шинохтаи тоҷик Абдумачид Хошмуҳаммадов фаъолияти эҷодии худро соли 1930 оғоз кардааст. Дар мусаввараҳои худ ӯ ба воситаи санъати тасвирӣ муносибаташро ба оламу одам равшан ифода карда, табиат ва саховати заминро нишон додааст. Ҳар як мусаввараи ӯ ба манзараҳои зебои ҳамешабахори диёрамон, ба мардони илму ҳунар бахшида шудааст. Мусаввараҳои ин рассоми мумтоз дар осорхонаҳои шаҳрҳои Санкт-Петербург, Маскав ва Киев ба маърази тамошо гузошта шудаанд.



Расми 1. Тавлиди суруд. Рассом А. Хошмуҳаммадов

Мусаввараи А. Хошмуҳаммадов «Тавлиди суруд» (расми 1) дар жанри зинданигорӣ (живопись) офарида шуда, дар он мавқеи асосиро мӯйсафед – эҷодкори суруд ишғол мекунад. Муаллиф дар тасвири кӯҳ, осмони нилгуну дарахтони сарсабз, гулҳои рангорангу мӯйсафеди нуронии эҷодкор рангҳои мухталифро мувофиқи мақсад истифода кардааст. Дар расм рангҳои сурх, хокистарӣ, сафед, кабуд, сабз, чигарӣ мутаносибан ҳамдигарро иваз кардаанд.

Мазмуну мундариҷаи асосии асар ба воситаи ранг ва ҳамбастагии тамоми чузъиёт ифода шудааст. «Тавлиди суруд» таърихан тавлиди шеърӯ суруди классикиро ба хотир меорад. Дар тасвир асбобҳои зиёди мусиқии ҳозиразамонро намебинем, аммо он тарзе офарида шудааст, ки бо шеърӯ суруди имрӯзаи мо иртиботи қавӣ дорад.

Дарки баланди зебопарастӣ дар мусаввараи «Манзараи Бадахшон»-и Х. Хушвахтов мушоҳида мешавад. Дар мусаввара манзараи кӯҳсори афсонавӣ пурганҷи Бадахшон тасвир ёфтааст. Зиндагии рангин дар деҳаи хушманзараи кӯҳистон ба мисли рӯд чараён дорад. Рассом манзараи

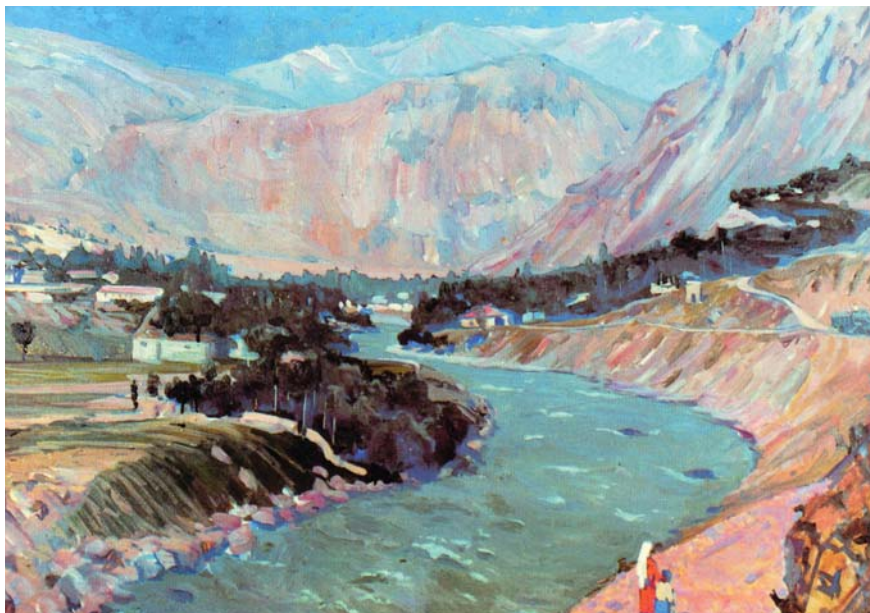

Расми 2. Манзараи Бадахшон. Рассом Х. Хушвахтов

рангини дарахтони сарсабз, қуллаҳои барфпӯш, рӯди равону биноҳои ободу зеборо, ки ба инсон ҳаловату хурсандӣ мебахшанд, тасвир кардааст.

Дар асар инсон дар маркази диққат меистад. Ӯ ба тамоми ҳастии деҳа таваччуҳ дорад ва ин макон бо зебоиҳояш ба инсон тааллуқ дорад. Ин зинданигорӣ бо ҷилои рангҳо таровати зиндагии ҳақиқиро падидор мекунад. Рассом як гӯшаи диёр, манзараҳои такрорнашавандаи онро тавре ба қалам додааст, ки ба кас бештар азизу муътабартар мешавад (расми 2).

Манзара ва рангҳои табиат, тасвири зебоӣ дар эҷодиёти ҳар як рассом хусусиятҳои нотакрор дорад ва мо онро дар мусаввараҳои манзаравии Ҷалил Расулов, Аҳмад Умаров, Григорий Кузмин ва дигарон дида метавонем.

(Мусаввараҳои рассомони номбаршударо (расмҳои 3, 4, 5) бо ёриш омӯзгор ва мустақилона омӯхта, вобаста ба мазмуни ҳар яки он нақл тартиб бидиҳед.)



Расми 3. Манзараи Бадахшон. Рассом Г. Кузмин



Расми 4. Натюрморт. Рассом А.П. Умаров



Расми 5. Рогун, 1982. Рассом Ч. Расулов

САВОЛҲО

1. Расми «Тавлиди суруд» бо қалами кадом рассом офарида шудааст?
2. «Тавлиди суруд» таърихи кадом давраро ба хотир меорад?
3. Дар «Манзараи Бадахшон» рассом зебоии кадом фасли солро тасвир кардааст?
4. Манзараи тасвири табиати Роғунро шарҳ диҳед.

ДАРСИ 2

КОРҲОИ ОРОИШӢ. ОЛАМИ ҲАЙВОНОТ

Шумо расмҳои гуногуни ҳайвонҳоро хеле дӯст медоред. Аз хурдсолӣ расмҳои ҳайвонотро бисёр кашодаед. Ба расмҳои гуногуни ороишӣ аз китобҳои афсона ва намоишҳои телевизион шинос ҳастед. Аз ин рӯ, вобаста ба мазмуни ҳар як расм ороиши рангҳои мувофиқро интихоб кунед, ба мутаносибӣ, зебоӣ ва дурахшоии рангҳо эътибор диҳед. Дар ороиши расм тавассути матн ва суратҳо табиату олами ҳайвонот, зиндагии мардум ва ғайра тасвир карда мешавад. Расмҳои чамъшударо бо нақшу нигор ва ба таври графикӣ ороиш додан мумкин аст.

Доир ба мавзӯи супоридашуда расмҳои гуногунро чамъ кунед ва дар асоси ин расмҳо албومي ороиширо тартиб диҳед.



Расми 6.

ДАРСИ 3

ТАСВИРИ АТРОФИ МАКТАБ

Ҳар кадоми шумо ҳангоми сайру гашт табиати назар-рабои атрофи мактабро мушоҳида кардаед ва дар хотир нигоҳ медоред. Акнун ин зебоиро дар рӯи қоғаз тасвир кунед ва расми кашидаатон ҳам аз ҷиҳати шаклу мазнун ва ҳам аз ҷиҳати композитсионӣ рангину зебо бошад. Ҳангоми тасвири мавзӯ фарқи объектҳои дуру наздикро ба инобат гиред. зеро чӣ қадаре ки ҷисм дур бошад, ҳамон андоза дар расм хурд ба назар мерасад.

Агар бодикқат нигоҳ кунед, мебинед, ки рангҳои ҷисмҳои наздик нисбатан баландтар, ҷисмҳои дур ранги пасттар доранд. Инро перспективаи фазой мегӯянд, ки асоси қоидаи расмкаширо ифода мекунад.

Расми кашидаи шумо дар мавзӯи тасвири атрофи мактаб бояд ба асл монанд бошад. Маҳалле, ки шумо дар он ҷо таҳсил мекунед, бояд дар расмҳоятон ба таври воқеӣ тасвир ёбанд. Ба зебоиву рангинии табиати гирду атроф ва ҳамоҳангии наботот аҳамият диҳед.



Расми 7.

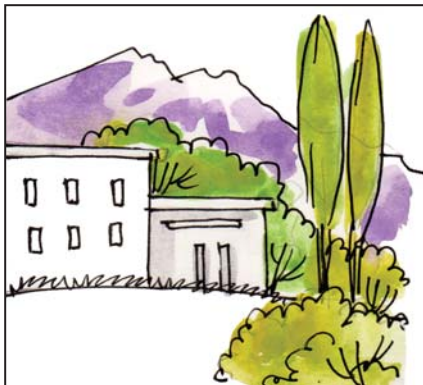

Расми 7 а.



Расми 7 б.

Ба зебоии атрофи дарахтон, ки тобиши гуногуни рангҳо ро дар худ нухуфтаанд, бодиккат назар афканед. Манзараи аҷоибӣ баргҳо, рангҳои сурху бунафш, сурхи чигарӣ, норинҷӣ, сабз, кабудчатоб ва ғайраро мебинед, ки ин олами афсонавиरो ба хотир меорад. Акнун шумо истеъдоди худро тавре нишон диҳед, ки ин олами афсонавӣ дар қоғаз бо хунари баланд таҷассум ёбад.

ДАРСИ 4

КОМПОЗИТСИЯ ДАР ТАСВИР

Ҳар кадоми шумо аз айёми наврасӣ дар дил орзуи табиб, омӯзгор, шоир, навозанда, рассом, муҳандис, варзишгар, дуредгар, оҳангар ва ғайра шуданро мепарваред. Ҳама касбҳо махсусиятҳои ба худ хос, асбобу анҷом ва дастгоҳҳои худро доранд. Вобаста ба мазмуни касби дӯстдоштаатон композитсияи расмро, ки кашидан мехоҳед, муайян кунед. Композитсияи иншоӣ асар, муайян кардани нияти рассом, ҷобачокунии тасвирҳо дар рӯйи қоғазро мегӯянд. Ҳангоми дар ҳамворӣ ҷо ба ҷо гузоштани тасвирҳо баъзе қоидаҳои умумиро риоя кунед.

Ҳаҷми тасвири ҷисмҳо дар расм бояд тавре интихоб шавад, ки он дар рӯйи варақ ба назар зебо намояд. Аз ин рӯ, чизи асосиро дар композитсия, одатан, дар байн ҷой медиҳанд. Ҷудо кардани чизи асосӣ вазифаи аввалиндараҷаи композитсия мебошад. Масалан, аз асбобҳои мусиқӣ ва дуредгарӣ натюрморт тартиб додан лозим аст. Дар ин ҳолат мо бояд донем, ки



Расми 8.

композитсияи натюрморт на фақат ба шакл ва ҳаҷми ҷисмҳои ба он дохилшаванда, балки ба тарзи ҷобачогузориашон, муносибати онҳо ба якдигар низ вобаста аст.

Дар оғози кор ҳаҷми коғазро ба эътибор гирифта, ашёи интихобкардаатонро дуруст ҷо ба ҷо гузored ва расмро тарзе ба қалам диҳед, ки намуди ашё мароқовар ва назаррас шавад. Ҳангоми кор бо рангҳо ба тобишу хосият



Расми 9.

ва тағйирёбанда будани онҳо диққат диҳед, то ки фарқияту
хамоҳангии рангҳо намудор шавад.

ДАРСИ 5 **ТАСВИРИ МЕВА ВА БАРГ** **(НАТЮРМОРТ)**

Ҳангоми тасвир кӯшиш кунед, ки ҷойгиршавии ҷисм-
ҳои натюрморт аз ҳар ҷиҳат зебо ва мароқовар бошад.
Ҳангоми бо мева якҷоя тасвир кардани баргҳо кӯшиш
кардан зарур аст, ки мева шаклу зебоияшро нигоҳ дорад.
Таносуби дуру наздик ҷойгиршавии ҷисмҳоро низ ба эъти-
бор гирифтани лозим аст. Зимни кор кардан бо рангҳо ба
мутаносибӣ, шаффофии асли ва тозагӣ, ки ҳамбастагиву
хамоҳангии рангҳоро зебову дурахшон нишон медиҳанд,
чиддан эътибор диҳед. Тасвирро аз рангҳои равшани
зард, сурхчатоб, норинҷӣ, сабз ва чигарӣ, ки ҳамбастагии



Расми 10 а.



Расми 10 б.



Расми 10 в.

рангхоро нурафшонӣ менамоянд, шурӯъ кунед. Кӯшиш кунед, ки рӯшноӣ ва соягӣ дар тасвир назаррас бошад.

САВОЛҲО

1. Пурмаъно тасвир кардани натюрморт ба чӣ вобаста аст?
2. Композитсия чист?
3. Дурахшон ва рангин тасвир кардани натюрморт ба чӣ вобаста аст?

ДАРСИ 6

СОХТАНИ МУҶАССАМАИ ПАРАНДА

Сохтан ва тасвир кардани чисми парандагону ҳайвонот душвориҳо дорад. Парандагон доимо дар ҳолати парвозанд, ба ҳар тараф ҳаракат мекунанд ва дар чунин ҳолат кашидани расм, албатта, душвор аст.

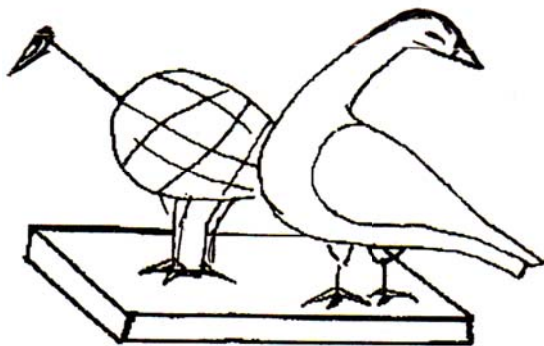

Расми 11 а.

Барои дуруст тасвир кардани парандагон сохту шакл, ҳаракатҳои фарқкунанда, пайваस्तшавии узвҳои ҷудоғонаи онҳоро омӯхтан зарур аст. Аввал, расмро дар варақ аз рӯи мушоҳидаҳо ба таври тахминӣ кашида, кӯшиш кардан лозим аст, ки он бо композитсияи бою рангин иҷро шавад.

Барои сохтани шакли ягон паранда, дар навбати аввал, тақиягоҳро аз ҷӯб, шиша ё аз сим созад. Сипас, як лӯнда

гилро гирифта, қисми баданро, ки асоси парандаро ташкил мекунад, ба шакл дароред. Қисмҳои ҷудоғонаи сар, гардан, пой ва қанотро бо пластилин ё гил пайваस्त кунед. Барои суфта кардани ҷисм белчаи ҳайкалтароширо истифода баред ё онро бо даст ҳамвор созед. Амалро аз рӯи расм иҷро кунед.

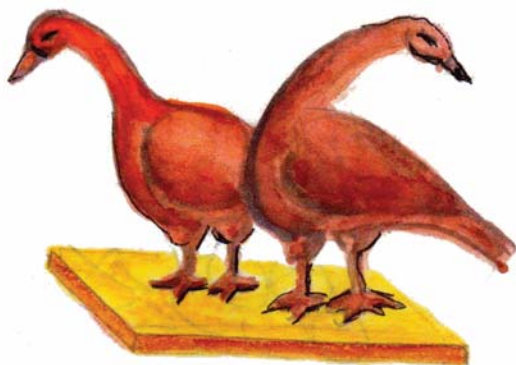

Расми 11 б.

ДАРСИ 7 ТАСВИРИ МЕВАҲО

Тасвири меваҳо зебоиҳои хоси худро дорад. Ин зебоиҳо дар ҳамоҳангии рангҳо ва равшаниву соя назаррас мешавад. Барои муайян кардани ҷузъҳои нозуки меваҳо (натюрморт) якҷанд расми рассомонро аз назар мегузаронем ва мебинем, ки меваҳо бо рангу шакл ва зебоиҳои худ аз ҳам фарқдоранд. Азбаски меваҳо шаклҳои гуногундоранд, ҳангоми кашидани расм онҳоро бо хатҳои борик, ки ба шакли асли мувофиқ аст, тасвир созед. Барои фарқияти дурию наздикии акси меваҳо ҳаракати хатҳо ба эътибор гиред. Кӯшиш кунед, ки тасвир моҳиронаю мароқовар, зебою назаррас шавад.

Ҳангоми бо ранг иҷро кардани кори амалӣ фарқияти тобиши рангҳои аслии ҷисмҳо, ки дар натиҷаи таъсири фазо хеле тағйир меёбанд, ба эътибор гиред.

Сипас, мутаносибии рангҳо ба эътибор гирифта, омехтаи рангҳо тайёр кунед ва баъд, бо мӯкалам расмро кашед. Ҷойҳои торик ва соядорро бо рангҳои баландтар, мувофиқи

шакли чисм дар расм нишон диҳед. Тасвирро тарзе иҷро кунед, ки шаффофӣ ва ҳамбастагии рангҳо зебову дурахшон намоён шавад.



Расми 12 а.



Расми 12 б.

ДАРСИ 8

ЧАМЪОВАРИИ ҲОСИЛ

Пешакӣ, мувофиқи талаботи мавзӯ, маводи лозимиро омода кардан зарур аст. Ягон манзараи чамъоварии ҳосилро бодикқат мушоҳида кунед. Баъд, аз рӯи тасаввурот ва хотираи худ расмро эҷодкорона ба қалам диҳед. Расмро тарзе кашед, ки аз ҷиҳати композитсия мароқовару пурмазмун бошад. Одамони дар саҳро ба чамъоварии мева машғулбуда бояд табиӣ тасвир шаванд.

Кӯшиш кунед, ки тобиши рангҳои зард, норинҷӣ, сурх, чигарӣ ва дигар рангҳое, ки зебоии табиатро инъикос меку- нанд, тасвир ёбанд. Расмро бо рангҳои акварел, гуаш, қаламҳои ранга иҷро кардан мумкин аст. Аз рӯи расмҳои



Расми 13 а.



Расми 13 б.

тасвиршуда кори амалиро эҷодкорона давом диҳед. Дар вақти ҳолӣ шумо метавонед доир ба ин мавзӯ аз қоғаз ва гил истифода бурда, амалро иҷро кунед.

ДАР ВАҚТИ ҲОЛӢ

Ба корҳои ороишӣ машғул шавед. Расмҳоро бо роҳҳои гуногун ороиш додан мумкин аст. Вобаста ба мазмуни расм тарзи ороишро истифода бурдан зарур аст, ки зебоиро дурахшон нигоҳ дорад. Ҳангоми иҷро кардани корҳои ороишӣ ба ҷобачогузори рангҳо эътибор диҳед. Зебоии ороиш ба ҳамоҳангии рангҳо вобаста аст. Расмҳоро бо рангҳои акварел ва гуаш тарзе ороиш додан лозим аст, ки тобишу таровати он дар расм намудор шавад.

ДАРСИ 9

МАНЗАРАИ ТИРАМОҲИ ЗАРРИН

Манзараи дилрабои тирамоҳи зарринро мушоҳида карда, лаҳзаҳои мароқовару нотакрори онро дар хотир нигоҳ доред. Аз зебоии атроф доираи тахайюлоту тасаввуроти худро ғанӣ гардонед. Дикқати асосиро ба ҷиҳатҳои эстетикӣ табиати рангини гирду атроф, зебоии набототи тирамоҳи заррин, нишебии кӯҳу теппаҳо, парвозу садоҳои форами парандагон, пайраҳаҳои печ дар печи деҳаҳои кӯхистон ҷалб карда, онро эҷодкорона ба қалам диҳед.

Ҳангоми тасвири ин ё он манзара тобиши рангҳои зард, сурх, ҷигарӣ, норинҷӣ, бунафш ва дигар рангҳоро, ки дар фасли тирамоҳи заррин хеле гуногунанд, ба эътибор гиред. Манзара бояд бо рангҳои равшан тасвир ёбад, то ки тобишҳои гуногун ва ҳамоҳангии онҳоро дурахшон гардонад.

Тасвири манзараро тарзе ба анҷом расонед, ки самти рӯшноиву соягӣ, ҷиҳати дурию наздикӣ ва рангҳо бо манзара ҳамоҳанг бошанд.



Расми 14 а.



Расми 14 б.

САВОЛҲО

1. Чаро тирамоҳро фасли зебои заррин меноманд?
2. Ҳангоми тасвири фасли тирамоҳи заррин тобишҳои кадом рангҳо хеле равшан ба назар мерасад?

ДАРСИ 10

РАСМКАШӢ АЗ РӢӢИ НУСХАИ АСЛ

Рассомон дар нусхаи асл кӯшиш мекунанд, ки тасвири манзара бо неъматҳои табиат, гулу мева, сабзавот ва ғайра ҳаҷман миёна ба қалам дода шаванд. Мусаввараҳои як рассом бо рангу бор ва зебоиҳои хоси худ аз мусаввараҳои рассоми дигар ба кулӣ фарқ мекунанд.

Натюрморти рассом А. Умаровро (расмҳои 15 а, б) бодикқат тамошо кунед. Мебинед, ки дар натюрморт дастурхони пурнозу неъмат тасвир ёфтааст ва дар тобиши гуногуни рангҳою чобачогузори сабзавоту меваҳо бо хусусиятҳои хоси милли ифода ёфтаанд.

Акнун, бо маслиҳати омӯзгор барои кашидани чунин натюрморт якчанд ҷисми гуногуншаклро дар рӯи миз тарзе гузored, ки аз ҷиҳати композитсия мароқовару зебо бошанд.

Ҳангоми кор бо рангҳои акварел ба тобиши рангҳои меваҳои интихобкардаатон эътибор диҳед. Тасвириро бо рангҳои равшан оғоз кунед. Рангҳоро тавре ҷо ба ҷо гузored, ки рӯшноӣ ва сояфкани нусхаи асл намоён ба ҷашм расанд.

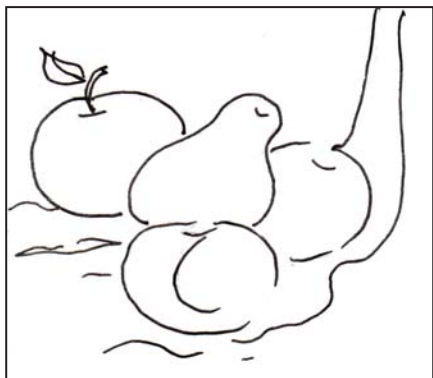

Расми 15 а.

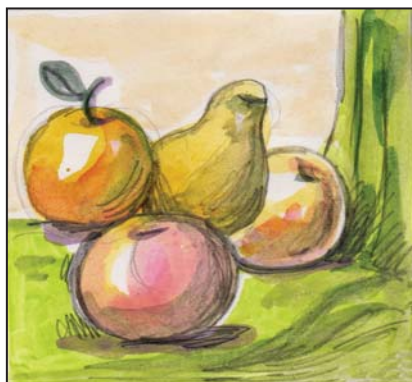

Расми 15 б.

ДАРСИ 11

ЧЕҲРАНИГОРӢ

Ҳангоми расмкашӣ аксарияти шумо чеҳраи одамро бо ҳар гуна хатҳо тасвир мекунад. Бинобар ин, кӯшиш кунед,

ки чехраи одам дар лаҳзаҳои истироҳат, кори сахро, ё худ хангоми машқҳои варзишӣ бо ҳаракатҳои гуногун тасвир ёбад. Тасвир аз кашидани хатҳои нозуку раво ва овоз оғоз мешавад. Пас аз он ки қисмҳои ҷудоғонаи сари одамро таносубан дуруст тасвир кардед, кӯшиш кунед, ки узвҳои ҷудоғонаи одам: чашм, бинӣ, даст, пой ва ғайра низ дуруст акс ёбанд. Хатҳои сояфканро дар расм дурахшонтар ифода кунед. Ин амалро метавонед бо рангҳои иҷро кунед. Тасвири тарзе иҷро кунед, ки навоарию эҷодқорию хоси шумо дар ҳамоҳангии рангҳои намоён шавад.



Расми 16 а.



Расми 16 б.

ДАРСИ 12

ТАСВИРИ ПАРАНДАГОН

Омӯзиши олами ҳайвонот дар расмкашӣ хеле зарур аст. Парандагон аз ҷиҳати шаклу ҳаракат ва зебоии худ аз якдигар фарқ мекунанд. Хангоми аз асл расм кашидан фарқияти шаклу ҳаракати онҳоро аз рӯйи мушоҳида ба эътибор гиред. Барои дуруст иҷро кардани амал тасвири аввал бо кашидани хатҳои равои умумӣ, ки композитсияро равшан мекунад, оғоз кунед. Ин хатҳо бояд ба шакли умумии бадан, гардан, сар ва пойҳои паранда мувофиқ бошанд.

Узвҳои ҷудоғонаи парандагон: қанот, дум, чашмҳо бояд бо роҳи муқоиса ва санҷиш тасвир карда шаванд. Расми кашидаатонро ҳам аз ҷиҳати фарқияти асли, ҳам аз ҷиҳати эҷодқорӣ бори дигар бисанҷед. Баъд, вобаста ба гуногунии рангҳои парандагон ба ороиш бипардозед.



Расми 17 а.



Расми 17 б.



Расми 17 в.

ДАРСИ 13

ШАКЛСОЗӢ АЗ МАСОЛЕҲИ ТАБИӢ

Аз масолеҳи табиӣ – пар, ҷалғӯза, ҷўбҷаҳо, гил, пластилин, пўсти тухм ва барги дарахтон барои офаридани акси ҳайвоноту парандаҳо васеъ истифода бурдан мумкин аст.

Барои дуруст ва мароқовар иҷро кардани ин амал аввал расми ҳайвон ва ё парандаи интихобкардаатонро кашед. Баъд, коғази ранга, масолеҳи табиӣ ва рангҳои мувофиқро истифода бурда, тана, сар, қанотҳо, пой ва дигар узвҳои онро соzed. (Расмҳои дар зер овардашударо ба эътибор гиред.)

Қисмҳои ҷудоғонаи расмҳои кашидаатонро бо мукалам оро диҳед. Кўшиш кунед, ки дар расмҳои кашидаатон рўшноӣ, соягӣ ва дурию наздикии ҷисмҳо равшан намоён бошанд.



Расми 18 а.



Расми 18 б.

ДАРСИ 14

СОХТАНИ АВИАМОДЕЛ

Сохтану тасвир кардан хунар аст. Хунар тавассути чув-туҷӯ ва эҷодкорӣ ба даст меояд. Завқи бадеӣ ва саликаи эҷодкорӣ дар сохтану тасвир кардан нақши бузург дорад.

Шумо бо нақша ва сохтани моделҳои гуногуни техникии шинос ҳастед. Акнун имкон доред, ки аз чӯб, коғаз, ришта, пластилин ва сим эҷодкорона истифода карда, шакли дурусти авиамоделро созед.

Қисмҳои модели чархбол (вертолёт)-ро аз рӯйи расмҳои 21 ва 22 алоҳида сохта, ба ҳам пайваस्त кунед. Баъд, моделро бо рангҳои мувофиқ тарзе ороиш диҳед, ки зебӣ ва ҳамонҳангии рангҳо ба назар намоён бошанд.

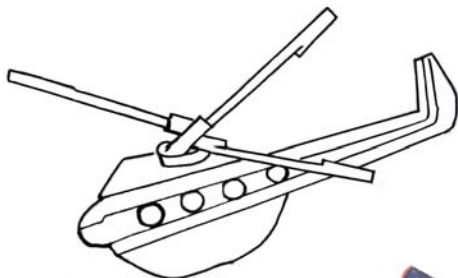

Расми 19.



Расми 20.



Расми 21.

ДАРСИ 15 ОРОИШИ ГРАФИКӢ

Ороиши графикӣ як навъи санъати тасвириест, ки воситаи асосии тасвири онро расми якранг ва ё хатҳои борики раҳрах ташкил мекунад. Графика ин ороиши бадеии китобу маҷалла, плакату овеза ва ғайраҳо мебошад.

Барои иҷрои он аввал бо қалам ва хатҳои борик шакл-

хои гуногуни ҷисмҳо кашида мешаванд. Баъд корро бо ранги сиёҳ аз ҷойҳое, ки бояд аз ҳад зиёд сиёҳ шаванд, оғоз карда, тамоми сояҳои асли ва рӯшноиро дар ҳамворӣ нишон додан лозим аст.

Ҷойҳои торики фарқшавандаро бо раҳҳои дурахшону зич ва ҷойҳои равшанро бо хатҳои борику аз якдигар дур бо туши сиёҳ ба қалам диҳед. Метавонед чунин плакатҳоро бахшида ба ҷашнҳои Рӯзи Ваҳдат, Истиқлолияти Ҷумҳурии Тоҷикистон, Наврӯз, Рӯзи модар ва ғайра омода кунед.

Супоришро мустақилона аз рӯи расмҳо иҷро кунед.

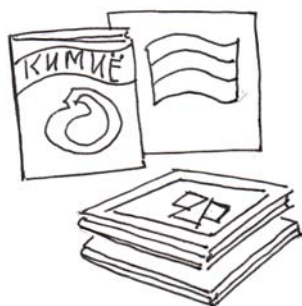

Расми 22 а.



Расми 23 б.

ДАРСИ 16

ТАСВИРИ АНГОРАИ (СУРОБИ) ОРОИШ

Тасвири ҳар як ороиш зебоиҳои хоси худро дорад. Ороиши асарҳои бачагона ва филмҳои тасвири аз ангораи (суроби) ороиши рангҳо ва расмҳо равшан мешавад. Рассомон барои образнокии афсона ё филмҳои тасвири расмҳои ҳайвонотро мекашанд ва хулқу атвори хосу мураккаби онҳоро моҳирона ифода мекунанд.

Ангора (эскиз) акси пешакӣ буда, ҳангоми кашидани он аз қалами одӣ, қаламҳои ранга ва рангҳо истифода мебаранд. Барои он ки расм зебо, мароқовару образнок барояд, тарзи ҷойгиршавии ангораро ҳатман ба эътибор гирифтани зарур аст. Барои ба мақсад ноил шудан аз якчанд расм якero интихоб кунед, ки аз ҷиҳати композитсионӣ хуб ба назар



Расми 24.



Расми 25.



Расми 26.

намоён бошад. Шояд расми интихобкардаатон аз афсонаи дӯстдоштаатон «Симурғ» ё «Духтур Айболит» бошад.

Расро дар варақи тоза кашед. Онро бо рангҳои мувофиқ ороиш диҳед, то ки чойҳои асосии расм назаррас бошанд. Атрофро бо таносуби рангҳои орому паст акс кунед. Расмҳои дар боло овардари бодикқат аз назар гузаронида, супоришро мустақилона иҷро кунед.

ДАРСИ 17

РАССОМ МУРУВВАТ БЕКНАЗАРОВ

Хунари рассомӣ дар қалби Мурувват Бекназаров аз айёми мактабхонӣ чӯш мезад. Баъди хатми мактаби миёна шавку завқи зебоипарастӣ ўро ба даргоҳи Муассисаи давлатии «Коллеҷи ҷумҳуриявии рассомии шаҳри Душанбе ба номи Мирзораҳмат Олимов» овард ва дари орзуяш кушода шуд. Мурувват Бекназаров пас аз хатми Коллеҷ ҳамчун ҳунарманди эҷодкор барои такмили дониш ва сайқал додани маҳораташ таҳсилро дар Донишкадаи рассомии Эстония давом дод. Баъди хатми донишкада ў ба шаҳри Душанбе баргашта, ба корҳои эҷодӣ машғул шуд. Асарҳои ҳудро асосан ба тасвири ҳаёти мардуми деҳот, синфи коргари тоҷик ва манзараҳои рангини табиати кӯҳсори ҳамешабахори Тоҷикистон бахшидааст.

Мурувват Бекназаров дар жанрҳои гуногун асарҳо офаридааст. Асарҳои ў «Кони Шӯроб», «Чойхонаи Исфара», «Надя», «Ҷавони муборизи афғон», «Манзараи кӯҳсор»,

«Портрети дӯстон», «Меъмори Шарқ», «Кӯчаи Бухоро» ва ғайра ҷолиби диққатанд.

Мурувват Бекназаров портретҳои зиёде низ офаридааст. Ҳамчун рассоми эҷодкору ҳунарманд солҳои 1980-1985 дар қатори беҳтарин рассомони Иттиҳоди Шӯравӣ аз Тоҷикистон ба Булғория, Африқо, Ҳиндустон сафарҳои эҷодӣ кардааст.

Тасвири «Манзараи кӯҳистон» (расми 28) хеле ҷолиб аст. Бинанда бо дидани он ҳаловати маънавӣ мебарад. Чӣ қадар зебо ва дилкаш аст кӯҳистони Тоҷикистон ва обу боду ҳавои он.

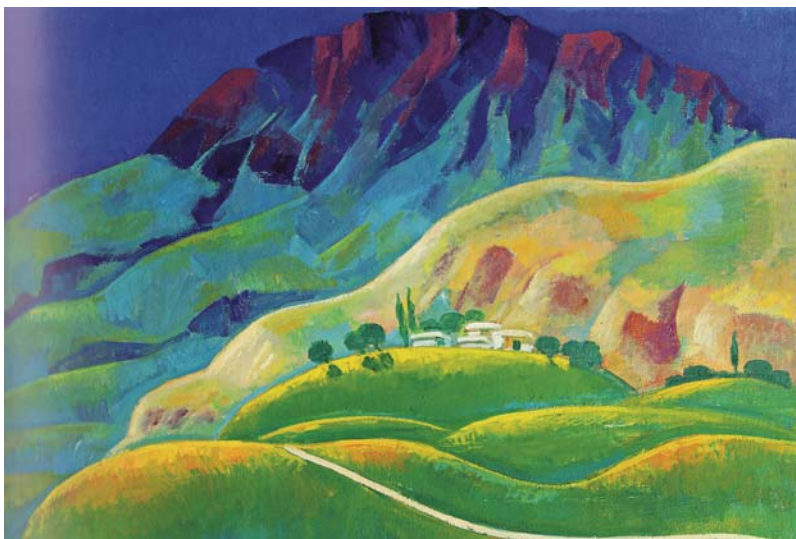

Расми 28. Манзараи кӯҳистон. Рассом М. Бекназаров

Рассом бо ин асари худ ба мо меғӯяд, ки бояд нисбат ба ин табиати хеле зебо эҳтиёткорона рафтор кунем ва онро чун гавҳараки чашм ҳифз намоем.

САВОЛҲО

1. Қадом асарҳои М. Бекназаровро номбар карда метавонед?
2. Ангора чист?

ДАРСИ 18

ОРОИШИ АРЧАИ СОЛИНАВӢ

Корҳои ороишӣ бо нақшу нигор дар мактаб шугли дӯсдоштаи ҳар як хонанда ба шумор меравад. Хонандагони ҳамаи синфҳо бахшида ба чашнҳо рӯзномаҳои девории худро бо расмҳои гуногун ва зебо ороиш медиҳанд.

Ороиши арчаи солинавӣ аз ҷиҳати мазмун ва тарзи тасвир бо пурмазмуниву рангорангӣ фарқ мекунад. Барои ҳамин ҳам кӯшиш кунед, ки дар ороиши арчаи солинавӣ, Бобои барфӣ, Барфак, рақсидани кӯдакон дар гирди арча бо хусусияти хосу рангҳои дилчасп мохирона ба қалам дода шаванд ва дар расмҳо зебову ҷамоҳангии рангҳои дурахшон ҳамаҷониба таҷассум гарданд.

Дурахшони тасвирҳо ба ҷамоҳангӣ ва тозагии рангҳо вобаста аст. Дар ороиши арчаи солинавӣ доираи ҷа-



Расми 29 а.



Расми 29 б.

хонбинӣ, тахайюлоту тасаввуроти офаридани сюжетҳо, шаклҳои ҳайвоноту парандагонро васеъ истифода баред. Барои рангорангии ороиш аз қоғазҳои ранга ва гуаш бештар истифода бурдан ба мақсад мувофиқ аст.

ДАРСИ 19

ЭҶОДКОРӢ ДАР МАВЗӢИ ЗИМИСТОН

Ҳар як фасли сол зебоиҳои нотақрори худро дорад. Фасли зимистон бо боридани барф ва сардиаш зебо аст. Дар зимистон табиат дар оғӯши рангҳои нотақрор қарор мегирад. Ба сардии зимистон нигоҳ накарда, кӯдакон ба бозиҳои чанатозӣ, яхмолакбозӣ ва сохтани ҳайкалчаҳо аз барф машғул мешаванд.

Расмро тарзе ба қалам диҳед, ки манзараҳои барфпӯши кӯҳсору бешазор, пайраҳои борик, ки аз байни деҳа ба

тарафи теппаҳои баланд мераванд, одамони машгул ба лижабозӣ ва кӯдакони саргарми чанабозӣ ва аз барф сохтани ҳайкалчаҳо равшану зебо тасвир ёбанд.

Расмро аввал бо хати равон тасвир кунед, то ки дар он эҷодкорӣ шумо ифода ёбад. Ҳангоми бо ранг кор кардан ба тобиши онҳо ва дурахшонии аксҳо эътибор диҳед. Кӯшиш кунед, ки тасвир бо ҳамбастагӣ ва зебоии рангҳои худ назаррабо шавад.



Расми 30 а.



Расми 30 б.

ДАР ВАҚТИ ХОЛӢ

Ба иҷрои корҳои ороишӣ машғул шавед. Ҳар як расм тарзи ороиши худро дорад ва аз рассом эҷодкорино талаб мекунад. Барои ҳамин, хангоми иҷро кардани корҳои ороишӣ ба хусусияти рангҳо диққат диҳед, зеро ороиши зебо ба ҳамохангии рангҳо вобаста аст.

Зебоии ороишро аз нигоҳи аввал бояд пай бурд. Хангоми ороиши расм аз акварел ва гуаш тарзе истифода баред, ки тозагӣ ва зебоии он намудор шавад.

Бо ин намуди санъати ороишӣ бо нақшҳои кандакории рассом С. Нуриддинов шинос шуда метавонед. Аз ҷониби ӯ чандин хонаи истиқоматии шаҳрҳои Маскав, Санкт-



Расми 31. Рассом С. Нуриддинов

Петербурґ, Душанбе ва Хучанд ороиш ёфтаанд.

С. Нуриддинов нақшҳои кандакорию бо маҳорати бузург, композитсияи бою рангин ва хатҳои равону ҷўян-дағӣ, ки ороиши нақшро зебову рангин мегардонанд, акс мекунад. Асоси нозуқиҳои нақшҳои офаридаи ӯро нақш-офаринии гузаштагон ташкил медиҳад.

ДАРСИ 20

ТУҲФА БА РӯЗИ АРТИШИ МИЛЛӢ

Чашни Артиши миллӣ мавзӯи хеле шавқовар аст, зеро бисёре аз шумо дар дил орзу доред, ки ба воя расида, дар сафҳои Артиши миллӣ содиқона хизмат кунед. Агар кашидани расмҳои силоҳ, мошинҳо ва техникаи ҳарбиро дӯст доред, онҳоро моҳирона тасвир карда метавонед. Ҳангоми иҷрои ин супориш композитсияро тарзе тартиб диҳед, ки он қисмҳои артиши ҳавоӣю пиёдагардро дар бар гирад. Мувофиқи хоҳиш сужети расмро аз тасаввурот, намоиши филмҳо, сӯҳбати калонсолону омӯзгорон гирифта метавонед. Расми кашидаатон бояд аз ҷиҳати эҷодӣ пурмазмун бошад.

Расмро аввал бо хатҳои борик дар рӯйи қоғаз ба қалам тасвир кунед, ки мақсади асосии шуморо ифода кунад. Баъд



Расми 32.

кӯшиш кунед, ки тасвир бо рангҳои равшан, бо таъсири рӯшноиву сояфканӣ чило ёбад. Дар он зебӣ ва ҳамоҳангии рангҳо намоён бошад (ба расми 32 нигаред).

ДАРСИ 21 МАНЗАРАИ БАҲОР

Баҳор айёми Наврӯз, шукуфтани гулҳо ва оғози киштукор аст. Табиат аз хоби гарон бедор шуда, ба худ рангу намуди нав мегирад. Дар ин фасли зебо барои тамошо ва чидани гулҳо ба талу теппахо меравед. Ба манзараи гирду атроф, ки дарахтони санчиду анчир, бодому шафтолу, зардолуву себ гулрез шудаанд, бодикқат назар афканед. Мебинед, ки ин манзара хеле назаррабо ва дилкаш аст. Фикр мекунад, ки баҳори нозанин дар ин давра ҳукмронии табиати рангинро пурра ба дасти худ гирифтааст.

Гулҳои табиатро мушоҳида кунед ва бубинед, ки онҳо чӣ гуна шакл ва ранг доранд. Ба хусусияти фарқкунандаи онҳо аҳамият диҳед.

Бо қалам тасвир кардани манзараи гирду атроф ва баландҳои кӯху саҳрои беканори сабззор композитсияро



Расми 33 а.



Расми 33 б.

хеле зебо мекунад. Ҳангоми тасвир рангҳоро тарзе интиҳоб кардан лозим аст, ки онҳо ҳам ба шаклу намуд ва ҳам ба композитсияи он мувофиқат кунанд. Манзараро бо рангҳои бунафш, сурх, гулобӣ, норинҷӣ, чигарӣ, сабз ва кабуд оро диҳед, то ки дар зерӣ таъсири ҳамоҳангии рангҳои атроф манзара фораҷ ва дилчасп нишон дода шавад. Дар расмҳои 33 а, б, в ҳамворӣ бо нишебӣ омезиш ёфтааст. Ба онҳо диққат диҳед ва кӯшиш кунед, ки расм зебо барояду манзараи баҳори Тоҷикистони азизамонро ба таври ҳаққонӣ таҷассум кунед.

САВОЛҲО

1. С. Нуриддинов кист?
2. Табиати баҳор аз кадом ҷиҳат назаррабо ва дилкаш аст?

ДАРСИ 22

КИШТУКОРИ БАҲОРӢ

Баҳор фасли хеле рангину зебо, айёми сабзишу шукуфтани гулҳо аст. Дар баҳор одамон ба сайру тамошо ва чидани гулҳо мераванд. Марди деҳқон ба киштукор, боғдорию ниҳолшинонӣ машғул аст ва шумо тамоми зебоиҳои табиати рангин ва заҳмати мардони саҳроро бо чашми худ мебинед. Аз рӯйи тасаввуроти худ манзараҳои зебоеро, ки дидед, дар расм нишон диҳед. Манзараи кӯҳсор, тепаҳои пасту баланд, деҳаи хушманзара, сабзаи навхез, ҳамчунин кори марди деҳқон бояд дар он таҷассум шавад (ба расмҳои 34 а, б нигаред).

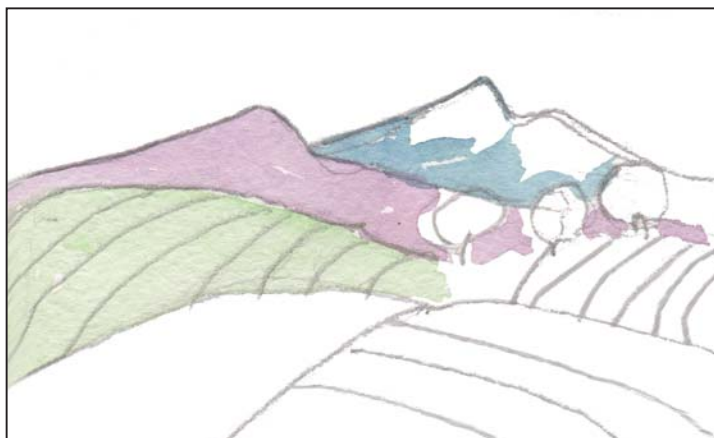

Расми 34 а.



Расми 34 б.

Дар аввал бояд расм бо хатҳои равону борик кашида шавад. Ба зебӣ ва тобиши рангҳои манзараи гирду атроф диққат диҳед ва баъд ба ранги интихобшуда камтар ранги равшан ё тира илова кунед, то ки ранги дилхоҳи ба нухси асл монандро пайдо кунед. Бо мӯқалам рангро рӯйи расм тавре омешиш диҳед, ки нишебихо ва баландихоӣ манзараи беканори дарахтзор ва киштзори сахро бо дурахшониву сояфканӣ ва ҳамоҳангии рангҳо назаррас шавад. Кӯшиш кунед, ки шаффофии аслии рангҳо ва тобишу тозагии онҳо ба чашми бинанда ҳаловат бахшад.

ДАРСИ 23 КОРҲОИ ОРОИШӢ

Мавзӯ: Ороиши меваю гулҳо дар нақшу нигор

Барои ороиши нақшу нигор ва зебо офаридани асар аввал ҷойгиршавии хатҳои равону мавҷнокро, ки ҳамбастагии нақшу нигорро ба вучуд меоранд, муайян кунед. Нақшу нигори меваю баргҳо асосан дар ороиши либосҳо, зарфҳо, маснуоти ҷӯбӣ ва дар ороиши хона истифода мебаранд. Дар ороиши нақшу нигор ба тасвири ангур ва баргҳои он шинос ҳастед.



Расми 35.



Расми 36.

Нақшҳои мевагӣ аз ҷиҳати шакл содаву мураккаб ва сершоҳу барг шуда метавонанд. Барои кашидани нақшҳои меваю баргҳо корро аз навда оғоз кунед. Хатҳои мавҷнокӣ

равон ба ҳар тараф паҳн шаванд. Аз рангҳои зарду сурхчатоб, гулобию бунафш, чигарию норинҷӣ истифода карда, кӯшиш кунед, ки ҳамоҳангӣ ва зебоиву таровати рангҳо боқӣ монад (ба расмҳои 35 ва 36 нигаред).

ДАРСИ 24 СҶҲРОБ ҚУРБОНОВ

Сҷҳроб Қурбонов соли 1971 Донишгоҳи давлатии расомии Маскав ба номи В. Н. Суриковро хатм кардааст.

Эҷодиёти ин расом хусусиятҳои ба худ хос дорад.



*Расми 37. "Кардам ҳама мушкилоти гетиро ҳал"
(Абӯалӣ ибни Сино)". Расом С. Қурбонов*

Сӯҳроб Қурбонов дар мавзӯҳои гуногун асарҳо эҷод кардааст, ки аз истеъдоди баланди эҷодкорӣ хунарии ӯ гувоҳӣ медиҳанд.

Дар эҷодиёти ин рассоми моҳир асарҳои «Имтиҳон», «Бузкашӣ», «Чавонӣ», «Қӯрабек Муродов», «Тоҷикистони ман», «Оила» соҳиби замин ва ғайра бо тасвирҳои хоси бадеӣ ва шавқовариву пурмазмунӣ худ мавқеи махсус доранд. С. Қурбонов дар тасвирҳои манзаравӣ ва чехранигориаш зебоии табиати рангини диёр, вазъияту ҳолати рӯҳии инсонро бо нозукии ба худ хос ифода кардааст. Рассом тавассути ҳамоҳангии рангҳои сурх, норинҷӣ, зард на фақат зебоии зоҳирӣ, балки зебоиҳои ботинӣ қаҳрамононашро, ки аз нури маърифат ва илму хунар саршоранд (масалан, дар асари «Абӯалӣ ибни Сино»), инъикос кардааст. Ҳайкали ҳақим Абулқосими Фирдавсӣ дар боғи «Дӯстии халқҳо», намоишгоҳи доимоамалкунанда дар хиёбони Рӯдакӣ, ороӣиши чандин бинову хиёбонҳои шаҳри Душанбе маҳсули эҷодиёти Сӯҳроб Қурбонов мебошанд. С. Қурбонов ҳамчун Рассоми халқии Тоҷикистон дар байни мардум шуҳрати баланд дошта, чандин сол раиси Иттифоқи рассомони Тоҷикистон буд.

ДАРСИ 25

ЭҶОДКОРӢ ДАР МАВЗӢИ ЧАВГОНБОЗӢ

Чавгонбозӣ таърихи хеле қадим дорад. Ин намуди бозӣ дар сар то сари мамлакатҳои Шарқ, махсусан дар сарзамини тоҷикон яке аз бозиҳои машҳури миллӣ ба шумор меравад. Имрӯз низ дар бисёр деҳаҳо байни мардум ин бозӣ вучуд дорад. Шумо хангоми ба қалам додани раванди ин бозӣ ба хусусиятҳои асосии он – ҳаракат, тохтутоз, тарзи либоспӯшӣ, ҷойи бозӣ ва дигар ҷиҳатҳо диққат диҳед. Композитсияро тарзе тасвир кунед, ки мароқовариву рангинии бозии чавгон баръало намудор шавад. Баъд бо мӯқалам ба ороиш ва рангу бори он машғул шавед. Азбаски бозӣ дар сабззор гузаронида мешавад, кӯшиш кунед, ки ороиши рангҳо формулаи намоён бошаду зебоӣ ва ҳамбастагии рангҳои атроф пурра тасвир ёбанд.



Расми 38 а.



Расми 38 б.

САВОЛҲО

1. Чавгонбозӣ чӣ гуна таърих дорад?
2. Мароқовар тасвир кардани ин мавзӯ ба чӣ вобастагӣ дорад?

ДАРСИ 26

НАТЮРМОРТ: ЧОЙНИК ВА ПИЁЛА

Азбаски чойник шаклҳои гуногун дорад, ҳангоми кашидани расм ба мавқеи чойгиршавии он диққат диҳед, то ки композитсия мароқовар тасвир шавад. Барои ҳамин, ба шакли асли, дуриву наздикии ҷисм бодикқат нигаред ва тавассути қалам бо хатҳо нуқтаи асосии онро дуруст муайян кунед. Расмро аз ҳама ҷиҳат санҷед ва сипас ба тасвири он шуруъ кунед.

Ҳангоми бо ранг қор қардан, ба равшанӣ, торикӣ ва ҳамоҳангии рангҳо эътибор диҳед. Аз рангҳои равшан, тира ва омехта истифода бурда, ранги асли ва дилхоҳатонро пайдо кунед, зеро чунин тарзи қор ҳамоҳангии рангҳоро ба вучуд меорад.

Баъд бо мӯқалам рангро омезиш дода, шакли чойникро яқбора бо ранг тасвир кунед. Ҳамчунин, таҳрании гирди чойникро, ки аз таъсири ранги матоъ ва рӯшноии атроф тағйир меёбад, бодикқат тасвир кунед.

Кӯшиш кунед, ки тасвири рӯшноӣ, торикӣ ва сояфканӣ дар ҷисми тасвиршуда бо назардошти дар ҳамворӣ қарор доштани он моҳирона бошад (расмҳои 39 а, б).



Расми 39 а.



Расми 39 б.

ДАР ВАҚТИ ХОЛӢ

Ҳар яки шумо ҳангоми фароғат расмҳои гуногунро тамошо мекунед. Агар ба расмҳо бодикқат нигаред, мебинед, ки ҳар як расм бо усулҳои гуногуни ороишӣ эҷодкорона офарида шудааст.

Ҳангоми сайру тамошои кӯчаву хиёбонҳо, манзараҳои дашту сахро шумо парвози гуногуни парандагон, ба шохи дарахтон нишастани онҳоро дидаед. Мушоҳида кардаед, ки дарахтон бо шохҳои хушкшуда ва баргҳои хазонашон тасвирҳои аҷоибро ба хотир меоранд. Дар ин маврид тасвирро эҷодкорона аз шаклҳои гуногун ба қалам диҳед ва зимни ороиш рангҳои гуногунро истифода баред. Фаромӯш накунад, ки маҳз ҳамоҳангии рангҳо тасвиратонро зебо ва дилнишин мегардонад (ба расмҳои 40 ва 41 нигаред).



Расми 40.



Расми 41.

ДАРСИ 27

КОРҲОИ ОРОИШӢ

Мавзӯ: Нақшу нигор дар кулолгарӣ

Ҳар як нақшу нигор ҳангоми бо рангҳо эҷодкорона ороиш додан дурахшон ва дилрабо мешавад. Аз ин рӯ, ҳар як ҳунарманд кӯшиш мекунанд, ки нақши эҷодкардааш зебо барояд. Чунин нақшу нигорро рассомон бештар дар ороиши асбобҳои кулолӣ: табақчаю кӯзачаҳо, чойнику пиёлаҳо ва ғайра истифода мебаранд.

Устоҳои минтақаҳои гуногуни Тоҷикистон дар оройиши нақшу нигори зарфҳо ба тарзи оройишу ҷойгиршавии ҳошия, шаклҳои гуногуни ҳаҷми он диққат медиҳанд. Дар нақшҳои лаъливу табақҳо бештар манзара ва унсурҳои табиат: меваҷоту баргхоро истифода мебаранд. Одатан, гирду атрофи табақ, лаълӣ, кӯза ва косахоро ҳошияи гулу баргҳо ихота мекунанд. Дар ин жанр ба ҳунари баланди



Расми 42.

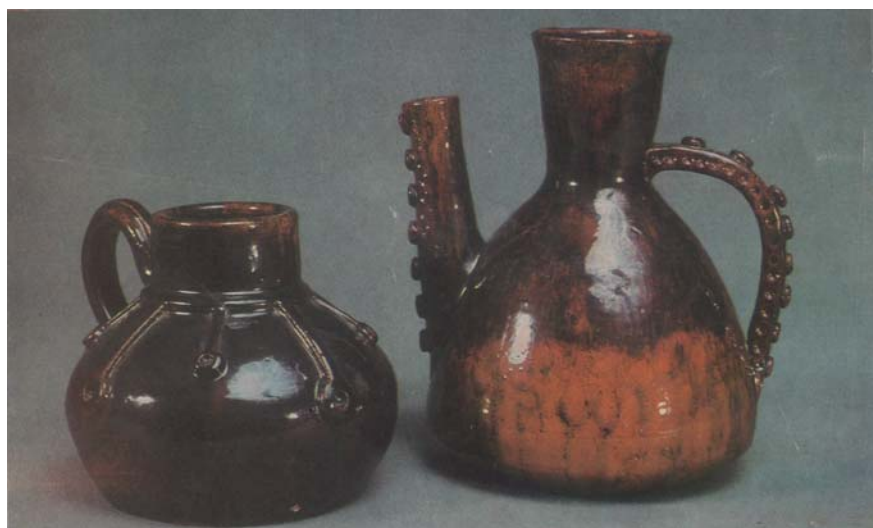

Расми 43.

рассомон А. Қодиров ва Ю. Заболотников бодикқат назар кунед (ба расмҳои 42, 43, 44, 45 нигаред).

Дар варақ мустақилона аз растаниҳои гуногун композитсияи ороиши табақхоро (лаълихоро) тартиб диҳед. Нақшу ниғори гуногунро бо гулу меваҳо ва баргҳо дар шакли доира тарзе ҷо ба ҷо гузоред, ки он аз эҷодкорӣ ва хунари шумо гувоҳӣ диҳад.



Расми 44.



Расми 45.

ДАРСИ 28

ТАСВИРИ МОШИНҲО

Машғулияти мошинсозӣ, тасвири шакли тамғаҳои гуногун ва сохтани конструкцияи онҳо дар ташаккули маҳорати наврасон ёрии калон мерасонад. Дар ин ҳолат онҳо ба асосҳои мошинсозӣ, конструкцияҳо, қори муҳаррикҳо (двигателҳо) ва механизмҳои гуногуни мошинҳо шинос мешаванд. Дар бисёр муассисаҳои таълимӣ маҳфилҳои гуногуни техникҳои ҷавон амал мекунанд, ки шавқу ҳаваси наврасонро ба техника бедор мекунанд.

Моделҳоро аз масолеҳи одӣ сохтан мумкин аст. Аз қоғаз, қуттиҳои гуногун истифода бурда, моделҳои мошини сабукрав, боркаш ва автобусро созад. Мошини сабукравро дар намуди одӣ аз се қуттии гӯгирд сохтан мумкин аст. Барои ин ба андозаи муайяни росткунҷа ду қуттии гӯгирдро ба ҳам ширеш карда, дар болои он қуттии сеюмро гузоред ва баъд қоғазро ба он тарзе ширеш кунед, ки шакли мошин намудор шавад.

Дар қисми поёнии паҳлуҳои он чор сӯроҳӣ карда, аз онҳо сим гузаронед ва қисмҳои боқимондари хангоми ороиш додан ба эътибор гиред. Барои дуруст иҷро кардани ин модел аз расмҳои 46, 47, 48, 49, 50 истифода баред.

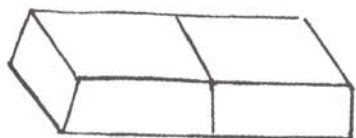

Расми 46.



Расми 47.



Расми 48.



Расми 49.

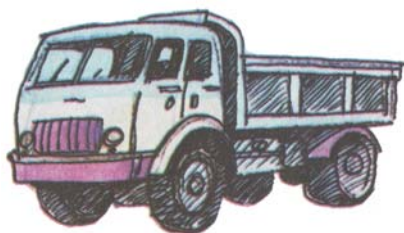

Расми 50.

ДАРСИ 29 ГИЛКОРӢ

Одамон аз замонҳои қадим ба гилкорӣ машғул буданд. Аз гилкорӣ санъати кулолгарӣ ба вучуд омадааст. Гил маводи аз ҳама пахншудаи санъати ороиши бадеӣ ба шумор меравад. Аз гил табак, коса, кӯза, сервизҳои ороишӣ, ҳайкалу ҳайкалчаҳои гуногуни одам, ҳайвоноту парандагонро месозанд.



Расми 51. Музиқчиён. Рассом В. Одинаев

Лойро ба даст гирифта онро лунда карда, ба рӯйи тахта гузored. Баъд бо кафи даст то мулоим шуданаш онро молиш диҳед.

Ҳангоми иҷрои кор барои мустаҳкам нигоҳ доштани ҳайкалчаҳо аз сим ва шохҷаи устувор такягоҳ созед. Сипас, шаклҳои умумии тан, сар, пой, даст, гӯш, чашм, бинӣ, либосро дар алоҳидагӣ сохта, ба ҳам пайваст кунед ва ороиш диҳед. Ҳар як пайвастшавӣ ва ороиши он бояд ҳангоми намнок будани гил бо ангушт ва белҷаи кори ҳайкалтaroшӣ иҷро карда шавад. Супоришро аз рӯйи ягон ҳайкал иҷро кунед.

Рассом В. Одинаев ва дигарон аз гил ҳайкалҳои гуногун сохта, биноҳои бисёрро ороиш додаанд (расми 51).

ДАРСИ 30

ТАСВИР АЗ РҶЙИ АФСОНА

Шумо афсонаҳои халқиро аз нақлҳои бобову бибиятон шунидаед. Аз тасаввурот ва ҳаёлотҳои худ аз рӯи афсонаҳои дӯстдоштаатон расмеро тасвир кунед, ки олами афсона ва зебоиҳои онро таҷассум кунед.

Барои мароқовар баромадани расм онро аввал дар



Расми 52.

шакли композитсия кашед. Ҳолату ҳаракати онро ҳангоми бо рангҳо кор кардан ишора кунед, то ки рангҳо аз ҳар ҷиҳат назаррабову дилфиреб ба назар расанд.

Расмҳои тасвиршударо бодикқат нигаред, сипас ба кори мустакилона, кашидани расм аз рӯи афсонаи дӯстдошта-атон шуруъ кунед (ба расми 52 нигаред).

ДАРСИ 31

ОФАРИДАНИ НАҚШҲОИ БАДЕЙ

Дарси ҳунар бояд аз ҷустуҷӯҳои эҷодӣ саршор бошад. Дар ин кор завқу салиқа мавқеи муҳим дорад. Тасвирро метавонед аз олами ҳайвонот, парандагон ва одамони накукор оғоз кунед. Кӯшиш кунед, ки композитсия аз ҳар ҷиҳат зебову рангин бошад. Инчунин, ба дуруст сохтани шакли ҳайвонот ва парандагон диққат диҳед.

Ҳангоми офаридани нақшҳои бадеӣ ва расмҳои гуногуни ҳайкалчаҳо кӯшиш кунед, ки дар симои қаҳрамонон ҷиҳатҳои фарқкунандаи хулқу атвори онҳо таҷассум гарданд.

Корро аз рӯи нишондодҳои зерин иҷро кунед:

1. Омода сохтани таҷа. Таҷа бояд аз сими мисӣ ё ин ки шохчаи дарахти хушкшуда бошад. 2. Кор бо гил. 3. Давом додан ва ба анҷом расонидани кор (ба расмҳои 53 а, б нигаред).



Расми 53 а.



Расми 53 б.

ДАРСИ 32

НАТЮРМОРТИ ГУЛҲОИ РАНГОРАНГ

Гулҳо бо нафосату зебоии худ аз якдигар фарқ доранд. Гулҳои гуногун табиатро зебо ва рангин мекунанд. Чунин нафосату зебой хангоми сайру гашт, тамошоии табиат хеле дилкаш ба назар мерасад. Онҳо аз ҷиҳати шакл, рангу бӯй аз якдигар тафовут доранд. Агар ҷиҳатҳои аз якдигар фарқкунандаи гулҳоро дарк кунем, иҷрои кори амалӣ натиҷаҳои хуб медиҳад.

Барои тартиб додани натюрморт якчанд намуди гулҳоро ҷудо карда, дар зарфи шишагӣ ё ин ки кӯзача бигузored. Ба тарзе ки онҳо аз нигоҳи зебоиву ҳамохангӣ мароқовар ба назар бирасанд. Хангоми кор кардан бо ранг, онҳоро тавре омезиш диҳед, ки гулу баргҳо бо шаклу намуд, рӯшноӣ ва сояфканиии худ ба аслашон монанд бошанд.

Тасвир бояд тарзе иҷро шавад, ки дурахшонӣ, тобишу хушоҳангии рангҳо нафису дилангез ифода ёбад (ба расмҳои 54 а, б нигаред).



Расми 54 а.



Расми 54 б.

ДАРСИ 33

ТАСВИРИ МАНЗАРАИ ДЕҲА

Манзараи деҳа зебоиҳои нотакрор дорад. Ба ин зебоиҳо бодикқат назар кунед ва онҳоро дар хотир нигоҳ доред. Ҷойи тасвири тарзе интиҳоб кунед, ки ҷиҳатҳои композитсионӣ мароқовару пурмазмун ва назаррас бошанд. Тасвири моҳирона ва тарзе ба қалам диҳед, ки дар он деҳаи зебову обод, саҳрои васеъ ва дарахтзор, кӯҳу дарё ва ғайраҳо акс



Расми 55 а.



Расми 55 б.

ёфта бошанд. Рангхоро чунон ҳамоҳанг созед, ки манзараи рангин бо нишебиву пасти ва баландихояш аз ҷиҳати фарқияти рӯшноӣ ва сояфканӣ пурра таҷассум шавад (ба расмҳои 55 а, б нигаред).

ДАРСИ 34 ОШНОӢ РАССОМ

Турди Самандаров дар жанри графика (сиёҳқаламӣ) рассоми беҳамто буда, дар мавзӯҳои гуногуни таърихӣ, манзараҳои кӯҳсор, чехраҳои дӯстон, ороиши китобҳо асарҳои бисёре эҷод кардааст.

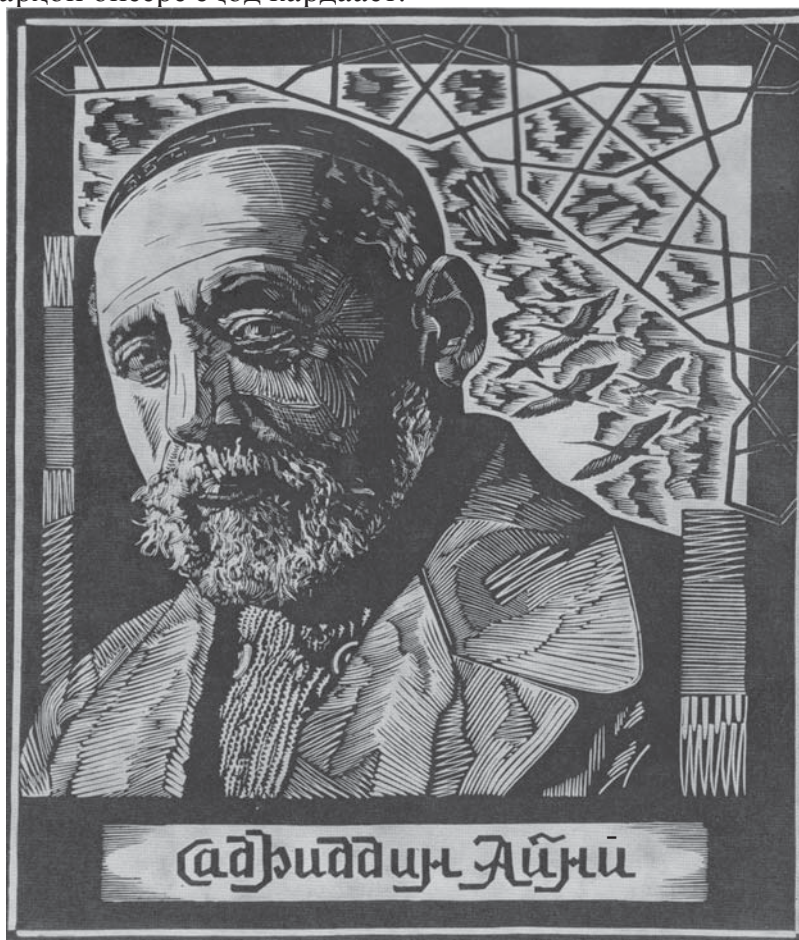

Расми 56. С. Айни. Рассом Т. Самандаров

Ў бо асарҳои худ чандин маротиба дар намоишҳои рассомон, ки дар шаҳрҳои Душанбе, Маскав, Санкт-Петербург ва шаҳрҳои дигар баргузор шуда буд, ширкат варзидааст.

Дар мусаввараи графии «Садриддин Айни» рассом маънии ба адабиёт устуворона қадам гузоштани С. Айни ва бунёди адабиёти навину фарҳанги волои қаҳрамонро тавассути парандаҳои дар парвоз буда ифода кардааст. Дар асар симои хирадмандонаи адиб ва нигоҳи дурандешонаи ӯ хеле барҷаста тасвир ёфтааст. Чехраи нависанда пурнур, нигоҳаш рамзнок буда, умедвор аст, ки наслҳои шоиста ба камол расида, шухрати адабиёту санъати оламгири тоҷикро ба зинаҳои боз ҳам баланд мебардоранд.

Асари «Водии Аличур»-и Турдӣ Самандаров низ хеле пурмазмун офарида шудааст.



Расми 57. Водии Аличур. Рассом Т. Самандаров.

САВОЛҲО

1. Жанри графика (сиёҳқаламӣ) чӣ гуна жанр аст?
2. Бо қалами кадом рассом чехраи С. Айни эҷод шудааст?
3. Дар чехраи С. Айни чӣ гуна нигоҳ ва образ тасвир ёфтааст?

ДАР ВАҚТИ ХОЛӢ

Манзараи кайҳон зебоиҳои хоси худро дорад. Дар хусуси манзараи кайҳон (Мох, Офтоб, сайёраҳои дигар ва ситораҳо) бисёр филмҳо тамошо кардаед ва нақлу ривоятҳои гуногун шунидаед. Акнун, дар асоси ин нақлу ривоятҳо аз тасаввурот ва ҳаёлотҳои худ композитсияро тарзе ба қалам диҳед, ки манзараи зебои олами афсонавиро ба хотир орад. Шояд тасвирро аз парвози одам ба кайҳон оғоз мекунед, то ки ин манзараи аҷибу дилпазир парвози ракетаро бо инсон дар фазои рангину беохир таҷассум кунед (расми 58 а, б).

Ин зебоиҳои дилпазирро бо рангҳои бунафш, норинҷӣ, гулобӣ, ва зард бо ҳамоҳангии рангҳои дигар ороиш диҳед.

Ба қорҳои ороишӣ машғул шавед. Ҳар як расм усулҳои гуногуни тасвири худро дорад. Вай бояд тавре ба қалам дода шавад, ки хусусиятҳои ороиши худро ба таври дурахшон нигоҳ дорад. Аз ин рӯ, хангоми иҷрои қорҳои ороишӣ шумо бояд хусусияти рангҳоро ба эътибор гиред. Зебоии ороиш ба ҳамоҳангии рангҳо вобаста аст, инро дар нигоҳи аввал



Расми 58 а.

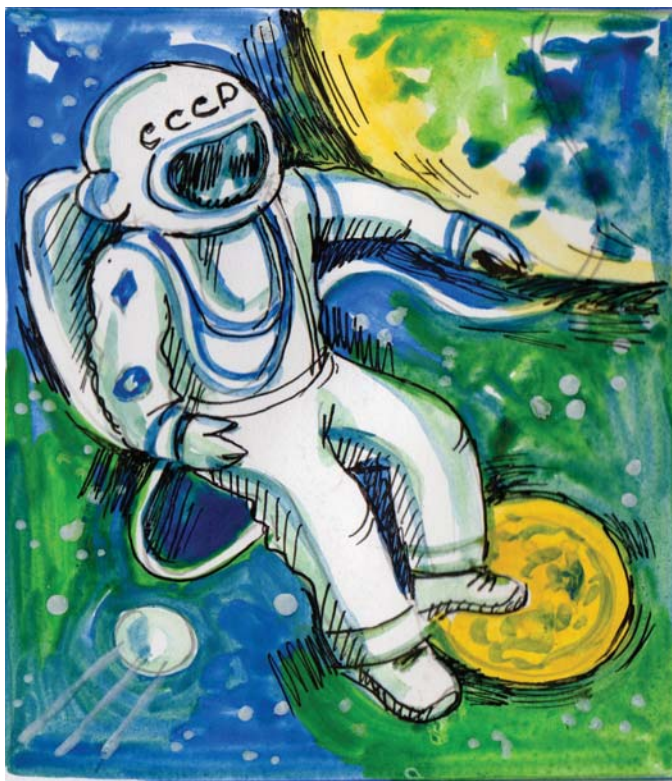

Расми 58 б.

бояд пай баред. Расмро бо акварел ва гуаш тарзе оро диҳед, ки тобишу хусусияти тозагӣ намудор шавад.

Барои дуруст истифода бурдани рангҳо дар ороиш ба шумо якчанд расмро тавсия медиҳем.

СУПОРИШҶОИ ИЛОВАГӢ:

Кашидани расм дар мавзӯҳои Соли нав, Рӯзи Артиши миллӣ, Рӯзи Модар, Наврӯз, Коинот.

Тавсияҳо вобаста ба мавзӯи дарсҳо.
Фаслҳои сол

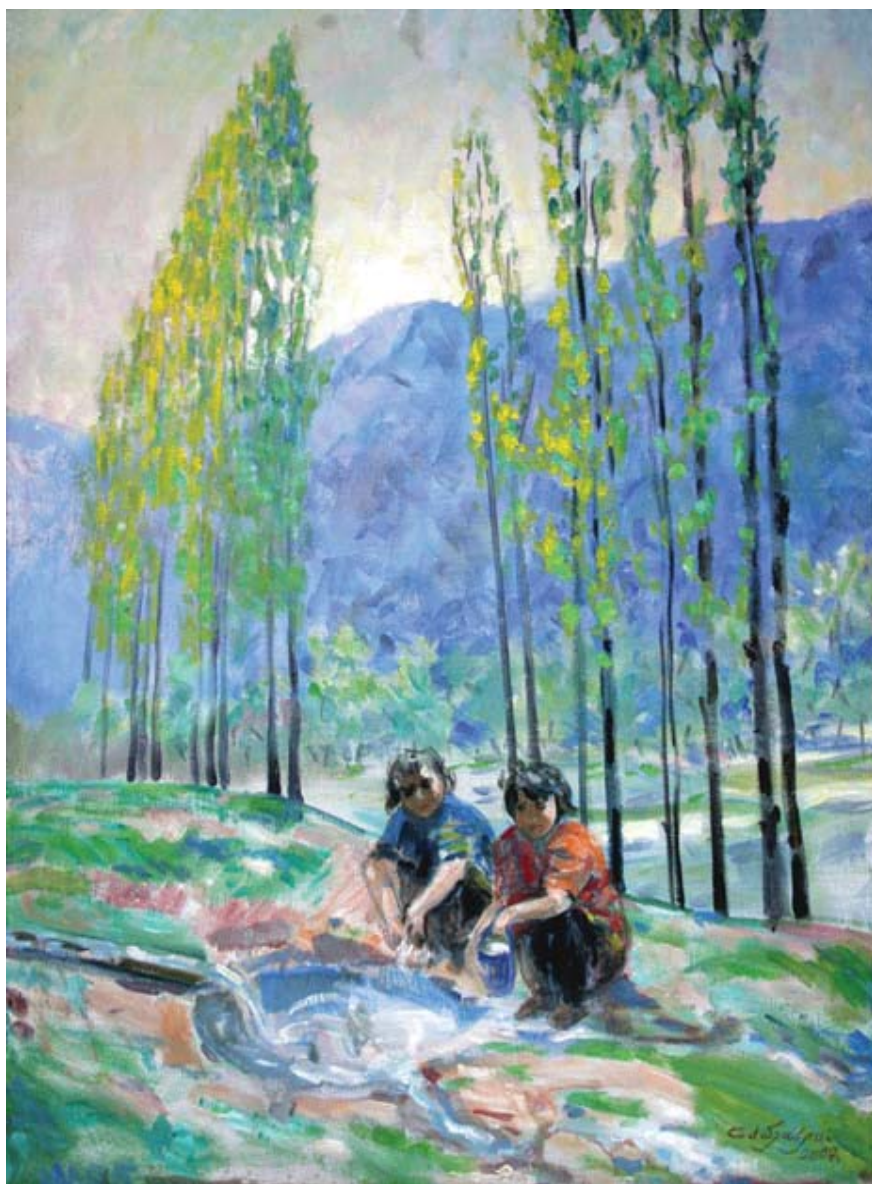

Расми 59. Тасвири тирамоҳ. Рассом С. Шарифов



Расми 60. Зилистон. Рассом С. Шарифов



Расми 61. Баҳор. Рассом В. Назаров



Расми 62. Тобистон. Рассом В. Назаров

Коинот



Расми 64. Коинот

Чехранигорӣ



Расми 65. Рақосадухтар. Рассом М. Бекназаров

Чехранигорӣ

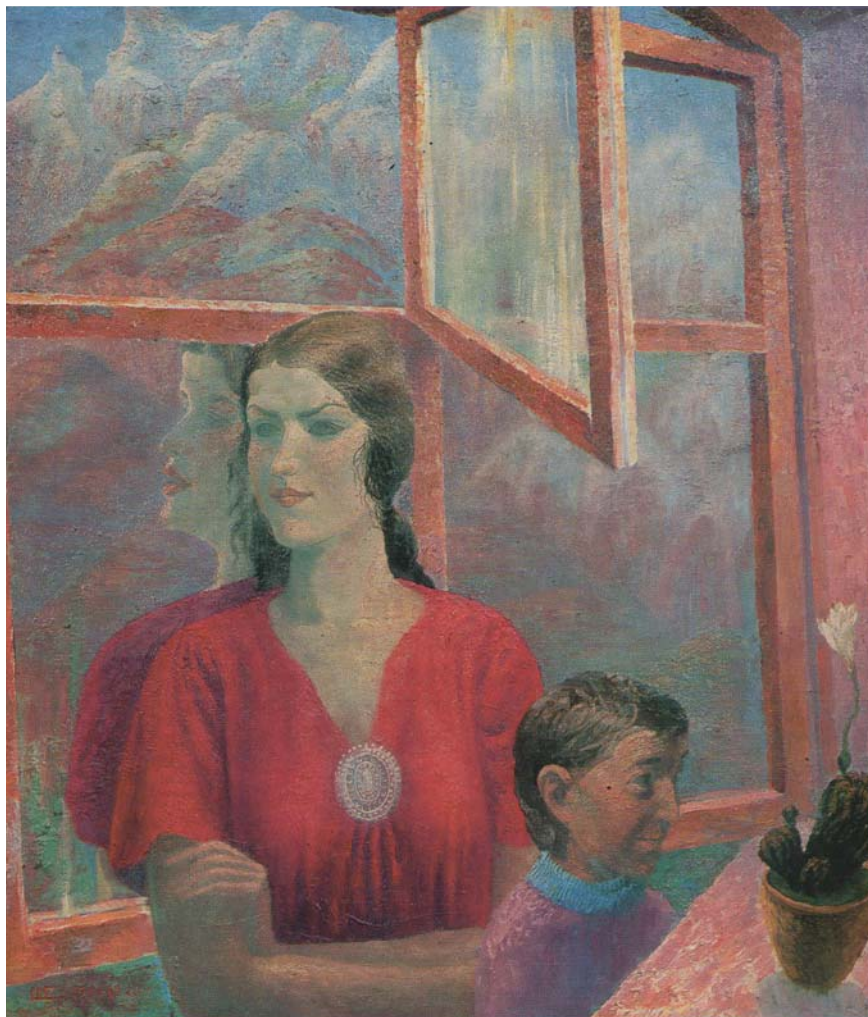

Расми 66. Расми шоира Г. Сафиева. Рассом С. Шарифов

Манзаранигорӣ



Расми 67. Манзара. Рассом А. Хошмуҳаммадов



Расми 68. Нисфирӯзӣ. Рассом А. Бесперстов

Натюрморт



Расми 69



Расми 70

Хунари меъмори

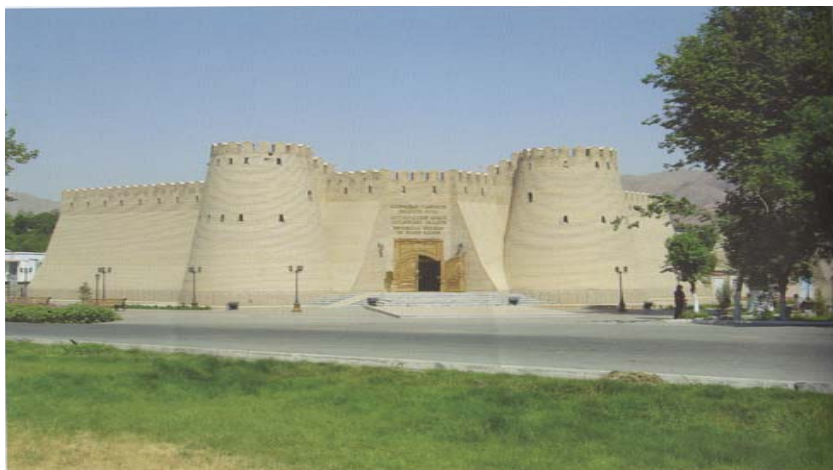

Расми 71. Қалъаи шаҳри Хуҷанд

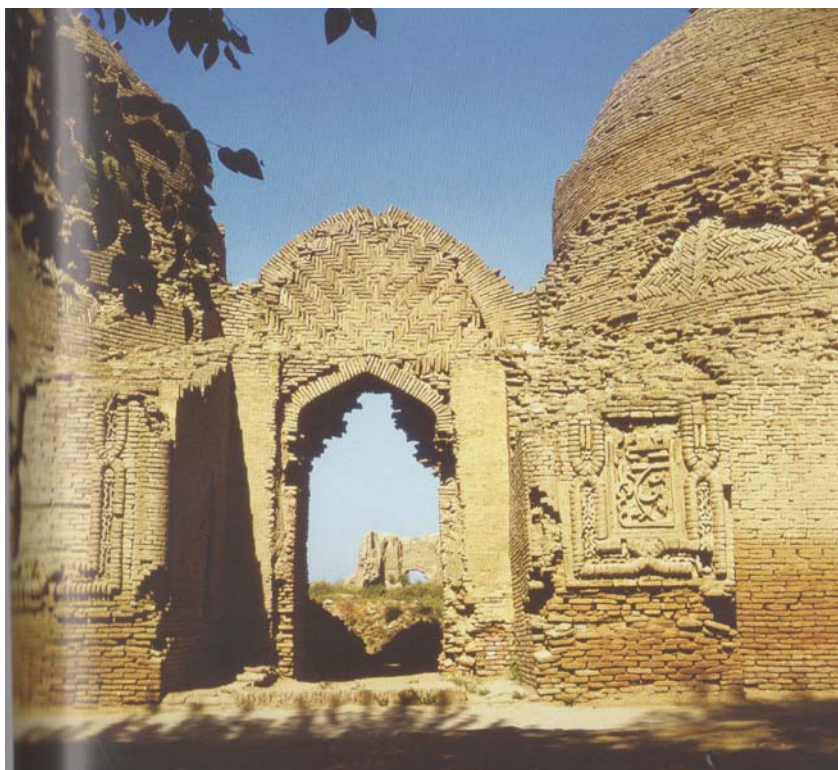

Расми 72. Мақбараи Хоҷа Маишад дар Шаҳритус

Ҳайкалтарошӣ



Расми 73. Панно дар бинои Итти



Ифқи нависандагони Тоҷикистон

Нақшофарӣ



Расми 74



Расми 75

Гулдӯзӣ



Расми 76



Расми 77

Ороиши зарфи миссӣ



Расми 78

Санъати тасвирӣ

6



ДАРСИ 1

ТАЪТИЛИ ТОБИСТОНАИ МАН

Мавзӯ: Тасвири манзараи атроф

Ҳангоми дамгирӣ ба макони интиҳобкардаатон бо диққат назар кунед ва бинед, ки одамон ба чӣ кор машғуланд. Манзараҳои гирду атроф бо кадом ҷиҳатҳои зебоияшон диққати шуморо ба худ ҷалб месозанд. Кӯшиш кунед, ки ин зебоиро яқоя бо кори деҳқонон, боғпарварону кишоварзон, бо олами наботот, парвозу ҳаракати парандагон эҷодкорона ба қалам бидиҳед. Ин манзараро тарзе тасвир кунед, ки як гӯшаи хушманзаратарини деҳаро ба хотир орад.

Дар тасвир бояд зебоии фарқшаванда, ҳаракати ҳаҷҳои ҷудогона, ки онро ҷозибанок месозанд, равшан ифода

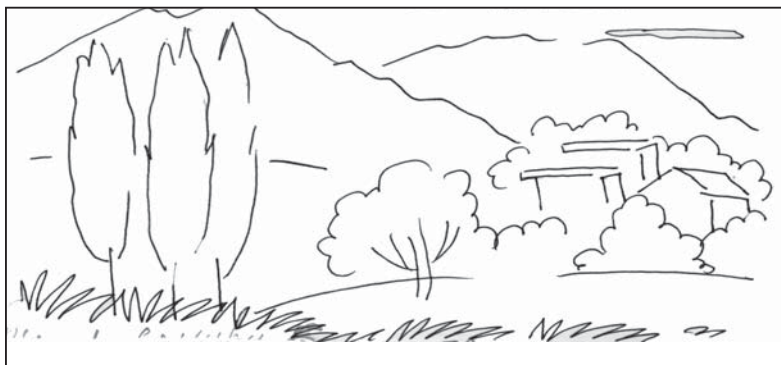

Расми 1



Расми 2



Расми 3

ёбанд. Қисмҳои алоҳидаи баландию нишебиҳои теппаву пайраҳаҳои печ дар печ ва дарахтони гуногун, ки ҷилои зебоиҳои табиат дар он ҷо дурахшон аст, дар тасвир ҷойи асосиро ишғол мекунанд.

Амалро бо воситаи тасвирҳои бадеӣ ва эҷодӣ, дар ҳамбастагӣ бо рангҳои дилпазир мукамал ва ганӣ гардонед. Кӯшиш кунед, ки рангҳои равшан ва торик бо тобишҳои аслии манзара мутобиқ бошанд. Барои ҷойгиркунии дурусти объектҳо бомаҳорат истифода бурдани рангҳои пасту баланд ва дурахшон ёрӣ мерасонанд. Тасвирро тарзе ба анҷом расонед, ки он олами ҳақиқии афсонавиरो ба хотир орад.

ДАРСИ 2

САНЪАТИ НАҚШУ НИГОР

Таърихи санъати нақшу нигори халқи тоҷик хеле бою рангин аст. Тоҷикон ин намуди санъатро аз қадимулайём ба тамоми нозуқиҳояш, аз насл ба насл, то замони мо нигоҳ дошта, устоҳои гулдастро ба камол расонидаанд. Шумо бо ҳунари зебои кулолгарони ҷумҳурӣ, ки дар Зарафшону Бадахшон, Ҳисору Хатлон, Рашт ва Суғд қору зиндагӣ мекунанд, шинос ҳастед. Ҳунари кулолгарони ин минтақаҳо ба усулҳои хосу гуногуни худ аз якдигар фарқ мекунанд.

Маҳсулоти кулолии мардуми мо хеле зебою рангин, махсусан бо тасвири гулу растанӣ ва мева оро дода меша-



Расми 4. "Қонуни зиндагӣ", амали кандакор Х. Чумъаев

ванд. Зарфҳои сохтаи устоҳои Исфара бо хатҳои нотакрор ороишҳои дилчаспу зебоиҳои махуси миллиашон фарқ меkunанд. Тобиши аслии зарфҳои кулолгарони Истаравшану Исфара сафеду гулобӣ ва бунафш буда, нақшу нигорашон хеле рангину дилпазир аст. Бисёр устоҳои ноҳияҳои мазкур зимни ороиш ранги кабудӣ осмониро бо рангҳои гулобии нилгун ва сабзу бунафш, сурху чигарӣ истифода мебаранд, ки дилфиреб ба назар мерасад. Асару намунаи ҳунари онҳо солҳои соҳибистиклолии Тоҷикистон дар на-моишгоҳҳои байналмилалӣ, аз ҷумла дар Москва, Санкт-Петербург, Техрон, Кобул, Деҳлӣ, Шанхай ва ғайра таваҷҷуҳи ҳазорҳо нафар тамошобинонро ба худ ҷалб сохтаанд.

Чунин зарфҳои сафолии ороишӣ хонаи ҳар яки моро бо рангҳои дилчаспи худ зеб медиҳанд. *(Зарфҳои ба нақшу нигор ороишӣ ёфтара бодикҷат аз назар гузаронед. Ҳангоми фароғат ва ё дар дарсҳои санъати тасвирӣ аз ҳаёл чунин зарфҳоро рӯйи коғаз оварда, кӯшиши кунед, ки зебову ҳамбастагии рангҳо моҳирона ва дилчасп таҷассум ёбанд.)*

ДАРСИЗ МАНЗАРАИ ДЕХА

Зебоии манзараро ҳангоми кунҷковона назар кардан, мушоҳида мекунем. Чунин мушоҳидакорӣ ба мо имкон медиҳад, ки зебоҳои рангини атрофро дарк намоем. Барои иҷрои тасвири манзара зарур аст, ки маҳал ва муҳити дилхоҳу шавқангезро интихоб карда, акси онро дар қоғаз тасвир кунем.



Расми 6 а.



Расми 6 б.

Дар интихоби манзараи табиат рассом бояд саросема нашавад. Масалан, агар мо манзараи деҳотро тасвир карданӣ бошем, бояд кӯшиш намоем, ки ҷиҳатҳои бадеии объекти тасвиршаванда, зебоии атроф дар ҷараёни кор ва саъю кӯшиши мардум барои беҳбудии зиндагӣ ва сохтмони ободонӣ омехта тасвир ёбад.

Кӯшиш кунед, ки тасвири шумо ҳам аз ҷиҳати бадеӣ бо истифодаи дурусти рангҳо ва ҳам аз ҷиҳати ҷобачогузори ашӣи тасвир табиӣ барояд (ба расмҳои 6 а ва 6 б нигаред).

ДАРСИ 4

НАТЮРМОРТ АЗ МЕВАҲО

Ба маводе, ки расми онро мекашед, дар навбати аввал бодикқат нигаред ва муайян кунед, ки тасвири онҳо дар кадом тарафи рӯйи қоғаз мувофиқ аст. Пеш аз ҳама хатҳои борики ёрирасонро, ки бояд мувофиқи шакли ҷисм бошанд, ба қалам диҳед. Кӯшиш кунед, ки шакли табиӣ ҷисмро айнан нишон диҳед. Ҳангоме ки мо ашӣи олами атроф, таносуби рангҳо, шакли хатҳо ва сохти онро меомӯзем, имкониятҳои нави истифодаи образ ва сохтани мавқеъ ва мақоми ин ё он ҷисм, ҷозибавии бадеӣ ва таносуби равшаниву соягии онро пайдо мекунем. Барои мушоҳидаи кардани хусусият ва таносубҳои қорҳои баъзе аз рассомонро аз назар мегузаронем. Ҳангоми мушоҳидаи натюрморт мебинем, ки

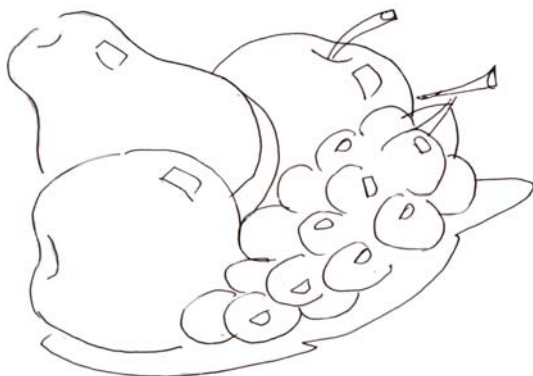

Расми 7 а



Расми 7 б



Расми 7 в.

ҳар яке аз ашё ҷойи муайяни худро дорад (ба расмҳои 7 а, 7 б, 7 в нигаред).

Ҳар як ҷисм дорои ранги хос аст. Масалан, ранги себ сурх ё зардҷатоб, ранги бодиринг сабз аст. Аммо, вақте ки онҳоро дар миёни меваҳо ё ашёи дигар ҷой медиҳем, ранги онҳо каму беш дигар мешавад, дар ин ҳолат тобиши ашёи натюрморт низ тағйир меёбад. Амалро аз тасвири ҷисми калонҳаҷм шуруъ кунед. Баъд аз ин, тобиши рангҳои ҳар як ҷисмро интиҳоб карда, сайъ кунед, ки рангҳо мувофиқи шакли аслии ашё равшан ва назаррас тасвир шаванд. Ҳамчунин, ба дурнамоии ашё ва рангҳо диққат диҳед.

ДАРСИ 5 ТАСВИРИ МЕВА ВА БАРГ

Супоришро тавре ичро кунед, ки маҳорати эҷодкоронаи шумо дар мундариҷаи расм назаррас бошад. Азбаски на-
тюрморт бояд дар шаклҳои гуногун ва зебо тасвир ёбад,
бояд шаклҳои умумии таносуби барг ва меvaro, тавре ки
мебинед, ҳамон тавр нишон диҳед.

Рангро дар рӯйи расм тавре омезиш диҳед, ки нишебӣ,
баландӣ, ҳамбастагии фазоии рангҳои дилпазир муъҷиза-
корона тасвир гарданд. Унсурҳои ҷудогонаи расм бояд
мувофиқи рангҳо интихоб шуда, ҷисмҳои дуру наздикро
фаро гиранд. Агар рӯшноии ранг диққатҷалбкунанда бошад,
пас тобиши онҳоро бо рангҳои асосӣ: сурх, зард, норинҷӣ,



Расми 8 а.



Расми 8 б.

чигарӣ ва барои тасвири қисмҳои сояфкан рангҳои кабуд, сабз, бунафшро омехта кардан лозим аст, то ки тобиши бисёрранга дар расм назаррас шавад. Ин усули кор барои зоҳиршавии шакл ва дилпазир кардани сифату тобиши ранг аз аҳамият ҳолӣ нест (ба расмҳои 8 а, б, в нигаред).



Расми 8 в.

ДАРСИ 6

ТАСВИРИ ТИРАМОҶИ ЗАРРИН

Ҳар як фасл зебоии худро дорад. Фасли тирамоҳ бо рангҳои зарду зарҳалӣ фарқ мекунад ва беҳуда нест, ки ин фаслро тирамоҳи заррин меноманд. Шумо якчанд барги гуногунрангро барои тасвир интихоб кунед. Пеш аз тасвир баргҳоро дуруст ҷо ба ҷо гузоред.

Интихоби нуқтаи асосӣ, муайян соختани ҳаҷму андозаи баргҳо, ба таври мувофиқ ва мароқовар ҷой додани онҳо дар рӯи қоғаз ва гайраҳо масъалаҳоеанд, ки пеш аз ба расмкашӣ оғоз кардан бояд иҷро карда шаванд.

Пеш аз оғози кор бояд якчанд натюрмортро бодикқат омӯхта, баъзе хусусиятҳои нозуки онро мушоҳида кунед, то ки кори амалӣ эҷодкорона иҷро шавад.

Тасвириро аз интихоби нуқта ва хатҳои ёрирасон шурӯъ кардан беҳтар аст. То ки зебоии ҷисм ва хусусиятҳои фарқкунандаи он дар тасвир хуб ба назар бирасад. Ҳангоми мушоҳидаи натюрморт мебинем, ки ҳар яке аз баргҳо ва

шохчаҳо дорои ранги хос буда, зард, норинҷӣ, сурх ё чигарӣ мешаванд. Вақте ки онҳоро якҷоя ҷой медиҳем, ранги онҳо каме тағйир меёбад ва тобишашон ба соягӣ ва равшанӣ вобаста мешавад. Ҳангоми тасвир кардан ба таносуби баргҳо эътибор диҳед.



Расми 9 а.

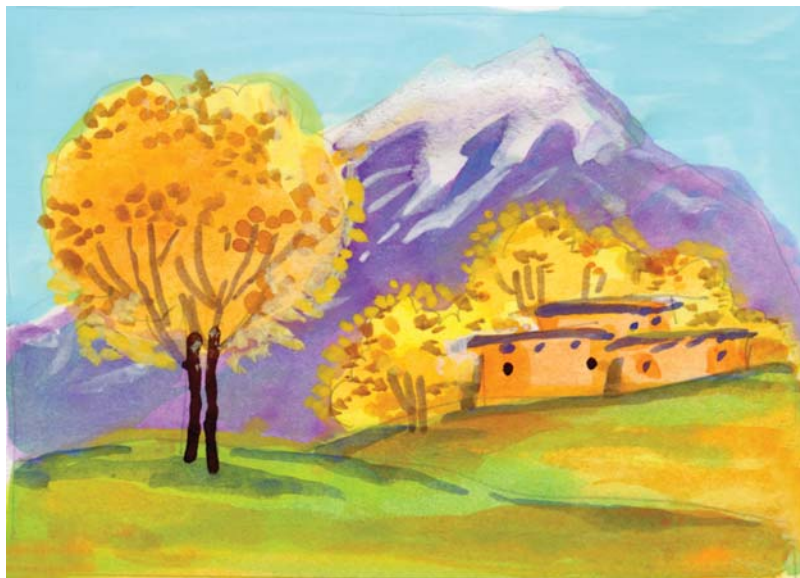

Расми 9 б.

Ғайр аз ин, ба тобиши рангҳо аз нуқтаи назари равшание, ки аз ҷисми дар атрофбуда соя меафканад, тавачҷух кардан лозим аст. Чӣ қадаре ки ҷисм аз назар ё нигоҳи мо дур бошад, ҳамон қадар хурд ба назар мерасад. Аз ин рӯ, ба тобиши аслии рангҳо, ки дурахшону пурнур менамоянд, диққат додан зарур аст (ба расмҳои 9 а, б нигаред).

САВОЛҲО

1. Чаро тасвири дар рӯйи қоғаз аз нуқта ва хатҳои ёрирасон оғоз мекунад?
2. Тағйирёбии рангҳо ҳангоми тасвир аз асл ба чӣ вобастагӣ дорад?
3. Тасвири фазои перспективии дуру наздикро бо кадом рангҳо акс мекунад?

ДАР ВАҚТИ ХОЛӢ

Ҳангоми фароғат ба корҳои ороишӣ машғул шавед. Варақи тозаӣ албомро дар болои тахтача бо мехчаҳои махсус часпонед. Бо мӯқалами мулоим, аз боло ба поён бо туши сиёҳ яклухт онро ранг кунед. Баъди хушк шудан боз мисли пештара онро такроран ранг кунед ва дар ҳамворӣ онро то дами хушк шудан нигоҳ доред. Мувофиқи мавзӯӣ расмро аз хатҳои борик шурӯъ кунед. Ҷойҳои равшанро бо хатҳои фарқшаванда (контур) ва ҷойҳои сояро бо хатҳои рах-рах пур созед.

Бо сими ҷӯроббофӣ, ки нӯғаш тез аст, аз рӯйи хат рангро тарошед, то ки хат бо дурахши сафедии қоғаз намоён шавад. Ин супоришро бо роҳи дигар низ иҷро кардан мумкин аст. Дар рӯйи варақ бо хати ноаён расмро кашед. Сипас, бо рангҳои сурх, сабз, норинҷӣ ва бунафш расмро бо мӯқалам дурахшон кунед. Ҷойҳои сояро бо аломати махсус (штрих) нишон диҳед. Кӯшиш кунед, ки зебӣ ва нафосати тасвир бо саликаи хуби ҳунари омезиш ёбанд. Барои иҷрои супориш аз расмҳои мавҷуда истифода баред (ба расмҳои 10 а ва 10 б нигаред).



Расми 10 а.



Расми 10 б.

ДАРСИ 7

КАШИДАНИ РАСМ АЗ РҶЙИ АФСОНА

Пеш аз кашидани расм аз рӯйи афсона китобҳои бадеии хондаатонро ба хотир оред ва мулоҳиза кунед, ки аз кадом

афсона ҳодисаҳо ва лаҳзаҳои ҷолиби онҳоро бояд тасвир кунед (қаҳрамонҳои дӯстдошта, лаҳзаҳои корнамоии онҳо, ҷойи воқеаҳо ва ғайра).

Расмро баъд аз интиҳоби мавзӯ ба таври тахминӣ бо қалам тасвир кунед, зеро он ба инкишофи малакаҳои эҷодқориҳои шумо ёрӣ мерасонад. Пеш аз ҳама, қаҳрамонҳо ва персонажҳои марказиро муайян карда, боқимондари баъди бо қалам додани ҷузъҳои асосӣ тасвир кунед. Тасвириро бо рангҳои пасту баланд тобиш диҳед, то ки зебову дурахшон таҷассум шавад (ба расмҳои 11 а, 11 б нигаред).



Расми 11 а.



Расми 11 б.

ДАРСИ 8 ТАРРОҲӢ

Солҳои охир калимаи тарроҳӣ – дизайро бештар истифода мекунад. Дар ҳаёт ашӯҳои зебову рангини олами атрофро мебинем. Ин ашӯҳои зебо ба мо шодиву фарах мебахшанд. Тарроҳии (дизайн) беҳтарини хунармандони ин соҳа, бахусус амали ҷавонон, моро ба ҳайрат меорад. Тасвирҳои эҷодкардаи онҳо шакли зебову нотакрор доранд ва барои истифода хеле мувофиқанд. Омӯзиши ин ҳунар аз наврасӣ ҳангоми таҳсил дар мактаб шурӯъ мешавад. Дар машғулиятҳои амалӣ аз санъати тасвирӣ ва нақшу нигори дастӣ мо бо асбобҳои техникӣ гуногун шинос шуда, муҳити зисти худро пеш назар меорем. Дар натиҷаи ин мушоҳидаҳо тасаввуроти тарроҳии мо ташаккул меёбад.

Агар ба таърихи санъати гузаштагонанон назар андозем, мебинем, ки онҳо аз қадим мардуми эҷодкор ва ороишгар буданд. Шиносӣ бо хунарҳои халқӣ, ороиши китобу муҷассамаю зарфҳои сафолин, кандакорӣ дар ҷӯб, осори рӯйи санг, тасвири ҳаракати нақлиёт, сохтани лӯхтак ва ғайраҳо моро ба зинаи аввали эҷодкории тарроҳӣ ошно мекунад.



Расми 12

Машғулиятҳои амалӣ оид ба тарроҳӣ дар инкишофи қобилияту маҳорати эҷодии ҷавонон ёри мерасонад. Ҳангоми сохтани тарҳи ҷисм бояд шакли ҷузъҳои фарқшаванда ва зебоии аслии онро ба эътибор гирем. Дар дарсҳо, ҳангоми сохтани шакли ин ё он ҷисм ва муҷассама имконият пайдо мешавад, ки фарқият, андоза, дарозӣ ва ғафсии онро омӯзем, зеро таносуби рангҳо ва истифодаи онҳо барои ороиши нақшу нигор ёри мерасонад. Чунин тарзи иҷрои корҳои амалӣ эҷодкорро ба сохтани ашёи зебову нафис шавқманд мегардонад ва ҷун тарроҳ ба камол мерасонад.

Акнун барои иҷрои ин супориш аз расму тасвирҳои овардашуда истифода баред (ба расмҳои 12, 13, 14 нигаред).



Расми 13



Расми 14

ДАРСИ 9

НАТЮРМОРТ АЗ САБЗАВОТ

Сабзавот дар ҳама маҳалҳои Тоҷикистон фаровон аст. Ба намудҳои гуногуни сабзавот нигоҳ карда, ҷузъҳои фарқшаванда ва ҷойгиршавии онҳоро дар варақ ба инобат гирифтани зарур аст. Бояд тасвир аз кашидани хатҳои раван, ки шакли умумии ҷисмҳои аслиро инъикос менамоянд, оғоз шавад.

Баъди бо хатҳои борику тахминӣ иҷро кардани тасвир ҳамшавии хатҳои аслиро бори дигар санҷида, кӯшиш кунед, ки дар расм хусусиятҳои хоси эҷодкории шумо ба назар намоён бошад. Азбаски рангҳои сабзавот хеле гуногунанд, ҳангоми бо ранг кор кардан ба хусусиятҳои тобиши онҳо,

ки аз рӯшноӣ тағйир меёбанд, диққат диҳед (ба расмҳои 15 а ,б нигаред). Ранги расм хушк нашуда, таносуби рангҳои мувофиқ ва чузъҳои фарқшавандаи амалро бо мӯқалам дурахшонтар кунед. Баъд аз ин кӯшиш кунед, ки шаффофии рангҳо ва тобишу хосияти тозагии онҳо дар расм аён шавад. Чузъҳои чудогоноро, ки бо рангҳои баланд дар расм инъикос ёфтаанд, ба назар гиред. Амалро бо рангҳои мувофику дилпазир зебо анҷом диҳед, то ки эҳсосоти эҷодкорӣ шумо дар расм аён шавад.



Расми 15 а.



Расми 15 б.

ДАРСИ 10

САНЪАТИ ТАСВИРИИ ХАЛҚИ ТОЧИК

Санъати тасвирии халқи тоҷик таърихи тӯлонӣ дорад. Қадимтарин ёдгориҳои санъати халқи тоҷик ба асри санг тааллуқ дорад. Дар сарзамини Тоҷикистон аз тарафи бостоншиносон тасвириҳои бисёри рӯйи санг кашф шудаанд, ки 5-8 ҳазор сол пеш аз солшумории мо кашида шудаанд. Махсусан, аз тарафи одамон шикор шудани ҳайвонҳои ёбӣ хеле зиёд ҳаққонӣ шудааст. Тасвириҳои рӯйи санг, ки бо хатҳои фарқшаванда инъикос шудаанд, ёдгориҳои асри санг ба шумор мераванд.

Тасвириҳои одамону ҳайвонот дар рӯйи сангҳоро, ки бештар чашнҳо, шикор ва ҷангҳоро инъикос менамоянд, петроглиф меноманд. Чунин петроглифҳо асосан дар чарогоҳҳо, сангҳои сари чашмаҳо, роҳҳои корвонгузар дида мешаванд. Онҳо аз зиндагии сокинони ҳамон макон, рӯзгори ҷорводорон ва шикорчиён ҳикоят мекунанд.

Гузаштагони халқи тоҷик – Суғдиён ва Бохтариён маданияти пешрафта ва санъати волои меъморӣ, муҷассамасозӣ, рассомӣ, кулолгарӣ, бофандагӣ ва ғайраҳо доштаанд. Онҳо дар ин сарзамин шаҳрҳои зебову тараққикарда, ба монанди Ҳирот, Балх, Бухоро, Самарқанд, Хулбук, Хучанд ва ғайраҳо бунёд кардаанд. Дар Суғду Бохтар навҳои гуногуни санъат рӯ ба пешравӣ ниҳода, тичорат бо мамлакатҳои Аврупо, Ҳиндустон ва Чин ривож ёфта буд.

Мутаассифона, дар натиҷаи ҷангҳои ғоратгарона, махсусан хангоми лашкаркашиҳои Искандари Мақдунӣ ва муғулҳои шаҳрҳои давлатҳои Суғду Бохтар рӯ ба харобӣ ниҳоданд. Осори санъати халқи тоҷик дар натиҷаи ҷустуҷӯҳои бостоншиносӣ дар Ачинатеппа, Самарқанд, Вахшу Бухоро, Панҷакент, Хулбук, Шаҳристон ва маҳалҳои дигар ба даст омадаанд.

Шаҳраки Тахти Сангин, ки ба асрҳои 4-3 пеш аз милод тааллуқ дорад, дар Кубодиён воқеъ буда, аз ёдгориҳои барҷастаи маданияти бостонӣ ба шумор меравад. Бостоншиносон аз ин ҷо бештар аз панҷ ҳазор адад асари барҷастаи санъат, сангҳои ороишии қимматбаҳо, тангаҳо,



Расми 16

ашёи биринҷӣ ва устухон ёфтаанд. Ин ёдгориҳо аз санъати баланди гузаштагони халқи тоҷик шаҳодат медиҳанд.

Аз Истаравшан ва дигар ноҳияҳои вилояти Суғд бисёр деворнигороҳо бо релефҳои гилину ҷубин ва ҳайкалҳои аҷоиб ёфт карда шудаанд. Расмҳои девори Панҷакенти қадим дар асоси достонҳои «Шоҳнома»-и Абулқосим Фирдавсӣ офарида шудаанд. Қисми дигари расмҳо ба мавзӯҳои ҳаёти, манзараҳои ҷангу муҳорибаҳо бахшида шуда, бо нигориш ва мазмуну мундариҷаи бойи худ бинандаро дар ҳайрат меғуздоранд. Дар миёни ин бозёфтҳо тасвири нардбозӣ, гӯштигирӣ ва гурӯҳи ҷанговарони савораро дидан мумкин аст.



Расми 17

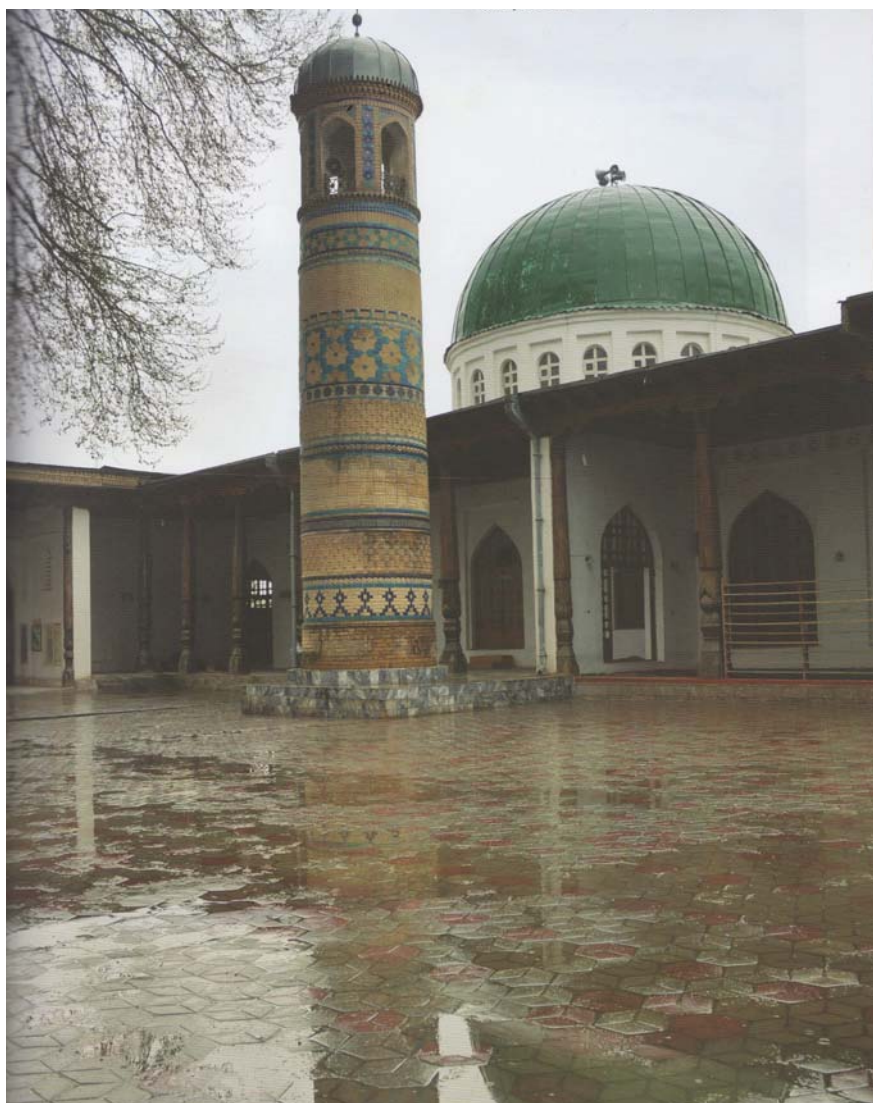

Расми 18. Манораи масҷиди Мавлоно Яъқуби Чархӣ дар ноҳияи Рӯдакӣ

Сугдиён махсусан дар тасвири инсон маҳорати баланд доштаанд. Ёдгориҳои санъати рассомӣ ва мучассамасозӣ, ки дар Панҷакент пайдо кардаанд, намунаи барҷастаи санъати аҷдодони мо мебошанд. Ҳангоми гузаронидани ҳафриёт бостоншиносон аз Мазори Чилтани ноҳияи Фархор маснуоти



*Расми 19. Мақбараи Мирсайид Алии Ҳамадонӣ
дар шаҳри Кӯлоб*

зиёде ёфтанд, ки таърихи 4200-сола доранд. Аз мазори қабристони Иттифоқи хамин ноҳия як порчаи суфи қарбосии гулдӯзӣ ёфт кардаанд, ки он аз таърихи беш аз 1800-сола ёд медиҳад. Ин гулдӯзӣ то ҳол сифати нақшу нигори пешинаашро нигоҳ дошта, дар Осорхонаи миллии Тоҷикистон ба намоиш гузошта шудааст.



Расми 20. Гулдӯзӣ

Пойтахти давлати Сомониён – Бухоро бо дуконҳои зиёди китобфурӯшӣ ва китобхонаҳои бузурги худ тавачҷуҳи сайёҳонро ҷалб мекард. Замони Сомониён қуллаи баланди рушди санъати ороишӣ ва нақшу нигор ба шумор рафта, комёбиҳои беназири санъати наққошӣ ва тараққиёти баланди маданияти халқи тоҷикро нишон медиҳад.

САВОЛҲО

1. Ёдгориҳои санъати тасвирии қадими тоҷикон ба кадом асрҳо тааллуқ доранд?
2. Тасвириҳои рӯи девори шаҳри Панҷакент дар асоси кадом дostonҳо офарида шудаанд?
3. Комёбиҳои беназири санъати замони Сомониёнро номбар кунед.

ДАРСИ 11

ТАСВИР АЗ АСЛ ДАСТАРХОНИ ОРОСТА

Дар маросимҳои ид, тӯй ва маъракаи чашнҳои гуногун ҳар хонадони тоҷик дастархони пурнозу неъмат меорад. Рӯи дастархон бо навҳои гуногуни хӯрдани: ширинӣ, мевачот, кулчаҳои гуногун ва хӯришҳои зиёд орошта мешавад. Масалан, дар рӯзи Наврӯз дастархонро бо ҳафтшину ҳафтсин оро медиҳанд. Азбаски ин дастархони орошташуда зебоии нотақдор дорад, диққати рассомонро хоҳу ноҳӯ ба худ ҷалб месозад.

Метавонед қалам ба даст гирифта ин дастархони бо мева ва хӯришҳо ороштаро рӯи қоғаз тасвир кунед. Кӯшиш кунед, ки тарзи ҷойгиршавии хӯрданиҳои дастархонро аз ҳар ҷиҳат мароқовару эҷодкорона ба қалам диҳед. Дар навбати аввал ба шаклҳои гуногуни меваҳо диққат диҳед. Сипас, расмро бо хатҳои назаррас, бо баҳисобгирии зебоии фарқшавандаи ҷисмҳо ба қалам диҳед. Амалро бо ранг тавре тасвир кунед, ки дурахшонӣ ва сояфканиии шакли ашё дар расм равшан таҷассум ёбанд. Тобиши рангҳои сурх, зард, норинҷиро, ки фарқияти гуногуни ранги ҷисмҳоро нишон

медиханд, устокорона истифода баред, то ки моҳияти асар маълум шавад.

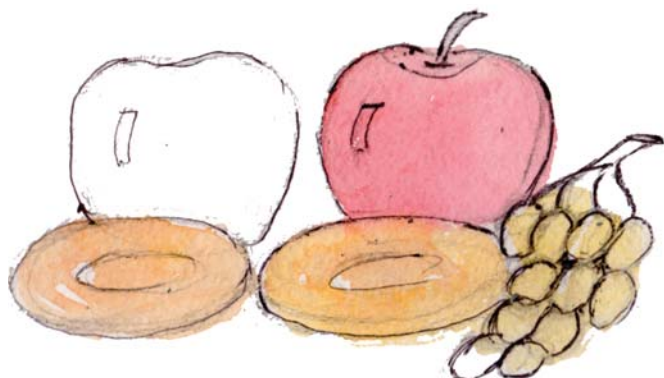

Расми 21 а.



Расми 21 б.

ДАРСИ 12 **АМАЛИ ОРОИШӢ**

Омӯзиши санъати ороишӣ ба ҳаёт ва фаъолияти эҷодии мактабиён ва тарбияи онҳо таъсири зиёд мерасонад. Санъати ороишӣ моро ба ҳунари тарроҳӣ наздик мекунад. Маҳорати ороишдиҳии зебои ҳунармандони халқӣ хусусан ба ташаккули завқи бадеии наврасон ҳаматарафа ёрӣ расонда, дар вучуди онҳо ҳисси эҳтиромро нисбат ба зах-

мату эҷодкориҳои мардум бедор мекунад.

Зебой ва нафосати рангҳои табиат дар асарҳои рассомон диққати ҳар як инсонро ба худ ҷалб мекунад. Аз ин рӯ, ҳар як рассоми эҷодкор кӯшиш мекунад, ки мусаввараҳои зебо ва нафис бошанд. Ҳангоми тамошои асарҳои бадеӣ, баъзе ҷиҳатҳои зебоии онҳоро дар амали худ истифода бурда, кӯшиш кунед, ки ороиши зебо ва дилкаш эҷод кунед.

Амали ороишӣ инчунин хонандагонро барои навиштани ҳарфҳои гуногун (шрифт), ороишҳои тасвирӣ ва нусхаҳо омода месозад. Зебоии ҳар як амали ороиш ба рангҳо низ вобастагӣ дорад. Аз ин рӯ, ҳангоми ороиш аз рангҳои гуногун истифода бурдан зарур аст (ба расми 22 нигаред).

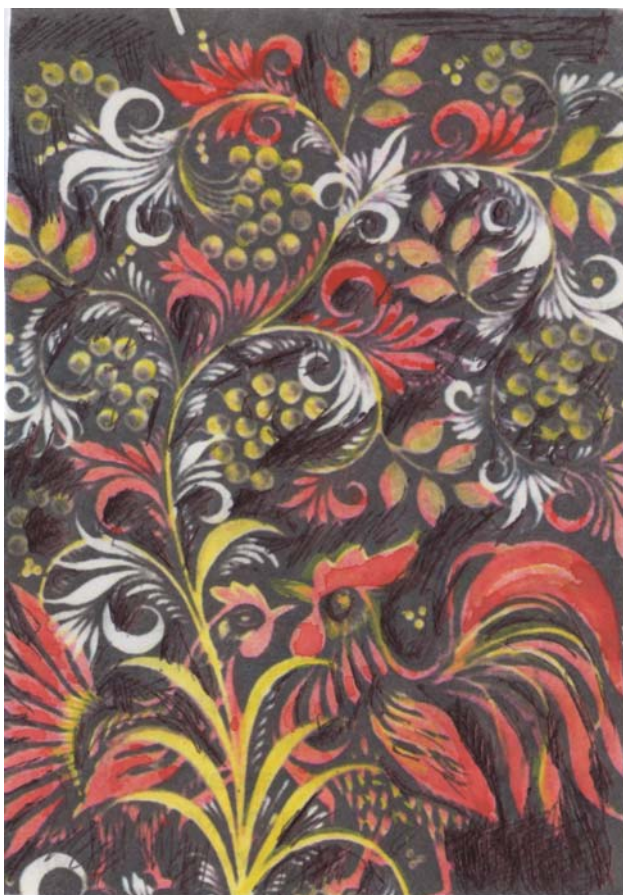

Расми 22
90

ДАРСИ 13

ОФАРИДАНИ ПАЙКАРАИ ПРАНДАГОН АЗ ГИЛ

Офаридани пайкара як соҳаи хоси санъат аст. Ҳангоми офаридани пайкара пластилин ва ё гили кулолгариро истифода кунед. Барои сохтани ҳайкалҳои гуногун хоки кулолгарро майда карда, ба сатил бирезед ва баъд ба он як микдор об рехта нигоҳ доред. Баъди як рӯз оби зиёдатиरो аз сатил гирифта, гилро бо даст омехта кунед, то ки барои сохтани пайкара мувофиқ шавад.

Ҳангоми аз гил сохтани ҳайкал бештар бо ангуштон ва кафи даст кор кардан лозим аст. Инчунин, барои ҳамвор кардан ва ороиш додани қисмҳои ҷудоғонаи ҳайкал белчаи ҷӯбиरो низ истифода мебаранд.

Масалан аз гил тасвирҳои аҷоибии парандагонро дар шаклҳои гуногун месозанд. Бо мақсади мароқовар эҷод кардани пайкара пешакӣ ба ҳаракати парандагон ҳангоми парвоз ва нишастан таваччуҳи ҷиддӣ кунед, бо асарҳои гуногуни рассомон оид ба ин мавзӯӣ шинос шавед, зеро чунин омода шудан ва омӯзиш ба кори эҷодии шумо ҳаматарафа мусоидат мекунад. Пайкарасозиро аз ҷузъи фарқшавандаи паранда оғоз кардан лозим аст. Баъд қисмҳои ҷудоғонаи он – пой, қанот, чашм, нӯро алоҳида сохта, ба тана пайванд кардан беҳтар аст (ба расмҳои 23 а, б ва 24 нигаред).



Расми 23 а.



Расми 23 б.



Расми 24

ДАРСИ 14

КАМОЛИДДИНИ БЕҲЗОД

Беҳзод соли 1455 дар Ҳирот дар оилаи касиби камбағал ба дунё омадааст. ӯ аз айёми хурдсолӣ аз навозиши гарми падару модар бенасиб мешавад ва дар тарбияи хешовандонаш ба воя мерасад. Нозуқиҳои санъати тасвириро дар навбати аввал аз устодонаш Пир Сайид Аҳмади Табрэзӣ ва Мираки Наққош омӯхтааст. Бо сабаби ноосойиштагии замону вазъи сиёсӣ Беҳзод соли 1520 ба шаҳри Табрэз мекӯчад ва дар Табрэз шогирдони зиёдеро тарбия кардааст, ки дар байни онҳо Ҳоҷӣ Абдулазиз, устод Музаффар Алӣ ва дигар рассомони беҳтаринро номбар кардан мумкин аст. ӯ бо хунари худ дар офаридани симоҳои мутафаккирони бузург ва сарваронии сиёсии Шарқ Абдурраҳмони Ҷомӣ, Алишери Навоӣ, Султон Ҳусайни Бойқаро ва як қатор ҳамзамонони худ, аз нозуқиҳои санъати рассомӣ хеле мохируна истифода бурда, ҳамчун рассом дар тамоми Шарқ шуҳрат пайдо кардааст.

Бо хунари воло ва рангини худ аз рассомии машҳури Шарқ – Монӣ пеш гузаштааст. Гиёсиддини Хондамир дар васфи хунари ин рассомии бузург гуфтааст:

*Устоди замон ҳазрати Беҳзод аст,
К-ӯ доди ҳунарварӣ ба олам додаст.
Кам зод ба сони Монӣ аз модар даҳр,
Биллоҳ, ки Беҳзод аз ӯ беҳ зодаст.*

НАМУНАИ АСАРҲОИ КАМОЛИДДИН БЕҲЗОД



Расми 25. Шикор



Расми 26. Сухбати шеър



Расми 27. Вохӯрӯ

Бисёр асарҳои офаридаи ин рассоми нотакрор дар китобхонаву осорхонаҳои Англия, Амрико, Фаронса, Эрон, Миср, Санкт-Петербург ва мамлакатҳои дигар дидан мумкин аст (ба намунаҳои асарҳои Бехзод нигаред). Ин асарҳо аз тарафи санъатшиносон, аҳли илму адаби кишварҳои пешрафтаи Ғарб баҳои баланд гирифта, то ба имрӯз ҳам нафосату зебоии худро гум накардаанд. Бехуда нест, ки ўро рассомони маъруфи дунё ба хоители мазмуни баланди минётурии асарҳояш Рафаэли Шарқ номидаанд.

Бехзод асарҳои худро бештар ба тасвири манзараҳои табиати рангини Ҳироту Табрэз бахшидааст.

Камолиддин Бехзод минётураи «Аёдати хешон Маҷнунро» аз рӯи достони «Лайлӣ ва Маҷнун»-и Абдурраҳмони Ҷомӣ офаридааст. Аз мазмуни расм бармеояд, ки хешовандон аз ҳолати Маҷнун ба яъсу ноумедӣ ва вазъи пуризитироби рӯҳӣ гирифтोरанд. Чунин ҳолати онҳоро рассом хеле табиӣ ба риштаи тасвир кашидааст. Таносуби рангҳо ва ҷилову таровати онҳо хеле бамаврид афтада, ҳамаҷузъиёт мутобиқи мазмун ва ғояи аслии нигошта шудаанд.

САВОЛҲО

1. Нозукиҳои санъати тасвириро Камолиддин аз кӣ омӯхт?
2. Чаро Бехзодро Рафаэли Шарқ меноманд?
3. Асарҳои Бехзодро номбар кунед.

ДАР ВАҚТИ ХОЛӢ

Ба жанрҳои зинданигорӣ ва анималистӣ (тасвири ҳайвонот) шинос мешавем.

Расмҳои ӯро, ки қору зиндагии одамро инъикос мекунанд, дар санъати рассомӣ ба жанри зинданигорӣ дохил мекунанд. Масалан, дар асари З. Довутов «Чашма дар кӯҳсор» зиндагии одамоне, ки ба ҷӯпонӣ ва чорводорӣ машғуланд, ба таври воқеӣ тасвир ёфтааст. Дар расм чашма бо оби мусаффоӣ, одамоне хангоми қор (ширпазӣ, ба хум рехтани шир, хобонидани кӯдак), табиат бо кӯҳҳои сар ба



Расми 28. Чашма дар кӯҳсор. Амали рассом З. Довутов.



Расми 29. Гӯсфандҳои ҳисорӣ. Амали рассом А. Ашӯров.

фалак кашидааш хеле табиӣ ва зебо тасвир ёфтаанд.

Чунин тарзи тасвир дар «Гӯсфандони ҳисорӣ» ном асари рассом А. Ашӯров низ хеле барҷаста ба чашм мерасад. Дар он манзараи кӯҳистон, истироҳати ҷӯпонон, фароғати гӯсфандони ҳисорӣ дар сояи дарахт, лаби ҷӯй, чарогоҳи васеъ, кӯҳҳои осмонбӯс ва парвози парандагон хеле зебо тасвир карда шудааст.

Жанри анималистӣ табиати дилрабову рангин, сайру гашти ҳайвонҳои гуногун, симои зоҳирӣ ва ҳаракати онҳоро акс мекунад. Муаллифони чунин мусаввараҳоро рассомони анималист мегӯянд.

Таърихи жанрҳои зинданигорӣ ва анималистӣ хеле қадимӣ аст. Ҳунармандони моҳир аз замонҳои хеле қадим одамону ҳайвонотро дар сангҳо ва девораи ғорҳо ҳаққокӣ кардаанд.

ДАРСИ 15

ТАСВИРИ АРЧАИ СОЛИНАВӢ

Мавзӯи мазкур мавзӯи дилписанди мактабиён мебошад. Ҳар кас дар дил орзу дорад, ки дар ороиши арчаи солинавӣ ширкат варзида, аз рӯйи қобилияташ ҳисса гузорад. Барои шавқовару рангин ороиш додани арча аз ҷаҳонбинӣ ва тахайюлоту тасаввуроти худ васеъ истифода бурдан лозим аст. Дар тасвири ороишӣ шумо бояд шаклҳои ҳайвоноту парандагонро дар коғазҳои ранга бо рангҳои дурахшон тасвир созед. Диққати асосӣ бояд ба тобиши рангҳо, тасвири ҳаракатҳои гуногуни ҳайвонот ва парандагон, манзараи барфпӯши зимистон ва ғайра дода шавад.

Дар ороиш тасвири манзараҳо ва арчаҳои ҳамешабзӣ барфпӯш, чанабозии кӯдаконро эҷодкорона ба қалам диҳед. Тасвирро тарзе ороиш диҳед, ки тобиши рангҳо тамошобинонро ба олами афсонавӣ бурда, аз ҳунари расомии шумо гувоҳӣ диҳад (ба расми 30 а, б нигаред).



Расми 30 а.



Расми 30 б.

ДАРСИ 16

ТАСВИР АЗ АСЛ (ПАРАНДАГОН)

Ҳангоми тасвир, дар навбати аввал ба шакли аслии объект бодикқатнигаред. Ба воситаи хатҳои борики ё рирасон шакли объектро дар рӯи қоғаз кашед, ки ба асл монандии умумӣ дошта бошад. Кӯшиш кунед, ки тасвир ҷозибанокӯ мароқовар бошад. Фарқи қисмҳои ҷудоғонаи бадан, сар, қанот ва пойҳоро бори дигар санҷида, камбудихоро дар расм ислоҳ кунед. Хатҳои зиёдатиरो аз рӯи қоғаз пок кунед. Сипас бо рангҳои равшан, ки ба асли ашё наздиканд, онро ранг ва кӯшиш кунед, ки ҳамбастагӣ таносуби рангҳо дар расм акс ёбанд. Самти торикиро рӯшноӣ ва дурнамоии рангҳоро ба эътибор гиред (ба расмҳои 31 ва 32 нигаред).



Расми 31



Расми 32

ДАРСИ 17

ТАСВИР АЗ АСЛ (ЧОЙНИК ВА ПИЁЛА)

Тасвирро аз нуқта ва хатҳои ё рирасон, ки ба шакли умумии ашё мувофиқ аст, оғоз кунед. Расмро дар шакли умумиаш ва қисмҳои ҷудоғонаи онро бо хатҳои фарқшаванда дар рӯи қоғаз тасвир кунед. Хатҳои кашида бояд аз ҷиҳати ҳаракату таносуби фазо фарқ кунанд. Ба расм нигоҳ карда, рангҳоро тавре омезиш диҳед, ки нишебиву баландӣ ва шакли фарқшаванда дар он намоён бошад. Тобиши аслии рангҳоро вобаста ба дурахшонӣ ва торикии рангҳо тавре ба қалам диҳед, ки ҳамбастагии тобиши фазоии рангҳо равшан тобад. Барои ҷозибанок кардани расм онро бори дигар санҷед ва кӯшиш кунед, ки сояи тасвиркардаатон дар ҳамворӣ назаррас бошад (ба расмҳои 33 а, б нигаред).



Расми 33 а.



Расми 33 б.

ДАРСИ 18

ТАСВИР АЗ АСЛ (АСБОБҶОИ ДУРЕДГАРӢ)

Аввал шакли асбобро бо хатҳои борик дар коғаз кашед, ки ба асл монанд бошад. Ба ҷойгиршавӣ ва фарқияти шакли аслии тарафҳо, ростӣ ва ҳамшавии хатҳо, ҳамбастагии қисмҳои ҷудоғонаи асбоби дуредгарӣ аҳамият диҳед.

Чунин тарзи санҷиш имкониятҳои эҷодии шуморо ҳаматарафа ғайи мегардонад. Ҳангоми кор бо ранг кӯшиш кунед,

ки дар унсурҳои тасвир гуногунӣ ва мувозинати рангҳо мақсади асарро равшан ифода кунанд. Ҷузъҳои дигари расм бояд мувофиқи рангҳо интихоб шаванд ва ҷисмҳои дуру наздикро фаро гиранд. Тобиш ва ҳамбастагии рангҳоро, ҷӣ тавре ки мебинед ва ҳис мекунед, ҳамон тавр тасвир кунед.

Кӯшиш кунед, ки тасвири самти торикию рӯшноии шакли асбоб дар расм назаррас бошад (ба расми 34 а, б нигаред).

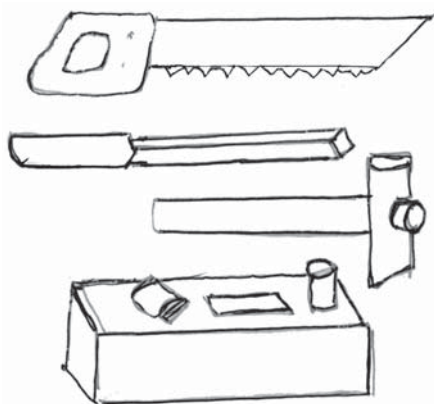

Расми 34 а.

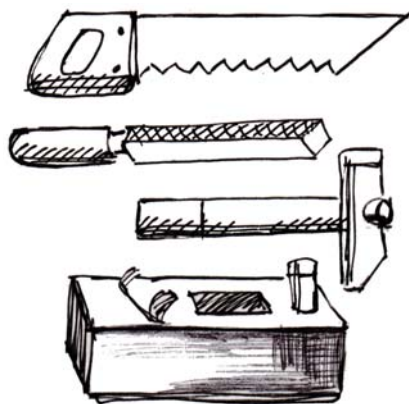

Расми 34 б.

ДАР ВАҚТИ ХОЛӢ

Ҳангоми фароғат ба шумо сохтани пайкараи парандагонро пешниҳод мекунем. Тасвири парандагон аз дарси гузашта дар хотиратон ҳаст. Ҳангоми сохтани паранда аз гилу пластилин, коғазҳои гуногун ва ҷисмҳои табиӣ истифода баред. Барои устувор сохтани пайкара, дар навбати аввал, сим ва ё шохчаи хушкшудаи дарахтро бо ҳам мувофиқи шакли бадани паранда пайваस्त кунед. Сипас, гил ё пластилинро ба болои он тарзе часпонед, ки бадани паранда намудор шавад. Баъд қисмҳои ҷудоғонаи он – сар, гардан, парҳо ва пойҳоро ба тан часпонед. Бо белчаи маҳсус ё бо қафи даст ва ангуштон қисмҳои пайваस्तшударо ҳамвор кунед, то ки узвҳои алоҳидаи часпонида бо бадан ҳамбастагии аслиро ба вуҷуд оранд.

Сохтани пайкараи парандаҳо шавқангез аст. Барои

мароқовар шудани коратон бо қоғози ранга ё рангҳо қисмҳои ҷудоғонаи пайкаро ороиш диҳед. Ба расмҳои 35 ва 36 аҳамият диҳед.



Расми 35



Расми 36

ДАРСИ 19 **ГИЛКОРӢ ДАР МАВЗӢИ ВАРЗИШ**

Ҷар яки мо дар айёми мактабхонӣ ба бозиҳои гуногуни варзишӣ: баскетбол, волейбол, футбол, гимнастика, акробатика ва ғайраҳо машғул мешавем. Ҳоло ки мо маҳорати расомӣ пайдо кардаем, ҳангоми машғулият ё тамошои бозиҳо тавассути қобилияти фикрӣ, ҳаёлот, аз наздик дидани бозиҳои гуногуни варзишӣ композитсияи бою рангинро эҷод карда метавонем, ки дар он лаҳзаҳои муҳимтарини бозиҳои варзишӣ тасвир ёбанд. Дар навбати аввал бадани мучассамаро аз сими мулоим ё шохчаи дарахт ба монанди асл месозем. Баъд ба гилкорӣ шурӯъ мекунем. Қисмҳои ҷудоғонаро аз рӯи тасаввурот эҷодкорона бояд созем. Кӯшиш ба ҳарч медиҳем, ки ҳаракат, таносуби бадан, қаду

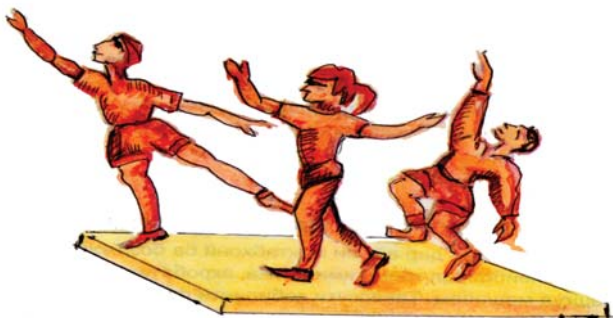

Расми 37

қомат ва мушакҳои пайкараи варзишгар мароқовар бошанд.

Баъд он қисмхоро аз гил ба бадан пайваст карда, онҳоро ба ангушт ва кафи даст ҳамвор менамоем, то ки ба шакли асосӣ монанд бошанд. Амали иҷрошударо бори дигар санҷида норасоихоро бартараф мекунем. Супоришро аз рӯйи ин расм иҷро кардан мумкин аст (ба расми 37 нигаред).

ДАРСИ 20

ОРОИШИ НАҚШУ НИГОРИ ЛИБОСИ ИДОНА

Нақшу нигор яке аз зеботарин амалҳои ороиши либос мебошад. Аз ин рӯ, ҳар як ҳунарманд кӯшиш мекунад, ки тамоми банду басти ороишро зебову рангин эҷод кунад.

Либосҳои идона бо нигораҳои гуногуни халқӣ ва инъикоси акси гулу растаниҳо ороиш дода мешаванд. Барои мароқовар шудани нақшу нигор ба намоишгоҳҳо рафта, бо ҳунарҳои халқии ноҳияҳои гуногуни ҷумҳурӣ шинос шавед. Сирру асрор ва нозукиҳои эҷодкории ҳунармандони маҳаллиро омӯzed. Кӯшиш кунед, ки мустақилона эҷод



Расми 38



Расми 39



Расми 40



Расми 41

кунед. Бояд нақшу нигоратон бою рангин ва бо нақшҳои миллӣ мувофиқ бошад. Нақшу нигорро бо рангҳои ороиш диҳед, ки онҳо равшану зебо ба назар расанд (ба расмҳои 38, 39, 40 ва 41 диққат диҳед).

ДАРСИ 21 ЭҶОДКОРӢ ДАР МАВЗӢИ КАЙӢОН

Тасвири он аз шахс ҳаёлотӣ бой, эҳсосу завқи ҷӯяндагиро талаб мекунад. Расро тарзе ба қалам диҳед, ки композитсия аз ҳама ҷиҳат пурмазмун барояд. Он бояд бо хатҳои нафис эҷодкорона акс ёбад. Расро бо рангҳои гуногун ва риоя кардани таносуби онҳо оро диҳед. Бо усули омехта кардан рангҳои мухталифи даркориро пайдо кунед. Ҳангоми ба инобат гирифтани тасвири рушноӣ, ки шакл ва ҳолатро пурра ифода мекунад, кӯшиш кунед, ки таносуби рангҳо ба амал ояд. Ба тобиши баландиву пастӣ ва ҷойгиршавии ашёи дуру наздик диққат диҳед. Агар зарур бошад, ранги баланди ашёи асосии наздикро тақрибан ранг кунед.



Расми 42

ДАРСИ 22

АЗ ГИЛ СОХТАНИ ПАЙКАРАИ ҲАЙВОНОТ

Ин мавзӯъ барои шумо душвор бошад ҳам, аз баъзе чихатҳо шавқовар аст. Дар бораи олами ҳайвонот ва шикорчиён аз мӯйсафедон нақлу ҳикояҳои аҷоибро шунидаед ё аз ойинаи нилгун олами ҳайвонотро тамошо кардаед. Барои сохтани ҳайкали ягон намуди ҳайвон дар бораи ҷойгиршавии узвҳо ва мушакҳои он маълумот доштан зарур аст.

Барои муайян кардани ҳаракату пайваस्तшавии узвҳои бадан ва қисмҳои ҷудоғонаи он омӯзишу гузаронидани корҳои амалӣ ба шумо ҳаматарафа ёрӣ мерасонад. Аз ин рӯ, барои дуруст тасвир кардани пайкараи ҳайвонот аз расмҳои рассомони анималист истифода баред.

Барои мустаҳкам нигоҳ доштани ҳайкал пояи ҷӯбин (ба расмҳои 43 а, б ва в эътибор диҳед) сохтан лозим аст. Мувофиқи шакли ҳайвон аввал баданро гилкорӣ карда, баъд қисмҳои дигарро мувофиқи андоза алоҳида созед ва ба бадан тарзе часпонед, ки алоқамандии умумӣ дошта бошанд. Ба ҳаракатҳои фарқшавандаи сар, гардан, бадан, пойҳо ва таносуби қисмҳои ҷудоғонаи он диққат диҳед.

Баъд бо ангуштону кафи даст ё ки белчаи корӣ гилро ҳамвор кунед ва қисмҳои хурду дигари бадан: рӯй, чашм, лаб, чоғ, зону ва гарданро гилкорӣ кунед. Тасвирро аз ҳар



Расми 43 а.

Расми 43 б.

Расми 43 в.

чихат бори дигар санҷед. Кӯшиш кунед, ки он эҷодкорона ва шавқовар ба анҷом расад.

ДАРСИ 23 **КОМПОЗИТСИЯ ДАР МАВЗӢИ** **АРТИШИ МИЛЛӢ**

Шояд шумо дар мавзӯи номбурда расмҳои гуногунро кашадед. Хаёлан тасвиrho ба хотир оред. Пешакӣ муайян кунед, ки дар расм кадом қисмҳои артиш ё намуди техникаи ҳарбиrho ба қалам медиҳед. Кӯшиш кунед, ки тасвир дар ҳолатҳои гуногун назаррас шавад. Расмро аз шакли умумӣ оғоз карда, қисмҳои алоҳидаро бо ҳам пайваст кунед.

Барои мисол мавзӯи парвози чархбол, парашутҳои гуногун дар фазо, ракетаю танкҳо дар масофаҳои дуру наздик ва манзараи табиатро тавсия мекунем. Шумо метавонед амалро бо таври дигар, мувофиқи завқи худ, ороиш диҳед. Тобиши рангҳои равшан ва таносуби онҳоро ба инобат гиред. Тасвиrho эҷодкорона бо рангҳои дилпазир

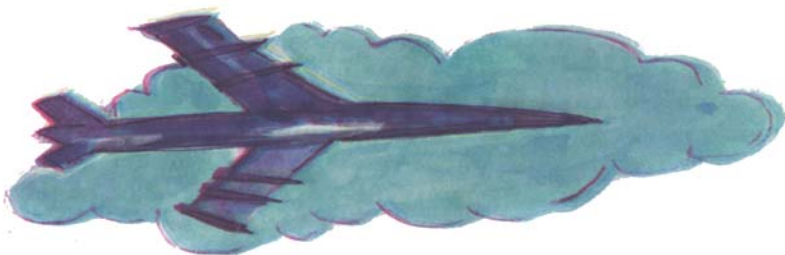

Расми 44

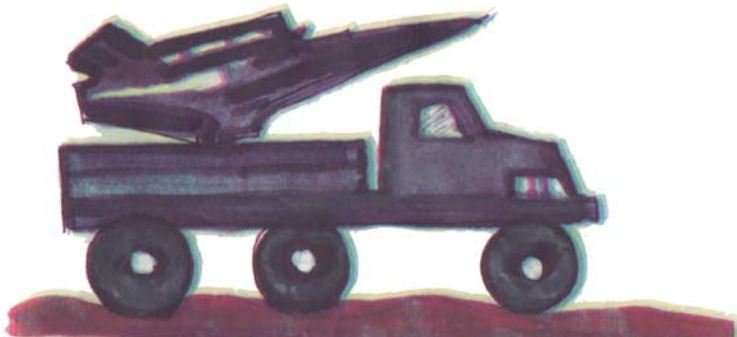

Расми 45

тавре ранг кунед, ки дуриву наздикӣ ва ҳаракати ҷисмҳо ба тарафи муайян намудор бошанд.

ДАРСИ 24

СОХТАНИ МУҶАССАМА АЗ ГИЛ

Тасвири одам дар гилкорӣ қобилияти баландро талаб мекунад. Барои иҷрои ин кор расом бояд аз анатомия (илм дар бораи шакл ва сохти узвҳои бадани одам) хуб бохабар бошад ва қонунҳои конструктивиро (созандагиро) донад. Таносуби бадан, либос ва мавзунии қаду қомати инсонро бояд ба инобат гирифт. Барои зебову мароқовар аз гил сохтани пайкараи одам лозим аст, ки он дар ҳолатҳои гуногун, дар шакли тахминӣ эҷодкорона тасвир карда шавад (ба расмҳои 46 а, б, в нигаред)

Пас аз сохтани қисми асосӣ пойҳо, бадан, гардан, китф, сар, дастҳо ва дигар қисмҳои ҷудоғонаро ба бадан ҷаспонидан лозим аст. Баъди тайёр кардани пайкара онро бо латтаи тар печонда, намнок нигоҳ доштан зарур аст.



Расми 46 а

Расми 46 б

Расми 46 в

ДАРСИ 25

МУҶАССАМАСОЗӢ ВА ТАРРОӢИ ДАР ОРОИШИ БАДЕӢ

Ҳангоми тарроҳии муҷассама аз маводи гуногуни табиӣ – гилу коғаз, ҷӯб ва дигар ашё истифода мебаранд. Аз гил

шакли мучассамаҳои гуногунро хеле зебову рангин сохтан мумкин аст. Мучассамаро асосан аз гили кулолӣ месозанд. Гили кулолӣ ранги сурхи қаҳватоб дорад. Бояд кӯшиш намуд, ки гил дар ҳамаи ҳолатҳо намнок нигоҳ дошта шавад, чунки агар намӣ надошта бошад, зуд хушк мешавад.

Барои ҳамин гилро ҳамеша дар халтаҳои селюфанӣ ё дар матои намнок нигоҳ медоранд. Гузаштагони мо гилро барои ороиши биноҳо истифода мебурданд. Чунин тарзи ороишро дар зарфҳои кулолӣ ва иморатҳои қадима низ дидан мумкин аст. Нақшҳои ороишӣ номҳои зиёд доранд. Масалан нақши гулмоҳӣ, шер, парандаҳо ва ғайра. Мардуми мо туфайли завқу маҳорати баланди эҷодӣ ва тахайюлоти бойи худ нақшҳои нав ба нав офарида, асарҳои нотакрор эҷод мекунанд (ба расмҳои 47 а, б нигаред).

Аз гузаштагон ба мо мероси гаронбаҳое дар шакли асарҳои бадеӣ боқӣ мондааст. Мардуми мо ин ҳунари волоро ба фарзандону шогирдонашон меомӯзонанд ва анъанаю маросимҳоро рушд медиҳанд.

Барои ороиши бадеии мучассама аз чунин маводи табиӣ, монанди реша ва шохаҳои хушки дарахтон истифода кардан мумкин аст. Дар бисёр маврид коғазро ҳамчун маводи



Расми 47 а.

бехтарин ва одитарин барои тарроҳӣ истифода мебаранд.



Расми 47 б.

ДАРСИ 26 **КУЛОЛГАРӢ**

Агар ба таърихи кулолгарӣ назар андозем, он бою рангин аст. Ҳунармандони моҳири мардумӣ асрори ҳунари худ, анъанаҳои гузаштагонашонро тӯли ҳазорсолаҳо аз насл ба насл мерос гузошта, ҳунари кулолгариро ба дараҷаи баланди инкишоф расониданд. Ҳунармандон ҳар як асбоби рӯзгорро бо нақшу нигорҳои гуногун ороиш медеданд. Дар сохтани кӯза, табак, пиёла ва ҷойник аз гили якхелаи ғафс истифода мебаранд. Онро аз сохтани шакли умумии ашё оғоз мекарданд. Баъд, қисмҳои ҷудоғонаи онро ба шакл мувофиқ карда, бо ангушт ва кафи даст онро ҳамвор мекарданд, то ки ба шакли умумии ҷисм монанд бошад.

Баъди ба охир расонидани қор фарқияти тарафҳои онро бодикқат санҷида, норасоихоро бо гили илова ислоҳ мебардоранд. Мо низ ҳангоми машғули қори кулолгарӣ ба ороиши ҷизи сохтаамон бояд чунин муносибат кунем. Баъди хушконида, агар хоҳед, ки ҷисми сохтаатон аз ҳар

чихат зебо бошад, дар бухори (печкаи) барқӣ ё ки хумдони махсус онро пухтан лозим меояд (ба расмҳои 48 нигаред).



Расми 48

ДАРСИ 27

ШАКЛСОЗӢ (МОДЕЛ) ВА ОРОИШИ ОН

Сохтани шакли ин ё он ҷисм яке аз машғулиятҳои дӯстдоштаи мактабиён аст. Ин аст, ки онҳо дар маҳфилҳои шаклсозӣ фаъолона иштирок мекунанд. Чунин маҳфилҳо зинаи аввали мошинсозӣ аст. Ҳар як хонанда аз айёми мактабхонӣ дар дил орзу мепарварад, ки ҳамчун шахси эҷодкор ба камол расад. Хотиррасон мекунем, ки моделҳои гуногунро аввал аз қоғаз, картон ва фанер сохтан мумкин аст. Агар хоҳед, ки моделҳои замонавии зебо эҷод кунед, бояд аз хунари моделсозон нозуқиҳои эҷодкориро омӯzed. Ба туфайли завқу маҳорат, ҳавасмандии зиёд моделҳои нав ба нав сохтан мумкин аст. Барои он ки модели сохтаатон зебо бошад, аз рӯйи тасаввурот ва ҳаёлотӣ эҷодӣ онро аввал ҳамчун нусха дар рӯйи қоғаз кашидан лозим аст. Баъд, қисмҳои ҷудоғонаи онро тайёр кардан беҳтар аст. Кӯшиш кунед, ки модел аз ҷиҳати шаклу намуд, тарзи ҷобачогузори қисмҳои ҷудоғона ва ороишӣ зебову рангин сохта шавад. Чунин тарзи кор имкон медиҳад, ки дар оянда моделҳои гуногун созед ва дар озмуну намоишҳо иштирок кунед.

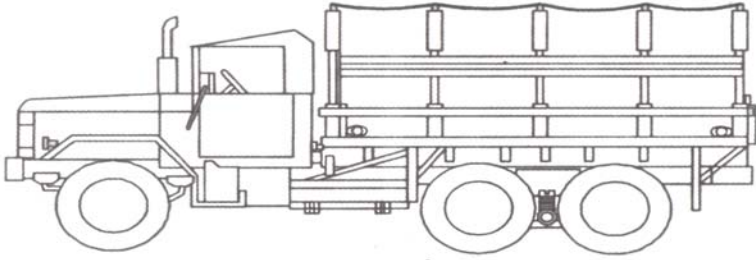

Расми 49



Расми 50



Расми 51

ДАРСИ 28

ЭҶОДКОРӢ ДАР МАВЗӢИ МОӢИГИРӢ

Мавзӯи моҳигирӣ ҳарчанд захматталаб бошад ҳам, бисёр шавқовар аст. Тавассути нақлу ҳикояҳои калонсолон, тамошои филмҳо ва сайру гашти соҳили дарё аввал бо амалиёти моҳигирон шинос шудан лозим аст. Дар тасвир аз тасаввуроту ҳаёлот истифода баред, то ки тасвиратон пурмазмун ва дилчасп барояд. Тасвиrho бо ҳаракатҳои гуногун ва хатҳои тахминӣ оғоз кунед ва агар чизи нав ва аҷоиб дар ҳаёлатон пайдо шавад, ба расм илова кунед. Сипас, ба тасвири ҳаракат, шакл, ҳаҷми фарқшавандаи ҷисм диққат диҳед.

Амалро аз нуктаи асосии тасвир шурӯъ кунед. Ба хусусиятҳои рангҳои фарқшаванда, ки тобишро дар тасвир пурнур мегардонанд, диққат диҳед. Акси дурахшони мавҷи об, ҷиҳатҳои эстетикӣи табиати рангини гирду атроф, зебоии мавҷи дарё, ҳаракати моҳиҳо дар оби раvon бояд бо завқи баланди эҷодӣ тасвир ёбанд.



Расми 52

ДАР ВАҚТИ ХОЛӢ

Дар вақти холӣ ба шумо сохтани мучассамаҳои гуногунро пешниҳод мекунем.

Мучассамаҳо аз санг, чӯб, оҳан ва ғайра сохта мешаванд, Инчунин онҳоро бо усулҳои тарошидан, нақш кандан ва ба қолиб рехтан низ офаридан мумкин аст.

Мучассама асосан гирд мешавад ва онро аз ҳар тараф равшан دیدан мумкин аст. Ғайр аз ин мучассамаҳои барелефӣ ва горелефӣ низ мешаванд. Барелеф – нақшест, ки аз ҳаҷми худ нисбатан хурдтар мебошад. Онро дар лавҳаҳои ёдгори دیدан мумкин аст. Горелеф – нақшест, ки аз ҳаҷми асл нисбатан калонтар аст ва онро дар ороиши иморатҳо ва зарфҳои гуногун истифода мебаранд.

Тасвири нақши ороишӣ аз замонҳои қадим вучуд дорад. Ороиши дар иншооти меъморӣ истифода шуда, аз ҳаёт ва ҷаҳлияти эҷодӣ ва касбу ҳунари одамон нақл мекунанд. Мучассамаҳои ороиши рӯйи девор, осори рӯйи сангҳо, ки одамон дар давраҳои гуногун ҳаққонӣ кардаанд, дар натиҷаи кофтуковҳои бостоншиносӣ дастрас шудаанд. Ҳамаи ин аз ҳунари волои аҷдоди мо шаҳодат медиҳанд.

Тасвири нақши барҷаста дар ороиши биноҳои гуногун истифода шудаанд, ки аз ҳаёту зиндагии гузаштагони мо

нақл мекунанд (ба расми 53 нигаред).

Барои пос доштани хотираи одамони машҳур, шахсони бузург ва қаҳрамонон ҳайкалу мучассама мегузоранд. Дар пойтахти ҷумҳурии мо – шаҳри Душанбе, маркази вилоятҳо, шаҳру навоҳӣ ва дехоти бузург ҳайкалҳо ва мучассамаҳои мутафаккирони бузург Абӯабдуллоҳи Рӯдакӣ, Абӯалӣ ибни Сино, Абулқосим Фирдавсӣ, Умари Хайём, Қаҳрамонони Тоҷикистон С. Айнӣ, Б. Ғафуров, Нусратулло Махсум, Мирзо Турсунзода, Шириншоҳ Шохтемур ва як қатор қаҳрамонони Иттиҳоди Шӯравӣ (аз Тоҷикистон) гузошта шудаанд.

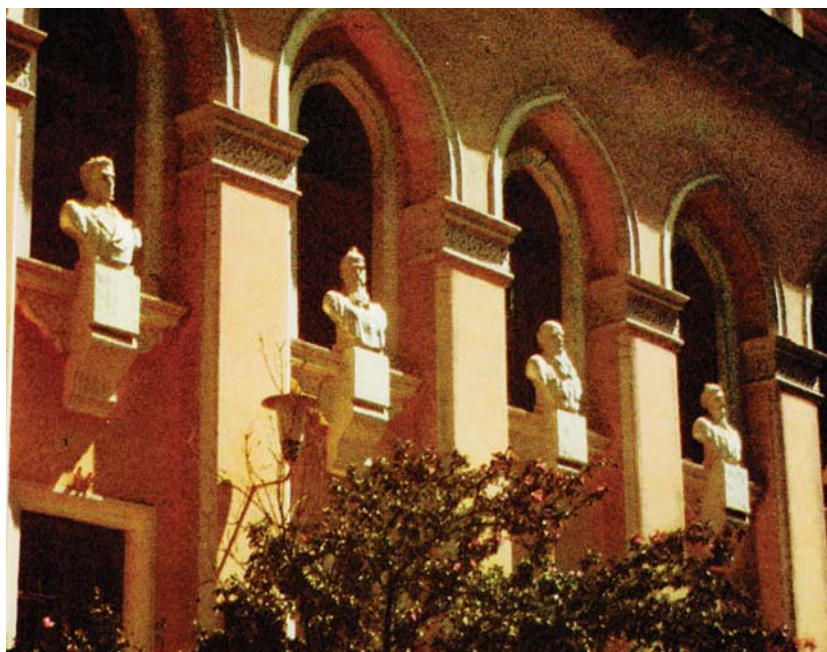

Расми 53

ДАРСИ 29

ТАСВИРИ МАНЗАРАИ БАҲОР

Баҳор фасли дилафрӯзи сол аст. Табиати рангин дар ин давра аз нав сабзу хуррам мешавад. Ба манзараи гирду атроф шоирона назар кунед, мебинед, ки дашту саҳро гулрез аст. Дикқати шуморо сабззор, кӯҳҳову тепаҳо, даштҳои

сарсабзу хуррам ва парвози парандаҳои хушхон ба худ ҷалб мекунанд (ба расмҳои 54 а, б нигаред).

Аз чунин манзараи зебои баҳор илҳом гирифта, ба тасвир кардани он шурӯъ кунед. Шояд ба шумо эҳсоси зебоипарастӣ, табиати рангин имкон диҳад, ки асари хубе эҷод кунед.



Расми 54 а.



Расми 54 б.

САВОЛҲО

1. Чаро баҳорро фасли дилафрӯзи сол меноманд?
2. Манзараи табиати баҳор чӣ гуна рангхоро дар бар мегирад?

ДАРСИ 30

ТАСВИРИ ГУЛҲОИ БАҲОРӢ

Тасвири гулҳо мавзӯи дӯстдоштаи мактабиён аст. Ҳангоми тасвири гулҳои баҳорӣ кӯшиш кунед, ки амал дар заминаи манзараи табиати рангини баҳори кӯҳсор ба қалам дода шавад. Тарзи ҷойгиршавии шохчаҳо, баргҳо ва гулҳои онро чиддан аз назар гузаронед ва баъд таносуби бару дарозии онро муайян кунед. Ҳаҷми қисмҳои калонро бо қисмҳои хурди қисмҳо муқоиса карда, фарқияти онҳоро бори дигар муайян кунед. Ҳаракат кунед, ки ҳолати аслии ашёи тасвирушударо дарк кунед ва ёбед.

Ҳангоми иҷрои қор (бо ранг) кӯшиш кардан лозим аст, ки тобиш ва ҳамбастагии рангҳо намудор шавад. Унсурҳои дигари расм бояд мувофиқи рангҳо интиҳоб карда шаванд. Барои нигоҳ доштани зебоии асли дурахшонӣ ва торикии



Расми 55 а.

рангҳои гулу баргхоро мохиронаю дилкаш тасвир кунед (ба расмҳои 55 а, б нигаред).



Расми 55 б.

ДАРСИ 31

ТАСВИРИ МАНЗАРАИ КЎҲСОР

Ҳангоми сайругашт манзараҳои табиати назаррабо ро дар кӯхистон бояд бо диққат мавриди назар қарор бидиҳед. Кӯшиш кунед, ки лаҳзаҳои зеботарини манзараҳои зебою дилчасп дар хотиратон нақш банданд. Барои тасвири яке аз манзараҳои дилангез чоеро бояд интихоб кард, ки ҳам аз ҷиҳати шаклу намуд, ҳам аз ҷиҳати композитсия ва ҳамбастагии рангҳо назаррас ва ба талабот ҷавобгӯ бошад. Ҳангоми тасвири манзара фарқияти ашёи дуру наздикро ба инобат гиред. Сипас, бо рангҳои равшан ва мувофиқ онро тавре пардоз диҳед, ки манзараи офтобӣ ва фазоии самти рӯшноӣ ва торикӣ дар тасвир пурра таҷассум ёбад. Кӯшиш кунед, ки рангҳои гуногун мувофиқи тобиш ва дурахшонии ҳолатҳои дуру наздик тасвир шавад. Ранги заминро растанӣ, роҳу дарёча ва осмону кӯҳҳо вобаста ба дуриву наздикии тасвир бояд ба ҳам мутаносиб бошанд.

ДАРСИ 32 ТАСВИРИ КЌЗА ВА ГУЛ

Расмро дар рӯи қоғаз ба таври амудӣ ба қалам диҳед. Ҷойгиршавӣ, ҷузъҳои фарқкунандаи кўза ва хамшавии наждаи гул дар расм бояд ҳамачониба рангину дилкаш тасвир ёбад. Баъд рангҳои мувофиқро дар рангомез омехта карда, бо мўқалам онро пардоз диҳед.



Расми 56 а.



Расми 56 б.

Рангҳои кӯза ва гулро тунук омехта карда бо ҳам молед, то ки ба назари бинанда шаффоф ва равшан намояд.

ДАРСИ 33

СУҲБАТ ДАР МАВЗӢИ САНЪАТИ МЕЪМОРИ

Санъати меъмории халқи тоҷик таърихи чандинасра дошта, ҳунармандони мо асарҳои пурарзишу нодиреро ба оламиён мерос гузоштааст. Аввалин намунаҳои осори меъмории тоҷикон ба давраи неолит – асрҳои 6-3 милодӣ рост меоянд. Аз маҳаллаҳои Помири Шарқӣ расмҳои рӯйидевории давраи аввали неолит ёфт шудаанд.

Дар асри 4 то милод Искандари Мақдунӣ Осиёи Марказиро ба тобеияти худ дароварда буд. Дар ин давра як қатор шаҳрҳо бо деворҳои мустаҳкам бунёд шуда буданд, ки гувоҳи санъати баланди бинокорӣ буда, мувофиқи нақшаи махсус сохта шудаанд. Махсусан, нуфузи эллинизми шарқӣ афзуда, ба санъати меъмории Осиёи Марказӣ ва вусъати шаҳрсозиву биносозӣ таъсири амиқ гузоштааст.



Расми 57

Дар ин давра унсурҳои меъморӣ Юнону Рим зери таъсири анъанаҳои меъморӣ Шарқ монда буданд ва осори боқимондаи ин давра имрӯз низ қимати худро гум накардаанд. Намунаи онро мо дар қалъаҳои Тахти Сангин, Қаҳ-Қаҳа, Ямчун ва ғайра мушоҳида карда метавонем.

Дар асрҳои 9-10 дар Осиёи Миёна давлати Сомониён ҳамчун давлати мутамаркази тоҷикон ташаккул ёфт. Дар ҳаёти сиёсӣ, иқтисодӣ ва маданӣ пешравиҳо эҳсос карда мешуд. Махсусан маданияти шаҳрсозӣ хеле тараққӣ кард. Як қатор шаҳрҳо ба марказҳои калони меъморӣ, тичоратию хунармандӣ мубаддал шуда буданд. Баробари ин дар санъати меъморӣ замони Сомониён ҷиҳатҳои нав ба назар мерасад, ки онҳо аз инкишофи минбаъдаи санъати бинозозӣ шаҳодат медиҳанд. Дар қорҳои бинозорӣ ин давра хишти пухта беш аз пеш аҳамият пайдо карда ва истифода мешуд.

Тарзи ороиши гачқорӣ хеле тараққӣ кард, ки ба он мақбараи Исмоили Сомонӣ мисол шуда метавонад. Мақбараи Исмоили Сомонӣ қуллаи баланди санъати муҳандисиву бинозозии замони худ ба шумор рафта, аз қомебиҳои беназири санъати меъморӣ халқи тоҷик дар он



Расми 58. Қалъаи Ямчун дар ноҳияи Ишкошим

замон дарак медиҳад. Дар асри баъдӣ низ санъати ороишӣ-монументалӣ зимни бунёди қасру кушкҳо ва мадрасаҳо идома ёфтанд. Аз ёдгориҳои санъати меъмории ин замон мадрасаи машҳури Бибихоним дар Самарқанд, масҷиди Абдуллатиф дар Истаравшан, мақбараи Мирсаид Алии Ҳамадонӣ дар Кӯлоб, Махдуми Аъзам дар Ҳисор ва ғайра ҷолиби диққатанд.

САВОЛҲО

1. Аввалин намунаҳои осори меъмории тоҷикон бо расмҳои рӯйидевор дар кучо ёфта шудаанд?
2. Дар асрҳои 9–10 дар соҳаи санъати меъморӣ чӣ гуна дигаргуниҳо ба амал омадаанд?
3. Биноҳоро, ки бо ороиши санъати монументалӣ дар шаҳрҳои гуногун сохта шудаанд, номбар кунед.

ДАРСИ 34

ТАСВИРИ ЧЕҲРАИ ДҶУСТОН

Дар расм ҷаҳони ботинӣ ва маънавӣ, зебоии аслии инсон бо нозукии махсус нишон дода мешавад. Чунин зебоии аслиро маҳз рассомони муъҷизакор бо эҳсосоти баланд тасвир мекунад.

Пеш аз тасвири расми яке аз дӯстон бо портретҳои эҷодкардаи рассомони машҳури ватанӣ ва ҷаҳонӣ шинос шавед, зеро ин кор ба шумо ёрии амалӣ мерасонад. Чеҳраи ҳар одам хусусиятҳои хоси худро дорад, бинобар ин мо онро дар хотир нигоҳ медорем ва фаромӯш намекунем. Зеро чеҳраи шахс ҷаҳони ботинӣ ва шахсияти ӯро ифода мекунад.

Расм бояд аз ҷойгир кардани хатҳои асосӣ, ки ба шакли умумӣ мувофиқ аст, ифтитоҳ ёбад. Азбаски рӯи одам аз қисмҳои гуногун иборат аст, тасвир бояд аз хатҳои борик, ки қисмҳои ҷудоғонаро бо ҳам пайваस्त мекунад, оғоз шавад. Дар расм ҳаракат, қонуниятҳои фарқшаванда ва таносуби баробариро бояд ба назар гирем. Тасвириро бояд аз шакли умумӣ оғоз карда, баъд ба қисмҳои ҷудоғона: гӯш, чашм, бинӣ, қош ва даҳон бигузарем.

Аввал якчанд расми дӯстону шиносҳоятонро ба хотир оварда тасвир кунед. Расм бояд тарзе кашида шавад, ки дар он ҷаҳони ботинии инсон бо эҳсоси баланди эҷодкорӣ инъикос ёбад. Дар қисмҳои ҷудоғона рангҳои торикро эҳтиёткорона ва кам-кам барои баъзе ҷузъҳои фарқшаванда истифода бурдан лозим аст. Вобаста ба мавзӯ шумо метавонед расми одамонро дар ҳолатҳои роҳ гаштан ё ин ки суҳбат кардан тасвир кунед. Баъди бо хатҳои борик кашидани шакли умумӣ мувофиқи ранги либосҳо рангҳоро истифода баред. Кӯшиш кунед, ки зебӣ ва нафосату хусусиятҳои тозагии рангҳо намудор бошанд.



Расми 59



Расми 60

ДАР ВАҚТИ ХОЛӢ

Дар мактаб ба ороиши рӯзномаҳои деворӣ бахшида ба идҳои Соли нав, Наврӯз ва ғайра машғул мешавед.

Ҳангоми ороиши рӯзномаҳои деворӣ, албатта, тасвирҳои гуногунро бо рангҳо иҷро мекунед. Медонед, ки зебӣ ва нафосати тасвир ба дурахшонӣ ва таносуби рангҳо вобаста аст. Ҳангоми бо ранг кор кардан кӯшиш ба харч диҳед, ки шаффофии рангҳо ва тобишу хосияти тозагии

онҳо дар ороиш намудор шавад. Зебоии расм, алалху-сус бандубасти он, ба маҳорати эҷодкорию рангшиносии шумо вобаста аст. Барои ҳамин, дар коғази ҳаҷман хурд тасвири пешакии ороишро санҷед. Сипас, мавдро ҷо ба ҷо гузошта, сарлавҳаҳоро нависед ва ҷойҳои холии атрофро бо нақшу нигор ороиш диҳед.

Расмҳои ороишӣ аз ҷиҳати ҳаҷм ва дурахшонии рангҳо бояд назаррас бошанд (расми 61 нигаред).

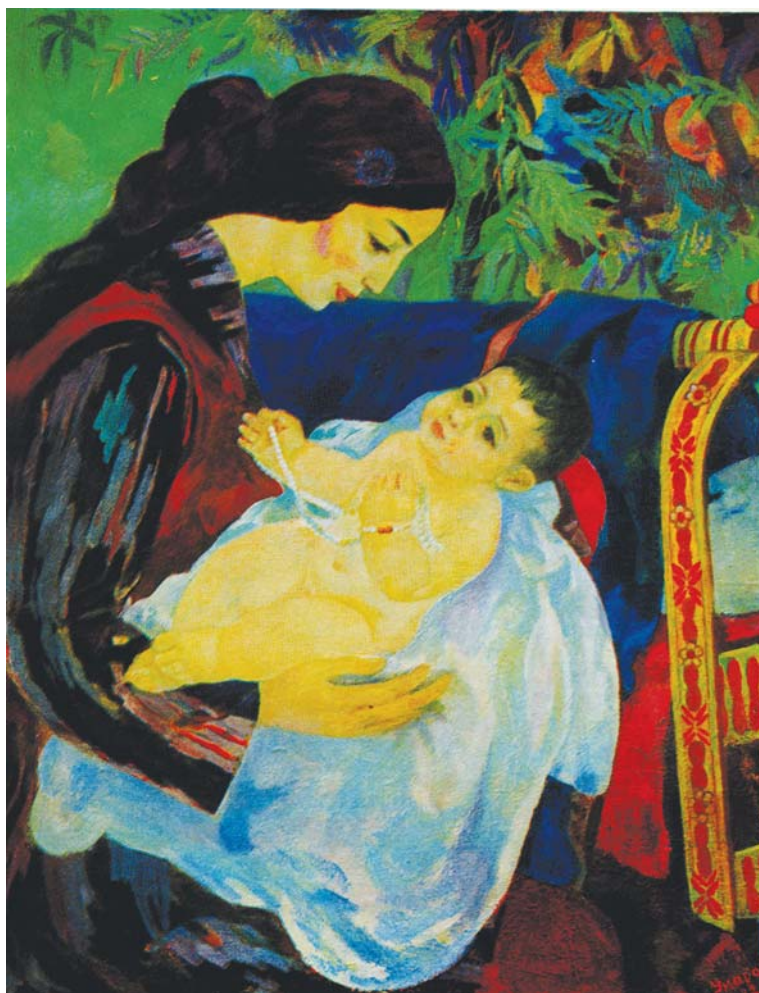

Расми 61

МАВҚЕИ КОМПОЗИТСИЯ ДАР РАСМКАШӢ

Ҳангоми кашидани ҳар як расм дар ҳамворӣ қоидаҳои умумии композитсияро риоя кардан лозим аст. Композитсия ин тарзи чобачогузории расм (тасвир) дар рӯи варақ, матоъ ва ғайра мебошад.

Ҳангоми кашидани расм он бояд тавре ҷо ба ҷо гузошта шавад, ки тасвир дар рӯи варақ шинам ояд. Барои тасвир кардани ҷисмҳои дар замин ё фарш буда, онҳоро чунон бояд ҷо ба ҷо гузошт, ки дар поёни варақ назар ба боло ҷойи ҳолӣ камтар монад. Агар дар расм ҳаҷми ҳамаи ашё як хел бошад, чунин тасвир ба чашм зебо менамояд.

Риояи мутаносибӣ дар тасвири композитсия таассуроти беҳаракатиро ба вуҷуд меорад. Бинобар ин ҳангоми иҷрои тасвири манзараи дарахт, кӯча ва хонаҳои ҳарду тарафи он мутаносибан ҷойгирифтaro кашидан зарур нест. Иҷрои ҳар як расм ба хатҳои нозуки ёрирасон оғоз мешавад. Хати фарқшавандаи расм ба таври штрих – яъне хатҳои рах-рах бояд ба анҷом расад.

Барои иҷро кардани амал ва кашидани композитсия метавонед аз расмҳои додашуда истифода баред.

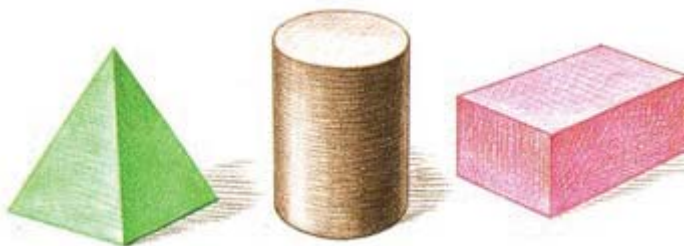

Расми 62



Расми 63

ТАВСИЯҲО ОИД БА ИСТИФОДАИ РАНГИ АКВАРЕЛ

Акварел – калимаи лотинӣ буда, маънояш об аст. Дар таркиби ин ранг ширеш мавҷуд аст, ки дар об ҳал шуда, осон шуста мешавад. Хусусияти асосии расмҳои бо акварел кашидашуда равшан будани ранг аст, ки тобишу хосияти тозагии он дар қоғаз намудор мешавад. Роҳҳои гуногуне мавҷуданд, ки хусусиятҳои асосии акварел – шаффофӣ ва ҳамбастагии рангҳоро нигоҳ медоранд.

Иҷрои ин машқҳо имкон медиҳад, ки хусусиятҳои рангҳои акварелро пурра омӯzed. Барои он ки қоғаз ҳангоми кор кардан қач нашавад, онро ба тахтаи махсус ё картони ғафс (бо кнопка) часпонидан лозим аст. Расмро бо хатҳои борик моҳирона кашада, кӯшиш кунед, ки чойгиршавии расм дар қоғаз аз ҳама ҷиҳат дилчасп бошад. Хатҳои нолозимро аз расм тоза карда, бо мӯқалам ва оби тоза рӯйи қоғазро шуста, то хушк шудан мунтазир шавед. Баъд дар табақча ё рангомез (палитра) кашидани тасвирро аз рангҳои равшан оғоз кунед ва таносуби рангҳоро ба инобат гирифта, торикиро мувофиқи шакли ҷисм дурахшон кунед. Барои он ки тасвир зебову дилпазир иҷро шавад, ба мутаносибии аслии рангҳо эътибор диҳед. Барои иҷро кардани амал аз расми мавҷуда истифода баред (ба расми 64 нигаред).



Расми 64
125

НАМУД ВА ЖАНРҲОИ САНЪАТИ ТАСВИРӢ

Намудҳои санъати тасвири рассомӣ (живопись), ҳай-калтарошӣ, наққошӣ, меъморӣ, сиёҳқаламӣ (графика) мебошанд.

Жанрҳои он тасвири манзара, чехранигорӣ, натюрморт ва ғайраҳо мебошанд.

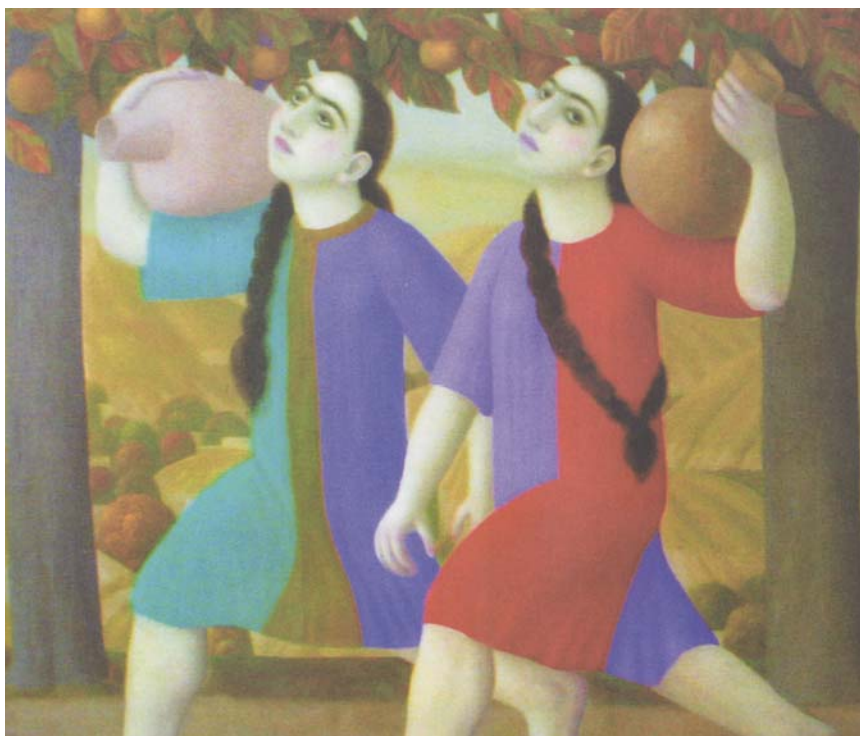

*Расми 67. Санъати рангнигорӣ.
Рӯзҳои баҳор. Рассом А. Миршакар.*



Расми 65. Қутосҳои Помир. Рассом В. Назаров



Расми 66. Қуллаи Сомонӣ. Рассом В. Назаров

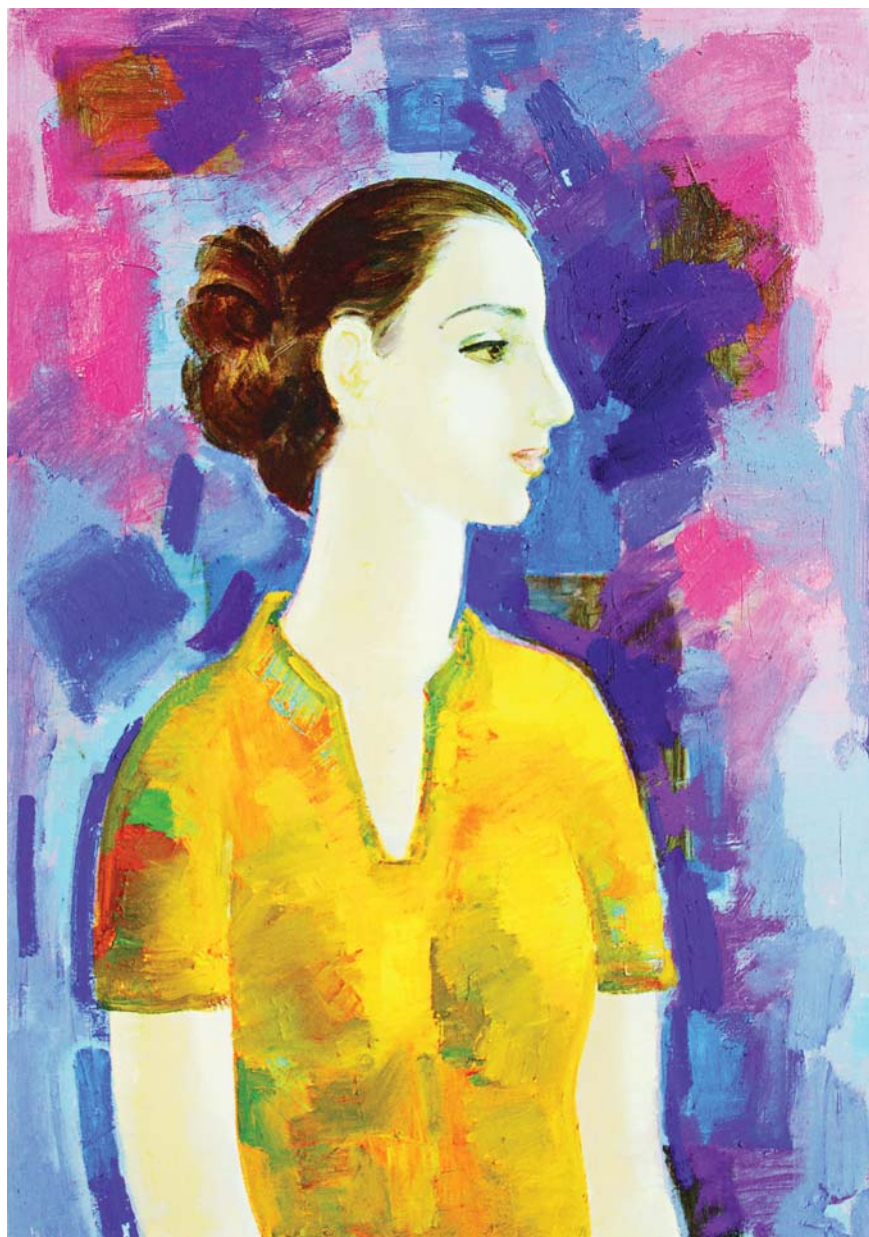

Расми 68. Чехранигорӣ. Ҷавонӣ, расом М. Бекназаров



Расми 69. Натюрморт. Сирен, расом М. Бекназаров

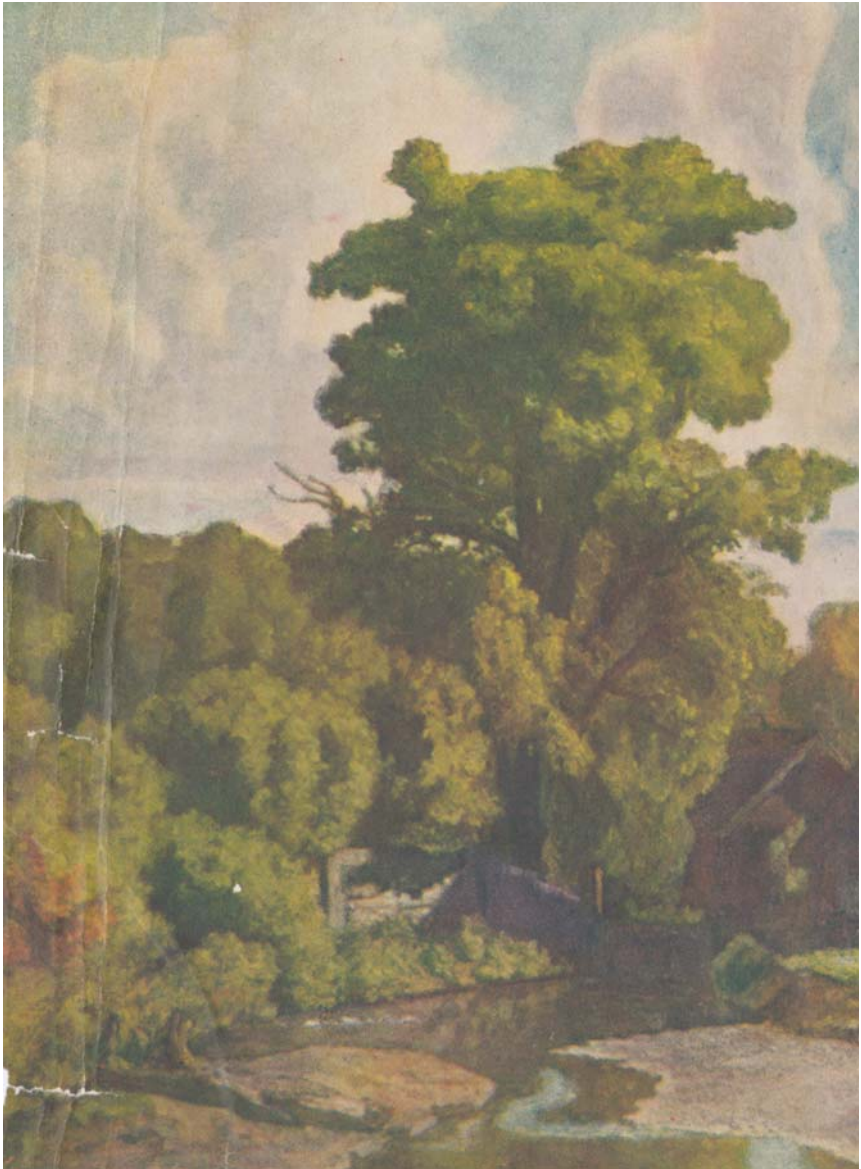

Расми 70. Манзара



Расми 71. Варзоб. Рассом П. Гулов



Расми 72. Меъмори, кандакори дар чӯб.



*Расли 73. Чехраи Малика Собирова.
Рассом К. Жумагозин*

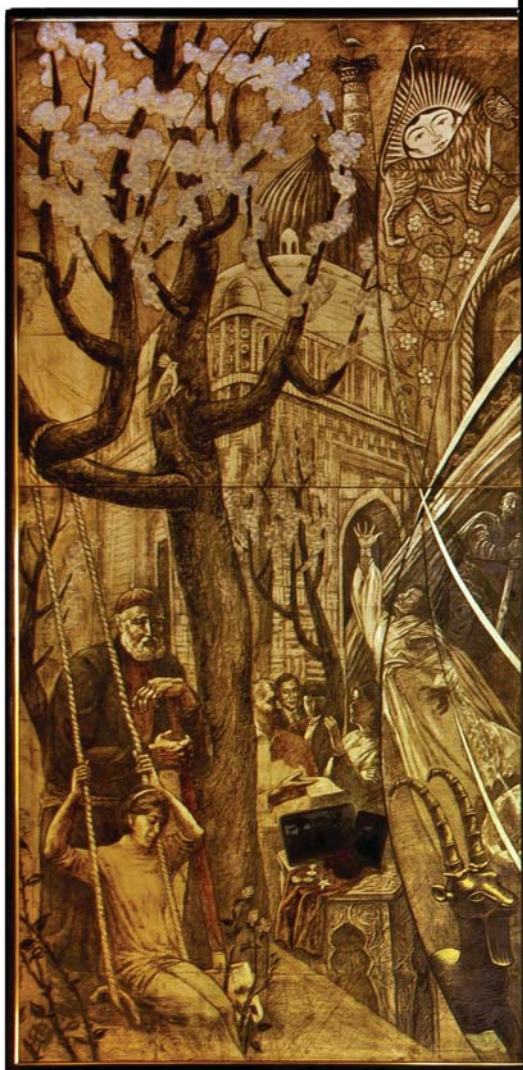

Расми 74. Аз даври ба даври. Рассом С. Шарифов



Расми 75. Тасвири графикӣ. Рассом Т.Самандаров



Расми 76. Тасвири манзара



Расми 77. Деворнигора. Театри Лӯхтак, ш. Душанбе



Расми 78. Деворнигора

ШАРҲУ ЭЗОҲИ БАЪЗЕ ИСТИЛОҲОТ

АКВАРЕЛ – рангест, ки дар таркиби он ширеш мавҷуд аст. Бо об ба осонӣ шуста мешавад. Хусусияти хоси наққошӣ бо акварел шаффофии ранг аст. Аз тобиши онҳо тозагии ранг намоён мешавад.

АВТОПОРТРЕТ – мусаввараеро мегӯянд, ки дар он рассом акси худро тасвир кардааст.

АПЛИКАТСИЯ – асари бадеист, ки бо роҳи ширеш кардан, дӯхтани коғаз ва дигар масолеҳ сохта мешавад.

АРХИТЕКТУРА (меъморӣ ё бинокорӣ) – ин силсилаи иморату иншоотест, ки барои ҳаёт ва фаъолияти одамон муҳити фазоиро ба шакли муайян медарорад. Ба он иморатҳо, майдону хиёбонҳо, боғу варзишгоҳҳо, деҳаву шаҳрҳо дохил мешаванд. Беҳтарин намунаҳои ёдгориҳои меъморӣ манораи Эйфели Париж, кохи Тоҷмаҳали Ҳиндустон ва ғайраҳо мебошанд, ки дар ҷаҳон машҳуранд.

АНИМАЛИСТ – рассомро меноманд, ки дар кашидани расми ҳайвонот мутахассис аст.

БАТАЛЬНЫЙ ЖАНР – расмҳое, ки дар мавзӯи қаҳрамонӣ, ҳарбу зарб кашида шуда, лаҳзаҳои ҷудогонаи онро инъикос мекунанд.

БАРЕЛЕФ (нақши барҷаста) – дар он шаклу ашёи тасвиршаванда ба таври барҷаста инъикос меёбанд.

БЛИК (партав, дурахш) – ҷойи аз ҳама равшан, баъзан дурахшонии рӯи ашёи тасвиршаванда.

НАМОИШГОҲ – намоиши махсуси корҳои эҷодии рассомон, ҳайкалтарошон ва дигар намояндагони санъати нигорандагӣ.

ГАЛЕРЕЯ – осорхонаи рассомӣ-бадеӣ.

ГАҶ – санги маъдани махсус, ки онро дар бинокорӣ ба кор мебаранд. Бо он деворҳои андова карда, мучассамаву нақшҳои қолабиву кандакорӣ низ месозанд.

ГИЛ – маъдани кӯҳиест, ки дар қуллогарӣ ба кор меравад.

ГРАФИКА (сиёҳқаламӣ) – як навъи санъати тасвирист, ки воситаи асосии тасвири онро расми якранг (рах, доғ, хатча, хати борик, сурат) ташкил мекунад. Тобиши ранг дар он вазифаи дуюмдараҷа дорад. Аз ин ҷост, ки он содаву фаҳмоост. Графика асосан тасвири китобӣ-оройиҳои бадеии китобу маҷаллаҳо, плакат, марқаҳои почта, гравюра (кандакорӣ), литография (чоппи сангӣ) ва ғайра мебошад.

ГУАШ (ранги обакӣ) – аз акварел бо он фарқ мекунад,

ки омехтаи белил (сафедоб) дошта, хусусияти хуби рангкунӣ дорад. Бо он корҳои ороширо дар рӯи қоғазу картон ба амал мебароранд. Гуаш шаффоф нест.

ИЛЛЮСТРАТСИЯ (сурат) – чузъи санъати тасвирӣ аст, ки осори адабиро ба тарзи бадеӣ шарҳ медиҳад. Дастнависҳои нахустин бо минҷураҳо (масалан асарҳои Бехзод) тасвир шудаанд.

ИНТЕРЕР (дохил) – ороиши бадеии меъмории, зинати дохилии бино, мактаб, синф ва ғайра.

КОЛОРИТ (обуранг, тобиш) – дар наққошӣ хусусияти ҳамбастагии тамоми чузъҳои ранги осор ва сохти ранги он ҳамчун яке аз воситаҳои тасвири амиқу возеҳи воқеият мебошад.

КОМПОЗИТСИЯ–БАНДУБАСТ – аз калимаи лотинӣ гирифта шуда, чобачокунӣ, ташкил, пайвастро мефаҳмонад. Ҳамбастагии унсурҳои асари бадеист, ки аз он мазмуну мундариҷа ва ғояи асар аниқ мешавад.

КУНАЛ(наққошии сатҳӣ)–ба воситаи гилнақша ва ё манзарае кашида мешавад, баъдан онро бо қабати тунуки зарҳалӣ (тиллоӣ) мепӯшонанд. Аз рӯи зарҳалкорӣ сужети нақшро ҷудо карда, ба тарҳи он бошад одатан ранги гулобӣ мерезанд, ки ба худ тобиши муайяне мегирад, ин офаридаро гӯё нурбахш мегардонад.

ЛЕПКА (хайкалчасозӣ) – масолеҳи асосиаш гил, гач ва ё пластилин мебошанд.

МИНИАТЮРА (минҷура) – асарҳои нафиси санъати тасвирӣ, ки ҳаҷман хурд буда, усули хоси нигориш доранд: суратҳои барои дастхатҳо эҷодшуда, лавҳаҳои алоҳидаи тасвири табиат, нигоришоти графикӣ, портрет ва суратҳои хурди бо мино, рангҳои обӣ ва ғайра офаридашуда.

МОЗАИКА – намуди махсуси наққошӣ аст, ки дар асоси истифодаи масолеҳи саҳтсангҳои рангаи табиӣ ва ё шишарезаҳои ранга ва амалҳои рангоранг дар рӯи гил часпонида мешавад. Дар ороиши деворҳо, барои зиннат додани асари санъати ороишӣ истифода бурда мешавад.

НАТЮРМОРТ – аз калимаи фаронсавӣ гирифта шуда, маънояш асли бечон аст. Яке аз жанрҳои рассомиву графика мебошад, ки ба тасвири асбобҳои маишӣ, рангҳо, мевачот, парандаҳо ва ғ. бахшида мешавад.

ОРНАМЕНТ (нақшу нигор) – нақшест, ки дар асоси пайдарҳамии мавзунӣ ва алоқамандии унсурҳои гуногун сохта шудааст.

ПЕРСПЕКТИВА (дидани дурӣ) – он имкон медиҳад, ки дурии фазо тасвир карда шавад. Қонунияташ дар асоси хусусиятҳои чашм, ки ашӯ дар тағйироти ҳаҷмӣ мебинад, бунёд ёфтаанд.

САНЪАТИ ОРОИШӢ-НАҚҚОШӢ – ба он ороиши либос, мебел, қолину сӯзаниҳо, ҷавохирот, бозичаҳо ва дигар ашӯи маишӣ тааллуқ доранд. Санъати ороишии амалӣ дар ҳамбастагӣ бо олами атроф бештар ба назар мерасад.

РЕПРОДУКСИЯ (нусхаи ҷопии сурат) – ба вучуд овардани осори бадеӣ бо усули нусхагирӣ ва ё ба воситаи аксбардорӣ.

СКУЛПТУРА (ҳайкалтарошӣ) – як навъи жанри санъати тасвирӣ мебошад, ки асарҳои он дар асоси принципҳои ҳаҷмӣ ва сеченакӣ (яъне дарозӣ, бар ва баландӣ) эҷод мегарданд.

ШАБЛОН – намунае, ки аз рӯйи он чандин шакли якхела мебуранд.

ШРИФТ – ҳарф ва ё рақами ороишӣ, ки барои зинати бадеӣ истифода мешавад.

ШТРИХ – аломат ё хате, ки рассом бо як ҳаракати даст мекашад.

ЭМБЛЕМА – ифодаи шартии ягон ғоя ё мафҳум ба воситаи тасвири аёнӣ ё аломати шартӣ. Мисол, кабӯтар – рамзи сулҳу амонӣ.

ЭСКИЗ (ангора) – тарҳи пешакӣ, ки мақсади асари бадеиро муайян мекунад.

ЭСТЕТИКА (зебӣ) – таълимот доир ба зебӣ ва санъат.

МУНДАРИҶА
СИНФИ 5

Сарсухан.....	3
ДАРСИ 1. Олами зебӣ дар асарҳои рассомон	4
ДАРСИ 2. Корҳои ороишӣ. Олами ҳайвонот	8
ДАРСИ 3. Тасвири атрофи мактаб	9
ДАРСИ 4. Композитсия дар мавзӯи ҳунаромӯзӣ.....	10
ДАРСИ 5. Тасвири меваҳои баргӣ (натюрморт).....	12
ДАРСИ 6. Сохтани мучассамаҳои парандагон.....	13
ДАРСИ 7. Тасвири меваҳо.....	14
ДАРСИ 8. Ҷамъоварии ҳосил	16
ДАРСИ 9. Манзараи тирамоҳи заррин.....	18
ДАРСИ 10. Расмкашӣ аз рӯи нусхаи асл.....	19
ДАРСИ 11. Чехранигорӣ.....	19
ДАРСИ 12. Тасвири парандагон.....	20
ДАРСИ 13. Шаклсозӣ аз масолеҳи табиӣ.....	21
ДАРСИ 14. Сохтани авиамодел.....	22
ДАРСИ 15. Ороиши графикӣ	23
ДАРСИ 16. Тасвири ангораи (суроби) ороиш	24
ДАРСИ 17. Рассоми эҷодкор Муруват Бекназаров	25
ДАРСИ 18. Ороиши арчаи солинавӣ	27
ДАРСИ 19. Эҷодкорӣ дар мавзӯи зимистон.....	28
ДАРСИ 20. Тухфа ба рӯзи Артиши миллий.....	31
ДАРСИ 21. Манзараи баҳор.....	32
ДАРСИ 22. Киштукори баҳорӣ.....	34
ДАРСИ 23. Корҳои ороишӣ	35
ДАРСИ 24. Сӯҳроб Қурбанов.....	36
ДАРСИ 25. Эҷодкорӣ дар мавзӯи чавгонбозӣ.....	37
ДАРСИ 26. Натюрморт. Чойник ва пиёла.....	39
ДАРСИ 27. Корҳои ороишӣ. Кулолгарӣ	40
ДАРСИ 28. Тасвири мошинҳо.....	42
ДАРСИ 29. Гилкорӣ.....	44
ДАРСИ 30. Тасвир аз рӯи афсона.....	45
ДАРСИ 31. Офаридани нақшҳои бадеӣ.....	46
ДАРСИ 32. Натюрморти гулҳои рангоранг.....	47
ДАРСИ 33. Тасвири манзараи деҳа.....	48
ДАРСИ 34. Рассоми эҷодкор	49
Дар вақти ҳолӣ	51
Супоришҳои илова	52

СИНФИ 6

ДАРСИ 1. Таътили тобистонаи ман	68
ДАРСИ 2. Санъати нақшу нигор	69
ДАРСИ 3. Манзараи деҳа	72
ДАРСИ 4. Натюрморт аз меваҳо	73
ДАРСИ 5. Тасвири мева ва барг	75
ДАРСИ 6. Тасвири тирамоҳи заррин	76
ДАРСИ 7. Кашидани расм аз рӯйи афсона.....	79
ДАРСИ 8. Тарроҳӣ.....	81
ДАРСИ 9. Натюрморт аз сабзавот.....	82
ДАРСИ 10. Санъати тасвирии халқи тоҷик	84
ДАРСИ 11. Тасвир аз асл, дастархони ораста ва инъикоси он ..	88
ДАРСИ 12. Амали ороишӣ	89
ДАРСИ 13. Офаридани пайкараи парандагон аз гил	91
ДАРСИ 14. Камолиддини Бехзод	92
ДАРСИ 15. Тасвири арчаи солинавӣ.....	98
ДАРСИ 16. Тасвир аз асл (парандагон).....	100
ДАРСИ 17. Тасвир аз асл (чайник ва пиёла).....	100
ДАРСИ 18. Тасвир аз асл (асбобҳои дуредгарӣ)	101
ДАРСИ 19. Гилкорӣ дар мавзӯи варзиш.....	103
ДАРСИ 20. Ороиши нақшу нигори либоси идона.....	104
ДАРСИ 21. Эҷодкорӣ дар мавзӯи кайҳон.....	105
ДАРСИ 22. Аз гил сохтани пайкараи ҳайвонот.....	106
ДАРСИ 23. Композитсия дар мавзӯи Артиши миллӣ	107
ДАРСИ 24. Сохтани мучассама аз гил.....	108
ДАРСИ 25. Мучассамасозӣ ва тарроҳӣ дар ороиши бадеӣ.....	109
ДАРСИ 26. Кулолгарӣ.....	110
ДАРСИ 27. Шаклсозӣ (модел) ва ороиши он	111
ДАРСИ 28. Эҷодкорӣ дар мавзӯи моҳигирӣ	112
ДАРСИ 29. Тасвири манзараи баҳор.....	114
ДАРСИ 30. Тасвири гулҳои баҳор.....	116
ДАРСИ 31. Тасвири манзараи кӯҳсор.....	117
ДАРСИ 32. Тасвири кӯза ва гул.....	118
ДАРСИ 33. Суҳбат дар мавзӯи санъати меъморӣ	119
ДАРСИ 34. Чехраи дӯстон.....	121
Дар вақти холӣ.....	122
Мавқеи композитсия дар расмкашӣ	124
Тавсияҳо оид ба истифодаи ранги акварел	125
Намудҳо ва жанрҳои санъати тасвирӣ	126
Шарҳу эзоҳи баъзе истилоҳот	139

Б. БОЙНАЗАРОВ

САНЪАТИ ТАСВИРӢ

5-6

Китоби дарсӣ
барои муассисаҳои таҳсилоти умумӣ

Мухаррир	Аскар Абдусаматов
Мухаррири техникӣ	Қобилҷон Саъдуллоев
Тарроҳ ва саҳифабанд	Қосимхуча Назаров

Ба матбаа 13.01.2016 супорида шуд.
Ба чоп 31.03.2016 иҷозат дода шуд. Чопи офсетӣ.
Андозаи 60x90 1/16. Ҷузъи чопӣ 9,0.
Адади нашр 90000 нусха. Супориш № 06/2016

Муассисаи нашриявии «Маориф»-и
Вазорати маориф ва илми Ҷумҳурии Тоҷикистон.
734024, ш. Душанбе, кӯчаи А. Дониш, 50.
Тел: 222-14-66, E-mail: najmiddin64@mail.ru