

А. Азизов, **С. Исломов**, С. Раҳимов, Р. Ғафурова

ТЕХНОЛОГИЯ

(Таълими меҳнат барои духтарон)

Китоби дарсӣ барои синфи 9-ум

Вазорати маориф ва илми Ҷумҳурии Тоҷикистон
тавсия кардааст

Нашри дуюм

Душанбе

2017

ББК – 73,2+30,6+74,268,3

А – 37

А.Азизов, С. Исломов, **С. Рахимов**, Р. Ғафурова
Технология (таълими меҳнат барои духтарон). Китоби
дарсӣ барои синфи 9-уми муассисаҳои таҳсилоти умумӣ.
Душанбе – 2016, 192 сах.

Китоби мазкур дар доираи татбиқи лоиҳаи «Тачдид ва идомаи
сохтмони мактабҳои миёна» (марҳилаи III) аз ҳисоби маблағҳои
Банки Исломии Русд нашр шудааст.

ҶАДВАЛИ ИСТИФОДАИ КИТОБИ ДАРСӢ

№	Ному насаби хонанда	Синф	Соли таҳсил	Ҳолати китоб (баҳои китобдор)	
				Аввали сол	Охири сол
1.					
2.					
3.					
4.					
5.					

ISBN 978-99947-144-3-8

Дар китоб аломатҳои шартии зерин истифода шудаанд:

- Саволҳо баро санчиш
- Қоидаҳои бехатарӣ
- Корҳои амалӣ
- Қори мустақилона
- Супоришҳо
- Ин аҷиб аст

© А. Азизов, **С. Исломов**,
С. Рахимов, Р. Ғафурова
Моликияти давлат

Моликияти давлат

МУҚАДДИМА

Дар китоби технология (таълими меҳнат барои духтарон) дар синфи 9-ум шумо бо бахшҳои асосҳои истеҳсолот, интиҳоби касб, маданияти хона, касбу ҳунари миллий, лоиҳаи эҷодӣ шинос шуда, мустакилона лоиҳаҳои эҷодии дилхоҳатонро мувофиқи фаслҳои барнома интиҳобан иҷро карда метавонед.

Дар фасли «Асосҳои истеҳсолот» оид ба равандҳои технологӣ дар соҳаҳои мухталифи саноати муосир, техника, мошинҳо, маҷмӯи таҷҳизоти технологӣ, иқтисодиёту ташкили истеҳсолот ва роҳҳои тезонидани пешрафти илмию техники маълумоти муфассал мегирад.

Дар фасли “Интиҳоби касб” дар хусуси майлу рағбат ба касб, оид ба қобилият ва қудрати қорӣ, саломатӣ ва интиҳоби касб, роҳҳои соҳиб шудан ба касб, нақшаҳои ҳаёти ва касбӣ маълумот пайдо хоҳед кард.

Дар фасли “Иқтисодиёти оила” бори аввал оид ба бучаи оила ва хонанда, хароҷотҳои оила, маркетинг, менечмент, соҳибқорӣ дар оила ва иқтисодиёти замини наздиҳавлигӣ маълумоти муфассал оварда шудааст ва қорҳои амалиро оид ба мавзӯҳо иҷро хоҳед кард.

Дар фасли “Маданияти хона” бо нигоҳубин ва таъмири содаи либосҳои чармин ва тарзи тоза намудани дандон шинос шуда, либосҳои аз чарм дӯхташударо дарбех мекунад ва дар оянда бо ин навъи либос чӣ гуна муносибат қарданро меомӯзад.

Дар фасли “Касбу ҳунари миллий” оид ба навъе аз ҳунароҳои миллий-тарҳдӯзӣ, зардӯзӣ ва гулдӯзӣ маълумоти мухтасар мегирад.

Дар фасли “Лоиҳаи эҷодӣ” барои дӯхтани доман маълумотҳои муфассал оварда шудаанд ва шумо метавонед бо он ошно гашта, барои худ доман дӯzed.

Эҷодқорӣ дар ҳамаи соҳаҳои фаъолияти инсон зарур мебошад. Маҳз аз ҳисоби эҷодқорӣ ҷамъият тараққӣ мекунад, яъне техника ва технологияҳои нав эҷод мешаванд. Эҷодқорӣ мудом ба ҳаёт ва тафакқури мо тағйирот ворид намуда, барои такмил додани дониш ёрӣ мерасонад. Натиҷаҳои иҷроии лоиҳаҳои эҷодии маснуот бояд воқеӣ бошанд, то ки талаботи гузошташударо қонеъ гардонанд. Мо умедворем, ки шумо хонандагони азиз аз уҳдаи ин қор мебароед.

Муаллифон

БОБИ I. АСОСҲОИ ИСТЕҲСОЛОТ

МАЪЛУМОТ ДАР БОРАИ РАВАНДҲОИ ТЕХНОЛОГӢ ДАР СОҲАИ САНОАТИ ФИЛИЗГУДОӢ (МЕТАЛЛУРГӢ)

Саноати филизгудозӣ (металлургӣ) ду навъ аст:

А) металлургияи сиёҳ - истеҳсоли оҳан ва хӯлаҳои он;

Б) металлургияи ранга - ҳамаи металлҳои ранга

Ба саноати металлургияи сиёҳ чунин муассисаҳо дохил мешаванд:

1) Муассисаҳои коркарди маъдан, ки ба истеҳсоли маъданҳои оҳан, манган ва дигар канданиҳои фоиданок машғуланд;

2) Фабрикаҳои маъдантозакуни ё агломератсионӣ, ки ба тоза кардан, гудохтан ва тайёр намудани маъдани оҳан машғуланд;

Маъдани оҳанро дар баробари аз ғашҳо, чинҳои бегона тоза кардан, боз бо як қисм сӯзишворӣ ва флюс омехта карда, ба шакли пухта меорад, ки онро агломерат меноманд.

3) Комбинатҳои металлургӣ бо кӯраҳои домна, ки дар онҳо чӯян истеҳсол карда мешавад. Барои дар ин гуна кӯраҳо ҳосил кардани чӯян агломерат, кокс (сӯзишворӣ), флюс (оҳаксангҳо), ҳаво ва оксигени тоза лозим аст. Барои сохтани кӯраи домна, маҳсулоти оташбардор лозим аст. Ба сифати маҳсулоти оташбардор динас, магнезит, хроммагнезит, шамот ва дигар маҳсулот истифода мешаванд.

Дар кӯраҳои домна, дар натиҷаи таъсири ҳарорати баланд, барқароршавии оксидҳои оҳан ва дигар элементҳо ба амал омада, бо карбон пайвастиҳои гуногунро ҳосил мекунанд ва дар натиҷа чӯян ба вучуд меояд.

4) Бо ёрии мошинаҳои рехтагарӣ ба шакл овардани чӯян;

5) Комбинатҳои металлургӣ бо маҷмӯи кӯраҳо, ки барои истеҳсоли пӯлод пешбинӣ шудаанд: кӯраҳои конвекторӣ, мартенӣ ва барқӣ.

Дар кӯраҳои конвекторӣ аз чӯяни моеъ бо истифодаи реаксияҳои экзотермикӣ пӯлод ҳосил карда мешавад.

Дар кӯраҳои мартенӣ бошад, аз металлпороҳо, чӯяни саҳт ё чӯяни моеъ, бо ёрии сӯзишвории газшакл ё моеъ, пӯлод ҳосил мекунанд.

Дар кӯраҳои барқӣ пӯлоди махсус (зангногир, оташматин, хосияти магнитидошта, тезбур ва ғ.) истехсол карда мешавад. Дар ин кӯраҳо ба сифати манбаи гармӣ аз чараёни барқ истифода мебаранд.

6) Истехсоли пӯлод бо ба шакл овардани он хотима меёбад. Барои ба ин ё он шакл овардани рехтаи пӯлодӣ, онро бо ёрии дастгоҳҳои махсус прокат мекунанд, яъне аз байни навардҳои даврзананда пахш карда мегузаронанд. Агар навардҳо ҳамвор бошанд, рехтаи пӯлодӣ дар шакли варақаҳо ва агар навардҳо ягон хел бурриш дошта бошад, тархҳои гуногун ҳосил мешаванд.

7) Ба саноати металлургияи сиёҳ, инчунин аз саноати химия кокс ва аз саноати маҳсулоти бинокорӣ маҳсулоти оташбардор дастрас мешавад.

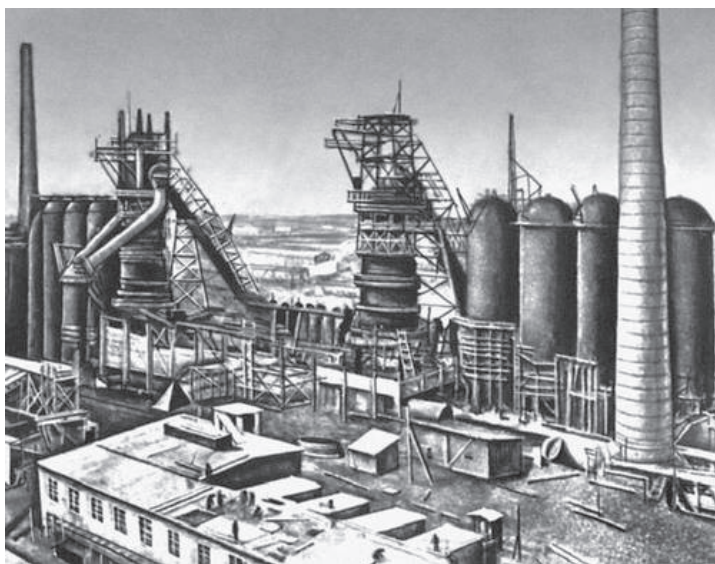

Кӯраи домна

Дар навбати худ саноати металлургияи ранга низ аз саноати маъдан, ки бо истехсоли маъданҳои металлҳои ранга машғуланд, фабрикаҳои маъдантозакуни, ки маъданҳоро бо ин ё он роҳ тоза мекунанд, яъне онҳоро аз чинҳои бегона пок месозанд ва аз комбинат ё заводҳое, ки бевосита ин ё он металлҳои рангаро истехсол менамоянд, иборат мебошад. Металлҳои ранга, аксаран бо роҳи электролиз, гудохта барқароркунӣ ва бо истифодаи реаксияҳои химиявӣ аз маҳлулҳо ҳосил карда мешаванд. Металлҳои ранга ҳам дар намуди тоза ва ҳам дар шакли хӯлаҳо васеъ истифода карда мешаванд.



Саволҳо барои санҷиш:

1. Сохтори металлургияи сиёҳ кадом муассисаҳоро дар бар мегирад?
2. Агломерат гуфта, чиро меноманд?
3. Дар кадом кӯраҳо чӯян истехсол карда мешавад?
4. Истехсоли пӯлод бо чӣ хотима меёбад?
5. Дар кадом кӯраҳо пӯлоди махсус истехсол мешавад?
6. Оид ба металлургияи ранга маълумот диҳед?

МАЪЛУМОТ ДАР БОРАИ РАВАНДҲОИ ТЕХНОЛОҒИ ДАР САНОАТИ САБУК

Маҷмӯи соҳаҳои махсусгардонидашудаи саноат, ки аз навъҳои гуногуни ашёи хом маснуоти истеъмоли умумӣ истехсол мекунад, саноати сабук мебошанд.

Сохтори саноати сабук муассисаҳои зеринро дар бар мегирад: фабрикаҳои ресандагӣ, бофандагӣ, насочӣ, дӯзандагӣ, комбинатҳои пойафзолдӯзӣ, заводҳои пахтадозакунӣ, комбинати абрешим, комбинати бофандагии истехсоли чарм ва амсоли инҳо.

Ин навъи саноат аз пахта, пашм ва абрешим, нах ва чарм матоъҳои гуногун, қолинҳо, маснуоти трикотажӣ, пойафзол ва дигар маснуоти чармӣ истехсол мекунад. Дар баробари равнақи ин навъи саноат саноати чарчинворӣ (галантерия) низ рушд ёфт.

Дар тамоми ҷаҳон саноати сабук яке аз кӯҳнатарин соҳаи анъанавии истехсоли масолах мебошад. Дар давоми инкишофи дурударози ин саноат дар тарзу тариқаи истехсолот дигаргунҳои ҷиддӣ ба вуҷуд меомаданд.

Дар айни замон саноати сабук як қатор соҳаҳоро дар бар мегирад, ки бофандагӣ, дӯзандагӣ, чармгарӣ ва амсоли инҳо аз ҷумлаи онҳо мебошанд. Дар байни соҳаҳои гуногуни саноати сабук саноати бофандагию ресандагӣ мақоми маъруфтар доранд. Дар қорхонаву фабрикаҳои ресандагӣ матоъҳои гуногун, аз қабилҳои пахтагӣ, пашмӣ, катонӣ, шохӣ бофта мешаванд. Дар соҳаи саноати сабук барои истехсоли навъҳои моли нав мутахассисон қор мекунанд, ки онҳо рассомони матоъҳову тарҳсозҳои либосу пойафзор мебошанд.

Саноати сабук бо ҳамаи соҳаҳои хоҷагии халқ зич алоқаманд аст; маҳсулоти вай дар ҳама ҷо - дар тиб, мошинасозӣ, химия ва хоҷагии қишлоқ истифода мешавад. Дар навбати худ қори қорхонаҳои саноати сабук ба ашёе, ки хоҷагии қишлоқ ва саноати химия истехсол мекунанд, вобастагӣ дорад.

Ҳоло саноати сабук бештар аз нах ва ресмони сунъии химиявӣ истифода мебарад.

Саноати бофандагӣ. Ин навъи истехсолот яке аз калонтарин соҳаи саноати сабук аст. Ба таркиби он як қатор зерсоҳаҳои маҳсусгардонидашуда, ба монанди пахтагӣ, пашмӣ, шохӣ, канабӣ, бофандагӣ, чарчинворӣ, нассоҷӣ, истехсоли матоъҳои бетору пуд ва ғайра дохил мешаванд.

Ҳангоми ба гурӯҳҳо чудо кардани ин зерсоҳаҳо хусусияти ашёи коркардашаванда ба инобат гирифта шуда буд. Чунончи, барои матоъҳои пашмӣ – пашм, катонӣ-катон, пахтагӣ-пахта, шохигӣ-шохӣ, канабӣ-чут-катон (лён), канаб. Дар тақсими зерсоҳаҳои нави пешқадам хусусияти технологияи истехсолот ба инобат гирифта шуд: барои нассоҷӣ – бофандагӣ, барои истехсоли матоъҳои бетору пуд – усулҳое, ки аз истехсоли бофандагӣ фарқ мекунанд.

Зерсоҳаҳои нави саноати бофандагӣ (истехсоли нассоҷӣ ва бетору пуд) дар муқоиса бо истехсоли бофандагӣ ду маротиба маҳсулнокии таҷҳизотро баланд мекунанд.

Дар намунаи соҳаҳои пахтагӣ ва нассоҷӣ, ҳамчунин матоъҳои бетору пуд, дигаршавии технологияи истехсолотро дида мебароем.

Истехсоли матоъ аз ресиш, бофтан ва ороиш иборат аст, ки мутаносибан истехсолоти ресандагӣ, бофандагӣ ва ороиширо ташкил медиҳад.

Вазифаи истехсолоти ресандагӣ аз нахҳои пахтагӣ, ки ба корхонаҳо меояд, ресмони ғафсиаш муайян баровардан аст. Дар ин раванд се системаи асосии ресандагӣ кор фармуда мешавад: кардӣ, шонагӣ ва дастгоҳӣ (аппаратӣ).

Ҳангоми кор бо системаи кардӣ ҳамаи пахтаҳои миённаҳ ва нахҳои химиявии дарозиашон 40 мм кор карда мешавад. Пахтаи намудҳои гуногунро омехта, онҳоро бо ёрии кардҳои сӯзанвор нарм ва шона мекунанд ва аз он тасма (лента) тайёр мекунанд. Ин тасмаро дар мошинҳои росткунанда печонда, маҳсулоти ниҳоят борик мегиранд. Дар мошинаи ресандагии халқашакл маҳсулоти ниҳоят борикро аз таҷҳизоти кашанда мегузaronанд, ки вай боз ҳам борик гардида, дар натиҷа ба найча печонда мешавад.

Дар солҳои охир машинаҳои ресандагии халқашакл бо мошинаҳои пневматикӣ ресандагӣ иваз мешаванд. Бо усули пневмомеханикӣ зиёда аз 60% ресмонҳои пахтагӣ бароварда мешавад. Ресмони бо усули пневмомеханикӣ ресидашуда бо ҳислатҳои худ – бо як андозагӣ – фарқ мекунанд.

Ресмонҳои дастгоҳиро аз пахтаи дарознаҳ мегиранд. Вай назар ба нахи кардӣ бориктар, тозатар ва мустаҳкамтар аст. Усули ресиши шонагӣ аз кардӣ бо он фарқ мекунад, ки дар он баъди кор

бо мошинаҳои ғоздихӣ ва тасмагӣ усули шона кардани нах ба роҳ монда шудааст. Вақти шона нах рост мешавад, аз вай нахҳои кӯтоҳ ва омехтаҳо ҷудо мешаванд.

Ресиши дастгоҳиро барои истехсоли ресмони пахтагии ғафс истифода мебаранд. Тӯдаи нахдорро баъди ғоздихӣ ба нахҳо ҷудо мекунанд ва баъд ба маҳсулоти ниҳоят борик печонда мегиранд. Аз маҳсулоти ниҳоят борики ҳосилшуда дар мошинаҳои ресандагӣ нах мебароранд. Нах дар ин вақт на он қадар рост мешавад.

Аз рӯйи таркибаш нах якхела ва ё омехта шуда метавонад. Бо роҳи омехтан нахҳое, ки хусусиятҳои нахи асосиро беҳтар мекунанд, гирифта мешаванд. Ҳамин тавр, иловаи нахи лавсанӣ ба пахтагӣ фарсудашавӣ ва обногирии матоъро баланд мекунад.

Ресмони якресмона, тофта ва дутобаро ҷудо мекунанд. Нахи якресмонаро дар мошинаҳои ресандагӣ бо тофтани нахҳои ҷудогона тайёр мекунанд. Ресмони тофтара аз ду зиёда ресмонҳои замкарда мегиранд. Ресмони дутобаро аз як ва бисёр тофтаҳо тайёр мекунанд.

Аз ресмон намудҳои гуногуни матоъ истехсол мекунанд, ки ин ба истехсолоти бофандагӣ дохил мешавад.

Пеш аз баровардани матоъ дар дастгоҳи бофандагӣ ресмонҳо аз коркарди муайян, ки ба онҳо бадостӣ ва суфтагӣ медиҳад, мегузаранд. Барои ин якчанд амалиёт иҷро мешаванд: танидани тор аз ғалтак (бобина) ба навард; оҳар додан ва хушконидан.

Матоъ аз ресмонҳои тӯлӣ, ки асос ном дорад, ва ресмонҳои кӯндалангӣ, яъне утокҳо тайёр мешавад.

Дастгоҳҳои бофандагии моқудор бисёр камистехсол аст (на зиёда 5 метр дар 1 соат). Матоъҳое, ки дар ин дастгоҳҳо истехсол мешаванд, хусусиятҳои масоҳаташон гуногун аст.

Дар айни замон усулҳои нави истехсоли матоъ дар дастгоҳҳои бофандагии бемоку аз худ карда шудаанд. Дастгоҳҳои бофандагии бисёрсӯроҳадор низ ихтироъ карда шудаанд. Дар як қатор дастгоҳҳо ресмони пудро моқуҳои хурд мегузаронанд. Дар натиҷаи кам шудани вазни моқу, пахноии сӯроҳӣ хурд ва суръати мондани ресмони пудӣ баланд мешавад, ки ин ҳама ба баландшавии маҳсулнокии то 15 метр дар 1 соат оварда мерасонад.

Матоъҳое, ки аз тариқи дастгоҳҳои бофандагӣ бароварда мешаванд, матоъҳои дурушт номида мешаванд. Ороиши матоъҳои дурушт аз комплекси ҷараёни физико-механикӣ ва химиявӣ иборат аст, ки ба беҳтар кардани намуди ва хусусиятҳои маҳсули он равона карда шудаанд.

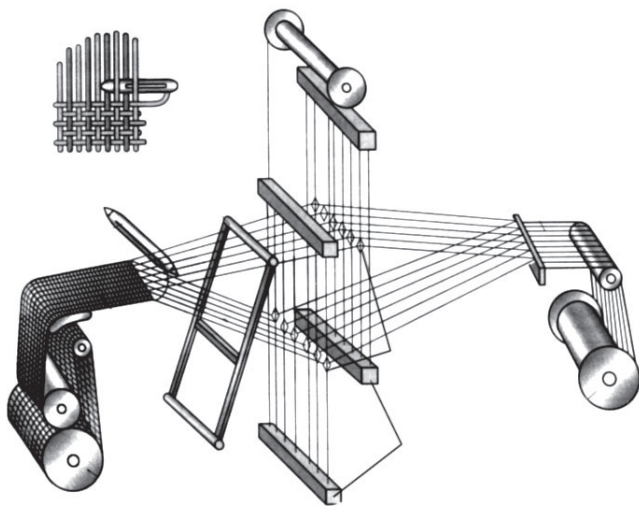

Нақшаи кори дастгоҳи бофандагӣ

Усули ороиши матоъ ба табиати нах, намуди матоъ ва истифодаашон вобастагӣ дорад. Раванди ороиш низ усули хос дорад ва он аз тоза ва тайёр кардан, сафед кардан ва ранг кардан ва ё чоп кардани расм иборат мебошад.

Матоъҳои пахтагинро дар болои оташи газ ва ё плиткаҳои тафсон дошта аз рӯи он ресмонҳои алоҳидаи аз ҳар тарафаш баромадаро нест мекунанд, аз ҳамин сабаб матоъ сайқал ёфта беҳтар ранг мешавад. Баъд матоъро дар оби гарм ҷӯшонда, оҳари онро нест мекунанд. Барои нест кардани моддаҳои равшанӣ ва мумӣ матоъро дар маҳлули ишқорӣ меҷӯшонанд. Баъди ҷӯшонидан матоъро бо оксидкунандаҳо сафед мекунанд. Баъзе матоъҳо баъди ҷӯшондан оро дода намешаванд.

Барои ба матоъ ҷило дода, онро бадост кардан ва қобилияти беҳтар рангириашро ба вуҷуд овардан, матоъро бо маҳлули обии гидрооксиди натрий коркард мекунанд.

Барои истеҳсоли матоъҳои патдор, ҳамчун бумазӣ, велвет ва байка патбарорӣ иҷро карда мешавад.

Матоъҳоро бо рангҳои органикӣ ва синтетикӣ бо як ранг ё бо усули чопкунии расм ранг мекунанд.

Матоъҳои меланҷӣ (гуногуннах)-ро аз ресмонҳое, ки аз омехтаи нахҳои рангшуда иборат ҳастанд, тайёр мекунанд.

Дар ороишдиҳии охирон матоъро бо маҳлули крахмал об мемиханд. Ин кор барои ба матоъ ҳамворӣ, зичӣ ва сахтигии муайян

додан ба чо оварда мешавад. Баъд матоъро бо васегиаш рост карда дарзмол мекунад.

Матоъхоро чӣ тавр бояд фарқ кард? Артикул чист? Тавсифи муҳими матоъ ин артикули вай аст. Артикул - қатори рақамҳоест, ки аз рӯйи онҳо таркиби ресмон, хусусиятҳои тайёршавӣ, қор ва фармоиши матоъро муайян кардан мумкин аст.

Рақами якуми артикули матоъҳои пашмӣ- гурӯҳ, тарзи қор- кард ва таркиби нахро мефаҳмонад. Ҳамин тавр, рақамҳои 1 ва 2-матоъҳои камволӣ, 3, 4-бориқии моҳути матоъро ва 5-6 ғафсии моҳути матоъро нишон медиҳанд. Рақамҳои 1, 3, 5 ба матоъҳои аз пашми тоза тайёршуда ва 2, 4, 6 ба матоъҳои аз омехтаи пашм ва нимпашм тайёршуда далолат мекунад.

Рақами дууми артикул зергурӯҳи матоъро мефаҳмонад (масалан, 4 – моҳут, 6-драп, 7 – патдор, 9-маҳсус ва диг.). Рақамҳои дигари артикул рақами тартибии маълумот дар бораи матоъ мебошанд. Индекси «Н», ки дар охири артикул монда мешавад ба матоъҳои нави баландсифат дода мешавад.

Масалан, артикули 4957 ба матои нимпашмини моҳути маҳсус тааллуқ дорад. Артикули матоъҳои пахтагӣ фақат гурӯҳи онро мефаҳмонад. Масалан, матоъҳои артикули 100-199 ба гурӯҳи без, 3800-4099 ба астарӣ, 4100-4199 ба патдор ва дигар дохил мешаванд.

Истехсолоти нассоҷӣ назар ба бофандагӣ ҷавонтар ва пешқадам аст. Маҳсулнокии мошинаҳои нассоҷӣ то 80 м²/соат матоъро ташкил медиҳад, ки 8-10 маротиба аз истехсоли матоъ дар дастгоҳи бофандагӣ зиёдтар аст.

Нассоҷиро аз ресмони якхела, омехтаи нахҳои табиӣ ва сунъӣ тайёр мекунад. Ресмонҳое, ки барои истехсолоти нассоҷӣ маҳсус гардонида шудаанд, бояд аз рӯйи дарозӣ, ғафсӣ ва мустаҳкамӣ якхела бошанд.

Нассоҷиро дар мошинаҳои доирашакл ва ҳамвор тайёр мекунад, ки онҳо дорои як ё ду сӯзадонмебошанд. Бинобар ин, нассоҷии тайёршаванда якқабата ва дуқабата мешаванд.

Сӯзандонҳо низ доирашакл ва ҳамвор мешаванд. Дар мошинаҳои дорои сӯзандонҳои доирашакл нассоҷиро дар намуди остин ва дар мошинаҳои сӯзандонҳои ҳамвордошта дар намуди матоъ мебароранд.

Механизмҳои ҳалқазананда (гиреҳгирандаи)-и мошинаҳои нассоҷӣ аз сӯзанҳо, ресмонбарорандаҳо, гиро ва пластинаҳо иборат аст.

Ҷараёни гиреҳгирандагӣ дар намуди одӣ чунин мегузарад. Пеш аз он ки аз сӯзан гиреҳ партофта мешавад, ба сӯзан ресмони

дигар дода мешавад. Ин раванд пай дар пай муттасил такрор мешавад.

Маҳсулнокии баланди машинаҳои нассочӣ ба он вобастагӣ дорад, ки ба дарозӣ мондани ресмон то 5 мм рост меояд, ҳамон вақте, ки дар дастгоҳҳои бофанда ин усул то 100-140см мебошад, вале ба истехсоли матои нассочӣ 20-30% ашё бисхёртар сарф мешавад.

Солҳои охир машинаҳои баланддараҷа ихтироъ шудаанд, ки матоҳои тунуки сабук истехсол мекунад.

Дар машинаҳои нассочӣ нафақат матоъ, балки қисмҳои алоҳидаи либос низ бароварда мешаванд, ки ба маҳсулоти тайёр дӯхта мешаванд. Дар ин вақт раванди буридани матоъ аз байн меравад.

Матои нассочӣ нисбат ба дигар матоҳо бо кашишхӯрӣ ва чандириаш фарқ дорад, ки ин ба ҳалқаҳои мутаҳарриқӣ вобаста мебошад. Ҳангоми кашишхӯрии матоъ шакли ҳалқаҳо дигар мешавад, вале ресмонҳо кам кашиш мехӯранд. Дар натиҷаи кашишхӯрдан матои нассочӣ зуд шакли худро мегирад.



Сехи ресандагӣ

Маҳсулоти ин соҳа одатан дар маҳалҳо ҷойгир карда шуда, саноати маҳаллӣ низ номида мешавад. Онҳо аксар бо истехсоли молҳои ниёзи мардум машғул мебошанд.

Равандҳои технологии ин соҳа хеле гуногун буда, дар он аз дастгоҳҳои махсуси ба ин ё он соҳаи саноат мувофиқшуда истифода карда мешавад.

Истеҳсоли матоъҳои бетору пуд дар солҳои 60-ум сар шуд. Бартари асосии матоъҳои бетору пуд аз матоъҳои бофта дар камшавии сарфаи меҳнат ва дарозии истеҳсолот, миқдор ва намудҳои дастгоҳҳои истифодашаванда, инчунин истифодаи ашёи арзон ва дастрас дида мешавад.

Барои истеҳсоли матоъҳои бетору пуд (нобофта) нахҳои гуногун (табӣӣ, синтетикӣ, сунӣӣ ва омехтаҳои онҳо) истифода мешаванд.

Давраи якуми истеҳсоли матоъ аз гирифтани катони нахдор иборат аст. Барои гирифтани катон тарзҳои гуногун: механикӣ, обӣ, электростатикӣ, аэродинамикӣ истифода мешаванд. Тарзи механикӣ аз ташкил додани газвор аз мондаҳои шона бо ёрии дастгоҳҳои механикӣ иборат аст. Ба тарзи гидравликӣ матоъро аз моеъи обии нахҳо тайёр мекунанд. Тарзи электростатикӣ ба нахҳо заряди электрикӣ дода, ба болои газвор нишони манфидошта мекашад. Ҳангоми истифодаи тарзи аэродинамикӣ нахҳо бо фаввораи ҳаво парешон ва шона карда шуда, сипас, болои якдона монда, газвор гирифта мешавад.

Давраи ояндаи истеҳсоли матоъҳои бетору пуд пайвастунии нахҳо мебошад. Якчанд тарзи пайвастунии нахҳо маълум аст: ширешӣ, бофандагӣ-дӯзандагӣ, сӯзандор, ҳароратӣ.

Ҳангоми истифодаи тарзи ширешӣ газвор бо латексҳо, дисперсия (парокандакунак)-и обӣ ва хамираи полимерӣ часпонида мешаванд, ки дар вақти гарм карда фишурдан (пресс) матоъ ба хамаи қисмҳои он мечаспад. Бо тарзи ширешӣ якчанд намудҳои матоъҳои техникӣ тайёр карда мешаванд.

Бо тарзи бофандагӣ-дӯзандагӣ газворҳо дар нахҳои кӯндаланг бо воситаи мошинаҳои бофандагӣ ва нахҳои бо қадаш мондашуда дӯхта мешаванд. Барои дӯхтан ресмонҳои капронӣ ва пахтагӣ истифода мешавад.

Яке аз усули пешқадами пайвастунии нахҳо ин бо сӯзан сӯрохкунӣ мебошад, ки онро асосан барои гирифтани чарми синтетикӣ истифода мебаранд.

Ҳангоми истифодаи ин тарз газвори нахдор бо сӯзанҳои махсус сӯрох карда мешавад. Ин сӯрохкунӣ то 600 адад ба 1 см-и газвор рост меояд.

Ҳангоми истифодаи тарзи ҳароратӣ наҳҳои тезгудохташаванда, ки дар таркиби газвор мавҷуданд, гудохта ва ба дигар наҳҳои газвор часпонида мешаванд.

Аз моеи оби полимерӣ гирифтани матоъҳои бетору пуд усули тар номида мешавад. Ин усул ба гирифтани меҳнатнокии баланд дастгоҳ имконият медиҳад. Бо усули тар маҳсулоти тиббӣ ва гигиенӣ ҳосил карда мешавад.

Услубҳои физико-химиявӣ дар истеҳсоли матоъҳои бетору пуд аз ҳама маҳсулноктарин мебошанд. Масалан, ҳангоми истеҳсоли матоъ бо роҳи часпондан маҳсулнокии агрегат 1000 м дар 1 соатро ташкил дода, бо ёрии гудозиши полимерҳо - то 10000 м/соатро (дар дастгоҳҳои бофандагии бепуд-10 метр/соат.) дар бар мегирад.

Ороиши матоъҳои бетору пуд ба ороиши дигар матоъҳо монанд аст, вале хусусиятҳои алоҳида низ доранд. Бисёр матоъҳои бетору пуд сохти чунбанд доранд, онҳо ёзандаанд, бинобар ин, дар ҷараёни ороиш матоъҳо метавонанд дароз шаванд.



Дастгоҳи бемоку дар сеҳи бофандагӣ

Маҳсулнокии баланд ва одӣ будани ҷараёни технологияи истеҳсоли матоъҳои бетору пуд дарзҳои одӣ ва камхарҷи ороиширо талаб мекунад. Барои ин мақсад ҷопи пигментӣ бо рангҳо истифода мешаванд, ки дар он шушӯ ва хушккунӣ лозим намешавад.

Матоъҳои бетору пудро бо мақсади техникӣ-истеҳсоли истифода мебаранд. Масалан, ҳамчун филтр барои тоза кардани маҳлулҳо, муҳити газиро истифода мебаранд.

Саноати чармӣ ва пойафзолдӯзӣ. Дар истехсоли пойафзол ва маҳсулоти чармӣ-чарчинворӣ чарм ҷойи муҳимро мегирад. Зиёда аз 60%-и пойафзоли дар мамлакат истехсолшаванда боло ва астари чармӣ, наздики 50% патакҳои чармӣ ва 20%-и тағҷармӣ аз маҳсулоти чармӣ истехсол мешаванд.

Истехсолоти чарм яке аз қадимтарин соҳаи саноат аст. Ханӯз аз давраи то милод одамон пӯсти ҳайвонҳоро даббоғӣ карда, ба чарм табдил меоданд. Технологияи истехсоли чарм бисёр суст инкишоф меёфт, чараёни он дароз буд ва меҳнати зиёдро талаб мекард. Ҳозир намудҳои чарм васеъ паҳн шуда, сифати он баланд гардида, услубҳои нави пӯстлоқдихӣ ва ороиши чармро кор карда, шароитҳои санитарӣ ва гигиении меҳнат беҳтар шудааст.

Самаранокии истехсоли пойафзол аз дараҷаи истифодаи материалҳои хом ва ёридиҳанда муайян карда мешавад. Дар корхонаҳои пойафзолдӯзӣ истифодаи чарм ба ҳисоби миёна 70-72%-ро ташкил мекунад.

Истехсоли пойафзоли чармӣ аз тарҳсозӣ сар мешавад. Истехсоли ояндаи пойафзол бо тарҳҳои гирифташудаи химикӣ-физикӣ ва механикӣ ба роҳ монда мешавад. Намуди оммавии истехсоли пойафзол ин истифодаи услуби пайваस्तкунии ширешӣ (клеевӣ) мебошад, ки тарзи мағзидӯзиро иваз кард.

Истехсоли пойафзол аз тайёр кардани болои пойафзол аз материалҳои гуногун ва тайёркунии қисмҳои поёнии он сар мешавад. Вақтҳои охир барои пайваस्तкунии пойафзол хатҳои автоматкунонидашуда истифода мешаванд, ки аз кашиши болои пойафзол то пайваस्तкунии қисми тағи онро амалиёти технологӣ иҷро мекунад. Маҳсулнокии ин хатҳо 120 ҷуфт дар 1 соатро дар бар мегирад.

Роҳи дигари пешқадам дар истехсоли пойафзол ин сохтани комплексҳо, модулҳои автоматикунонидашуда мебошанд. Ин модулҳо аз мошинҳо ва автоматҳои кам иборатанд, ки бо якдигар бо воситаҳои нақлиёти автоматикунонидашуда алоқаманд ҳастанд. Ин навъи модулҳо барои тайёр кардани қисми поёнии пойафзол пеш аз пайваस्तкунии истифода мешаванд.

Саноати дӯзандагӣ. Саноати дӯзандагӣ- яке соҳаҳои саноати сабук мебошад, ки либос ва дигар маҳсулоти дӯзандагӣ, газворҳои насочӣ, чарм ва пашми табиӣ ва сунъӣ мебарорад. Саноати дӯзандагӣ молҳои талаботи мардумро истехсол мекунад.

Барои саноати дӯзандагии ҳозира дараҷаи баланди техника,

технология ва ташкили истехсолот маълум аст, вале саноати дӯзандагӣ то ҳанӯз яке аз соҳаҳои меҳнатталаби хоҷагии халқ аст, ки дар он меҳнати якхелаи коргарон бо ҳиссаи калони (то 80%) кори дастӣ афзалият дорад.

Истехсоли маҳсулоти дӯзандагӣ аз коркарди тарҳ (моделҳ) оғоз мешавад, баъдан таркиби кор бо тарҳ (модел)-и гирифташудаи либос такмил дода мешавад. Аз қадом қисмҳо ва матоҳо иборат будани ин маҳсулот муайян карда шуда, сипас қолибҳо барои буридани матоҳ сохта мешаванд.

Барои кам кардани пасмондаҳо истифодаи оптималии матоҳ пешбинӣ карда мешавад. Баъдан, дар сеҳи тайёркунӣ-бурандагӣ дар рӯйи мизҳои махсус матоҳро якҷанд қабат мекушоянд ва ба рӯйи ин қабатҳои матоҳ қолибҳоро монда бо бӯр хат мекашанд. Сипас, бо қайчиҳои электрикии махсус қисмҳои чудагонаи маҳсулоти ояндаро мебуранд. Бояд гуфт, ки то вақтҳои охир ин корро дастӣ ба ҷо меоварданд.

Ҳозир дар корхонаҳои дӯзандагӣ системаҳои автоматии нақшакашии қолибҳо истифода мешавад. Истифодаи ин комплексҳои бурандагӣ меҳнати коргаронро автоматикӣ кунонд ва пасмондаҳои матоҳро ҳангоми буридан кам кард.

Қисмҳои либосро, ки ба дастаҳо таҳ карда шудаанд, ба сеҳҳои дӯзандагӣ медиҳанд. Дар он ҷо мувофиқи технологияи муайян дар мошинҳои дӯзандагӣ (универсалӣ, нимаавтоматҳои махсус) медӯзанд, мечаспонанд, дарзмол мекунанд ва баъди назорати сифати он ба анборҳо барои мувофиқи андозаҳо қад ва таҳ кардан фиристода мешаванд.

Дар системаи саноати сабук зиёда аз 300 касб мавҷуд аст. Дар саноати бофандагӣ касбҳои асосӣ ин касби ресанда ва бофанда мебошанд.

Коргарони-ресанда мошинҳои ресандагиро идора мекунанд. Вазифаи асосии онҳо ин баровардани ресмон мебошад. Барои ин дар вақташ тасма ва ё хамворикунандаро иваз карда, кори истехсоли ресмонро назорат мекунанд ва ресмонҳои кандашударо васл мекунанд. Вақтҳои охир дар мошинҳои ресандагӣ автоматҳои махсус гузошта шудаанд, ки ресмони кандашударо ёфта, онро нест мекунад.

Бофандаҳо дар мошинҳои бофандагӣ кор мекунанд. Пештар ҳуди бофанда дастгоҳи бофандагиро идора мекард, дастақӣ пуди онро иваз мекард. Бо даровардани дастгоҳҳои нави бофандагӣ маҳсулнокии ин мошинҳо афзуд.

Коргарон айни замон фақат кори дастгоҳро назорат мекунад. Вазифаҳои дигарро акнун коргарони ҷридиҳанда ва дастгоҳҳои автоматӣ иҷро мекунанд. Истифодаи таҷҳизоти нав ва ташкили меҳнат заҳмати коргаронро дар саноати бофандагӣ су-бук кард.

Дар саноати дӯзандагӣ касби оммавӣ ин дӯзандагӣ аст. Солҳои охир мошинҳои дарздӯзии бисёрамал ихтироъ шудаанд, ки барои дӯхтани кисаҳо, гиребонҳо кор фармуда мешаванд ва меҳнати дастиро торафт кам мекунад.

Саволҳои барои санҷиш:

1. Сохтори саноати сабук кадом муассисаҳоро дар бар мегирад?
2. Дар ин сохторҳо бо кадом маҳсулот кор мекунанд?
3. Саноати маҳаллӣ гуфта, чиро мефаҳмед?
4. Оид ба раванди истеҳсоли ин саноат маълумот диҳед?

МАЪЛУМОТ ДАР БОРАИ РАВАНДҲОИ ТЕХНОЛОҶИ ДАР САНОАТИ МАҲСУЛОТИ БИНОКОРИ

Ин соҳаи саноат, асосан барои сохтмон маҳсулоти лозимиро истеҳсол мекунад. Сохтори ин соҳаро заводҳои семент, комбинатҳои истеҳсоли маҳсулоти асбесту семент, ба монанди шифер, лӯлаҳо, заводҳои хишт, сафои бопӯшӣ, кошинҳои рӯйкашкунӣ, заводи конструксияҳои оҳану бетонӣ, комбинатҳои хонасозӣ, чӯзҳои бетонӣ ва дигар омехтаҳоро тайёркунанда, заводҳои истеҳсоли оҳаксанг, гач, комбинатҳои маҳсулоти ғайримаданӣ, заводҳои истеҳсоли қоғазҳои рӯйкаш, ба мисли тол, пергаминт, рубероид ва ғайра ташкил медиҳад.

Саноати бинокориро соҳаҳои саноати чӯбу ҷангал бо маҳсулоти чӯб, муассисаҳои дигар бо конструксияҳои чӯбин, ба мисли дару тирезаҳо, фаршҳои тайёр ва ғайра, соҳаи саноати химия бо маҳсулоти рангу ороишӣ, заводҳои соҳаи мошинасозӣ бо маснуоти металли гуногун, ба монанди симмех, қулф, ошик-маъшук, дигар маҳсулот барои мебел; комбинати шиша бо шишаи тиреза ва дигар маснуоти шишагӣ таъмин мекунанд.

Корҳои сохтмон, бевосита аз тарафи муассисаҳои сохтмон иҷро карда мешаванд, ки ба онҳо трести бинокорӣ, идораҳои бинокорӣ, колоннаҳои механиконида ва қитъаҳои бинокорӣ мансубанд.

Истехсоли баъзе аз маҳсулоти бинокорӣ :

Истехсоли семент. Семент аз омехтаи як ҳисса хоки махсус, ки маргел номида мешавад ва се хисса оҳаксанг, дар натиҷаи пухтан дар кӯраҳои ғулбагии даврзананда, дар ҳароратҳои то 1400-1500⁰ С ҳосил карда шуда, дар хотимаи амалиёт он осиб карда мешавад.

Истехсоли хишти пухта. Аз хоки одӣ, ки пешакӣ аз элак гузаронида шудааст, лой тайёр карда, ба новаҳои махсус, ки андозаҳои лозими доранд, равона карда мешавад. Аз ин лой бо ёрии корди симӣ хишти ғафсиаш зарурӣ бурида мешавад. Пас аз хушконидаи хиштро ба тағмонҳои махсус гузошта, ба кӯраҳои ҳалқагӣ ҷойгир мекунад. Дар ин кӯраҳо хишт дар давоми 48 соат аз ҳарорати паст сар карда, мунтазам то нуктаҳои ҳарорати баланд (900-1000⁰ С) ҳаракат мекунад ва аз ин нукта боз ба ҷойҳои ҳарораташ паст рафта, хунук мешавад ва аз кӯра бо тағмон берун оварда мешавад.

Истехсоли оҳаксанг. Аз сангҳои махсус дар кӯраҳо дар ҳарорати то 1000⁰ С муддати то 10-12 соат оҳаксанг пухта мешавад.

Истехсоли шифер. Барои истехсоли шифер аз омехтаи асбест ва семент лой тайёр карда, аз он бо тарзи қолибкунӣ варақаҳои шифер ба шакли зарурӣ оварда мешаванд. Пас аз он ин варақаҳо хушконида мешаванд.

Истехсоли бетон. Барои истехсоли бетон санги майдакардашуда ва семент бо об омехта карда мешавад. Барои ин омехтакунакҳои механикиро истифода мекунад.

Истехсоли лойҳои бинокорӣ. Онҳо аз қумҳои гуногунтаркиб бо оби оҳак ва семент ё бе семент тайёр карда шуда, вобаста ба таркибашон тамғаҳои гуногун доранд. Ҳамин тавр маҳсулоти бинокорӣ бо технологияҳои гуногун тайёр карда мешаванд.

Саноати сохтмон. Ҳамаи корҳои сохтмонӣ, ба монанди сохтани сарбандҳо, пойгоҳҳои барқӣ, роҳи оҳан, бандарҳо, обанборҳо, қалъаҳо, роҳҳои мошингард, нақбҳо, хатҳои метрополитен, шахтаҳо, комбинатҳо, заводу фабрикаҳо, биноҳои маъмури ва истиқоматӣ, кӯпрукҳо, хатҳои газ, нафт, чараёни барқинтиқолдиҳанда ва ғайра аз ҷониби саноати сохтмон иҷро карда мешаванд. Дар соҳаи сохтмон вобаста ба корҳои иҷрошаванда аз техника ва технологияҳои гуногун истифода мебаранд. Масалан, барои сохтани роҳҳо, каналҳо, обанборҳо аз экскаватор, булдозер ва дигар мошинаҳои махсус истифода мекунад.



Дар заводи хонасозӣ

Барои иҷрои сохтмони биноҳои маъмурию истеҳсолӣ ва истиқоматӣ бошад, аз кранҳои борбардор ва дигар механизмҳо васеъ истифода карда мешавад. Ҳама гуна амалиёт оид ба таъмини биноҳо бо ҷараёни барқ, нуқтаҳои об, канализатсия, газ, нуқтаҳои телефон, радио, қорҳои рангубор, ороиш, системаҳои хавотозакунӣ ва ғайра аз ҷониби муассисаҳои гуногун ба сомон расонида мешаванд.

Саволҳо барои санҷиш:

1. Сохтори саноати маҳсулоти бинокорӣ кадом муассисаҳоро дар бар мегирад?
2. Саноати маҳсулоти бинокорӣ хоҷагии халқро бо чӣ таъмин мекунад?
3. Хишти пухтаро чӣ тавр истеҳсол мекунад?
4. Барои истеҳсоли бетон чиҳо лозиманд?
5. Оид ба саноати сохтмон маълумот диҳед?
6. Дар ин соҳа аз чӣ гуна техникаҳо ва технологияҳо истифода мебаранд?

РАВАНДҲОИ ТЕХНОЛОҒИ ДАР СОҲАИ КИШОВАРЗӢ

Ба сохтори ин соҳа колхозҳо, совхозҳо хоҷагиҳои давлатӣ, коллективӣ, деҳқонӣ, иттиҳодияҳои гуногун, фабрикаҳои мурғпарварӣ, хоҷагиҳои моҳидорӣ, гармхонаҳои гуногун, муассисаҳои зотпарварӣ, тухмипарварӣ, пойгоҳҳои таҷрибавӣ, парвариши занбӯри асал, чарогоҳҳо, чангалҳо ва ғайра дохил мешаванд.

Инчунин ин соҳа ҳамчун комплекси агросаноатӣ дорои заводҳои коркарди шир, чарм, гӯшт, комбинатҳои ордкашӣ, консерваторӣ, фабрикаҳои истеҳсоли тамоку, заводи нӯшокиҳо ва як қатор муассисаҳои дигари истеҳсоли мебошад. Ин соҳа имконият фароҳам меорад, ки ашёи хом дар ҷояш ва сари вақт коркард шуда, аз нобудшавӣ эмин дошта шавад.

Дар шароити ҷумҳурии мо муассисаҳои кишоварзӣ серсоҳа буда, зироати асосии техникӣ пахта ба ҳисоб меравад. Ғайр аз пахта дар ҷумҳурӣ ғалладона, картошка, тамоку, меваҳои сабзавот, ангур, меваҳои ситрусӣ ва дигар зироатҳо кишт карда шуда, ҷорводорӣ, мурғпарварӣ, моҳипарварӣ, занбуриасалпарварӣ, пиллапарварӣ ба роҳ монда шудаанд.

Дар шароити имрӯза дар ин соҳаи муҳими иқтисодӣ ҷумҳурӣ ба истеҳсоли маҳсулоти кишоварзӣ зиёда аз 140 239 адад хоҷагиҳои калон, миёна ва хурди деҳқонӣ (фермерӣ) фаъолият доранд.

Кишоварзӣ - яке аз соҳаҳои асосии иқтисодии ҷумҳурӣ буда, истеҳсолоти аграрӣ ҷойи асосиро ишғол мекунад. Кишоварзӣ саноатро бо ашёи хом ва аҳолиро бо маҳсулоти хӯроки таъмин менамояд. Кишоварзии ҷаҳон ҳамагӣ 3 %-и сатҳи хушкіро ишғол кардааст. Масоҳати замини кишти ҷаҳон 4,6 млрд. гектарро ташкил медиҳад, ки аз он 1,5 млрд. га заминҳои шудгоршуда мебошанд. Ин чунин маъно дорад, ки ба ҳар як шаҳрванд ба ҳисоби миёна 0,3 га заминҳои қорам мувофиқ меоянд. Масалан, дар Чин ба ҳар як сари аҳоли 0,09 га, дар ИМА 0,64 га, дар Русия 0,8 га ва дар Тоҷикистон ҳамагӣ 3 % заминҳои қорам рост меояд.

Дар истеҳсолоти кишоварзӣ воситаи асосии истеҳсолот захираҳои замин ба ҳисоб меравад. Дар сурати ба таври оқилона истифода бурдани замин маҳсулоти кишоварзӣ, ҳосилнокии зироатҳо ва самаранокии истеҳсолоти соҳаи кишоварзӣ меафзояд.

Дар соли 2015 масоҳати заминҳои қорам 830,6 ҳазор га-ро ташкил додааст. Барои пурра намудани маълумот оид ба таркиби майдонҳои қорам диаграммаҳои зерин оварда шудаанд.



Чуноне, ки аз диаграммаи соли 1991 маълум аст, ҳиссаи зиёди заминҳои қорам ба ғалладона ва лӯбиё (37%), зироати хӯрокаи чорво (36%) ва боқимондаи онҳо ба заминҳои мева ва буттамева (13%), токзори гуногунсол (6%) ва картошкаю зироатҳои сабзавоту ползӣ (8%) рост меояд. Лекин солҳои охир ин ҳолат тағйир ёфта, қисми зиёди заминҳоро ғалладона ва лӯбиё (51%), заминҳои ниҳолҳои мева ва буттамева (17%) ва боқимондаи онҳоро зироатҳои хӯроқи чорво (12%), токзори гуногунсол (5%) ва картошкаю зироати сабзавоту ползӣ (15%) ташкил додааст. Аз ин чунин хулоса баровардан мумкин аст, ки солҳои охир диққати асосӣ ба таъмини аҳолии бо ғалладона ва пахтакорӣ равона шудааст.



Элеватор

Кишоварзии Ҷумҳурии Тоҷикистон соҳаи муҳими истеҳсолоти моддист. Дар солҳои истиқлолияти ҷумҳурӣ ва гузаштан ба иқтисодиёти бозорӣ, дар натиҷаи таҷдиди колхозу совхозҳо ва дар заминаи онҳо ташкили шаклҳои нави хоҷагидорӣ, ба монанди хоҷагиҳои коллективии деҳқонӣ, корхонаҳои иҷоравӣ, хоҷагиҳои деҳқонӣ (фермерӣ) ва ғайра даромаднокии истеҳсолоти соҳаи кишоварзиро таъмин намуданд.

Ҳаҷми маҳсулоти умумии кишоварзӣ дар соли 2015 21 577 млн сомониро ташкил намуд (аз он ҷумла дар соҳаи рустанипарварӣ 14 623,7 млн сомонӣ ва чорводорӣ 6 954,1 млн. сомонӣ).

Кишоварзиро бо техникаи лозимӣ ва корҳои таъмир соҳаи махсус -“техникаи кишоварзӣ”, бо порӯҳои маъданӣ ва дигар моддаҳои химиявӣ соҳаи “химияи кишоварзӣ”, бо тухмиҳои гуногун-пойгоҳҳои таҷрибавӣ, ба об-хоҷагии об ва дигар соҳаҳо, ба мисли матлубот, хоҷагии автомобилӣ, базаҳои маҳсулоти нафт ва ғайра бо маҳсулоти гуногун таъмин мекунанд.

Соҳтмон дар соҳаи кишоварзӣ аз ҷониби муассисаҳои соҳтмони байни хоҷагии -“Соҳтмони деҳот” ба сомон расонида мешавад.

Дар кишоварзии замонавӣ аксар корҳо бо ёрии техника ва механизмҳои гуногун иҷро гардида, ҳиссаи меҳнати дастӣ хеле кам шуда истодааст. Корҳои шудгор, кишт, дарав, ғунучин, обёрӣ, коркарди қаторҳо, порудихӣ ва ғайра бо истифодаи васеи техникаи замонавӣ иҷро карда мешаванд.

Саволҳо барои санҷиш:

1. Сохтори кишоварзӣ кадом муассисаҳоро дар бар мегирад?
2. Кишоварзӣ саноатро бо чӣ таъмин мекунад?
3. Барои истеҳсоли маҳсулоти кишоварзӣ чанд намуд хоҷагиҳо машғуланд?
4. Дар шароити имрӯза чӣ гуна хоҷагиҳо фаъолият доранд?
5. Рустаниҳои асосии кишоварзиро номбар кунед?
6. Техникаи кишоварзӣ чӣ гуна вазифаро иҷро мекунад?
7. Химияи кишоварзӣ чӣ гуна вазифаро бар дӯш дорад?
8. Мувофиқи диаграммаҳои овардашуда дар бораи замини кишт маълумот диҳед?

РАВАНДҲОИ ТЕХНОЛОҶӢ ДАР САНОАТИ МОШИНСОЗӢ

Саноати мошинсозӣ аз соҳаҳои асосии хоҷагии халқ буда, талаботи халқро бо маснуот ва мошинҳои гуногун қонеъ мегардонад.

Мошин ин механизм ё маҷмӯи механизмҳои ҳаракатнок буда, як намуди энергияро ба дигар намуди энергия табдил дода, ягон қори ғоиданокро иҷро мекунад.

Ба таркиби саноати мошинсозӣ ҳамаи муассисаҳое, ки ба истеҳсоли мошинҳои гуногун, қисмҳои онҳо, асбобу афзор, дастгоҳҳо, рехтаҳо ва дигар молҳои истифодаи умум машғуланд, дохил мешаванд.

Мошинҳо ба ду гурӯҳ ҷудо карда шудаанд :

1) Мошинҳои ибтидоӣ, ки ҳаракатро аз манбаъҳои табиӣ (сӯзишворӣ, об, шамол) мегиранд.

2) Мошинҳои дуҷумин, ки ҳаракатро аз мошинаҳои ибтидоӣ мегиранд.

Инчунин мошинаҳо ба энергетикӣ ва технологӣ ҷудо мешаванд.

Вобаста ба соҳаҳо мошинҳо ба чунин навъҳо ҷудо мешаванд:
мошинҳои кишоварзӣ,

мошинҳои нақлиётӣ,
 мошинҳо барои соҳаи сохтмон,
 мошинҳои соҳаи атом,
 мошинҳои соҳаи компютер,
 мошинҳои дастгоҳсозӣ,
 мошинҳои асбобсозӣ,
 мошинҳои нақлкунанда,
 мошинҳои истифодаи умум (барои тиб, рӯзгор, саноати сабук,
 хӯрокворӣ, ва ғайраҳо),
 мошинҳо барои саноати маъдан,
 мошинҳо барои саноати химия.

Дар соҳаи мошинсозӣ барои кишоварзӣ аз меҳи одӣ сар
 карда то киштиҳои кайҳонӣ, аз белу каланд то афзорҳои гуногун,
 аз асбобҳои одӣ то асбобҳои оптикӣ гуногун, аз рехтаҳо то
 ҷузбӣҳои гуногуншакл, аз амалиёти сохтан то амалиёти васлқунӣ,
 ородиҳӣ ва санҷишӣ иҷро карда мешаванд.



Раванди технологӣ

Дар мошинсозӣ амалиёти зерин истифода мешаванд:

а) истехсоли рехтаҳо;

- б) коркарди тазйикӣ (пресс);
- в) кафшер ва пайвандкунӣ;
- г) буридан;
- д) коркарди ҳароратӣ;
- е) коркарди электрохимиявӣ;
- ё) коркарди электрофизикавӣ;
- ж) коркарди электромеханикӣ;
- з) васл ва таъмир кардан;
- и) ородихӣ;
- к) санчидан ва чо ба чо кардан.

Барои сохтани мошинҳои гуногун аз ҳамаи ин амалиёт ба таври васеъ истифода карда мешавад.

Саволҳо барои санҷиш:

1. Сохтори мошинсозӣ кадом муассисаҳоро дар бар мегирад?
2. Мошинҳоро ба чанд гурӯҳ тақсим мекунанд?
3. Мошинҳои энергетикӣ гуфта, чиро меноманд?
4. Мошинҳои технологӣ гуфта, чиро меноманд?
5. Оид ба соҳаи истифодаи мошинҳо мисолҳо оред?
6. Дар бораи амалиёти асосие, ки дар мошинсозӣ истифода мешаванд, мисолҳо оред?

РАВАНДҲОИ ТЕХНОЛОГӢ ДАР СОҲАИ САНОАТИ СӢЗИШВОРӢ

Саноати сӯзишворӣ қисми муҳими хоҷагии халқро ташкил дода, онро бо сӯзишворӣ таъмин мекунад. Ба таркиби саноати сӯзишворӣ соҳаҳои нафт, ангиштсанг ва газ дохил мешаванд, ки инҳо асосан дар қабри замин ҷойгир шудаанд. **Тарзи истеҳсоли нафт:** Нафт худ моеи равшани сиёҳтоби ғализ буда, дар ҷойҳои муайяни қишри замин дар чуқуриҳои гуногун ҷойгир аст, ки онро кони нафт меноманд. Барои берун овардани нафт чоҳҳо парма карда мешавад, сипас нафт бо фишори хуша ё бо ёрии насосҳо ё ки бо фишори сунъӣ, ки бо ёрии чоҳи иловагӣ ба нафт дода мешавад, берун меояд. Нафти хориҷшуда бо ёрии лӯлаҳо ба ҷойҳои коркард ё то нақлиёти нафтқашон интиқол ёфта, дар муассисаҳои нафткоркунанда тавассути коркарди ҳароратӣ ба навҳо (бензин, керосин, равшани дизелӣ ва ғайраҳо) ҷудо карда мешавад.

Ангиштсанг ҳам аз қаъри замин бо ду роҳ: бо тарзи кофтани хандақҳо (шахтаҳо) ё бо бурида кушодани рӯйи замин то қабати ангишт дар бурришҳо (разрезҳо) берун оварда мешавад. Татбиқи ин ё он роҳи истихроҷ ба захираи ангишт ва чуқурии ҷойгиршавии он вобаста мебошад. Агар захираҳои ангиштсанг ба солҳои тӯлонӣ кифоягӣ кунад (якчанд даҳсолаҳо) ё нисбатан чуқуртар ҷойгир шуда бошад, он гоҳ хандақҳо, ки иншооти хеле мураккаб мебошанд, кофта мешаванд. Дар дигар ҳолатҳои ба сатҳи замин наздик будани қони ангишт рӯйи он кушода истихроҷ карда мешавад.

Дар дараҷаи пухта расидан ангиштсанг се хел мешавад: 1) антрацит-ангиштсанги хеле пухтарасида; 2) ангиштсанги муътадил; 3) ангиштсанги хокистарӣ-нисбатан хом.

Газ дар қишри замин дар зери фишори баланди то 300мм ва зиёда атмосфера дучор мешавад. Барои берун овардани он ҷоҳҳо парма карда мешавад ва газ аз онҳо бо фишори худаш берун меояд. Пас аз тоза шудан газ ба истеъмолкунандагон ба воситаи лӯлаҳои махсус фиристода мешавад. Барои ба лӯлаҳо раван кардани миқдори зиёди газ онро ба моеъ мубаддал менамоянд. Ғайр аз ин, ба сифати сӯзишворӣ торф ва варақсангҳои сӯзанда, сӯзишвории сунъӣ-кокс низ истифода мешавад.



Коркарди маҳсулоти нафт

Саволҳо барои санҷиш:

1. Сохтори соҳаи сӯзишворӣ кадом муассисахоро дар бар мегирад?
2. Нафтро чӣ тавр истехсол мекунад?
3. Ангиштро бо кадом роҳҳо истехсол мекунад?
4. Газро бо кадом роҳҳо истехсол мекунад?
5. Шумо боз кадом намуди сӯзишвориҳоро медонед?

РАВАНДҲОИ ТЕХНОЛОГӢ ДАР САНОАТИ ЭНЕРГЕТИКА

Ба таркиби энергетика соҳаҳое дохил мешаванд, ки онҳо бо истехсоли чараёни барқ ва нақли он машғуланд. Ба онҳо пеш аз ҳама неругоҳҳои барқӣ, зеристгоҳҳои трансформатори баландшиддат, қорҳои паҳнкунии чараён ва зеристгоҳҳои паҳнкунандаи шиддат дохил мешаванд. Якчанд неругоҳҳои барқии минтақаҳои мамлакат ба як ҳалқаи умумӣ пайваस्त шуда, системаи ягонаи энергетикоро ташкил медиҳанд.



Генераторҳои неругоҳи барқӣ

Неругоҳҳои барқӣ дар навбати худ якчанд намуд буда, барои истехсоли чараёни барқ хизмат мекунад. Онҳо ба неругоҳҳои бо гармӣ, бо об, бо шамол ва ғайра қоркунанда ҷудо мешаванд.

Неругоҳҳои бо гармӣ коркунанда дар навбати худ буғӣ, газӣ, офтобӣ, атомӣ ва бо обҳои зеризаминӣ коркунанда мешаванд.

Раванди истеҳсол ва истифодаи чараёни барқ ягона буда, захира қардани миқдори зиёди он ғайриимкон мебошад. Аз ин рӯ, неруе, ки истеҳсол мешавад, бо хатҳои паҳнкунанда то истеъмолкунанда фиристода мешавад.

Барои истеҳсоли чараёни барқ дар неругоҳҳо вобаста ба намуди онҳо мошинаҳои энергетикӣ, ба мисли трубинаҳо ва генераторҳоро истифода мебаранд. Трубинаҳо бо ёрии об, буғ, газ ба ҳаракат оварда шуда, дар навбати худ генераторро, ки бо трубина дар як тир васл карда мешавад, ба ҳаракат меоранд.

Зеристгоҳҳои трансформаторӣ барои баланд қардани шиддати чараён ва кам қардани гумшавии он, пешгирии гармшавии ноқилҳо ва дигар қисматҳои чараёнгузар хизмат мекунад. Дар навбати худ барои то истеъмолкунанда расонидани чараён вай бо ёрии зеристгоҳҳои трансформатории пасткунандаи шиддат то бузургиҳои муътадил паст карда мешавад.

Саволҳои барои санҷиш:

1. Сохтори энергетика кадом муассисаҳоро дар бар мегирад?
2. Ҳалқай (системаи ягона)-и энергетикиро шарҳ диҳед.
3. Неругоҳҳои барқӣ чанд хел мешаванд?
4. Барои истеҳсоли барқ аз кадом мошинҳо истифода мебаранд?
5. Зеристгоҳҳои трансформаторӣ чӣ гуна вазифаро иҷро мекунад?
6. Оид ба неругоҳҳои барқии мамлакатамон маълумот диҳед.

ҲУҶЧАТИ ТЕХНОЛОҶИ ВА ТАЙЁР ҚАРДАНИ ИСТЕҲСОЛОТ

Номгӯй ва мазмуни ҳуҷҷати технологӣ бо стандарти давлатии *Системаи ягонаи ҳуҷҷати технологӣ* муқаррар карда мешавад.

Намудҳои асосии ҳуҷҷати технологӣ харитаи маршрутӣ, харитаи амалиёт, харитаи эскизҳо, дастурамали технологӣ, феҳристи асбобу анҷом мебошанд. Ду намуди аввал дар тамоми истеҳсолот, охири аксаран танҳо дар истеҳсолоти алоҳида ва хурд истифода бурда мешаванд. Мазмуни харитаҳои маршрутӣ ва амалиётро муфассал дида мебароем.

Дар *харитаҳои маршрутӣ* сарфи назар аз хусусияти маҳсулоти истеҳсолшаванда тамоми роҳе, ки маҳсулоти нимтайёр

гузашта, ба маҳсулоти тайёр табдил меёбад, акс ёфтааст. Харитаи маршрутӣ тасвири раванди технологии тайёр кардани маснуотро аз рӯйи тамоми амалиёт, маълумот доир ба таҷҳизот, асбобу анҷом, маҳсулоти истифодашаванда, инчунин баъзе маълумоти характери меъёриро доро мебошад.

Дар *харитаи амалиётӣ* нисбат ба харитаҳои маршрутӣ, иҷрои хар як амалиёти чудоғона, мувофиқи гузаришҳо тасвир карда мешавад. Дар онҳо инчунин тартиби дурусти кори таҷҳизот, асбобу абзори назоратию ченкунии истифодашаванда нишон дода мешаванд.

Риояи дақиқи пайдарҳамии корҳои дар хуччатҳо муқарраршуда, қоидаҳои истифода ва речаи кори техника-интизоми технологӣ шартӣ ҳатмӣ ба амал баровардани раванди истеҳсоли мебошад.

Шумо аз машғулиятҳои фанни технология дар синфҳои 5-9 фаҳмидед, ки раванди технологӣ, одатан се давраро дар бар мегирад: ҳосил кардани маҳсулот, сохтани ҷузъҳои тайёр, васл кардани маснуот. Ин даврҳо: ҳосил кардани маҳсулот ба шакл даровардан ва васл кардан дар равандҳои технологияи корхонаҳои бисёр соҳаҳои хоҷагии халқ ҷой доранд. Масалан, раванди технологӣ дар корхонаи мошинсозӣ ин тавр мегузарад:

Давраи тайёр кардани маҳсулот дар сеҳи маҳсулоттайёркунии (ректагарӣ, қолибрезӣ ва ғ.) ба амал меояд. Дар ин ҷо аз маҳсулоти аввала ва ашӯи хом маҳсулоти ҷузъҳои оянда тайёр карда мешаванд. Сифати кори коргарони ин сеҳҳо (ректагарҳо, моделсозҳо, қолибгарҳо, пресскорҳо ва ғ.) ва таҷҳизоти техникаи истеҳсолоти маҳсулоттайёркунии аз бисёр ҷиҳат ба хароҷоти ашӯи хом дар корхона вобаста аст. Маҳсулот хар қадар дуруст тайёр шуда бошад, дар вақти коркарди он ба миқдори кам партов мебарояд ва истеҳсолот ҳамон қадар сарфақорона анҷом дода мешавад.

Ҷузъҳо *давраи шаклгириро* дар сеҳи механикӣ мегузаронанд. Маҳсулоти ҳосилшударо дар дастгоҳҳои мухталиф бо истифодаи асбобу анҷоми гуногун коркард мекунанд. Дар ин кор коргарони ниҳоят гуногунқасб; харрот, фрезерчӣ, челонгар, суфтагар ва дигарон иштирок мекунанд. Баъдан ҷузъҳои тайёр мувофиқи талаботи техникӣ дар сеҳҳои мувофиқ аз коркарди термикӣ, химиявӣ гузаронида мешаванд. Ин фарсуданашавандагӣ ва эътимоднокии онҳоро зиёд мекунад. Барои муҳофизат аз таъсири муҳити беруна ба сатҳи баъзе аз ҷузъҳо моддаҳои гуногун

мемоланд. Чузъхо аз сеҳҳои коркард ба сеҳҳои васлқунӣ дохил карда мешаванд.

Дар *даврани васлқунӣ* ду марҳиларо фарқ кардан мумкин аст: васлқунии қисм ба қисм, ки дар натиҷа қисми таркибии маснуоти оянда ҳосил мешавад (воҳиди васлқунӣ) ва васлқунии умумии маснуот. Масалан, дар як сеҳи заводи автомобилсозӣ муҳаррик ва дар сеҳи дигар кузови автомобили оянда сохта мешавад, ки ин васлқунӣ қисм ба қисм аст ва васлқунии умумӣ (қомил) дар конвейери асосӣ ба амал меояд: дар ин ҷо аз воҳиди васлқунӣ ва чузъхо автомобил сохта мешавад.

Мо рафти раванди технологияи тайёр кардани маҳсулоти сериягиро дида баромадем. Пеш аз ҳама аз худ кардани чузъиётҳои саноатии ҳар маснуоти навро, ки тайёрии конструкторӣ, технологӣ ва ташкилию истеҳсолии истеҳсолотро дар бар мегирад, доништан лозим аст.

Тайёрии конструкторӣ аз коркарди *супориши техникӣ (СТ) оғоз меёбад*. Супориши техникӣ ҳуҷҷатест, ки дорои асосноккунии техникую иқтисодӣ ва талаботи техникӣ буда, нисбат ба маснуот нишон дода мешавад. Натиҷаи ниҳой-ҳуҷҷати корӣ, яъне нақшаҳои корӣ аст, ки тамоми маълумоти барои тайёр ва назорат кардани маснуот заруриро доранд. Ба инҳо нақшаҳои васлқунӣ, нақшаи чузъхо, таснифи чузъхо ва ғайра дохил мешаванд.

Дар асоси ин ҳуҷҷатҳо *тайёрии технологияи истеҳсолот* ба амал бароварда мешавад. Вай коркарди равандҳои технологияи тайёр кардани маҳсулотро дар бар мегирад, ки он дар ҳуҷҷати технологӣ, аз қабилӣ харитаи технологияи маршрутӣ, амалиёт ва ғайра акс меёбад. Тайёрии технологияи истеҳсолот мувофиқи системаи ягонаи тайёрии технологияи истеҳсолот-стандартҳо ба амал бароварда мешавад, ки онҳо бояд дар корхонаи ҳар як соҳаи хоҷагии халқ риоя карда шаванд.

Дар вақти ба лоиҳа гирифтани равандҳои технологӣ аз як тараф, талаботи техникӣ, ки маснуот онро қонеъ гардонад ва аз тарафи дигар, имкониятҳои истеҳсолот бо дастгоҳҳои зарурӣ, абзор ва кадрҳои коргар таъмин будани онро ба ҳисоб мегиранд.

Тайёрии ташкилию истеҳсолии истеҳсолӣ бо тайёрии технологияи истеҳсолот зич алоқаманд аст. Вай аз ташкили конкретии қори сеҳҳо ва қитъаҳо, аниқ кардани масъалаҳои таъминот, ҷойгирони тачҳизот, тайёр кардани намунаҳои тачрибавии маснуот ва ғайра иборат аст.

Барои тезонидани азхудкунии саноатии маҳсулот баъзе давраҳои тайёрии истеҳсолотро аксаран якҷоя мекунамд.

Саволҳо барои санҷиш:

1. Таъйиноти харитаи маршрутӣ ва амалиётӣ кадомҳоянд?
 2. Харитаи маршрутӣ аз харитаи амалиётӣ чӣ фарқ дорад?
 3. Азхудкунии саноатии маҳсулоти нав чӣ тавр ба амал меояд?
- *Нақшаи тайёр кардани истеҳсолотро ба истеҳсоли маҳсулоти нав дар устохонаи мактабӣ тартиб диҳед ва марҳилаҳои ҷудогонаи онро муайян кунед (тайёрии конструкторӣ, технологӣ ва ташкилии истеҳсолӣ).*
 - *Равандҳои технологӣ (тайёр кардани маҳсулот, шаклсозӣ ва васлқунӣ)-ро дар он корхонаҳое, ки дар вақти экскурсия мушоҳида кардед, мисол биёред.*
 - *Номгӯйи ихтисоси коргаронро, ки дар ин равандҳо машғуланд, тартиб диҳед. Мазмуни меҳнати онҳоро кадом амалиёти технологӣ ташкил медиҳанд?*

БОБИ II. СИСТЕМАИ МОШИНҶО ВА КОМПЛЕКСИ ТАҶҶИЗОТИ ТЕХНОЛОҶИ

АСОСҶОИ ТЕХНИКА

АсосҶои техникаи Ҷозираро мошинҶо ташкил медиҶанд. МошинҶо вобаста ба он ки кадом корро иҶро мекунад, ба мошинҶои энергетикӣ (трубина, муҶаррики дарунсӯз, муҶаррики баркӣ, генераторҶои баркӣ ва ғ.), мошинҶои корӣ, аз ҷумла технологӣ (дастгоҶ, тухмпошак ва ғ.), нақлиётӣ (тайёра, автомобил, ҷарҶбол, велосипед ва ғ.), мошинҶои итилоотӣ (арифмометри одӣ, компютер) ҷудо мешаванд. Дар истеҳсолоти Ҷозира тамоми намудҶои мошинҶои номбаршуда истифода мешаванд.

Барои он ки мошин функцияи Ҷудро иҶро карда тавонад, вай узвҶои кори иҶрокунанда дорад. Сохти он ба таъйиноти мошин ва шароити кори он вобаста аст. Масалан, узви кори вентилятор парраҶои даврзананда, узви кори экскаватор бел, автомобил ҷарҶ аст ва ғайра. Бо узви кори мошин кори фойданоке, ки барои он ин мошин сохта шудааст, иҶро мегардад.

Узви кори мошинро муҶаррик ба кор мебарорад. Ҷаракат аз муҶаррик ба узви корӣ ба воситаи механизми ҷаракатгузарон дода мешавад. Бо ин мақсад дар мошинҶои технологӣ ва нақлиётӣ бештар ҷаракатгузарониҶои механикӣ, аз қабиле тасмагӣ, занҷирӣ, дандонадор, мурватшақл, фриксионӣ истифода мешаванд. Агар дар тағйир додани ҷаракат моёъ ва газҶо иштирок кунанд, механизми ҷаракатгузаронро гидравликӣ ё пневматикӣ меноманд.

Одатан механизми ҷаракатгузарон аз қисми даромад, ки бо муҶаррик ба ҷаракат дароварда мешавад ва аз қисми баромад, ки бо узви кори мошин ё нишондиҳандаи асбоб алоқаманд аст, иборат мебошад. Агар узви кори мошини технологӣ, масалан, гираи дастгоҶ ҷаракати бозгашту пешравӣ, наварди муҶаррик ҷаракати даврзанандаро ба амал орад, онгоҶ сохти механизми ҷаракатгузарон бояд на танҶо гузаронидани ҷаракат ва тағйир додани суръати онро таъмин кунад, балки ҷаракати даврзанандаи наварди муҶаррикро ба ҷаракати бозгардандаю пешравандаи гира тағйир диҳад.

Кори мошинро идора кардан лозим аст. Пеш мошинро танҶо инсон идора мекард. Ҷоло дар истеҳсолот торафт бештар дастгоҶҶои автоматӣ истифода мешаванд, ки вазифаи идоракунандаро иҶро мекунад. ОнҶо аз рӯи барномаи пешакӣ таҳияшуда амал мекунад, коргар танҶо рафти истеҳсолотро назорат мекунад.

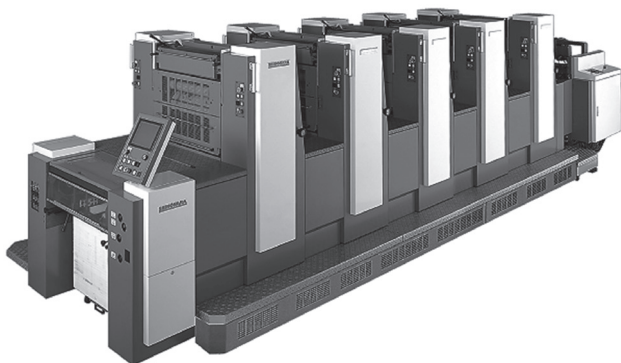

Техникаи лазер, ки бо ёри он дар соҳаи полиграфия қолибҳои чопро тайёр мекунад.

Тамоми мошинҳое, ки аз ҷиҳати таъйинот, сохт ва андоза мухталифанд, як хосияти умумӣ доранд. Онҳо кори фоиданокро иҷро мекунад. Бар хилофи мошинҳо чунин воситаҳои техника, ҳамчун асбобҳои корӣ, худ кор карда наметавонанд. Асбоб олоти меҳнати инсон (масалан, сӯзан, бел, мурваттобак ва ҳоказо) ё узви иҷрокунандаи мошин (парма, ранда ва ғ.) аст. Ғайр аз асбобҳои корӣ боз асбобҳои ченкунӣ мавҷуданд, ки шумо бо онҳо ҳангоми омӯхтани масъалаҳои назорати сифати маҳсулот шинос шудаед.

Аксари шумо ҳангоми кор дар устохонаи таълимӣ дар синфҳои 5-9 дар дастгоҳҳои пармакунӣ, харротӣ ва фрезерӣ кор кардаед ва бо чунин асбоби техникаӣ, монанди кондуктор вохӯраед. Ин асбоб имкон медиҳад, ки чузъ бе нишонагузори пешакӣ сӯроҳ карда шавад. Барои ҳар як намуди чузъ кондуктори махсус ва тайёркардашуда зарур аст. Маҷмӯи чунин асбоб, абзори махсус ва асбобҳои дигар таҷҳизоти дастгоҳи пармакуниро ташкил медиҳад. Таҷҳизот гуфта, маҷмӯи асбобҳои техникаро мегӯянд, ки таҷҳизоти технологиро пурра мекунад ва барои иҷрои қисми муайяни раванди технологӣ - маҳкам кардан ва назорати маҳсулот ва чузъҳо лозиманд.

Гуруҳи калони воситаҳои техникаро, ки дар ҳар соҳаи истеҳсолот истифода мебаранд, асбобҳои назоратӣ ченкунӣ ташкил медиҳанд. Онҳо аз рӯи як қатор нишонаҳо: таъйинот, принсипи амал ва ғайра тасниф карда мешаванд.

Вобаста ба намуди бузургии ченшаванда асбобҳои зеринро фарқ мекунад: асбобҳо барои чен кардани массаи модда, ҳарорат фишор ва ғайра.

Асбобҳо мувофиқи принципи амал- механикӣ, барқӣ, гидравликӣ, оптикӣ ва инчунин муштарак (электромеханикӣ ва ғ.) мешаванд.

Дар шароити истхсолот аксаран зарурати чен кардани ин ё он бузургиҳои равандохе, ки аз ҷаҳми мушоҳидакунанда ниҳонанд, масалан ҳарорати кураҳо, ҳолати реактори атомӣ ва ғ. пайдо мешавад. Дар ин маврид датчики асбобҳо (ченкунандаи бузургиҳо) бевосита дар объект ва индикатор (нишондиҳандаи бузургии ченшаванда) дар пулти махсуси оператор мавҷуд мебошад. Чунин асбобҳоро асбобҳои дистансионӣ (аз масофаи дур идорашаванда) меноманд.

Аксари асбобҳо қимати бузургии ченшавандаро, ки ба лаҳзаи ченкунӣ мувофиқат мекунад, нишон медиҳанд. Ин асбобҳоро асбобҳои нишондиҳанда меноманд. Онҳо мумкин аст акрабақдор, масалан, амперметр, вольтметр, тарозу ва ғ. ё индикатсияи рақамдор (монанди соати электронӣ) бошанд.

Агар дар зиндагии ҳаррӯза асбобҳои нишондиҳанда хеле қулай бошанд, дар истехсолот аксар вақт вазъияте ба вучуд меояд, ки онҳо на танҳо қимати мутлақӣ бузургии ченшаванда, балки инчунин зарурати донишҷӯи характери тағйирёбии он дар давоми фосилаи муайяни вақт пайдо мешавад.

Бо ин мақсад асбобҳои қайдкунандаро, ба мисли худнавис ё чопкунанда истифода мебаранд.

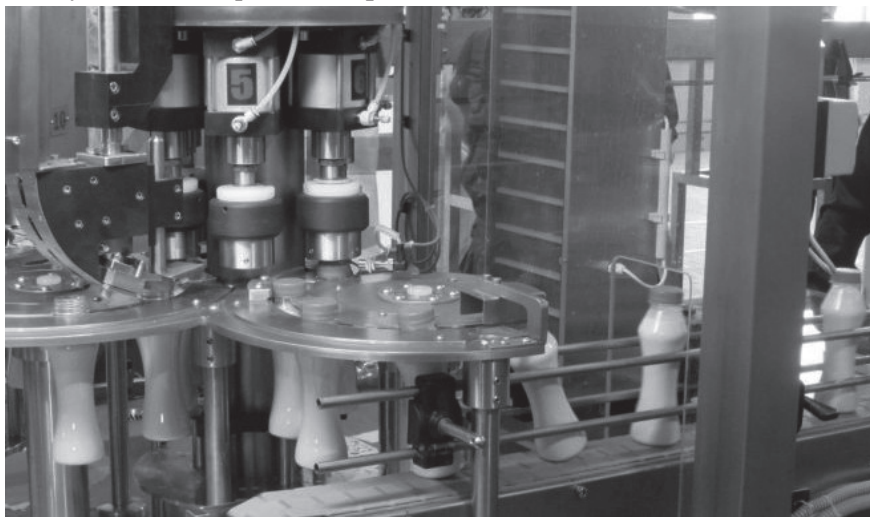

Сеҳи коркарди маҳсулоти ширӣ, ки бо дастгоҳҳои мураккаб таҷҳизонида шудааст.

Тамоми асбобҳои техникии дар боло омӯхташуда-мошинҳо, таҷҳизот, абзор воситаҳои таҷҳизоти техникӣ истеҳсолот мебошанд. Онҳо барои ба амал баровардани равандҳои технологӣ заруранд. Технологіяи нав техникаи принципан навро талаб мекунад, ки бе он мақсади олимони технолог ба амал бароварда намешавад.

Дарачаи баланди инкишофи донишҳои илмӣ ба мунтазам такмил ёфтани воситаҳои техникӣ истеҳсолот мусоидат мекунад. Муҳлати амалан ҷорӣ кардани онҳо хеле тезонида мешавад. Агар ҳанӯз ҷорӣ аввали асри XX давраи аз тадқиқоти илмӣ бунёдӣ то амаликунии онҳо қариб 20 солро ташкил диҳад, он гоҳ дар солҳои охир дар бисёр мавридҳо вай 5-6 маротиба кӯтоҳ шудааст.

Комебиҳои техника дар навбати худ суръати тадқиқоти илмиро тезонида, имкониятҳои онро васеъ мекунанд, таъсири мутақобилаи ҳамаҷонибаи илм, техника ва истеҳсолот шартҳои муҳими тезонидани прогресси илмию техникӣ мебошад.

Саволҳо барои санҷиш:

1. Мошинҳо аз дигар воситаҳои техникӣ, ки дар истеҳсолот ва рӯзгор истифода мешаванд, бо чӣ фарқ мекунанд?
2. Мошинҳоро вобаста ба таъйиноти онҳо чӣ тавр тасниф кардан мумкин аст?
3. Мошинҳоро, ки дар рӯзгор истифода мешаванд, ба кадом гурӯҳҳо мансуб кардан мумкин аст?
4. Оид ба мошинҳое, ки барои таҷҳизонидани раванди технологӣ дар корхонаи базавӣ истифода мешаванд, мисолҳо биёред.
5. Қисмҳои асосии ягон мошинро номбар кунед ва таъйиноти онро фаҳмонед.
6. Барои назорат кардани бузургиҳои технологӣ маҳсулоти истеҳсолшаванда дар корхонаи базавӣ кадом воситаҳои техникӣ ёри мерасонанд? Мисолҳо биёред.

- *Дар корхонаи базавӣ бо роҳи такмил додани мошинҳои техникӣ (бофандагӣ, коркарди металл, чӯб ё дастгоҳи дигар) шинос шавед.*

МЕХАНИКОНИДАНИ ИСТЕҲСОЛОТ

Мошинҳо ва механизмҳо меҳнати дастиро иваз карда, инсонро аз иҷрои амалиёти вазину хастакунанда озод намуда, ҳосилнокии меҳнат ва сифати маҳсулотро баланд мебардоранд. **Истифодаи мошин ва механизмҳо дар раванди истеҳсолот механиконию истеҳсолот номида мешавад.**

Механиконӣ мумкин аст чузъй бошад, ки дар ин сурат амалиёти ҷудоғонаи технологӣ механиконида мешавад ва ҳиссаи зиёди меҳнати дастӣ боқӣ мемонад. Чунончи, меҳнати коргар, ки баъд аз тайёр кардани чузъи мошин ё механизм дар дастгоҳи ҳарротӣ (мошин) онро ба анбор месупорад, чузъан механиконида шудааст.

Воситаи самарабахш такмил додани истеҳсолот *механиконию комплексӣ* мебошад. Дар ин маврид меҳнати дастӣ дар давоми тамоми раванди истеҳсолӣ бо меҳнати мошинӣ иваз мешавад.

Дар вақти механиконию комплексии равандҳои технологӣ (масалан, бо болға кӯфтани ва пресс) кори мошин ва механизмҳо бо кашонидани маҳсулот, бо ёрии мошину механизмҳои борбардору нақлиётӣ (конвейер, автокара, кранҳои борбардор ва ғайра) пайваста мешавад. Коргар танҳо кори воситаҳои механикиро идора ва назорат мекунад.

Барои механиконидаани истеҳсолот мошину механизмҳои технологию нақлиётӣ ҳамаҷониба истифода бурда мешаванд.

Мошинҳои технологӣ вобаста ба намуди равандҳои конкретии технологӣ, ки барои ба амал баровардани онҳо истифода мешаванд, фарқ мекунанд. Масалан, барои коркарди маҳсулот ва чузъҳои металлӣ дар мошинсозӣ (дар як қатор соҳаҳои дигар низ) бо роҳи буридан чунин мошинҳои технологию ниҳоят маъмул, монанди дастгоҳҳои металлбурӣ истифода бурда мешаванд. Ба онҳо дастгоҳҳои ҳарротӣ, пармакунӣ, рандакунанда, тарошанда, суфтакунанда ва ғайра мансубанд. Дар дохили ҳар як гурӯҳи дастгоҳҳо дастгоҳҳои универсалӣ-барои коркарди маснуоти гуногуншакл ва гуногунандоза ва дастгоҳҳои махсус, барои коркарди маснуоти якхела ва якандоза фарқ мекунанд.

Дар солҳои охир дастгоҳҳои филизбурӣ (металлбурӣ) васеъ истифода мешаванд, ки барои иҷрои якҷанд амалиётҳои мухталифи технологӣ таъин шудаанд. Ин дастгоҳҳо якҷанд агрегатҳои ивазшаванда, аз қабилҳои ҳарротӣ, пармакунӣ, рандакунӣ, сайқалдиҳӣ доранд. Иваз кардани агрегат имкон медиҳад, ки дастгоҳро ба зудӣ азнав дуруст карда, вақти тайёри барои сохтани чузъҳои нав кӯтоҳ карда шавад, ки ин аз ҷиҳати иқтисодӣ хеле ғайрибаҳш аст. Тамоми мошинҳои дар боло номбаршуда ва бисёр мошинҳои дигар барои механиконию истеҳсолоти мошинсозӣ истифода бурда мешаванд.

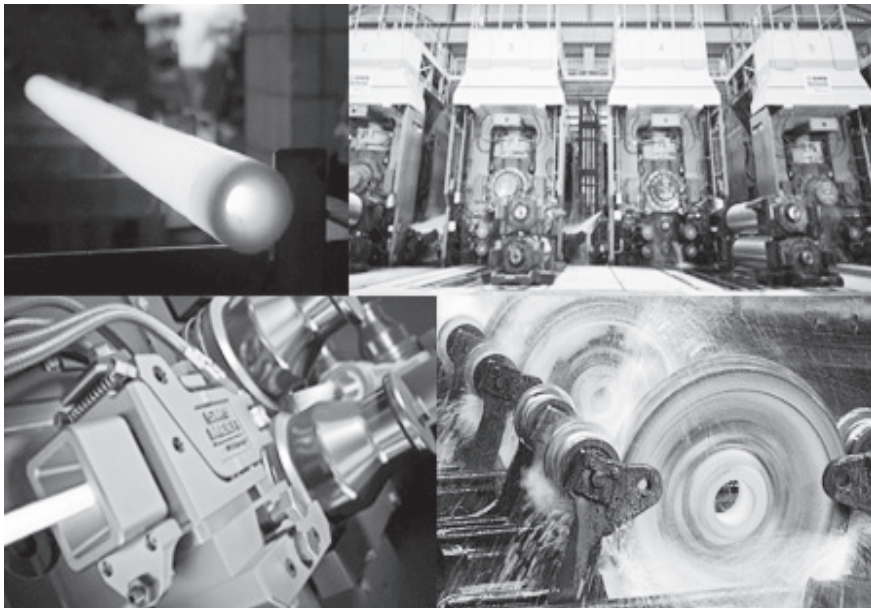

Мошинаҳои технологӣ

Дар саноати маъдан мошинаҳои пармакунӣ, маъданкани ва дигар мошинаҳои технологӣ истифода мешаванд, ки барои истихроҷи ҷинсҳои кӯҳӣ таъйин шудаанд. Дар ин соҳа қариб тамоми намудҳои кор механиконида шудааст.

Истеҳсолоти бофандагӣ бо дастгоҳҳои бофандагӣ, моқудор, ресандагӣ ва ғайра таҷҳизонида шудаанд, ки барои механиконидаи раванди ҳосил кардани матоъ имкон медиҳанд.

Мошинҳо барои механиконидаи истеҳсолоти кишоварзӣ ҳамачониба истифода бурда мешаванд. Масалан, барои чамбоварии ғалла комплекси мошинҳои технологиро истифода мебаранд, ки мошинаҳои дарав, саракчин, комбайнҳои ғаллагундорӣ, мошинаҳо барои ба навҳо ҷудо кардан ва хушконидаи ғалла ва ғайраро дар бар мегиранд. Дар чорводорӣ ва истеҳсоли хӯроки чорво комплекси мошинҳои чорӣ карда шудаанд, ки ба механиконидаи тамоми раванди технологӣ аз қабилӣ захира ва тайёр кардан, додани хӯрок, парвариши чорво ва нигоҳубини онҳо имкон медиҳад.

Бар хилофи мошинҳои технологӣ воситаҳои борбардорию нақлиётӣ дар соҳаҳои мухталифи истеҳсолот ҳамон як таъйинотро

ба ҷо меоранд. Онҳо танҳо аз ҷиҳати сохт фарқ мекунад.

Тамоми мошинҳои борбардорию нақлиётиро вобаста ба речаи кор ба воситаҳои ғосилавӣ ва муттасил амалкунанда тақсим кардан мумкин аст.

Мошинаҳои муттасил амалкунанда конвейерҳои мебошанд, ки суръати онҳо бо тартиби раванди истеҳсоли муайян карда мешавад. Конвейерҳои тасмагӣ бештар паҳн шудаанд, ки дар онҳо лентаи резинӣ ё пӯлодӣ дар болои ғилдирак ҳаракат мекунад ва бо ёрии тасма бор ба масофаи зиёд бурда мешавад. Чунин намуди конвейерҳо дар саноати соатсозӣ, асбобсозӣ, радиоэлектронӣ, хӯрокворӣ, пойафзол, дӯзандагӣ ва як қатор соҳаҳои дигари саноат истифода мешавад.



Мошинаҳои муттасил амалкунанда

Конвейерҳои овезон-равонакҳое, ки ба занҷири ҳаракаткунанда маҳкам карда шудаанд, низ ҳарчониба истифода мешаванд. Масалан, дар заводи «ВАЗ» барои васл кардани автомобилҳо чунин се хати конвейерӣ якбора амал мекунад, ки дарозии конвейери асосӣ ба ду километр мерасад.

Барои кашонидани борҳои пошхӯранда, моеъ, инчунин борҳои вазнин конвейерҳои махсус мавҷуданд.

Мошину механизмҳои ғосилавӣ амалкунанда кори бардоштани аз як ҷо ба ҷойи дигар гузаронидани борҳоро дар рафти истеҳсолот иҷро мекунад. Ба чунин воситаҳои механиконӣ кранҳои борбардори гуногун, олоти борбардор (лифт), таҷҳизоти одитарин барои бардоштани бор (ғалтак, ғарғарай борбардорӣ), инчунин мошинҳои барои бор кардан ва аз як ҷо ба ҷойи дигар гузаронидани борҳо дар ҳудуди корхона-электрокара, автокара ва ғайра тааллуқ дорад.

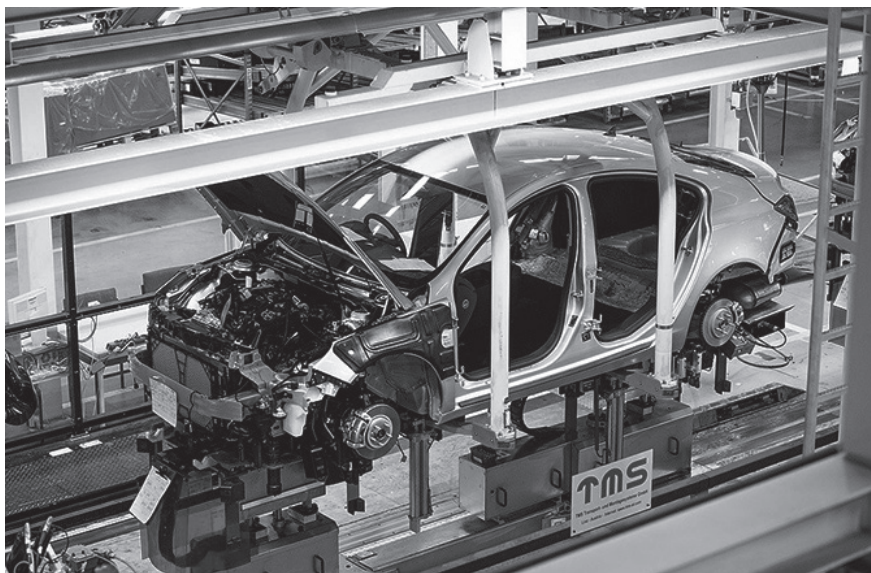

Хати конвейерии овеза дар сеҳи кузови автомашинаҳо

Дар бисёр соҳаҳои саноат ва кишоварзӣ нақлиёти дорои аробачаи овезон, ки дар он равонак ба таҷҳизоти болобардоранда (ғарғараи борбардорӣ) насб шудааст, истифода мешавад, ки бо роҳи якҷелса ҳаракат мекунад.

Саволҳо барои санҷиш:

1. Механикони истеҳсолот аз чӣ иборат аст?
 2. Механикони чузъӣ аз механикони комплексӣ чӣ фарқ дорад?
 3. Дар корхонаи базавии мактаби шумо кадом мошинҳои технологӣ истифода мешаванд?
 4. Мошину механизмҳои борбардору нақлиётро, ки механикони истеҳсолотро дар корхонаи базавӣ таъмин мекунанд, номбар кунед.
- Дар вақти экскурсияҳои истеҳсолӣ ба корхонаҳои соҳаҳои гуногуни саноат ва кишоварзӣ, инчунин таъйиноти мошинҳои мухталиф (технологӣ ва нақлиётӣ) ва нақши онҳо дар механикони раванди истеҳсолот диққат диҳед.

МАЪЛУМОТИ АСОСӢ ДАР БОРАИ ДАСТГОҲҲОИ АВТОМАТӢ

Автомат дастгоҳ ё маҷмӯи дастгоҳест, ки аз рӯи барномаи муайян, бе иштироки инсон дар раванди ҳосил кардан, тағйир додан, интиқол ва тақсим (истифода) кардани энергия, маҳсулот ва ахбор тамоми амалиётро иҷро мекунад. Ба автомат барнома мумкин аст мувофиқи сохти он муайян карда шавад (соат, автоматҳои садо) ё аз муҳити берун ба намуди перфокарта, перфолента ва ғ. (дастгоҳҳо бо идоракунии барномавии рақамдор, мошинаҳои ҳисоб) дохил шавад.

Дар солҳои охир системаҳои автоматӣ дар тамоми соҳаҳои хоҷагии халқ ҳамаҷониба истифода мешаванд. Барои он ки принципи амали онҳоро фаҳмем, таъйиноти элементҳои алоҳидаи бо ҳам алоқаманд ва функсияҳои муайяни иҷрокунадаро, ки ин системаҳо аз онҳо иборатанд, дида мебароем

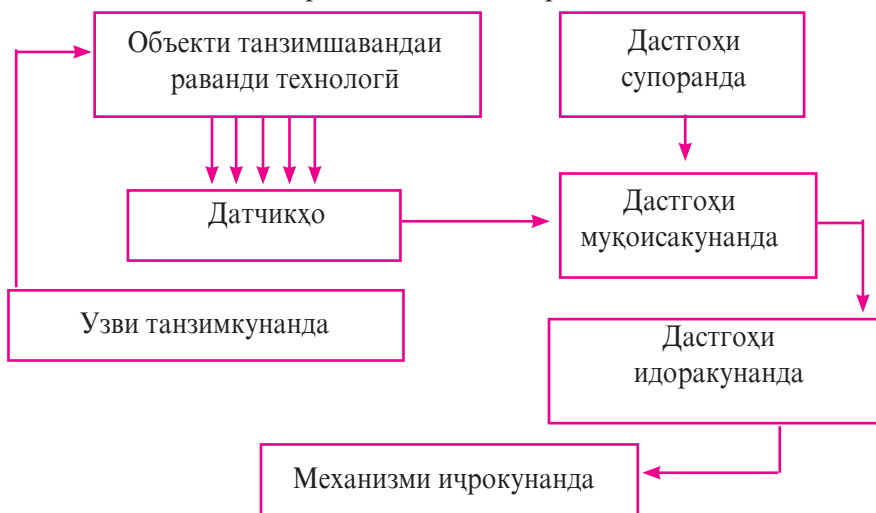

Нақшаи танзими автоматии параметрҳои раванди технологӣ

Онҳо унсурҳои автоматика номида мешаванд. Барои он ки системаҳои автоматӣ имконияти муайян кардани тағйири қимати бузургҳои мухталифи физикии муҳит (ҳарорат, намӣ) ё объект (суръати даврзанӣ ва ғайра)-ро дошта бошанд, ба онҳо элементҳои ченкунӣ (датчикҳо) насб карда шудааст. Дар автоматика датчикҳои сохташон хеле мухталиф истифода бурда мешаванд.

Терморезистор датчики одитарини ҳарорат мебошад. Вай аз резистори муқаррарӣ бо он фарқ мекунад, ки бо тағйир ёфтани ҳарорат муқовимати электрикии он тағйир меёбад аз ин рӯ, қувваи ҷараён дар занҷири берунӣ тағйир меёбад. Чунин датчикҳо дар он ҷоё насб карда мешаванд, ки ҳароратро мунтазам мушоҳида кардан зарур аст; чунончи, терморезисторҳо барои дар гармхонаҳо, фабрикаҳои мурғпарварӣ ва ғайра нигоҳ доштани микроклим ёрӣ мерасонанд.

Датчикҳо қимати бузургҳои танзимшавандаро қабул мекунад (ҳароратро дар кӯраи ҳароратӣ, фишорро дар лӯлаҳои газ, қувваи ҷараёнро дар занҷири электрик ва ғ.) ва онро ба сигналҳо табдил медиҳанд, ки барои интиқоли минбаъда қулай мебошад. Онҳо электрикӣ, пневматикӣ ё гидравликӣ мешаванд.

Иқтидори сигналҳое, ки аз датчикҳо дохил мешаванд, аксар вақт чунон кам аст, ки он барои кори элементҳои дигари системаҳои автоматӣ нокифоя аст. Аз ҳамин сабаб барои пурзӯр кардани сигнал зарурат пайдо мешавад. Бо ин мақсад қувватфизоҳои электрикӣ, магнитӣ, гидравликӣ ва ғайраро истифода мебаранд.

Дар системаҳои автоматие, ки бузургҳои равандҳои технологиро танзим мекунад ё онҳоро идора мекунад, **механизмҳои иҷрокуанда** татбиқ карда мешаванд. Онҳо бо сигнали датчик узви танзимкунандаро ба ҳаракат меоранд. Аксар вақт ҳамчунин механизми иҷрокуандаи муҳаррикҳоро, ки гардиши наварди онҳо боиси ҳаракати узви танзимкуанда мегардад, истифода мебаранд. Узви танзимкуанда ба бузургии аз меъёр дуршуда таъсир мерасонад, чунончи, сарфи моеъ ё газро тағйир медиҳад.

Механизми иҷрокуанда (муҳаррик ва ғ.) чунонки дар боло таъкид шуд, бо сигнали датчик ба кор мебарояд, вале ин амал бо ёрии дастгоҳи идоракуанда ба ҷо оварда мешавад ва ба сифати он дар автоматика **релеҳои** мухталифро истифода мебаранд. Реле аз калимаи фаронсавӣ гирифта шуда маънояш иваз кардан мебошад.

Дар системаҳои автоматӣ релеҳои электронӣ, фотоэлектрикӣ, электромагнитӣ ва дигар хелҳои он истифода мешаванд. Онҳо вобаста ба дараҷаи сигнал дар даромадгоҳ системаро ба режими дигари кор ба таври автоматӣ тағйир медиҳанд. Дар ин ҳол дар системаи автоматӣ ба кор даровардан ё хомӯш кардани муҳаррик

(механизми ичрокунанда) ба амал омада, таъсир ба бузургии ченшаванда оғоз мешавад ё анҷом меёбад.

Автомат бояд донад, ки кадом бузургии раванди технологӣ назорат карда шавад ва бузургии онро дар хотир дорад. Бо ин мақсад ба таркиби дастгоҳи автоматӣ *элементи супоранда* дохил шуда, бо ёрии он барномаи кор муқаррар карда мешавад.

Қисми таркибии зарурии системаҳои автоматии идоракунии ва танзимкунии бузургӣҳо *элементи муқоисакунанда* мебошад, ки сигналҳои элементҳои супоранда ва ченкунамандаро муқоиса мекунад, аз меъёр дур шудани бузургии танзимшавандаро (нишона ва қимат) муайян месозад ва мувофиқи он сигнали таъсирро ба раванд ташаққул медиҳад. Ин функсияро дар системаҳои ҳозира аксаран техникаи электронии ҳисоб иҷро мекунад.

Инак, шумо бо элементҳои асосии дастгоҳҳои автоматӣ ва таъсири мутақобилаи онҳо шинос шудед. Акнун баъзе соҳаҳои татбиқи онҳоро дида мебароем. Аз рӯи функсияҳои дастгоҳҳои автоматӣ иҷро мекунамд, чор соҳаи асосии истифодаи автоматикаро дар истехсолот қайд кардан мумкин аст: *назорати автоматӣ, муҳофизати автоматӣ, танзими автоматӣ ва идоракунии автоматӣ*.

Муҳофизати автоматӣ дар давраҳои мухталифи равандҳои истехсоли ҳарҷониба истифода мешавад. Чунончи, дар рафти раванди технологӣ мумкин аст вазъияти хатарноке ба вучуд ояд, ки дар натиҷаи аз меъёри муқарраршуда дур шудани бузургӣҳои мухталифи он руй додааст. Масалан, агар суръати даврзании наварди мошин аз қоиз зиёд бошад, тамоми равандро сари вақт боздоштан муҳим аст. Маҳз ҳамин вақт муҳофизати автоматӣ, ки додани энергияро қатъ мекунад, ёрӣ мерасонад.

Автоматҳое, ки ҳаёт ва саломатии одамонро ҳифз мекунамд, дар истехсолот нақши муҳим доранд. Масалан коркуне, ки ба пресси қолибрезӣ хизмат мерасонад, ҳар қадар таҷрибанок бошад ҳам, мумкин аст ҳаракати ночо кунад ва дасти ӯ дар минтақаи хатар қарор гирад. Дар ин маврид дастгоҳи автоматикӣ дар як муддати кӯтоҳ прессро бозмедорад.

Танзими автоматии бузургӣҳо дар вақти муайяни нигоҳ доштани қимати муқаррарии ягон бузургии танзимшаванда мебошад, ки раванди технологиро тавсиф мекунад.

Танзими ҳар бузургӣ, масалан, суръати буридан дар дастгоҳ ё ҳарорат дар камераи инкубатор дар ду марҳила ба амал меояд:

ченкунии мунтазами ин бузургӣ ва дар лаҳзаи даркорӣ расонидан ба раванди технологӣ. Агар ин раванд нисбатан охиста гузарад, он гоҳ инсон метавонад онҳоро мустақилона идора карда, бузургҳои гуногунро мушоҳида, назорат ва танзим намояд. Дар шароити равандҳои зудгузар бошад бо ёрии дастгоҳҳои автоматӣ амалан имконпазир аст.

Тамоми дастгоҳҳои дар боло омӯхтаамон ин ё он бузургии раванди технологиро танзим карда, моҳияти функцияи идоракунии онро мефаҳмонад. Аз ҳамин сабаб танзими автоматиро ҳамчун намуди идоракунии автоматӣ доништан мумкин аст.

Саволҳо барои санҷиш:

1. Истифодаи дастгоҳҳои автоматии муҳофизатиро дар зиндагӣ ва корхонаҳое, ки дар вақти экскурсия бо онҳо шинос шуда будед, мисол биёред.
 2. Аз рӯи нақша принципи амали танзимкунандаҳои автоматиро шарҳ диҳед. Таъйиноти функционалии элементҳои чудогонаи он аз чӣ иборат аст?
- *Дар бораи механикони (автоматонӣ)-и 2-3 амалиёти технологи корхонаи базавӣ нақл кунед.*

БОБИ III. ИҚТИСОДИЁТ ВА ТАШКИЛИ ИСТЕҲСОЛОТ

МАЪЛУМОТИ УМУМӢ ДАР БОРАИ ИҚТИСОДИЁТИ ИСТЕҲСОЛОТ

Ҳалли вазифаҳои тезонидани тараққиёти иҷтимоию иқтисодии мамлакат, афзоиши неқӯаҳволии одамон ҳамаҷониба баланд бардоштани самаранокии истеҳсолотро талаб мекунад. Баланд бардоштани самаранокии истеҳсолот, яъне бо ҳарчи камтарин ба даст овардани натиҷаҳои баландтарини хоҷагӣ мебошад. Ин дар навбати худ чунин маъно дорад, ки хоҷагиро бояд чунон пеш бурд, ки ҳар як сомонии ба истеҳсолот гузошташуда, яъне маблағи барои ашёи хом сарфшуда натиҷаи бештар диҳад.

Ду роҳи тараққиёти истеҳсолот мавҷуд аст: экстенсивӣ ва интенсивӣ. Роҳи аввал аз ҳисоби зиёд кардани миқдори корхонаҳо, сеҳҳо ва қитъаҳои онҳо, замини кишт, чалб кардани қувваи нави корӣ маҳсулот ва ғайра васеъ кардани истеҳсолот мебошад. Роҳи дуюм ба даст овардани ҳамон натиҷа аз ҳисоби истифодаи технология, техникаи мукамалтар, ташкили бехтари истеҳсолот, мустаҳкам кардани интизом, истифодаи сарфаю сариштакоронаи захираҳои мавҷуда мебошад.

Дар баробари тараққиёти пешинаи хоҷагии халқи мамлакат, барои интенсивонии ҳамаҷонибаи истеҳсолот заминаҳои зарурии объективӣ барпо карда шуда буданд, ки иқтидори афзудаи иқтисодӣ, вусъати тадқиқоти илмӣ, тайёр кардани кадрҳои баландихтисоси коргарӣ, мутахассисон, олимон, роҳбарони хоҷагӣ аз ҷумлаи онҳост.

Дар интенсивонии истеҳсолот амалӣ гардонидани қарорҳои прогрессивии хоҷагӣ, банақшагири мавқеи муҳим дорад. Банақшагири дар шароити ҳозира қисмати асосии роҳбарӣ дар хоҷагии халқ мебошад. Якҷанд намуди нақшаҳои хоҷагии халқ мавҷуд аст: дарозмуддат, панҷсола ва солона.

Нақша асоси фаъолияти ҳар корхона аст. Ташкилотҳои болоӣ (вазиратҳо, идораҳо) барои корхона танҳо нишондодҳои аз ҳама зарурии нақша, аз қабилӣ ҳаҷм ва муҳлати истеҳсоли маҳсулот, намудҳои маснуоти асосӣ ва баъзе маҳсулоти дигарро тасдиқ мекунад. Корхона дар соҳаҳои дигар кори худро мустақилона ба нақша мегирад. Дар нақша дар баробари қисми муҳимтарини он-истеҳсоли маҳсулот, инчунин муҳлатҳои ҷорӣ кардани техника ва

технологияи нав, вазифаҳо доир ба афзоиши ҳосилнокии меҳнат, беҳтар кардани шароити меҳнат ва маишати коркунон, баланд бардоштани ихтисоси онҳо ва ғайра муайян гардидааст.

Ба корхонаҳои кишоварзӣ - совхозҳо, инчунин колхозҳо нақшаи қатъии давлатии хариди маҳсулоти кишоварзӣ муқаррар карда мешавад. Андозаи замини кишти ин ё он зироат, саршумори чорво, муҳлатҳои иҷрои корҳои мухталифро колхозу совхозҳо мустақилона ба нақша мегиранд.

Давлат дар вақти ташкили ҳар корхона ба вай барои кор, бино, техника ва маҳсулот пул медиҳад. Корхона онҳоро истифода бурда, қабули қувваи коргариро ташкил мекунад, маҳсулоту таҷҳизот мехарад, маҳсулоти худро мефурӯшад, бо корхонаҳои дигар шартнома мекӯнад ва корҳои молиявии худро пеш мебарад.

Истехсоли ҳар як маснуот ба корхона чанд пул меафтад?

Вай бояд барои биноҳо, иншоот, мошин, дастгоҳҳо қисм ба қисм бо давлат ҳисобу китоб кунад. Инҳо ба ном хароҷоти амортизатсия (пардохти арзиш) мебошанд. Як қисми пул ба таъмири техника, пардохти неруи барқ ва барои мақсадҳои технологӣ сарф мешавад. Ҳамаи ин хароҷот барои нигоҳ доштан ва истифода бурдани таҷҳизот нигаронида шудааст. Ғайр аз ин барои ашёи хом ва маҳсулоти нимтайёр, ки барои истехсоли маснуот зарур аст, инчунин сӯзишворию равшанҳои молидани пул додан лозим аст. Барои кашонидани маҳсулоти тайёр ва фурӯхтани он низ хароҷоти муайян талаб карда мешавад. Барои меҳнати тамоми коргарон ба онҳо пул додан зарур аст. Як қисми хароҷот бо пардохти қувваи барқ, гармӣ, нигоҳ доштани биноҳо алоқаманд аст.

Агар тамоми ин хароҷот, ки ба шакли пул ифода шудааст, дар маҷмуъ, ба миқдори маснуоти баровардашуда тақсим карда шавад, он гоҳ чамъи хароҷоти корхона ба истехсол ва фурӯши ҳар як маснуот, яъне *арзиши аслии* он ҳосил мешавад.

Дуруст ба нақша гирифтани ва ба амал баровардани раванди истехсоли дар корхона роҳи даромаднок гардонидани он буда, на танҳо хароҷоти тайёр кардан ва фурӯхтани маҳсулотро мебарорад, балки даромад ҳам ба даст меояд.

Оё корхона ба зиёд кардани даромад ҳавасманд аст? Вай ба чӣ сарф мешавад? Қисми бисёри даромад ба ихтиёри давлат дохил мешавад (маблағ чудо кардан ба буча). Онҳо ба сохтмони заводҳо,

фабрикаҳо, хонаҳои истиқоматӣ, мактабҳо, беморхонаҳо, рохҳои нав, таълими мактаббачагон, донишҷӯён, музди коркунони дастгоҳи идоракуни, хизмати тиббии тамоми одамон, мустаҳкам кардани қобилияти мудофиавии ватанамон харҷ мешаванд. Қисми боқимондаи даромадро ҳуди корхона сарф мекунад. Вай барои хариди мошину дастгоҳҳои наву хеле ҳозиразамон, сохтмон ва таъмири хонаҳои истиқоматӣ барои кормандони худ, базаҳои истироҳат, иншооти варзишӣ, боғчаҳои кӯдакон, ба мукофот сарфароз гардонидани кормандони бехтарин, пули роххатҳо ба хонаҳои истироҳат ва санаторияҳо сарф карда мешавад. Бинобар ин, ҳам давлат ва ҳам корхона ва тамоми коркунони он ба зиёд кардани даромад хавсманд мебошанд.

Мунтазам зиёд шудани даромад бар хароҷот моҳияти ҳисоби хоҷагӣ-усули аз рӯи нақша пеш бурдани хоҷагиро ташкил медиҳад. Хатман пур кардани хароҷоти истехсолот корхонаҳои ҳисоби хоҷагиро аз муассисаҳои, ки дар таъмини давлат мебошанд фарқ мекунонад. Ҳисоби хоҷагӣ масъулияти коллективҳои меҳнатиро барои натиҷаи ниҳии кор, баланд бардоштани сифати маҳсулот, ба ҳам пайвастании манфиати ҷамъият ва ҳар як коргарро таъмин менамояд. Принципи муҳимтарини фаъолияти корхонаҳои истехсолӣ маблағтаъминшавӣ ва худмаблағдиҳӣ мегардад.

Барои он ки корхона дар шароити ҳисоби хоҷагӣ бомуваффақият кор карда тавонад, ташкили хуби меҳнат, сариштакорӣ, тартиби катъитарини сарфачӯӣ зарур аст. Вазифа аз он иборат аст, ки миқдори ками ашёи хом, маҳсулот, сӯзишворӣ, нерӯӣ барқ, заминро истифода бурда, бо миқдори ками коргарон маҳсулоти зиёд гирифта шавад. Маъноии режими сарфачӯӣ дар истехсолот ҳамин аст. Вай дар назари аввал аз чизҳои одӣ ба вучуд меояд. Чунончи, набояд лампаҳо бидуни зарурат фурузон шаванд; мошинҳо беҳуда кор кунанд, сари вақт тадбирҳои эҳтиётӣ таҷҳизот гузаронида шаванд; асбоб, деталҳои муҳлати кораш гузашта, инчунин қаҳла, аррамайда ва партовҳои дигар бояд ба маҳсулоти ғоидабахшу зарурӣ аз нав коркард шаванд.

Сарфи маҳсулот дар истехсолот аз ҳисоби кам кардани маҳсулотталабии маснуот, бо масолеҳи сунъӣ иваз кардани масолеҳи табиӣ гаронбаҳо, кам кардани фарсудашавии маснуот, ҷорӣ кардани технологияҳои кампартов, захиракунонда ба даст

оварда мешавад. Яке аз шартҳои асосии пурзӯр кардани речаҳои сарфақорӣ дар истеҳсолот аз тарафи ҳар қорғар дуруст ва пурра истифода бурдани вақти қорӣ мебошад. Ин имқон медиҳад, ки дар зарфи ҳамон як вақт миқдори зиёди маҳсулот бароварда шуда, арзиши он қам ва даромади қорхона зиёд қарда шавад.

Вақти қорӣ қенақи муҳимтарини сарфи меҳнат мебошад. Самараноқии сарфи меҳнат **ҳосилноқии меҳнат** мебошад. Вай бо миқдори маҳсулот, ки дар воҳиди вақт истеҳсол шудааст, ифода меёбад.

Ҳосилноқии меҳнат ба омилҳои зиёде, ба монанди қорӣ қардани техникаи нав ва технологияи пешқадам, қам қардани талафи вақти қор аз ҳисоби ташқили беҳатари қор, мустаққам қардани интизоми меҳнат, баланд бардоштани ихтисоси қормандон ва ғайра вобаста аст.

Баланд бардоштани ҳосилноқии меҳнат омилҳои асосии афзоиши иқтисодӣ ва боло рафтани неқӯаҳволии халқ мебошад.

Саволҳои барои санқини:

1. Фарқи ба таври интенсифӣ ва экстенсифӣ пеш бурдани хоқағӣ аз қӣ иборат? Барои қӣ дар мамлақат мо роҳи интенсификонии истеҳсолот пеш гирифта шудааст?
2. Арзиши аслии маҳсулот аз қӣ тарқиб меёбад? Инро дар мисоли маснуот мушаққас шарҳ диҳед. Усулҳои имқонпазири қам қардани арзиши аслии маснуотро номбар қунед.
3. Дар марқазии таълимии истеҳсолӣ речаҳои сарфақорӣ қӣ тавр ба амал бароварда мешавад?

- *Ҳосилноқии меҳнати худро дар марқазии таълимии истеҳсолӣ (устоҳонаи таълимии мақтаб) ҳисоб қунед.*

ТАШҚИЛИ МЕҲНАТ ДАР ҚОРХОНА

Барои он, ки истеҳсоли муқтазами маҳсулот ба қунин миқдор ва сифате, ки барои қамъият зарур аст, таъмин шавад, раванди истеҳсолот дар қорхона бояд дуруст ташқил гардад.

Қисми муҳимтарини тарқибии истеҳсолот **ташқили илмии меҳнат** мебошад. Дар доираи қорхонаи қудоғона вай қорҳои зеринро пешбинӣ меқунад: қорӣ қардани шаклҳои оқилонаи

таксимот ва кооперативонии меҳнат, беҳтар кардани ташкил ва хизматрасонии ҷойи кор, омӯхтан ва паҳн кардани тарзу усулҳои пешқадами меҳнат, беҳтар кардани тайёри ва баланд бардоштани ихтисоси кадрҳо, такмили бамеъёрдарорӣ ва музди меҳнат, беҳтар кардани шароити меҳнат, мустаҳкам кардани интизом ва тарбияи муносибати бошууроҷа ва эҷодӣ ба меҳнат.

Ташкили меҳнат *инфуродӣ* ва *коллективӣ* шуда метавонад. Барои истеҳсолот пеш аз ҳама шаклҳои коллективии ташкили меҳнат хос аст. Аз онҳо шакли бригаавии ташкили меҳнат аз ҳама самарабахш мебошад. Дар сурати ташкили бригаавии меҳнат аксар пудрати бригаавиро ба кор мебаранд. Коллектив барои иҷрои кори муайяни мукамал дар муҳлати муқарраршуда масъулиятро пурра ба уҳда мегирад. Кори бригада аз рӯи натиҷаи ниҳойӣ, ба монанди миқдор ва сифати маҳсулот, ҳаҷми борҳои кашонидашуда, ҳосили зироати кишоварзӣ, ширдӯшӣ, фарбеҳ кардани чорво ва ғайра баҳо дода мешавад. Ин ҳавасмандии ҳар як аъзои бригадаро ба натиҷаи меҳнати коллективона зиёд карда, ба афзудани ёрии тарафайни рафиқони ҳамкор, мустаҳкам шудани интизом мусоидат мекунад.

Барои он ки ба иҷрои ин ё он кор чӣ қадар сарф шудани меҳнатро фаҳманд, меҳнатро ба меъёр мебароранд. Якчанд нишондиҳандаи ба меъёр даровардани меҳнат мавҷуд аст.

Меъёри вақт – вақте ки ба тайёр кардани воҳиди маҳсулот ё иҷрои як амалиёт муқаррар карда шудааст. Меъёри вақт ба ҳисоби соат, дақиқа, сония муайян карда мешавад.

Меъёри коркард - миқдори маҳсулот (ба ҳисоби тонна, метр, дона ва ғайра) ё амалиёте, ки бояд коргар дар воҳиди вақт ба ҷо оварад. Ин меъёр мумкин аст ба фосилаҳои мухталифи вақт (соат, баст, моҳ) муқаррар карда шавад.

Вале меъёри вақт ё коркардро на ҳама вақт ҳисоб кардан мумкин аст. Бахусус ҳангоми хизматрасонӣ, таъмир, танзими техника ҳамин хел шуда метавонад. Он гоҳ меъёри хизматрасонӣ муқаррар мекунад, ки коргар дар вақти муайян ба чанд воҳиди таҷҳизот ё ба қадом қитъаи истеҳсолӣ бояд хизмат расонад.

Меъёри меҳнатро дар корхонаҳо аз рӯи вақти сарфшуда аз нав дида мебароянд. Масалан, агар маҳсулот дар дастгоҳҳои универсалӣ ё дар дастгоҳҳои дорои идоракунии барномавии рақамӣ сохта шавад, албатта, меъёри муқарраршудаи меҳнат мухталиф мешавад. Ҳангоми ба меъёр даровардани меҳнату усулҳои илмӣ мухталифро, аз қабилӣ, хронометраж, фотографияи рӯзи кор ва ғайра истифода мебаранд.

Ҳангоми ба меъёр даровардани меҳнат миқдори коркунони корхона ба нақша гирифта шуда, музди меҳнати онҳо мувофиқи миқдор ва сифати меҳнати сарфкардаи онҳо ҳисоб карда мешавад.

Барои дуруст додани музди кори коргарон системаи давлатии тарифӣ мавҷуд аст, ки вай додани музди коргаронро вобаста ба дараҷаи ихтисоси онҳо, намуд ва мураккабии кор, шароити меҳнат соҳаи истеҳсолот ба тартиб медарорад.

Дар мамлақати мо ду шакли асосии пардохти музди меҳнат-музди *корбайъ* ва *вақтбайъ* вучуд дорад. Андозаи музди меҳнат ҳангоми шакли корбайъ ба миқдори маҳсулоти истеҳсолшуда ва нархномаи барои воҳиди маҳсулот муқарраршуда муайян карда мешавад. Коргар ҳар қадар маҳсулоти зиёд тайёр карда бошад, музди меҳнати ӯ ҳамон қадар баланд мешавад. Музди вақтбайъ шакли пардохти музди меҳнат аст, ки дар он андозаи музди коргар ба дараҷаи тарифи он ва миқдори ба меҳнат сарфкардаи вақт вобаста аст. Масалан, вай дар корҳои таъмир, хизматрасонии таҷҳизот татбиқ мешавад. Пардохти музди меҳнати мутахассисон ва хизматчиён мувофиқи маоши хизмати моҳонаи муқарраршуда ба амал бароварда мешавад.

Барои сарфаи ашёи хом, маҳсулот, сӯзишворӣ, истифодаи беҳтари таҷҳизот, барзиёд иҷро кардани супориши нақша муқофот ва маоши иловагӣ муқаррар карда мешавад.

Ҳангоми ташкили бригаавии меҳнат музди меҳнати аъзои ҷудоғонаи бригада на танҳо вобаста ба ихтисос (дараҷа), балки ба саҳми меҳнати ҳар як коргар дар иҷрои супориши умумӣ ҳисоб карда мешавад. Барои пурратар ба ҳисоб гирифтани чунин саҳм дар вақти ҳисоб кардани музди меҳнат коэффитсиенти иштироки меҳнатӣ татбиқ карда мешавад. Бригада саҳми мушаххаси ҳар як коргарро дида баромада, коэффитсиенти иштироки меҳнати ӯро муайян мекунад. Чунончи, барои такмили ихтисос, вусъати минтақаи хизматрасонӣ ва ғайра коэффитсиенти иштироки меҳнатӣ мумкин аст зиёд карда шавад. Инчунин барои иҷро нақардани супориши шахсӣ, нуқсон дар кор, дермонӣ ва дигар вайронкунии интизом коэффитсиенти иштироки меҳнатӣ мумкин аст кам карда шавад.

Қисми муҳими ташкили илмӣ меҳнат ташкили дурусти ҷойи кор мебошад. Ҷойи кор бо дастгоҳ, таҷҳизот, асбоб, олот, дастгоҳҳои ёрирасон ҷиҳозонида мешавад. Шумо дар машғулиятҳои технология бо ҳамин чиз шинос шудаед, ки якчанд қоидаҳои умумии ҷойгир кардани тамоми олоти меҳнат дар ҷойи корӣ вучуд дорад. Узви идоракунии мошин ва асбобҳо

бояд дар ҷойи расидани дастҳо ҷойгир шаванд. Баландии ҷойи корӣ бояд танзимшаванда бошад. Ҳамаи ин имкон медиҳад, ки ҳаракати зиёдате, ки одамро зуд хаста мекунад, истисно карда шавад. Шакл ва андозаи дастаи асбобҳо бояд дар вақти истифода қулай бошанд. Нишондиҳандаи асбобҳои назоратии ченкунии истифодашаванда бояд ба осонӣ, бегалат аз тарафи коркун хонда шаванд.

Дастовардҳои илм, махсус-эргономикаро истифода бурда, воситаи меҳнато барои одамон қулайтар карда, бо беҳтарин роҳ техника ва одамро бо якдигар мувофиқ кардан зарур аст. Дар вақти кор карда баромадани техникаи нав талаботи эргономиро ҳатман ба назар мегиранд. Дар мамлақати мо стандартҳои давлатии эргономӣ ба сифати маҳсулоти истеҳсолшаванда муқаррар карда шудааст. Чунончи, кабинаи автомобил ё экскаватор бояд эргономӣ бошад, яъне барои ронанда доираи хуби назарро таъмин кунад, бо дастгоҳи идоракунии қулай мучаҳҳаз бошад, нишондиҳандаи асбобҳо ба осонӣ хонда шавад, аз чанг, газ, ғалоғула ҳифз шуда бошад, нишастгоҳ дошта бошад, ки ронандаро аз таъсири зарарноки ларзиш муҳофизат кунад ва ғайра.

Ташкили дурусти ҷойи корӣ ба вучуд овардани шароити хеле мусоидро барои кор дар назар дорад. Ҳавои тоза, ҳарорати мувофиқ, рӯшноии дуруст ва ранги ашёи атроф, набудани шавқун, речаи оқилонаи кор барои руҳияи хуби одам, кам кардани мондашавӣ ва зиёд кардани ҳосилнокии меҳнат заруранд.

Саволҳо барои санҷиш:

1. Ташкили илмии меҳнат чист? Нуқтаҳои асосии онҳоро дар мисоли сеҳи таълимӣ, корхонаи базавӣ шарҳ диҳед.
2. Моҳияти шаклҳои коллективонаи ташкили меҳнат аз чӣ иборат аст?

Дар корхонаи базавии мактаби шумо, дар комбинати таълимии истеҳсолӣ, сеҳи таълимии истеҳсолӣ кадом бригадаҳо кор мекунанд?

3. Фарқи байни шаклҳои музди меҳнати корбайъ ва вақтбайъ аз чӣ иборат аст? Барои пардохти музди меҳнати шумо дар сеҳи таълимӣ ва корхона кадом шакли музди меҳнат кор фармуда мешавад? Оё коэффитсиенти иштироки меҳнат дар сеҳ, корхонаи шумо истифода мешавад?

- *Ҳолати ҷойи кори худро таҳлил кунед.*

БОБИ. IV ТАРАҚИЁТИ ИЛМИЮ ТЕХНИКӢ ДАР ИСТЕҲСОЛОТ

РОҲҲОИ АСОСИИ ТЕЗОНИДАНИ ТАРАҚИЁТИ ИЛМИЮ ТЕХНИКӢ

Тезонидани тараққиёт (прогресс)-и илмию техникӣ масъалаи асосии сиёсати иқтисодии ҳукумат мебошад. Вазифаи муҳимтарин бо суръат ва миқёсан зиёд ба кор андохтани тамоми технологияи пешқадам ва сифатан дигаргун сохтани қувваҳои истеҳсолкунанда мебошад. Бо ҳамин мақсад чамъ овардани захираҳо дар чунин соҳаҳои хеле муҳими прогресси илмию техникӣ, чунончи, тараққиёти электроника, энергетикаи атомӣ, автоматонии комплексӣ, технологияи истеҳсолот ва коркарди маҳсулоти нав пешбинӣ шудааст.

Дар саноат тарзи нави технологияи пешқадам, ба монанди, плазмагӣ, лазерӣ, импульсӣ, радиатсионӣ, мембранагӣ ва ғайра мавқеи намоёнро ишғол мекунанд. Онҳо бояд ҳосилнокии меҳнатро хеле баланд бардоранд, самаранокии истифодаи захираҳоро зиёд кунанд, сарфи зиёди энергия ва маҳсулотро дар истеҳсолот кам кунанд. Дар кишоварзӣ, рустанипарварӣ ва чорводорӣ низ гузариш ба технологияи индустриалӣ ва интенсифӣ, татбиқи усулҳои биотехнология ба амал бароварда мешавад.

Ба соҳаҳои мухталифи фаъолияти хоҷагӣ ва дар навбати аввал ба лоиҳакашӣ, идоракунии таҷҳизот ва равандҳои технологӣ системаҳои автоматониро чорӣ қардан лозим аст. Барпо қардани истеҳсолоти ба тарзи комплексӣ автоматонида барои ба зудӣ ва сарфакорона барои истеҳсол намудани маҳсулоти зарурӣ имкон медиҳад. Тезонидани коркард, чорӣ қардани намудҳои нави техникаи пурсамар, гузаштан ба истеҳсоли системаи мошинҳо ва комплексҳои таҷҳизоти технологӣ вазифаи аввалиндараҷа аст.

Бо вусъат ёфтани компютеронии хоҷагии халқ тамоми соҳаҳои истеҳсолотро бо воситаҳои мукамалтари техника таъмин қардан зарур аст, то ки бозсозии куллии базаи иттилоотию техникий иқтисодиёт ва идоракунии амалӣ гардонида шавад.

Яке аз самтҳои тараққиёт (прогресси)-и илмию техникӣ ба вучуд овардани маҳсулоти ҳосияташ пешакӣ муайян, хусусан прогрессивии конструксионӣ, аз ҷумла синтезӣ, таркибӣ, тоза ва ғайра мебошад. Ба истеҳсолот чорӣ қардани онҳо металл, ҳӯла

ва маҳсулоти пурбаҳои табииро ба миқдори зиёд сарфа мекунад.

Сиёсати сарфаи энергия ва истифодаи сарчашмаҳои нави он дар истеҳсолот мавқеи муҳим доранд. Тараққиёти ҳамачонибаи энергетикаи атомӣ ба сифатан нав кардани хоҷагии энергетикӣ мамлакат ва кам кардани харчи намудҳои хеле камёби сӯзишворию органикӣ имкон медиҳад.

Хеле зиёд кардани истеҳсолоти маҳсулоти саноатии категорияи сифати олӣ, баланд бардоштани эътимоднокии ва зиёд кардани истифодаи техника пешбинӣ шудааст. Бо ҳамин мақсад системаи комплекси идора кардани сифат ҷорӣ карда мешавад. Дар асоси комёбиҳои ояндадори илмию техникӣ унификатсияи (якхела кардан) соҳавӣ ва байнисоҳавии ҷузъҳо, қисмҳо ва технология такмил дода мешавад.

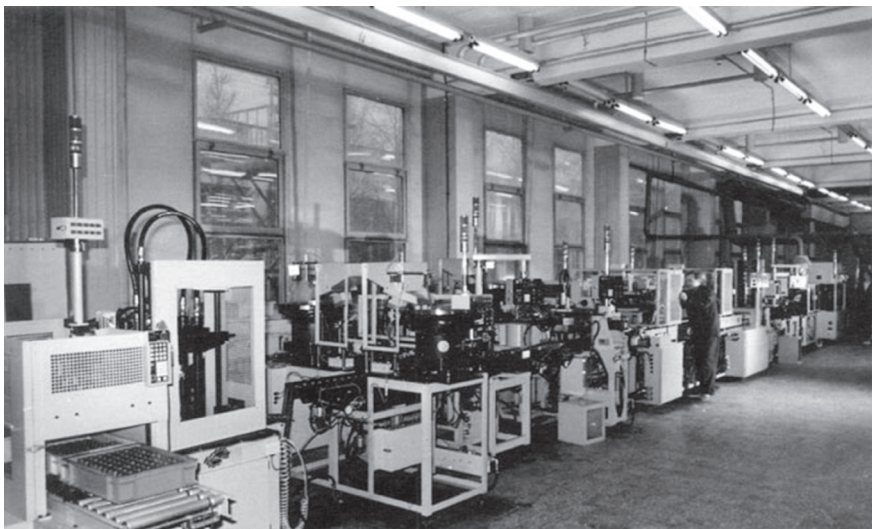

КБИТ-и Ротор-1

Татбиқи бомуваффақияти самтҳои пешрафт (прогресс)-и илмию техникӣ дар боло омӯхтаамон ба ниҳоят наздик кардани илм бо истеҳсолот, тезонидани прогресси “идеяи илмӣ-кор карда баромадан-ҷорӣ кардан” мусоидат мекунад. Бо ҳамин мақсад иттиҳодияҳои илмию истеҳсолӣ зиёд карда шуда, комплексҳои байнисоҳавии илмию техникӣ (КБИТ)-шакли усулан нави муттаҳид кардани илм бо истеҳсолот барпо карда мешаванд. Масалан, ҳоло КБИТ-и ротор амал мекунад, ки маҳсулоти он (хатҳои роторӣ ва роторию конвейерӣ) имкон медиҳад,

механиконии комплексии равандҳои технологӣ таъмин гардида, ҳосилнокии меҳнат якчанд бор зиёд карда шавад; КБИТ-и компютерҳои шахсӣ, имкон медиҳад, ки дар он ҷо мушкilotи компютеркунонии тамоми соҳаҳои хоҷагии халқ бартарарф карда мешавад ва ғайра.

Бидуни азнавсозии механизми хоҷагӣ, бе фаъол гардонидани омили инсон прогресси илмию техникӣ ғайриимкон аст. Имрӯз танҳо софдилона меҳнат кардан лозим аст. Муносибати эҷодӣ, ҳавасмандӣ ба кор, кӯшиш барои ноил шудан ба натиҷаҳои ниҳоят зиёд бо хароҷоти камтарин ва сифати баланди маҳсулот-гарави пешравӣ, баланд шудани некуаҳволии халқ ва иқтисори истеҳсолии мамлакатамон мебошад.

Саволҳо барои санҷиш:

1. Роҳҳои асосии тараққиёт (прогресс)-и илмию техникиро номбар кунед. Онҳо дар корхонаи базавии мактаби шумо чӣ тавр амалӣ мешаванд?
2. Ҷар як меҳнаткаши мамлакатаи мо дар қори тазонидани тараққиёт (прогресс)-и илмию техникӣ чӣ нақш мебозад?
3. Тарикқиёт (прогресс)-и илмию техникӣ ба такмил додани ҷамъияти мо ва ҳаёти ҷар як аъзои он чӣ тавр таъсир мерасонад?

МАҲСУЛОТИ НАВ ВА ТЕХНОЛОГИЯИ ҲОЗИРА

Барои техникаи ҳозира бисёр маҳсулоти мухталиф талаб карда мешавад, ки хосияти пешакӣ муайяншуда доранд. Масалан, ин маҳсулот бояд ба бори хеле зиёд ё тағйироти зиёди ҳарорат тоб оварда тавонад, хосиятҳои муайяни физикию химиявӣ дошта бошад, устувор будан ба таъсири муҳити гуногуни қор, қобилияти гузаронандагии ҷараёни электрикӣ, аз қабилӣ хеле баланд ё баръакс, хеле паст ва ғайра дошта бошад. Зарурати он бо шароити мураккаби истифодаи техника, ки бояд эътимоднокии баланд ва қобилияти қориро нигоҳ дорад, шарҳ дода мешавад. Масалан, киштии қайҳонӣ дар вақти парвоз ларзиш ва бори вазнин, тағйири якбораи ҳароратро аз сар мегузаронад, ба таъсири радиатсияи офтоб дучор мешавад ва ғайра. Аз ин рӯ, барои чунин дастгоҳҳо маҳсулоти саҳт ва ба гармии зиёд тобовар лозим аст. Ин гуна маҳсулот дар табиат амалан вучуд надорад. Элементҳои мухталифи химиявиро ба ҳам пайваста, маҳсулоти нав ҳосил кардан мумкин аст, ки хосияти пешакӣ муайяншуда доранд.

Маҳсулоти нав на танҳо дар кайҳон лозим аст. Шароити истифодаи техникаи саноат ва кишоварзӣ аксар вақт чунин аст, ки маҳсулоте, ки аз онҳо ин техника сохта шудааст, бояд дорои маҷмӯи хосиятҳои муайян, масалан, ба ларзиш тобовар, эътимоднокии баланд дошта бошад ва ба осонӣ бо он кор карда шавад. Вале на танҳо шароити мураккаби истифода зарурати тайёр кардани маҳсулоти навро водор мекунад. Сабабаш дар он аст, ки баъзе ҳулаҳои анъанавии мураккаб хеле қимат ва захираҳои табиӣ онҳо низ маҳдуданд.

Шумо, шояд дар бораи маҳсулоти мураккаб маълумоти бисёре шумида ва ё хондаед. Инҳо масолеҳи синтезианд, ки аз пайваستاгиҳои гуногуни моддаҳо (композитсия) иборатанд. Албатта, онҳоро ҳамчун мувофиқати одии компонентҳои чудоғона доништан лозим нест. Хосиятҳои фарқкунандаи композитҳо инҳоянд: мустаҳкамӣ, устувории баланд, гармибардорӣ, зангзанандагӣ. Ин навъи маҳсулот дар тайёраҳои фавкулсадо, техникаи баҳрӣ, хоҷагии қишлоқ, саноати сабук ва ғайра истифода бурда мешаванд. Дар оянда зиёд кардани истеҳсоли композитҳо пешбинӣ карда шудааст.

Дар вақти ба вучуд овардани маҳсулоти нав имконияти коркарди онро низ ба назар мегиранд. Масалан, барои буридани маҳсулот ва ҳулаҳои, ки ниҳоят саҳт аст, асбобҳои лозиманд, ки аз маҳсулоти боз ҳам саҳттар тайёр карда шудаанд.

Маҳсулоти нав (пластмасса, каучуки синтезӣ, зифт, алмосҳои сунъӣ ва ғайра) технологияи навро ба вучуд меоранд. Чунончи, истифодаи алмосҳои синтезӣ дар мошинсозӣ имконият дод, ки сайқалдиҳии чузъҳо якбора баъд аз варақа кардан ё қолибрезии гарм бе коркарди харротӣ гузаронида шаванд. На танҳо маҳсулоти нав, балки намудҳои нави энергия ҳам ба пайдо шудани технологияи нав мусоидат мекунанд. Технологияи лазерӣ, электронию шуой, плазмагӣ қолиби диққат мебошанд.

Роҳи муҳими тезонидани прогресси илмию техникаи ҳамаҷониба қорӣ кардани технологияи кампартов ва бепартов мебошад. Шумо бо дастгоҳҳои металлбур қор карда, дидаед, ки металли бисёр ба қаҳла (резапораҳо) мебарояд. Партовҳо дар баъзе мавридҳо 70-80%-и маҳсулоти авваларо ташкил медиҳанд. Маҳз аз ҳамин сабаб усулҳои технологияи бепартов ва кампартови қоркарди металлҳо дар мошинасозӣ мавқеи маҳсусро ишғол мекунанд.

Яке аз чунин усулҳо сохтани чузъҳо аз хокаи металл, яъне металлургияи хока мебошад. Ин усул имкон медиҳад, ки дар

зарфи чанд сония чузъи шакл ва андозааш хеле аниқ сохта шавад, ки барои коркарди он пештар дақиқаҳо ва ҳатто соатҳо сарф мешуд.

Моҳияти ин усул чунин аст: хокаи металлро (ё хокаи омехтаро) ба пресс-қолиби пӯлодӣ меандозанд ва таҳти фишори калон пресс мекунанд. Зарраҳои металл ба ҳамдигар зич пайваст мешаванд ва дар натиҷа маҳсулоте ба даст меояд, ки аз ҷиҳати бузургҳои геометрӣ ба чузъи тайёр мувофиқат дорад. Баъдан маҳсулотро дар кӯраҳои махсус дар ҳарорати хеле баланд гарм карда, мегудозанд, ки зарраҳои металл пайваст шуда, массаи зичии якхела ҳосил мекунанд. Дар натиҷа чузъи тарҳаш хеле мураккаб тайёр мешавад. Таҷҳизот барои сохтани чузъҳо бо ин усул баъзан одӣ ва аз дастгоҳҳои муқаррарии металлбур арзонтар аст. Муталлургияи хокаро барои ҳосил кардани маҳсулоти нав-маҳсулоти гармибардор ва ба занг тобовар истифода мебаранд. Ин танҳо яке аз мисолҳои он аст, ки ҷӣ тавр технологияи нав ба ҳосил кардани маҳсулоти нав мусоидат мекунад. Маълум аст, ки коркарди металлҳо таҳти фишор аз коркарди чузъҳо бо роҳи буридан дар дастгоҳи металлбур хеле арзон меафтад. Қолибгарии механикиро тадричан қолибгарӣ бо гидрозарба, майдони магнитӣ ва таркиш иваз мекунанд.

Чунин технологияҳо, монанди қолибгарии ҳаҷмии сард ва гарм, рехтагарии дақиқ, қолибгарии чузъҳо аз маҳсулоти моеъи гудохта ва ғайра низ ниҳоят камхарҷ аст.

Дар солҳои охир интенсивонии равандҳои анъанавии технологӣ, хусусан аз ҳисоби зиёд кардани суръати буридани металлҳо, тезонидани реаксияҳои химиявӣ ва ғайра ҳамаҷониба истифода бурда мешаванд.

Татбиқи равандҳои муттасили технологие, ки бисёр амалҳоро муттаҳид мекунанд, самарайи калон медиҳад. Технологияҳои муттасил бо роҳи якҷоякунии амалҳои технологӣ имкон медиҳад, ки аз як ҷой ба ҷойи дигари кор кашонидани маҳсулоту чузъҳо ва як қатор амалҳои дигари ёрирасон истисно карда шаванд. Масалан, ҳангоми бо усули металлургияи хока сохтани чузъҳо аксар равандҳои пресскунӣ ва гудохтанро якҷоя мекунанд: хоқаҳои металлро дар як вақт пресс мекунанд ва мегудозанд.

Ба истехсолоти ҳозира ҷорӣ кардани маҳсулоти нав, равандҳои технологии прогрессивӣ, зудтар ҷорӣ кардани технологияи анъанавӣ роҳи асосии баланд бардоштани самаранокии истехсолот дар соҳаи мухталифи хоҷагии халқ мебошад.

Саволҳо барои санҷиш:

1. Зарурати ҳосил кардани маҳсулоти принципан нав аз чӣ иборат аст?
2. Технологияи истеҳсолотӣ ба кадом роҳҳо такмил дода мешавад?
3. Технологияи бепартов ва кампартов чист? Мувофиқи мақсад будани татбиқи онҳоро асоснок кунед.
4. Дар устохонаҳои мактаби шумо партовҳои металл ва ҷӯбро чӣ тавр кам кардан мумкин аст?

- *2-3 раванди истеҳсолӣ (ё амалӣ)-ро дар корхонаи базавии мактаб ё корхонаҳое, ки шумо дар вақти экскурсияи истеҳсолӣ ба онҳо рафта будед, таҳлил кунед ва пешқадамони онҳоро аз нуқтаи назари сарфи меҳнат, маҳсулот, кам кардани миқдори партовҳо муайян кунед.*

АВТОМАТОНИИ РАВАНДҲОИ ИСТЕҲСОЛӢ

Автоматонӣ яке аз самтҳои асосии такмил додани истеҳсолот мебошад. Автоматонии васеъ бо ҷорӣ кардани дастгоҳҳои мухталифи автоматӣ, ки ғайриинсонро дар қариб назорати рафти амалҳои ҷудоғонаи технологӣ ва идораи онҳо (дастгоҳҳои нимавтомат, автомат ва ғайра) иваз мекунад, оғоз ёфта буд.

Дар солҳои охир миқдори зиёди дастгоҳҳо ихтироъ гардида ва дар амал ҷорӣ карда шудааст, ки идоракунии онҳо ба таври автоматӣ аз рӯи барномаи муайян ба амал бароварда мешавад. Дастгоҳҳои дорои идоракунии барномавӣ дар соҳаҳои мухталифи хоҷагии халқ (мошинсозӣ, асбобсозӣ ва ғ.) ба таври васеъ истифода бурда мешаванд. Онҳо як ё якчанд амали технологиро иҷро карда, ба зудӣ аз як реҷаи кор ба дигараш гузашта метавонанд.

Ба талаботи тезонидани равандҳои истеҳсолот дастгоҳҳои металлбури серамал (ба номи марказҳои коркардабароянда) ба дараҷаи зиёдтар ҷавоб дода метавонанд. Дастгоҳи серамал мошини мураккаби идоракунии барномавиаш рақамдор мебошад. Вай маҳсулотро қабул мекунад ва ба реҷаи автоматии пешакӣ аз тарафи оператор муайяншуда коркарди тамоми сатҳи ҷузъро хеле дақиқ анҷом медиҳад. Дар сохти чунин мошинҳо ивазкунии автоматии ҷузъҳо, асбоб, назорати автоматии сатҳи коркардашаванда ва дигар амалҳои пешбинӣ шудаанд. Дастгоҳи серамал якчанд дастгоҳҳои металбури иваз мекунад ва дар натиҷа ҳосилнокии меҳнатро 3-8 маротиба афзун менамояд.

Татбиқи дастгоҳҳои автоматӣ дар ҷойҳои алоҳидаи қорӣ зинаи аввали автоматони-автоматонии ҷузъии равандҳои

истехсолот мебошад. Зинаи минбаъда дар роҳи автоматонии комили (комплекси) истехсолот сохтан ва ҷорӣ кардани конвейерҳои автоматӣ дар соҳаи ниҳоят мухталифи хоҷагии халқ мебошад.

Конвейерҳои автоматӣ маҷмӯи мошинҳои автомат мебошанд, ки бо пайдарҳамии муайян ба таври автоматӣ, бе иштироки инсон амалҳои технологиро оид ба тайёр кардани маҳсулот иҷро мекунад. Ҳар як дастгоҳ амали худро иҷро карда, бо ёрии дастгоҳи автоматӣ ё абзор, ҷузъ ё воҳиди васлшавандаро бо дастгоҳи шафат медиҳад. Ин амал то комилан анҷом ёфтани раванди истехсолӣ давом мекунад. Идора кардани конвейерҳои автоматӣ, инчунин назорати қори тамоми унсурҳои он аз лаҳви (пулти) идоракунии ба амал бароварда мешавад.

Дар конвейерҳои автоматӣ на танҳо амалҳои технологӣ, балки амалҳои ёрирасон ҳам аз кашондан то борпечонӣ ва то ба анбор расонидани маҳсулоти тайёр автоматӣ гардонида мешаванд. Автоматонии қорҳои кашондан, дар анбор ҷойгиркунии ва бор кардану фаровардан ба туфайли ба вучуд овардани техникаи ҳисоббарории хеле хурд, манипуляторҳои саноатӣ ва роботҳо имконпазир гардид.

Масалан анбори автоматонидаи ҳозира аз чӣ иборат аст? Ин рафҳо мебошанд, ки дар хонаҷаҳои он бо тартиби муайян маснуоти тайёр гузошта шудаанд. Аҳбор дар бораи ҷойгиршавӣ, инчунин маълумот дар бораи он ки аз анбор ба ҷойи қорӣ чӣ, аз қадом хонаҷа дохил шудааст, маҳсулоти дохилшаванда (маҳсулоти нимтайёр ва маснуот)-ро дар қучо ҷой додан мумкин аст дар хотираи компютер нигоҳ дошта мешавад. Компютер роботи нақлиётро, ки алоқаи байни анбор ва ҷойи қориро ба амал меорад, идора мекунад. Мувофиқи фармони компютер роботи нақлиётӣ маҳсулоти аз сеҳ овардашударо ба мизи гузаронандаи анбори автоматонида мегузорад. Роботи сарчинкуандаи маҳсулот онро мегирад ва ба хонаҷаҳои раф ҷойгир мекунад. Роботи сарчинкуанда бо микропротессорҳо идора карда мешавад.

Адади конвейерҳои автоматие, ки дар тамоми соҳаҳои хоҷагии халқ истифода мешаванд, сол аз сол меафзояд. **Конвейерҳои роторӣ** аз ҳама бештар паҳн шудаанд.

Дар автомати роторӣ ҷузъ ва асбоби онро қорқунанда дар қисми барабан-ротор ҷой гирифтааст ва ҳамроҳи он давр

мезанад. Ҳамин ки ротор қариб пурра давр зад, амали технологӣ анҷом меёбад. Гироҳои махсус, ки дар ротори шафати ба ном нақлиётӣ гузошта шудаанд, чузро қабул мекунад ва онро ба ротори дигари қорӣ, ки дар он амали дигар анҷом дода мешавад, медиҳанд. Чуз аз як ротори даврзананда ба дигараш то ҳамон вақте ҳаракат мекунад, ки раванди технологӣ комилан ба анҷом расад.

Дар истеҳсолот конвейерҳои автоматии бо робот мучаҳзагардида низ ба қор бурда мешаванд. Дар онҳо маҳсулот ва маснуотро дар раванди технологӣ **роботҳо, робоқара, манипуляторҳои саноатӣ** ва ғайра аз як ҷо ба ҷойи дигар мегузаронанд.

Конвейерҳои автоматӣ воситаи муҳими автоматонии комплекси сеҳҳо ва қорхонаҳо мебошанд. Алҳол дар мамлақати мо қорхонаҳои пурра автоматонидаи бетон, истгоҳҳои барқии обӣ, заводҳои нонпазӣ, заводҳои истеҳсолкунандаи шохии сунъӣ ва як қатор дигар қорхонаҳо мавҷуданд.

Дар заводи автоматонида операторҳо аз лавҳи диспетчерӣ, ки бо воситаҳои мухталифи сигнализатсия, назорат, баҳисобгирӣ ва идоракунии мучаҳза шудааст, ба тамоми истеҳсолот назорат мебаранд.

Онҳо ахбори ҳосилшударо таҳлил карда, қарор қабул намуда, ба рафти раванди технологӣ даҳлат мекунад. Натиҷа ба таҷриба ва қобилияти оператор барои базудӣ таҳлил карда тавонистани вазъияти баамаломата вобаста аст.

Зинаи навбатии сифатан нави автоматонии комплекси равандҳои истеҳсоли истифодаи **мошинҳои идоракуанда ва системаҳои идоракунии** мебошад. Мошинҳои идоракуанда қодиранд дар зарфи ним сония маълумоти садҳо датчикҳои мухталиф ва дастгоҳҳои ченкуниро гирифта, онҳоро таҳлил ва бо қимматҳои муайян муқоиса карда, аз вариантҳои мухталифи ҳалли ин ё он масъала беҳтаринашро интихоб намоянд. Дар ин маврид, вақте ки мошинҳои идоракуанда дар идоракунии раванди истеҳсолот пурра инсонро иваз мекунад, дар бораи **системаи идоракунии автоматӣ** (СИА) сухан меравад.

Мошини идоракунии ҳисоб дастгоҳи хеле мураккаб ва ҳаҷмӣ хеле гарон аст. Аз ҳамин сабаб онро танҳо дар системаҳои идоракунии равандҳои мураккаби технологӣ ё объектҳои қалони саноатӣ истифода мебаранд. Системаҳои идоракунии автоматӣ,

ки бо иштироки бевоситаи инсон амал мекунад, ба таври васеъ паҳн шудаанд. Ин системаҳо имкон медиҳанд, ки равандҳои истеҳсоли аз рӯи принципи ба ҳам тобеъ идора карда шаванд: ҷойи корӣ (дастгоҳҳои автомат бо дастгоҳи дорои идоракунии барномавии рақамӣ), конвейер (гурӯҳи дастгоҳҳои автомат ва дигар воситаҳои автоматонӣ), сеҳ, завод.

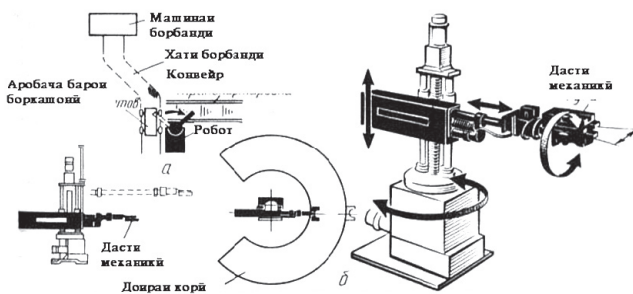

Системаи автоматӣ

Автоматонии комплексӣ на танҳо равандҳои истеҳсолии саноат, балки равандҳои истеҳсолии соҳаи кишоварзиро низ дар бар мегирад. Ҳоло фабрикаҳои мурғпарварии пурра бо дастгоҳи автоматӣ муҷаҳҳазгашта амал мекунад. Конвейерҳои автоматӣ оид ба коркарди тухм на танҳо онро ҷамъ мекунад, балки ба навъҳо ҷудо карда, тамға мезананд ва борбандӣ мекунад. Дар комплексҳои чорводорӣ дӯшидани говҳо ва коркарди авалини шир ба таври автоматӣ ба роҳ монда шудааст.

Такмили системаҳои мухталифи автоматӣ, барпо кардани системаҳои автоматонидаи идоракунии ва татбиқи онҳо дар тамоми соҳаҳо хоҷагии халқ боиси баланд бардоштани самаранокии истеҳсолот мегарданд.

Саволҳо барои санҷиш:

1. Таҳти автоматонии ҷузъӣ ва пурраи истеҳсолот чӣ фаҳмида мешавад? Мисолҳо биёред.
 2. Шарҳ диҳед, ки қори анбори автоматонида чӣ тавр ташкил карда шудааст.
- *Ҳангоми ба экскурсия рафтани дар қорхона қӯшиши қунед, ки ба саволи зерин ҷавоб ёбед. Ҷорӣ кардани дастгоҳи автоматӣ чӣ хел самара медиҳад (сифати маснуот, ҳосилнокии меҳнат баланд мешавад ва ғайра)?*

МАҲҲУМИ СИСТЕМАҲОИ ЗУДБАДАЛИ ИСТЕҲСОЛӢ

Намудҳои автоматонӣ, аз ҷумла дастгоҳҳои дорони идоракунии барномавии шумораӣ ва конвейерҳои автоматӣ танҳо дар истеҳсолоти оммавӣ ва серсилсила аз ҷиҳати иқтисодӣ ба мақсад мувофиқанд. Ҳангоми истеҳсоли маҳсулоти нав автоматонии намуди аввал, коркарди барномаҳои нав ба нав, танзим кардани таҷҳизот ва автоматонии намуди дуюм аз нав сохтани тамоми конвейерро талаб мекунад. Ин маъноӣ ҳароҷоти иловагии меҳнат, вақт ва маблағро дорад. Албатта, дар сурати истеҳсолоти оммавӣ тамоми ин хароҷот ба зудӣ бароварда мешаванд. Вале ба ҳиссаи он ҳамагӣ 20%-и маҳсулот рост меояд. Илова бар ин дар оянда ҳиссаи истеҳсолоти оммавӣ кам хоҳад шуд. Сабаби ин, пеш аз ҳама суръати тараққиёти илмию техникаӣ мебошад. Дар замони мо мошини асбобҳои ҳанӯз дирӯз ба назар мукамал ба зудӣ кӯҳна мешаванд. Маҳз барои ҳамин масъалаи зерин бо ҷиддияти том ба миён омад, яъне ҷӣ тавр бо харчи камтар маҳсулоти нав ба навро истеҳсол бояд кард?

Барои ҷиҳати хуби истеҳсолоти оммавӣ-мунтазамӣ, суръати баланди истеҳсоли маснуот устувории равандҳои технологиро ба талаботи истеҳсоли маснуоти микдоран кам, ҳатто дона-дона бояд пайваст. Ба ибораи дигар, шакли нави истеҳсолотро ба вучуд овардан лозим шуд, ки дар он дараҷаи баланди автоматонии истеҳсолоти оммавӣ ва ҳартарафагӣ (имконияти ба зудӣ аз нав танзим кардан)-и истеҳсолоти каммикдор бо ҳам омезиш ёфта бошанд. Ба шарофати фаъолияти олимон ва муҳандисон дар ин самт комплексҳои автоматонида бо таҷҳизоти печонӣ аз нав сохташаванда ё системаҳои зудбадали истеҳсолӣ (СЗИ) ба вучуд омаданд.

Асоси системаҳои зудбадали истеҳсолӣ дастгоҳ бо идоракунии барномавии шумораӣ, роботҳои саноатӣ ва мошинаҳои ҳисоббарори хурди электронӣ мебошанд. Чунин таҷҳизоти системаи зудбадали истеҳсолӣ имкон медиҳад, ки тамоми амалиёти технологӣ, ки дараҷаи баландтарини ҳосилнокии меҳнатро таъмин мекунад, автоматӣ карда шаванд.

Хусусияти фарқкунандаи системаи зудбадали истеҳсолӣ нисбат ба системаҳои анъанавии автономии комплексӣ ва конвейерҳои автоматии истеҳсолоти оммавӣ, гузариши фаврӣ

ба коркарди маснуоти дилхоҳ дар ҳадди имкониятҳои техникий таҷҳизот мебошад. Албатта, набояд чунин фикр кард, ки системаҳои зудбадали истеҳсоли қодиранд, ки имрӯз, масалан трактор созанд ва фардо бо ҷидду ҷаҳди махсус ба истеҳсоли дучархаҳои бачагона гузаранд. Ҳеҷ кас дар назди онҳо чунин вазифаро намегузорад. Вале дар ҳар маснуот гурӯҳи ҷузъҳоеро ҷудо кардан мумкин аст, ки аз ҷиҳати шакл, андоза, тарзи коркард монанданд. Дар дохили гурӯҳи ҷузъҳо бошад, мумкин аст, ҳазорҳо ҷузъи андоза ва таъйиноташон мухталиф мавҷуд бошанд. Ҷудо кардани гурӯҳи ҷузъҳои монанд (втулка, болт ва ғ.), ки минбаъд мумкин аст дар мошинҳои таъйиноташон мухталиф истифода шаванд, асоси принципи технологияи гурӯҳиро ташкил медиҳанд. Системаҳои зудбадали истеҳсолии аввалин маҳз бо ҳамин принцип сохта шуда буданд.

Ташкили уҳдабароёнаи раванди истеҳсолиро дар ҳатти технологияи қитъаи алоҳидаи корӣ ва дар сеҳ ҷорӣ кардан мумкин аст.

Қисми асосии системаи зудбадали истеҳсоли модулиҳои зудбадали истеҳсоли (МЗИ) мебошанд, ки онҳоро ҳамчун воситаи автоматонӣ дар ҷойи алоҳидаи корӣ ё қитъа мустақилона истифода бурдан мумкин аст. Дар ҳақиқат модули зудбадали истеҳсоли воҳиди таҷҳизоти технологияи дорои идоракунии барномавии рақамӣ мебошад, ки онро ба таври автоматӣ барои истеҳсоли маҳсулоти нав мувофиқ гардонида, бо воситаҳои иловагии автоматонии раванди технологӣ таҷҳизонидан мумкин аст. Масалан барои иваз кардани барномаҳои корӣ, асбоб, абзор, маҳсулоте, ки бояд кор карда шавад ва ғайра. Модули зудбадали истеҳсоли муддати дароз бе иштироки инсон кор карда метавонад. Қисми ҷудонопазири системаи зудбадали истеҳсоли интиқоли автоматии маҳсулот ва маснуоти тайёр мебошад. Вай мустақилона бо дастгоҳҳои коркунандаи нақлиётӣ, ба монанди равонакҳои автоматӣ ва роботҳои нақлиётӣ ба амал бароварда мешавад. Элементи муҳими истеҳсолоти зудбадали автоматонида таҷҳизоти назоратӣ ченкунӣ мебошад, ки бояд бе иштироки инсон дақиқаи коркард, мувофиқати андозаи ҷузъро ба андозаи муқарраршуда тафтиш намояд. Агар ҷузъ дуруст сохта шуда бошад, назоратчи автоматӣ онро барои коркарди минбаъда ё ба анбори сеҳи васлкунӣ мефиристад.

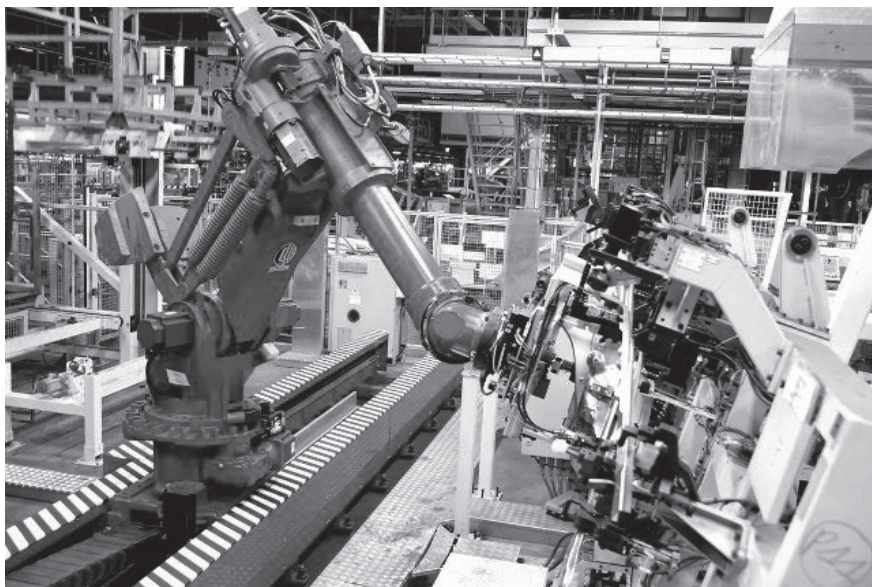

Робот манипулятор

Дар сурати мувофиқи нақша набудан, онҳо барои иваз кардани асбоб сигнал медиҳанд ва танзимгарро огоҳ мекунанд. Татбиқи системаи зудбадали истеҳсолӣ ҳосилнокии меҳнатро дар тамоми давраҳои истеҳсолот, аз қабилӣ конструкторӣ, технологӣ, ташкилию истеҳсолӣ хеле зиёд мекунад. Илова бар ин арзиши аслии маҳсулот ва хароҷоти иловагӣ кам мешавад. Муҳлати баровардани харчи системаи зудбадали истеҳсолӣ аз 2 то 5 сол мебошад.

Системаи зудбадал асоси гузариш ба “технологияи беодам” барои барпо кардани заводҳои автоматӣ мебошанд.

Иштироки инсон дар чунин истеҳсолот аз тартиб додани барнома барои мошинаҳои ҳисоббарори электронӣ, таъмир ва танзими таҷҳизот, иҷро кардани баъзе вазифаҳои мушоҳидаю назорат иборат аст.

Саволҳо барои санҷиш:

1. Зарурати ба вучуд овардани системаи зудбадали истеҳсолӣ кадом аст?
2. Аҳамияти модулҳои зудбадали истеҳсолиро дар барпо кардани системаҳои зудбадали истеҳсолӣ шарҳ диҳед.

ТЕХНИКАИ ЭЛЕКТРОНИИ ҲИСОБ ДАР ИСТЕҲСОЛОТ

Техникаи электрони ҳисоб ба тамоми соҳаҳои истеҳсолати моддӣ фаъолона дохил шуда, боиси азнавсозии куллии технология, баланд шудани ҳосилнокӣ ва беҳтар шудани шароити меҳнати одамон мегардад.

Самтҳои асосии истифодаи техникаи электрони ҳисоб дар истеҳсолат иҷрои корҳои ҳисобкунӣ, нигоҳ доштан ва коркарди ахбор, бо дастгоҳи автоматӣ мучахҳаз гардидани истеҳсолат мебошад.



Омӯзиши компютер

Ҳама гуна истеҳсолат ба иҷрои ҳисобу китоби меҳнатталаб, баъзан хеле мураккаб, масалан, самаранокии ҷорӣ кардани техникаи нав, тартиби оқилонаи таъмини маҳсулот ва ҳамлу нақли маҳсулоти тайёр ва ғайра алоқаманд аст. Вобаста ба ҳаҷм ва мураккабии корҳои ҳисобу китоб дар истеҳсолат техникаи электрони гуногунро истифода мебаранд. Ба инҳо супер МЭҲ, ки зудамалии онҳо якчанд миллиард амалро дар як сония ташкил медиҳад, компютерҳои инфиродӣ ва микро МЭҲ дохил мешаванд.

Техникаи электрони ҳисоб ҳамчун маҳзани дониш ҳам

истифода мешавад. Илова бар ин, аз чунин махзан дар ҳар лаҳза оид ба масъалаи диққатҷалбкунанда ҷавоб гирифтани мумкин аст. Ба хотираи компютерҳои ҳозира маълумоти ниҳоят мухталифро дар бораи тадқиқоти асосӣ, ҳалли нави конструкторӣ, хосияти маҳсулот, речаи равандҳои мухталифи технологӣ ва ғайра ҷой медиҳанд. Ин имкон медиҳад, ки системаҳои автоматонидаи ахбору маълумотдиҳӣ барпо карда шаванд.

Аз солҳои 60-уми асри XX сар карда, дар саноат ба истифодаи системаҳои ҳисобу китоби иттилоотӣ шурӯъ карданд, ки онро шартан бонки маълумот меноманд. Онҳо конструкторон, технологҳо, олимонро бо ахбори комплексие, ки барои ҳалли як қатор вазифаҳои истеҳсоли ва илмӣ заруранд, таъмин мекунанд. Мақсади барпо кардани чунин воситаҳо бо ахбор таъмин кардани коркарди конструкторӣ ва технологӣ дар соҳаҳои мухталифи саноат мебошад. Таҷрибаи истифодаи системаҳои автоматонидаи ахбору маълумотдиҳӣ дар заводи тайёрасозӣ, электроника, автомобилсозӣ аз кам шудани хароҷот ба тайёрии илмию техникий истеҳсолот ва кӯтоҳ шудани муҳлати ҳуди коркард шаҳодат медиҳад.

Шумо медонед, ки пеш аз истеҳсоли ҳар маснуот лоиҳаи он, аз ҷумла додани супориши техникӣ, коркарди нақшаҳо, ҳисобу китоби тамоми гиреҳо, сохтани модел ё намунаи озмоишӣ, санҷиши он ва ғайра қаша мешавад. Лоиҳакашӣ қисми аз ҳама меҳнатгалаби ба вучуд овардани маҳсулоти нав аст. Баъзан мураккабии коркарди лоиҳа чунон зиёд аст ва муҳлати тайёр кардани он чунон тӯл мекашад, ки маснуоти нав то ибтидои истеҳсолот кӯҳна мешавад. Ҳамаи ин татбиқи техникаи электронии ҳисоббарориро дар ин соҳа ба мақсад мувофиқ гардонид. Имконияти МЭҲ барои якҷоя кардани функцияи ҳисобу китоб ва иттилоотӣ асоси барпо кардани системаҳои лоиҳакашии автоматонида гардиданд. МЭҲ ҳисобу китоби пешакиро иҷро карда, вариантҳои конструкияро таҳлил ва бо маснуоти монанди мавҷуда муқоиса мекунанд. Дар комплекс бо МЭҲ автоматҳои зудҷопкунанда ва нақшакаширо истифода мебаранд, ки ба ҳосил кардани нақшаҳои кории ҷузъҳо, схемаҳои монтаж ва ғайра имконият медиҳанд.

Бо ёрии системаҳои лоиҳакашии автоматонида муҳлати иҷрои корҳои лоиҳакашӣ кӯтоҳ карда мешаванд. Масалан, агар қаблан барои тартиб додани нақшаҳои конструкияҳои

нави оҳану бетонӣ якчанд ҳафта сарф шавад, холо МЭХ имкон медиҳад, ки ин кор дар якчанд соат иҷро карда шавад.

Техникаи электронии ҳисоб воситаи асосии автоматонии истеҳсолоти ҳозира мебошад. Шумо аз мавзӯҳои гузашта дар бораи шаклҳои мухталифи автоматонӣ маълумот гирифтед. Чи дастгоҳҳои идоракунии барномавии ададӣ ва чи хатҳои автоматӣ ва системаҳои зудбадали истеҳсолӣ бе техникаи электронии ҳисоб имконнопазир буданд.

Танҳо дар асоси компютер масъалаи автоматонии истеҳсолотро аз марҳилаҳои аввали лоиҳакашии маснуот то баровардани маҳсулоти тайёр ҳал кардан мумкин аст.

Саволҳо барои санҷиш:

1. Қорӣ қардани компютер дар истеҳсолот ба мазмуни фаъолияти меҳнати коргарон ва хизматчиён чӣ таъсир мерасонад? Материалҳои экскурсия, ахбори рӯзномаҳо, маҷаллаҳо, намоишҳои телевизион ва гуфторҳои радиоро ба асос гирифта, мисолҳо биёред.
2. Системаҳои ахбори автоматонида чист? Чунин системаҳоро мисол биёред.
3. Баргари системаҳои автоматонидаи лоиҳакашӣ дар муқоиса бо системаҳои анъанавии лоиҳакашии маснуот дар чӣ зоҳир мешавад?

ТЕСТ

1. Саноати металлургӣ чанд навъ мешавад?

- а) 2 навъ
- б) 4 навъ
- в) 7 навъ

2. Бо усули пневмомеханикӣ зиёда аз чанд % ресмонҳои пахтагӣ бароварда мешавад?

- а) 60%
- б) 76 %
- в) 79%

3. Мошинаҳои ресандагиро кӣҳо идора мекунад?

- а) коргарони ресанда
- б) коргарони дузанда
- в) коргарони буранда

4. Мошинаҳо ба чанд гурӯҳ чудо карда мешаванд?

- а) ба 2 гурӯҳ
- б) ба 4 гурӯҳ
- в) ба 5 гурӯҳ

5. Вобаста ба соҳаҳои истифодабарӣ мошинаҳо ба чанд хел чудо мешаванд?

- а) ба 11 хел
- б) ба 15 хел
- в) ба 17 хел

6. Ба таркиби кадом санот соҳаҳои нефт, ангиштсанг ва газ дохил мешаванд, ки инҳо асосан дар қаъри замин ҷойгир мешаванд?

- а) саноати сӯзишворӣ
- б) саноати ресандагӣ
- в) саноати сабук

7. Дарачаҳои пухтарасии ангишт чанд навъанд?

- а) 3 навъ
- б) 4 навъ
- в) 10 навъ

8. Ба сифати сӯзишворӣ чӣхоро истифода бурдан мумкин аст?

- а) торф ва қабатҳои сӯзанда, сӯзишвории сунъӣ-кокс
- б) моё, оташ, торф
- в) сӯзишвории сунъӣ-кокс, оташ, газ

9. Номгӯй ва мазмуни ҳуҷҷати технологӣ бо кадом стандарти давлатӣ муқаррар карда мешавад?

- а) Системаи ягонаи ҳуҷҷати технологӣ (ЕСТД)
- б) Системаи умумии ҳуҷҷати технологӣ
- в) Ҳуҷҷати техникӣ

10. Дар кадом харита нисбат ба харитаҳои маршрутӣ иҷрои ҳар як амалиёти ҷудоғона мувофиқи гузаришҳо тасвир карда мешавад?

- а) харитаи амалиёт
- б) харитаи технологӣ
- в) харитаи техникӣ

11. Узви қорӣи мошинро чӣ ба қор мебарорад?

- а) муҳаррик
- б) қисмҳои эҳтиётӣ
- в) маркула

БОБИ V. ИНТИХОБИ КАСБ

Дар қарорҳои Ҳукумат ва суҳанрониҳои Асосгузори сулҳу ваҳдати миллӣ – Пешвои миллат, Президенти Ҷумҳурии Тоҷикистон муҳтарам Эмомалӣ Раҳмон дар бораи ба таври кулӣ тезонидани суръати тағйироту такмил додани интихоби касбии ҷавонон эътибори махсус дода шуда, муассисаҳои таҳсилоти умумӣ ҳамчун ҷузъи муҳим дар ин масъала доништа мешаванд.

Дар ҳақиқат, дар останаи мактаб насли наврас ба олами касбу ҳунар шинос гардида, ба ҳар гуна фаъолияти меҳнатӣ шавқу завқ зоҳир менамояд ва дар натиҷа бо хусусиятҳои психофизиологии худ ошно мегардад.

Фаъолияти интихоби касб, ки ҳангоми илмандӯзӣ дар мактаб ва берун аз он ба сомон мерасад, бояд инкишофи хусусиятҳои инфиродӣ (шахсӣ) ва қобилияти эҷодкорӣ ҳар як хонандаро таъмин намуда, самти касбии ӯро ба ягонагии манфиати шахсӣ долатӣ пайваста созад.

Лекин, муносибати имрӯзаи насли наврас ва ҷавонон нишон медиҳад, ки дар соҳаи интихоби касб онҳо ба камбудию норасоӣ зиёд роҳ медиҳанд, ки он ба соҳаи илми педагогика (омӯзгорӣ) вобаста мебошад. Аз ҳамин лиҳоз кулли хонандагон аз уҳдаи интихоби касби ояндаи худ намебароянд ва бештари вақт ин масъала аз тарафи волидайн ҳал карда мешавад.

Мутобиқан ба нодурустии соҳаи касбинтихобкунии бидуни меъёр сафи хатмкунандагони ихтисосҳои ҳуқуқшиносӣ, иқтисодӣ ва баъзе аз соҳаҳои касби омӯзгорӣ афзуда истодааст. Масалан, муассисаҳои таҳсилоти олиӣ ҷумҳуриро дар бадали 10 соли охир зиёда аз 20 ҳазор нафар ҳуқуқшиносу иқтисоддонҳо хатм намуда, бештар аз 15 ҳазори онҳо ба ҷойи кор таъмин нашудаанд, гарчи барои омӯзонидани онҳо маблағи зиёд сарф гардидааст.

Ба хато роҳ додан дар соҳаи интихоби касб хонандагони истеъдоднокро аз мадди назар дур намуда, ба паст шудани самараи истехсолот, бесамар гардидани фаъолияти меҳнатӣ ва сарфи беҳудаи маблағҳои давлатӣ оид ба тайёр намудани соҳибкасбон оварда мерасонад. Ҳоло дар мамлакат зиёда аз 75 фоизи хатмкунандагони муассисаҳои махсуси касбию техникӣ ва зиёда аз 50 фоизи хатмкунандагони муассисаҳои таҳсилоти олӣ бо фаъолияти меҳнатӣ аз рӯйи ихтисос машғул нашуда, аксари онҳо мардикориро дар мамлакатҳои хориҷа пеша кардаанд.

Аз ҳамин лихоз, камбудию норасогиҳои соҳаи интиҳоби касбҳо ва бидуни нақшаи давлатӣ тайёр намудани ихтисосмандон ба омӯзиши чуқури равандҳои назариявӣ амалии ин масоил водор месозад.

ШАВҚУ ЗАВҚ ВА РАҒБАТ

*Ҳунар беҳтар аз гавҳари номдор,
Ҳунармандро гавҳар ояд ба қор.
Абулқосим Фирдавӣ*

Дар зери мафҳуми шавқу завқ хусусияти маърифатии инсон ба ин ё он ашё фаҳмида мешавад. Шавқу завқ ба интиҳоби касб муносибати хуб нисбат ба соҳаи муайяни меҳнат, саъю кӯшиш ба идрок ва фаъолият мебошад.

Шавқу завқ аз рӯи мазмун, вусъат, давомият ва амиқӣ фарқ доранд. Мазмун ва вусъати шавқу завқ ифодакунандаи доираи назар ва илмдӯстии шахс буда, амиқӣ ва давомияти шавқу завқ бошад, устувории онҳоро ифода мекунад.

Шавқу завқ дар раванди инкишофи худ якҷанд давраро аз сар мегузаронад. Дар ибтидо вай хусусияти муваққатӣ, эпизодӣ дошта, нисбат ба ашёи муайян дар шакли мусбат зоҳир мегардад. Чунки шавқу завқро агар мо инкишоф надихем, ба зудӣ суст ё тамоман хомӯш мегардад. Вобаста ба дараҷаи омӯзиши амиқ ва мунтазами ин ё он фан, амиқ омӯхтани соҳаи дилхоҳи фаъолияти меҳнатӣ шавқу завқ афзуда, боз ҳам устувор мегардад. Ин гуна шавқу завқ аксаран ба рағбат, майли ба фаъолияти муайян машғул шудан, мунтазам аз худ кардани дониш ва такмил додани маҳорату малака мубаддал магардад.

Агар шавқу завқ бо формулаи «донистан меҳоҳам» ифода карда шавад, дар он сурат рағбат-«амал кардан меҳоҳам»-ро мефаҳмонад. Хондани китобҳо дар бораи ҳайвонот, тамошои боғи ҳайвонот ва барномаи телевизионии «Дар олами ҳайвонот»-ро дӯст доштан як тарафи масъала буда, дар раванди кори ҳаррӯза аз олами ҳайвонот бархурдор будан чизи дигар аст.

Рағбат на танҳо зоҳир мегардад, инчунин дар раванди фаъолият ташаккул меёбад. Аз ин рӯ, интизор нашуда, ба намудҳои гуногуни меҳнат фаъолони машғул шудан лозим аст. Танҳо кори фаъолони ба шумо имкон медиҳад, ки рағбати худро дарк намуда, санҷед.

Ба ҳамин тариқ, касбро мувофиқи шавқу завқ ва рағбати тамои интихоб кардан лозим аст.

Муваққатӣ	Эпизодӣ	Устувор
Педагогӣ – қобилияти таъсир расонидан ба шахси дигар бо мақсади таълиму тарбия	Математикӣ – қобилияти аз худ кардани усулҳои математикии тафаккур	Техникӣ – қобилияти аз худ кардани техника ва илмҳои техникӣ
Шавқу завқ ба фаъолияти педагогӣ, муҳаббат ба бачаҳо, маҳорати роҳбарӣ намудан ба коллективи бачаҳо, равонӣ ва монанди онҳо	Шавқу завқ ба техника, маҳорати мантиқан фикр, таҳлил ва ҷамъбасти намудан, бомуваффақият аз худ кардани донишҳои математикӣ ва монанди инҳо	Шавқу завқ ба техника, эҷодиёти техникӣ, майли қор кардан дар мошини дастгоҳҳо ва асбобҳо, бомуваффақият аз худ кардани физика, химия, математика, нақшакашӣ ва монанди инҳо

Давраҳои инкишофи шавқу завқ

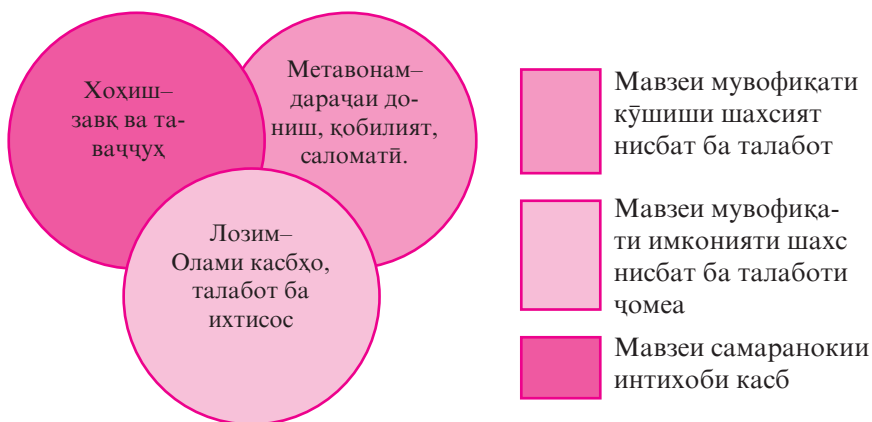

Шароити самаранокии интихоби касб

ҚОИДАҲОИ АСОСИИ ИНТИХОБИ КАСБ

1. Омӯзиши касбҳои гуногун (адабиётхоро оид ба касб омӯз, бо одамони касбу кори гуногун ошно шав, ба мавзӯҳои истехсоли сайр намо ва ғайра).

2. Шахсияти худро биомӯз (завқ, хошиш, шавқ, қобилият, ҳолати саломатӣ, хусусияти рӯҳӣ ва ғайра).

3. Ҳангоми интиҳоб намудани касб онро дуруст биомӯз, маслиҳати омӯзгоронро бигир, бо духтурон, падару модар, мутахассисон маслиҳат кун.

4. Имконияти дар фаъолияти худ санҷидани қувваю дониш оид ба касби интиҳобкардаатро пайдо кун. (Иҷрои машғулият аз рӯи касб, иштирок дар маҳфилҳои касбӣ, клубҳо, ҷамъомадҳо ва ғайра).

5. Донишу малакаи касбиатро бо фаъолияти амалият муқоиса намуда, ба интиҳоби ниҳоии касб молик гард.

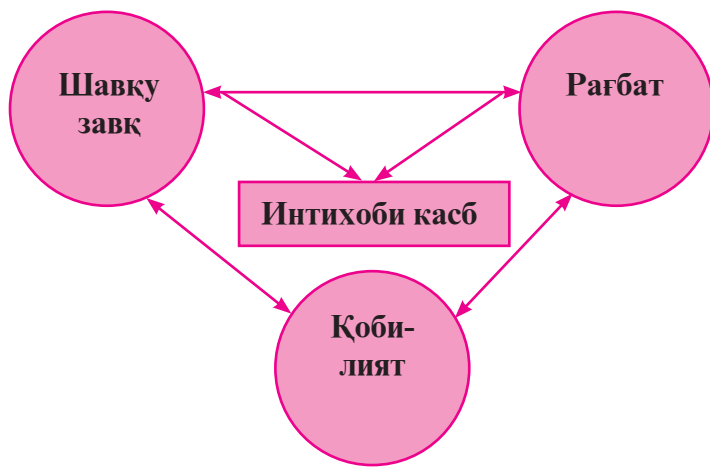

Таъсири шавқу завқ, рағбат ва қобилият ба интиҳоби касб

Завқ ё тавачҷуҳ муносибати интиҳобии шахс нисбат ба ягон объект аст, ки аҳамияти ҳаётӣ дорад. Завқу тавачҷуҳ ба талаботи шахс вобастагӣ дорад (масалан, талабот оид ба фарқ намудан ва молик будан ба кайфияти эстетикӣ шахс), ҷамоатчигӣ (талабот ба меҳнат, муносибат; фаъолияти ҷамъиятӣ), моддӣ (талабот ба сару либос, озуқа манзилгоҳ ва ғайра).

Завқ ё таваҷҷуҳ шакли ифодаёбии даркшавандагии талабот мебошад, ки тамоили шахсро оид ба мақсаду мароми фаъолият таъмин мекунад ва бо ҳамин имконият фароҳам меоварад, ки ба пуррагӣ ва чуқуртар ҳақиқати ҳол инъикос шавад.

Завқу таваҷҷуҳ метавонад бошууруна ё ки фавқулода пайдо гардад.

Таснифи завқҳо	
Нишонаҳои тасниф	Намудҳои завқ ё таваҷҷуҳ
Мазмун, ҳачм. Дараҷаи ҳақиқатнозирӣ ва қувва. Устуворӣ, чуқурӣ. Характери ифодаёбӣ.	Ҷамъиятию сиёсӣ, таълимӣ касбию меҳнатӣ, даркшавандагӣ, илмӣ, эстетикӣ, хонандагӣ, варзишӣ, ва ғайра. Васеъ ва танг, фаъолнокӣ, сустӣ, устуворӣ, ноустуворӣ, чуқур, рӯякӣ, бевосита.

Аҳамияти шавқу завқ ва рағбат дар интихоби касб чӣ гуна аст?

1. Давраҳои инкишофи шавқу завқро фаҳмонед.
2. Қоидаҳои асосии интихоби касбро гӯед.
3. Шартҳои мувофиқтари интихоби касбро фаҳмонед.
4. Шавқ чист?

- *Иниои қўтоҳтаринро дар мавзӯи “Касбу кори волидайнӣ ман” аз рӯйи нақшаи зерин пешниҳод кунед:*
- *Кай ва дар қучо падару модар маълумоти ибтидоии худро доир ба касбашон андӯхтаанд?*
- *Ҳангоми интихоби касб падару модар аз кадом қоидаи интихоби касб истифода бурдаанд?*
- *Кай ва дар қучо падару модар ба дониши касбии зарурӣ, маҳорат ва малака соҳиб гаштаанд?*
- *Падару модар дар чойи коришон ба чӣ машғуланд?*
- *Муносибати падару модар нисбат ба ихтисоси интихобкардаи худ.*

ҚОБИЛИЯТ ВА ҚОРШОЯМӢ НИСБАТ БА КАСБ

*Хунар омӯз, к-аз хунармандӣ,
Даркушоӣ кунӣ, на дарбандӣ.*

Низомии Ганҷавӣ

Қобилият чист? Қобилият чунин хусусияти психологии инсон аст, ки аз босамарона дарёфтани дониш, малака, маҳорат вобаста буда, лекин худи онҳо мақсади доштани донишу маҳорату малакаро надоранд.

Намудҳои гуногуни қобилиятро фарқ кардан мумкин аст: аз он ҷумла содатарин ва мураккаб, умумӣ ва хусусӣ.

Қобилияти содатарини умумӣ чунин қобилиятшиносӣ аст, ки гарчи ба ҳамагон хос бошад ҳам, лекин на ҳамеша дар фаъолияти босамаронаи инсон дида мешавад. Масалан, зиракӣ (хушфаҳмӣ), нақӯкорӣ ва ғайра; Содаю хусусӣ-қобилият нисбат ба наздикон буда, лекин барои ҳамагон хос нест. Масалан, назардиди чуқур, тасаввуроти фазогӣ, азёдкунии механикӣ ва ғайра. Қобилияти умумии мураккаб ин қобилият нисбат ба меҳнат, муомилаи сухан кардан, омӯзиш ва тарбия ба ҳисоб меравад. Қобилияти касбии мураккаби хусусӣ раванди самаранокии касбомӯзӣ ва ташаккул додани он аст. Ин чунин хосияти шахс аст, ки ба он сифати фаъолияти касбӣ вобаста мебошад. Ба онҳо назардиди саҳеҳи (дақиқ) хаттӣ, эҳсосоти аълосифат, ҳаракати босуръату дақиқ нисбат ба самтҳои уфуқӣ ва амудӣ, мутобиқати олитарини ҳаракати даст, чақонии даст, суръати баланди вокуниш нисбат ба ғашоварандаҳо, дараҷаи эътибори баланд, хотира ва ғайра дохил мешаванд.

Омилҳои овардашударо, ки дар организми инсон гузошта шудааст, заминаи нишони истеъдод меноманд. Ба ташаккулёбии онҳо ирсият ва муҳит таъсири калон мерасонад.

Аз ҷиҳати илмӣ исбот гардида, дар таҷрибаҳо тасдиқи худро ёфтааст, ки ҳар як организми ҷавон дар шароити муътадил захираи бузурги қувва ва истеъдод мебошад. Танҳо як қисми камтарини онҳоро одамон дар зиндагии худ дастрас мекунанд. Завқи касбӣ гуфта, муносибати бевоситаи пуртаъсири амалию дарккунандагӣ нисбат ба касбро меноманд, ки дар шароити

мутобиқ дарёфти фаъолияти касбии мушаххаси онҳо, далелу мақсад бо ҳам мувофиқ ояд. Азбаски завқи касбӣ ҳангоми фаъолият тавлиду ташаккул меёбад, бинобар ин, он яке аз омили муҳими фаъолияти мақсадноки шахс ба ҳисоб меравад.

Азму хоҳиши касбӣ-ин муносибати мусбату шуурнокии инсон нисбат ба фаъолияти касбӣ буда, онро дар мавриди доштани донишу маҳорат оид ба касбинтиҳобкунӣ ва муайян намудани ихтисоси оянда дарёфтан мумкин аст.

Азму завқи касбӣ, дониш ва маҳорат, сифати шахсӣ, худтарбиякунӣ ва худомӯзӣ, комёбиҳои аввалин дар фаъолияти меҳнатӣ ба ҳамдигар алоқаманд ва вобаста мебошанд.

Завқ ва азму хоҳиши касбӣ ҳангоми фаъолияти эҷодкорона тавлид меёбад.

Агар дар ибтидо завқи касбӣ ба миён ояд, пас аз он азви устувори касбӣ муайян мегардад, ки барои омӯзиш, тарбия ва фаъолияти меҳнатӣ ба созмонёбии самти касбии шахс сабаб мешавад.

Самти касбии шахс гуфта, яке аз паҳлӯҳои муҳими фаъолиятро мефаҳманд, ки онҳо дар завқ, хоҳишмандӣ ва азму идеали шахсӣ ифода меёбанд. Самтнокии касбӣ ин фаъолияти омӯхташуда ва мақсадноки шахс ба ҳисоб меравад.

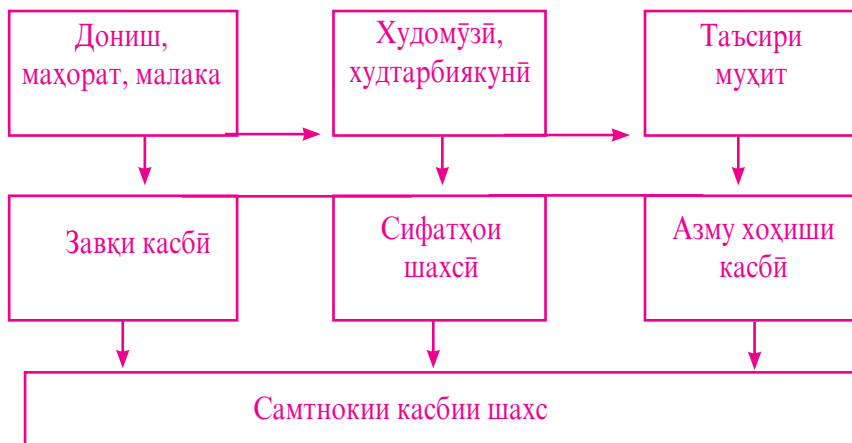

Алоқамандии сифати шахс, дониш, маҳорат, малака, завқи касбӣ ва азму самти он

ОИД БА ТАЙЁР НАМУДАНИ ШАҲС БАҲРИ ИНТИХОБИ КАСБ

Сабабҳое, ки ба раванди ташаккулёбии самти касбии шахс монеа мегарданд инҳоянд: муносибати хунуқназарона ба меҳнат, дониши ночизи барномаи таълимӣ, маълумоти корӣ надоштан оид ба ихтисосҳо ва озмудани фаъолияти кории худ.

Маҳорати касбӣ ин ҳамсамти касбӣ бо якҷоягии баҳодихии мусбат нисбат ба қобилияти худ мебошад.

Қобилияти умумӣ	Қобилияти махсус.
Интеллекти коршоямии мутараққӣ. Талабот оид ба илмандӯзӣ, дониш, маҳорату малака ва ғайра.	Омӯзгорӣ, адабию суҳаншиносӣ, техникӣ, риёзӣ, варзиш, маҳорати бадеӣ.

- *«Оё ман худамро медонам?» Талаботро оид ба касби омӯзгорӣ ба эътибор гирифта, ба саволҳои зерин ҷавоб диҳед:*
- *а) Шумо худро ба сифати омӯзгор аз рӯйи ихтисоси интихобкардаатон дар кадом дараҷа тасаввур менамояд?*
- *б) Аз кадом сифатҳои касбӣ аллақай бархӯрдор гап менамояд?*
- *в) Оё шумо ба дониши чуқур, маҳорату малакаи омӯзгорӣ соҳиб шудаед? Интихоби касби худро чӣ тавр баҳо медиҳед?*

Ба саволҳои анкетае, ки бо мақсади муайян кардани самти касбии шумо сохта шудааст, ҷавоб гардонед:

1. Кадом касб ба ту маъқул аст?
2. Касби ояндаатро чӣ тавр дарк намудӣ?
3. Касби интихобкардаат аз кадом ҷиҳат ба ту маъқул аст?
4. Муносибати волидайн оид ба мақсадҳои ту.
5. Пас аз хатми синфи 9 хонданро дар кучо идома додан мехоҳӣ?

САЛОМАТӢ ВА ИНТИХОБИ КАСБ

*Қимати мард на аз симу зар аст,
Қимати мард ба қадри ҳунар аст.*

Абдурахмони Чомӣ

Ҳангоми ҷавоб додан ба саволи «Оё касбу кор нисбат ба саломатии шахс таъсири номатлуб расонида метавонад?» бояд андешаи духтуронро ба саломатии одам дар мавриди таъсири манфӣ расонидани раванди меҳнат ё ки муҳити истехсолот ба назар гирифт, зеро ки дар чунин маврид имконияти ӯ ба талаботи касбу кор ҷавобгӯй нест. Ин ҳолатро бо мисолҳои ҳаётӣ тасдиқ намудан айни муддаост.

Аз хамин лиҳоз дар мамлақати мо ба ҳифзи саломатӣ ва меҳнати ноболиғон эътибори махсус дода мешавад. Одатан ба фаъолияти меҳнатӣ наврасони синну солашон ба 16 расида ва ба таври истисно – наврасони 15 сола ҷалб карда мешаванд.

Давомоти рӯзи кори ҳафтаи шашрӯза барои наврасони 16-18 сола ба миқдори 6 соат, барои наврасони 15-16 сола ва шогирдони инфиродиву таълими бригадавӣ ба миқдори 4 соат таъйин шудааст.

Давомоти басти корӣ ҳангоми ҳафтаи 5 рӯза барои наврасони 16-18 сола на зиёда аз ҳафт соат, барои ноболиғони 15-16 сола ва шогирдон 5 соатро ташкил мекунад.

Ҳақи меҳнати ноболиғон мутобиқан аз рӯйи шароити яхела барои калонсолон ва хизматчиён ва ба замми он барои рӯзҳои кори нопурра- хамчун рӯзи кори пурра пардохта мешавад. Шахсоне, ки синну солашон ба 18 нарасидааст, ҳеч гоҳ ба фаъолияти кори аз вақти муқаррарӣ зиёда, ба монанди кори шабонагӣ, навбатдорӣ дар рӯзҳои истироҳат ва идҳо ҷалб карда намешаванд. Инчунин онҳоро пас аз ба охир расидани басти кор нигоҳ доштан бар хилофи қонун мебошад. Ноболиғони то синни 18-сола ба руҳсатии яқмоҳа сарфи назар аз фасли сол ҳуқуқ доранд ва ба замми он барои мутобиқ кардани фаъолияти корӣ бо хониш аз имтиёзҳо бархурдор мебошанд.

Барои ноболиғон меъёри бардоштани бори вазнин пешакӣ муайян карда шудааст. Масалан, наврасони то 15-соларо ба фаъолияти корие, ки бо тела додан ва кашонидани бори вазнин вобастагӣ дорад, чалб кардан ба таври қатъӣ манъ шудааст. Барои наврасони синну солашон 16-18 сола, ҳангоми фаъолияти корӣ кашонидани бори вазнаш зиёда аз 41 кг тамоман манъ карда шудааст. Барои кашонидан ва ғечонидани бори вазнин аз тарафи наврасон маҳдудиятҳои зерин пешбинӣ шудааст: барои духтарони синну солашон 16-18-сола меъёри ниҳоии кашонидани бори вазнаш то 10,25 кг (барои духтарони 15-сола - 5,0 кг), барои наврасон-мувофиқан 16,4 кг (8,2 кг). Бо воситаи замбарғалтакҳои сечарха (аробачаҳо) ё ки чорчарха меъёри кашонидани бор барои духтарон-то 32 кг ва барои ҷавонписарон то 57,4 кг пешбинӣ шудааст. Мактаббачагон бояд аз саломатии худ огоҳ буда, ҳангоми интиҳоби касб маҳдудияти тиббиро оид ба касби интиҳобиашон дар мадди назар дошта бошанд.

Таҷрибаҳо нишон додааст, ки барои мактаббачагон яке аз сабабҳои хусусии маҳдудияти касбӣ, пеш аз ҳама тағйироти бавучудодадаи аппарати такаюҳу ҳаракат, қобилияти биниши чашм, шунавоӣ ва баъзан тағйироти системаи асаб нисбат ба меъёр ва узвҳои дарунӣ ба ҳисоб меравад. Мактаббачагоне, ки дар саломатии онҳо ноқисӣ дида мешавад, дар интиҳоби касб ба маҳдудиятҳо дучор мегарданд.

Чунин ҷавонҳо ва мактаббачагон нисбат ба фаъолияти корӣ корношоям ба ҳисоб мераванд ва махсусан агар фаъолияти меҳнатию илмандӯзӣ (хониш) ба саломатии онҳо таъсири манфӣ расонад. Бояд ҳаминро дар мадди назар дошт, ки ҳеч гоҳ корношоямии касбии мутлақ арзи вучуд надорад. Зеро ки табиати инсон гуногунпахлӯ буда, ҳар як шахс дорои хусусиятҳои сифатии гуногун мебошад. Организми инкишофёфтаистода хеле ҳассос буда, дар навбати худ имконияти ташаккулёбии механизмҳои компенсаторӣ дар он мавҷуд мебошад. Бо боварии том гуфтан мумкин, ки ҳар як мактабхон нисбат ба ин ё он касб (ихтисос) ба ҳосияти коршоямии касбӣ молик мебошад. Хулосаҳо оид ба коршоямии касбии мактабхон ба пуррагӣ ба қонунҳои амалкунанда оид ба ҳифзи меҳнати ноболиғон така намуда, ба

номгӯи маҳдудиятҳои тиббӣ нисбати қор ва таълими касбию истехсолии наврасон дар тамоми соҳаҳои хоҷагии халқ асоснок карда шудааст. Дар мактаббачагон маҳдудиятҳо ҳангоми интихоби касб, пеш аз ҳама аз рӯи характери беморӣ муайян карда мешавад.

Масалан, барои наврасоне, ки ба бемории ревматизм (тарбод), роҳи нафас, гурда, роҳи пешоб мубтало гардидаанд, ихтисосҳои бо сохтмон вобаста мувофиқи матлаб нест. Хулоса барои ҳар як намуни касалиякчанд омилҳои маҳдудияти касбию истехсолиро нисбат ба касалии бештар паҳнгардида нишон додан мумкин мебошад.

Ташкили коршоямии касбӣ барои ҳар гуна касалиҳо

№	Касалиҳо	Омилҳои маҳдудкунандаи касбию истехсоли
1.	Роҳи нафас	Микроиқлими номатлуб: қойҳои газнок, чангу ғубор, мавҷудияти моддаҳои захрнок.
2.	Системаи дилу буғумҳо	Зӯроварии физикии назаррас: Микроиқлими номатлуб, қор бо моддаҳои захрнок, фаъолияти қорӣ дар баландӣ, қор бо механизмҳои ҳаракаткунанда.
3.	Узви биниш (чашм)	Қор бо заррачӯзҳо: фаъолияти қорӣ бо айнак, зӯроварии физикии назаррас, муҳити чангу ғубордор
4.	Системаи асаб	Шадидияти муассири асаб: ғалоғула ва муҳити ларзишнок, микроиқлими номатлуб, қор бо моддаҳои захрнок
5.	Аппаратҳои буғуму ҳаракат	Нигориши қорӣ маҷбурӣ: зӯроварии назарраси физикӣ (боло бардоштан ва кашонидани бори вазнин); фаъолияти қорӣ дар баландӣ, иҷроиши қор бо механизмҳои ҳаракаткунанда.

6.	Узвҳои ҳазми таом	Алоқамандӣ бо моддаҳои захрнок, зӯровари назарраси физикӣ: корҳои шиддатӣ, корхое, ки речаи таомхӯриро вайрон мекунанд; нигориши кори маҷбурӣ.
7.	Гурда ва роҳи пешоб	Микроиқлими номатлуб, алоқамандӣ бо моддаҳои захрнок, нигориши кори маҷбурӣ, фаъолияти корие, ки речаи таомхӯрӣ ба эътибор гирифта намешавад.
8.	Пӯст	Алоқамандӣ бо моддаҳои захрнок ва фаъолияти кори касалии пӯстро ангишидиҳанда, микроиқлими номатлуб, намнокӣ ва ифлосии доимӣ.

Дар интиҳо бояд талабагон ба мустақиломӯзӣ ва мустақкам кардани саломатии худ мувофиқи талаботи касбӣ ва муайян кардани тартиботи меҳнату истироҳат водор сохта шаванд.

Тартиботи меҳнат - ин тақсим намудани муҳлати корӣ ва дамгирӣ барои тамоми рӯз ва ҳам барои фосилаи хурди вақти корӣ муайян гардидааст. Ҳангоми оид ба ҳисоб ва ташкили фосилаи кӯтоҳи дамгирӣ сухан рафтанд, ҳар як ҳаракати содиршаванда сарфи назар аз самаранокиаш тартиботи хурдтаринро талаб менамояд.

Тартиботи меҳнат ҳамеша тарзи дамгириро дар мадди назар дорад. Баъзан тӯл кашидани дамгирӣ ба фаъолияти меҳнати ҳалал мерасонад, ки чунин дамгирӣ ба бекорӣ ва қатъ гардидани фаъолияти меҳнати сабаб мешавад.

Тартиботи меҳнат ин фосилаи нисбии давомоти кор ва вақти дамгирӣ мебошад. Яъне дар давоми рӯзи корӣ он чанд ҳиссари ташкил намояд, ки оқибат хаста накунад, баназар гирифта мешавад. Муаммои хасташавии касбӣ ба омӯзиши тағйироти фаъолияти шахси хасташуда бахшида мешавад. Мафҳуми корношоямӣ ба равшиносии тааллуқ дорад: он имконияти иҷро намудани ягон намуди фаъолиятро бе таъсири хатогиҳо ифода мекунад.

Мафхуми «коршоямӣ»-маъноӣ биологӣ дошта, одатан нишондоди фаъолияти одам ва ҳайвонро пайваста меомӯзад. Мафхуми «қобилияти меҳнат»-маъноӣ иҷтимоӣ дошта, аз рӯи экспертиза (тафтиш)-и меҳнатӣ ба тамоми фаъолияти инсон баҳо медиҳад. Кӯшиши қавиירוдагии барангезиши муассир, завку шавқ оид ба кори иҷрошаванда, аз ҳисоби номаълум нигоҳ доштани ҳолат ва мондашавӣ бартараф карда мешавад. Сарфи назар аз нишондодҳои физиологӣ, салоҳияти шахсӣ кам нашуда, эҳсоси мондашавиро барҳам медиҳад.

Барои пешгирии хасташавӣ истироҳати фаъл, самаранокии ҳаракати меҳнат ва тағйир додани фаъолияти меҳнатӣ дар раванди меҳнат аҳамияти калон дорад.

Коршоямии касбӣ –ин системаи ба ҳам мутобиқшавии «одам-касбу ихтисос» ба ҳисоб меравад. Коршоямии касбӣ аз он шаҳодат медиҳад, ки характери инсон ба касби интихобкардааш монанд мешавад. Ҳоло чор дараҷаи коршоямии касбиरो чудо кардан мумкин аст:

- номувофиқ будан нисбат ба касб (тағйирот дар вазъи саломатӣ ва сифати шахсӣ, ки ба соҳиби касб шудан монеа мегардад).

- коршоямӣ нисбат ба касб (мавҷуд набудани муҳолифат).

- мувофиқати шахс ба касб (дорои сифатҳои махсуси корӣ ва мавҷуд набудани муҳолифат).

Саволҳо барои санҷиш:

1. Шахсони чанд сола ба кор қабул карда мешаванд?
2. Давомнокии рӯзи кории ноболиғон аз чанд соат иборат аст?
3. Барои ноболиғони касалии тарбод (ревматизм) дошта кадом корҳо мумкин нест?
4. Коршоямии касбӣ аз чанд дараҷа иборат аст?

• *Бозии «Кӣ касби зиёдро медонад». Ин бозиро ин тавр ба сомон расонидан мумкин; дар асоси нақшаи пешниҳодшуда ҳар як талаба фикру андешиш худро оид ба касбҳои баён месозад:*

- 1. Тавсифи умумии ихтисос ва моҳияти он;
- 2. Кори иҷрошаванда ва раванди фаъолияти меҳнатӣ;
- 3. Касбу кор нисбат ба шахс чӣ гуна талаботҳои дорад?
- 4. Шароити меҳнат;

- 5. Дониши зарурӣ?
- 6. Маҳорат ва малакаи зарурӣ;
- 7. Дар кучо соҳибхтисос гардидан мумкин аст?
- 8. Шароити иқтисодии меҳнат.
- *Хонанда бояд ба омӯзгор ва пизишки мактаб вазъи саломати худро санҷида, тартиби рӯзи кориро муайян намояд. Сипас дар дафтар оид ба 5 ихтисосе, ки қобилияти аз худ намудани онро дорад ва 5 ихтисоси дигаре, ки ба он тамоман шавқу рағбат надорад, сабт намояд.*

РОҲҶОИ СОҲИБХТИСОС ГАРДИДАН

Тайёрии касбии ибтидоӣ - ин чараёни омӯзиш ва тарбия мебошад, ки хонандагонро ба худмуайянкунии касбӣ ва ташаккулдиҳии он водор месозад. Ин масъала аз рӯи самтҳои зерин иҷро мегардад:

ташаккулдиҳии санҷидашудаи касбӣ;

мусаллаҳ гардидан бо донишу малакаи ибтидоии касбӣ;

ташаккулдиҳии касбӣ нисбат ба сифатҳои муҳими шахсӣ.

Тайёрии ибтидоии касбии хонандагон дар мактаб ё ки комбинатҳои таълимию истеҳсоли (КТИ) гузаронида мешавад. Пас аз он омӯзгор хонандагонро бо самтҳо ва намудҳои ихтисосҳо, ки дар мактаб ва КТИ баррасӣ мегардад, ошно мекунад.

Тайёр кардани коргарон бевосита дар корхонаҳо бо мақсади пурра намудани талабот ба касбҳои коргарӣ, ки омӯзишгоҳҳои касбӣ-техникӣ ва мактабҳо таъмин карда наметавонанд, ба сомон расонида мешавад.

Муҳлати чунин тарзи тайёр намудани коргарон на зиёда аз шаш моҳро ташкил медиҳад. Тайёр намудани коргарон дар истеҳсолот таҳти роҳбарии бевоситаи инструкторони коргарӣ ё ки мураббихо гузаронида мешавад. Инчунин шогирдон ба таври инфиродӣ тайёр карда мешаванд. Ҳангоми омӯзиши инфиродии истеҳсоли инструкторҳо дар муҳлатҳои муайян ва мутобиқан бо барномаҳои таълимии тасдиқшуда, шогирдони ба онҳо вобасташударо барои супоридани озмоиши классификатсионӣ тайёр менамоянд. Ба ҳар як шогирд чойи махсуси корӣ оид ба иҷро намудани вазифааш муайян карда мешавад.

Инструкторон шогирдони худро ба таҷрибаи кориашон ошно намуда, барои мусаллаҳ гардонидани онҳо бо тарзҳои

самараноки фаъолияти иҷроиш ва маҳорату малака, ки дар иҷроиши ягон кори мушаххас зарур аст, ёрмандӣ мерасонанд.

Системаи тайёр кардани мутахассисони касбӣ

Савияи тайёрии касбӣ	Дар кучо тайёр карда мешавад
Аввалиндараҷа	Муассисаҳои таҳсилоти умумӣ
Ибтидоӣ	Истеҳсолот ва мактаб
Миёна	Омӯзишгоҳи касбӣ-техникӣ, муассисаҳои таълимии махсуси миёна
Олӣ	Мактабҳои олӣ

Тайёрии назариявӣ дар гурӯҳҳои таълимӣ, ки аз ҳисоби шахсони дар гурӯҳҳои якҷинса ё ихтисосҳои монанд хонда истодаанд, баамал бароварда мешавад.

Дар мавриди омӯзиш бо усули бригадавӣ, хонандагонро таҳти роҳбарии инструкторон ба бригада (гурӯҳ)-ҳои махсус сарчамъ намуда, аз рӯйи барномаҳои таълимии инфиродӣ таълим медиҳанд. Баъзан ба ин мақсад коргарони касбӣ истифода бурда мешаванд. Таълими назариявиро тавассути кормандони муҳандисии техникӣ ба сомон мерасонанд.

Барои ташкили раванди таълим баҳри пай дар ҳам гузаронидани тамоми қисмҳои барнома дар комбинатҳои таълимӣ-курси муттаҳидаи саноатӣ, комбинатҳои соҳтмон ва ташкилотҳои дигар шароити мусоид фароҳам оварда мешавад. Мутахассисон дар курсҳои (бахшҳои) муваққатӣ ва доимӣ тайёр карда мешаванд. Дар раванди таълим ба хонандагон дониши минималии назариявӣ амалие дода мешавад, ки барои фаъолияти мустақилонаи кории онҳо зарур аст.

Машғулияти назариявӣ дар бахшҳо дар раванди истеҳсолот ва бидуни он барои бахшҳои ихтисосашон яқхела ё ки бо ҳам монанд гузаронида мешавад. Тарзи бо бахшҳо (курсҳо) гузаронидани машғулиятҳо дар он ҳолат мақсаднок ҳисобида мешавад, ки ҳангоми соҳибкасб гардидан гузаронидани машғулиятҳои махсуси назариявӣ дар ҷойи бевоситаи корӣ ғайриимкон бошанд.

Ҳамин тавр, соҳибкасбони ронандаи автомашинаҳо, трамвайҳо, троллейбусҳо, машинисти булдозерҳо, таъмиркунандагон, харротон, челонгарон, пойдеворсозон, андовагарҳо ва чӯбкорон тайёр карда мешаванд.

Таълими истехсолӣ дар бахшҳо бевосита дар устохонаҳои таълимӣ ё сеҳҳои корхона гузаронида мешаванд. Бо вучуди он оид ба тайёр кардани ва баланд бардоштани маҳорати касбии коргарон дар истехсолот камбудихои назаррас ба чашм мерасад. Масалан, мазмуну мундариҷаи корҳои таълимӣ асосан оид ба барқарор кардани малакаю маҳорати касбӣ нигаронида шудаасту халос. Ба омӯзиши мунтазами асосҳои илмҳои маҳсус дар мавриди касби интихобкарда, эътибори зарурӣ дода намешавад. Ин дар навбати худ ба қафомонии дараҷаи тайёрии касбии коргарон нисбат ба техникаи нави замонавӣ оварда мерасонад. Мутахассисони равияи маҳсус дар истехсолот, ки ба иҷрои амалиёти нозуки истехсолӣ қодир бошанд, тайёр карда намешавад ва дар натиҷа роҳи пурсамари баланд бардоштани дараҷаи истехсолот ба таври кулӣ ба маҳдудият дучор гардида, суръати аз худ кардани техникаи навро боз медорад. Аз ҳамин лиҳоз характери комплексӣ доштани саноат ба таври комплексӣ тайёр намудани мутахассисони касбиро талаб менамояд.

Яке аз намудҳои асосии тайёр кардан ва ташаккул додани дараҷаи касбии кадрҳои коргарӣ омӯзишгоҳҳои касбӣ-техникӣ ба ҳисоб мераванд. Муҳлати таҳсил дар чунин муассисаҳо барои хонандагони дорои маълумоти миёнаи нопурра 3 сол ва барои маълумоти миёнаи дошта 1 сол мебошад. Муҳлати таҳсил дар омӯзишгоҳҳои касбӣ-техникӣ собиқаи кории бефосила ҳисоб карда мешавад.

Аксарияти омӯзишгоҳҳои касбӣ-техникӣ дорои базаи моддию техникаи мустақкам мебошанд. Системаи дидактикии таълим дар ин муассисаҳо аз 3 элемент иборат аст: умумитаълимӣ, умумитехникӣ ва тайёрии маҳсус. Машғулиятҳои назариявӣ дар утокҳои маҳсус гузаронида шуда, таълими истехсолӣ бошад, дар устохона ё ки бевосита дар коргоҳ мегузарад. Ба корҳои таълимӣ омӯзгорон ва устодони таълимию истехсоли машғул мебошанд.

Ба хатмкунандагони омӯзишгоҳҳои касбӣ-техникӣ диплом оид ба дарёфти ихтисос ва номаи камол дода мешавад.

Пас аз мактаби миёнаи нопурра				Пас аз мактаби миёна			
КТИ, сеҳи таълимӣ, устоҳона, мактаб 2 сол	Омӯзишгоҳҳои касбӣ- техникӣ 3 сол	Техникум, омӯзишгоҳ 3 сол	Курсҳои дар истеҳсолот 2-6 моҳ	Омӯзишгоҳҳои касбӣ- техникӣ 1 сол	Техникум, омӯзишгоҳ 3 сол	Мактаби олии 4-6 сол	

Роҳҳои соҳиб шудан ба касб

Саволҳои барои санҷиш:

Дар бораи системаи тайёр кардани мутахассисони касбӣ маълумот диҳед.

1. Самтҳои тайёрии касбии аввалиндарачаро номбар кунед.
2. Тайёрии коргарон дар истеҳсолот аз тарафи кӣ гузаронида мешавад?
3. Ба хатмкунандагони омӯзишгоҳҳои касбӣ-техникӣ чӣ хел ҳуҷҷат дода мешавад?

- *Оид ба мавзӯи «Касби ояндаи ман» реферат нависед.*
- *Пайдоиши касбу ихтисос ва моҳияти онҳо дар замони ҳозира; Маҳсулоти онҳо.*
- *Хусусияти мазмун, шароити меҳнат*
- *Талаботи касб нисбат ба шахс.*
- *Намояндагони беҳтарини касби интихобкарда.*
- *Барои чӣ ҳамин касб ба ман маъқул аст?*
- *Ин касбро дар қучо омӯختан мумкин.*
- *Барои омӯختани ин касб кадом чораҳоро меандешам.*
- *Реферат бояд зебо ва пурмазмун навишта шавад. Пас аз баромад реферат дар кабинетҳои профориентатсия нигоҳ дошта мешавад.*

НАҚШАҲОИ ҲАЁТӢ ВА КАСБӢ

*Дар ҳунар кӯш, ки зар чизе нест,
Ганҷу зар пеши ҳунар чизе нест.*

Абдурахмони Ҷомӣ

Интихоби касб мақсаднок, раванди муташаккил буда, он мутобиқи нақшаи муайян бояд иҷро карда шавад.

Нақшаи касбӣ – ин сикли пайдарҳамии фаъолияти шахс оид ба созмон додани стратегияи касбии худмуайянкунӣ ва ташаккулдиҳӣ ба ҳисоб меравад.

Баробари чуқуртар гардидани шавқу завқи касбӣ, андӯхтани дониш оид ба касб, маҳорату фаъолияти амалӣ баъзан тағйир ёфта, боз ҳам ба ҳақиқат наздиктар мешавад. Нақшаҳои касбӣ аз рӯи якчанд марҳалаҳо созмон меёбанд. Дар марҳалаи аввал нақшаи иҷроиш дар хусуси ба тадбир расонидани интихоби пешакии касбӣ пешбинӣ карда мешавад.

Дар марҳалаи дуюм оид ба аниқтар намудани масъалаи интихоби касб ва муайян кардани хоҳиши касбӣ чораҳо андешида мешавад.

Марҳалаи сеюм роҳҳои азхуднамоии касб, баландшавии дараҷаи касбӣ ва ғанигардии классификатсияро дар бар мегирад. Структураи пешакии нақшаи касбӣ чунин мешавад:

1. Тайёри ба интихоби пешакии касб

- Шинос намудан бо асари К. Маркс «Фикру андешаи ҷавонон оид ба интихоби касб».
- Бо китоби Б.А. Климов «Чӣ тавр касбро интихоб намоям» ошно гардидан.
- Азхуд намудани қоидаҳои умумии интихоби касб.
- Ошноӣ бо харитаи «Дар олами касб».
- Маълумот доштан оид ба саломатии худ ва баррасии умумии физикӣ.
- Хусусиятҳои психикӣ, фарқият, хотира, тафаккур, хушёрӣ муайян мегардад.
- Муайян кардани дараҷаи худбаҳодихӣ.
- Мавҷудияти қобилият нисбат ба баъзе фанҳои дарсӣ ва фаъолнокии муайян карда шавад.

- Шавку завқи касбиро омӯхта, формулаи касби маъкулшуда муайян карда шавад.
- Талаботи мавзеи истиқомати худро ба мутахассисон баррасӣ кунед.
- Варианти асосӣ ва ёрирасони касби ояндаи худро муайян кунед.

2. Аниқ намудани интихоби касб ва дарёфти хоҳиши касбӣ

- Профессиограммаи касби интихобкардaro омӯхтан.
- Шиносоӣ бо адабиётҳо оид ба ин масъала.
- Сухбат бо мутахассисон.
- Ошноӣ бо ҷойи корӣ.
- Муайян кардани мутобиқати имкониятҳои худ бо талаботи касби интихобшуда.
- Сухбат бо омӯзгорон, волидайн ва дӯстон .
- Интихоби касби оянда.

3. Амалӣ гардонидани хоҳиши касбӣ

- Муайян сохтани усулҳои дарёфт намудани касб.
- Шиносоӣ бо гузориши тайёрии ибтидоии касбӣ дар мактабҳо ва КТИ
- Муайян кардани номгӯи камбудихои сифатҳои муҳими касбӣ, сохтори барномаи худомӯзӣ.
- Иштироки машғулиятҳои клубҳо, маҳфилҳо, сексияҳо оид ба завқу шавқи касбӣ.
- Сохтори нақшаҳои тайёри оид ба дохилшавӣ ба муассисаҳои таълимии касбӣ.
- Муайян кардани роҳи баланд бардоштани ихтисос ва дараҷаи касбӣ.
- Аниқ кардани нақшаи касбии худ ва муайян сохтани муҳлати мушаххаси амалӣ гардонидани он.

Саволҳо барои санҷиш:

1. Таҳти мафҳуми нақшаи касбӣ шумо чиро мефаҳмед?
2. Марҳалаҳои ташаккули нақшаи касбиро гуфта диҳед.
3. Сохтори нақшаи касбиро номбар кунед.

- *Нақшаи касбии худро аниқ намуда, муҳлати мушаххаси амалӣ гардонидани онро муайян кунед.*

ТЕСТ

1. Маънои шавқу завқ ба интихоби касб

- а) дилбастагӣ насбат ба соҳаи муайяни меҳнат, саъю кӯшиш ба дарки моҳияти ягон навъи фаъолият
- б) вусъат, давомият ва амиқӣ
- в) устуворӣ, хоҳишмандӣ

2. Шавқу завқ бо кадом формула ифода карда мешавад?

- а) “донистан меҳоҳам”
- б) “амал кардан меҳоҳам”
- в) “шавқ дорам”

3. Ба ташаккулёбии факторҳои қобилият чӣҳо таъсир мерасонад?

- а) ирсият ва муҳит
- б) муҳити гирду атроф
- в) хоҳиши волидайн

4. Маҳорати касбӣ чист?

- а) ҳамсамти касб бо якҷоягии баҳодихии мусбат нисбати қобилияти худ
- б) ҳамсамти касб бо якҷоягии баҳодихии манфӣ нисбати қобилияти худ
- в) ҳамсамти касб бо якҷоягии баҳодихии мусбат нисбати касби худ

5. Чанд дараҷаи қоршоҷии касбӣ вуҷуд дорад?

- а) 4 дараҷа
- б) 5 дараҷа
- в) 7 дараҷа

6. Муҳлати таҳсил дар ОКТ барои хонандагони маълумоти миёнаи нопуррадошта чанд сол мебошад?

- а) 3 сол
- б) 5 сол
- в) 1 сол

7. Системаи дидактикии таълим дар ОКТ аз чанд унсур иборат мебошад?

- а) аз 3 унсур
- б) аз 5 унсур
- в) аз 6 унсур

8. Нақшаҳои касбӣ аз руи чанд марҳала созмон меёбанд?

- а) аз се марҳала
- б) аз чор марҳала
- в) аз панҷ марҳала

9. Мафҳуми “коршоямӣ”-ро маънидод намоед.

- а) маънои биологӣ дошта, нишондоди фаъолияти одам ва ҳайвонотро бо ҳампайвастагӣ меомӯзад
- б) маънои биологӣ дошта, нишондоди фаъолияти ҳайвонотро бо ҳампайвастагӣ меомӯзад
- в) маънои кимиёвӣ дошта, нишондоди фаъолияти одам ва ҳайвонотро бо ҳампайвастагӣ меомӯзад

10. Мафҳуми “қобилияти меҳнат” -ро маънидод намоед.

- а) маънои иҷтимоӣ дошта, аз руи тафтиши меҳнатӣ ба тамоми фаъолияти инсон баҳо медиҳад
- б) маънои иқтисодӣ дошта, аз руи тафтиши меҳнатӣ ба тамоми фаъолияти инсон баҳо медиҳад
- в) маънои иҷтимоӣ дошта, аз руи тафтиши касбӣ ба тамоми фаъолияти инсон баҳо медиҳад

11. Барои духтарони синну солашон 16-18 сола меъёри интиҳои кашонидани бори вазнаш то чанд кг пешбинӣ шудааст?

- а) 10-25 кг
- б) 11-27 кг
- в) 10-30 кг

БОБИ Ш. АСОСҲОИ ИҚТИСОДИИ ОИЛА

Аксарияти мактаббачаҳо дар оила ба воя мерасанд. Онҳо дар оила тарбия меёбанд, истироҳат мекунанд, нерӯ мегиранд, мушкилию нобарориҳои зиндагиро аз сар мегузаронанд, якчоя бо хешу ақрабо аз комёбию муваффақиятҳо хурсанд мешаванд, таҷрибаи ҳаётии волидайн, бародарон, хоҳарон, бобою бибиро омӯхта, бо роҳҳои тарбияи кӯдакон ошно мегарданд.

Дар шароити иқтисодии бозоргонӣ донишҷӯи асосҳои иқтисодии оила аҳамияти махсус талаб мекунад. Аз ин рӯ, як инсон бояд дар ин раванд имкониятҳои барои зиндагӣ дар муҳити рақобатнок ба таври шоиста истифода барад. Ба ин кор инсон бояд аз кӯдакӣ тайёр шавад. Пулро чӣ тавр кор кардану чӣ тавр харч кардан лозим аст? Захираҳои гуногун, аз ҷумла оилавино чӣ тавр оқилона истифода бурдан лозим аст? Вақти холи чӣ тавр бояд истифода шавад? Ба ҳамаи ин саволҳо ва бисёр суоли дигар шумо дар ин қисмати китоб ҷавоб меёбед.

Дар замони ҳозира бекорӣ авҷ мегирад. Бо ин масъала бисёр давлатҳои ҷаҳон рӯ ба рӯ мешаванд. Вале агар инсон дар шароити хоҷагии оилавӣ истехсоли молу хизматҳоро ташкил карда тавонад, вай худаш ва оилаашро бо ризқи рӯзӣ таъмин карда метавонад.

Дар бисёр оилаҳо вазифаҳои меҳнатӣ нобаробар тақсим шудааст. Қисми зиёди кор ба уҳдаи модар вогузор мегардад. Ин нодуруст аст. Оқилона тақсим кардани меҳнати ҳамаи аъзои оиларо ёд гирифтани лозим аст. Ин қисмати китоб ба шумо, хонандагони азиз, маҳз ҳамин масъалаҳоро меомӯзонад.

ИҚТИСОДИЁТИ ОИЛА ДАР ҲАЁТИ ИҚТИСОДИИ ҶАМЪИЯТ

Дар аввал калимаи «экономика» (аз юнонӣ «oikonomike»-идора кардани хоҷагӣ) маънии маҳорату қобилияти рӯзгордориро дошт, вале тадричан маънии ибтидоии калима аз байн рафт. Алҳол калимаи экономика маънои идора кардани хоҷагии калонро мефаҳмонад. Ин вожа ба забони тоҷикӣ бо калимаи арабии «иқтисод» ё «иқтисодиёт» ифода мешавад. Маънои аслии калимаи «иқтисод», сарфаю сириштакор будан, эътидолро нигоҳ доштан, сарфакорӣ кардан мебошад. Рафта-рафта вожаи

иктисодиёт низ маънои идора кардани хочагии калонро ба худ гирифт.

Ҳар як оила захираҳои муайян дорад. Захираҳо пул, воситаҳои моддию истеҳсоли, сарват, имконият, манбаҳои восита ва даромадро дар назар дорад.

Захираҳои иқтисодии оила иборатанд аз: захираи меҳнат (аъзои оила, имконияти ғаёлона дар рӯзгордорӣ иштирок кардани онҳо); сармоя (ғайриманқула: манзил, қитъаи замин, анбор, гараж, воситаи нақлиёт, аз қабилӣ мошин, мототсикл, дучарха; техникаи рӯзгор, аз қабилӣ яхдон, чангкашак, мошинаи чомашӯй ва ғайра); молиявӣ (пули нақд, суратхисоби бонкӣ, қоғазҳои қиматнок, суғуртаннома); технология (технологияи таомпазӣ, дӯзандагӣ, технологияи корҳои таъмирӣ, технологияи истеҳсоли молу хизмат ва ғайра).

Дар иқтисоди оила низ ҳамаи қонунҳои амал мекунад, ки иқтисодиёти калон тобеи онҳост. Рисолати иқтисодиёти оила чун илм баланд бардоштани имкониятҳои аъзои оила дар истифодаи оқилонаи захираҳои онҳо дар шароити афзоиши талабот ва маҳдуд будани имкониятҳо мебошад. Иқтисоди оила инсонро ба ташкили оқилонаи меҳнати оилавӣ, истифодаи босамари захираҳо дар оила, ташаққули талаботи мувофиқ ё оптималӣ тайёр мекунад. Мақсади иқтисодиёти оила таъмини иҷрои шоибаи нақшҳои иҷтимоии шаҳрванд чун узви ғаёли чамбият, оиладор, истеъмолкунанда ва истеҳсолкунандаи неъматҳои моддию маънавӣ мебошад.

Дар назди иқтисоди оила вазифаҳои зерин меистанд:

1. Нисбатан пурра қонеъ гардонидани талабот ва эҳтиёҷоти ҳамаи аъзои оила.
2. Истифодаи оқилонаи захираҳои оилавӣ.
3. Нақшагирӣ ва сарфаи воситаю вақт.
4. Дар рӯзгордорӣ истифода бурдани ҳисоби хочагӣ ва ташкили илмӣ меҳнат.

Аз гуфтаҳои боло ба хулоса омадан мумкин аст, ки иқтисодиёти оила соҳаи асосии ғаёлияти мо мебошад.

Саволҳои барои санҷиш:

1. Маънои аслии калимаи «экономика» ва «иқтисодиёт» чист?
2. Захира гуфта, чиро мефаҳмед?
3. Мамлақати мо дорои чӣ хел захираҳо мебошад?

4. Таъйиноти иқтисодиёти оиларо чун илм шарҳ диҳед.
5. Оила дорои кадом захирахост?

- *Рӯйхати захираҳои оилаатонро тартиб дода, натиҷаашро дар ҷадвал нависед:*

Намуди захира			
Физиқӣ	Моддӣ	Молиявӣ	Технологӣ

ВАЗИФАҲОИ ОИЛА

Оид ба муайян кардани вазифаҳои оила муносибатҳои гуногун мавҷуданд. Дар ҳамаи ҷамъиятҳо оила вазифаҳои зеринро иҷро мекунад: репродуктивӣ, иқтисодӣ, тарбиявӣ, рекреативӣ, коммуникативӣ (танзимӣ).

Вазифаи репродуктивиро ҳамчунин вазифаи идомаи насл (таваллуди фарзанд) ва таҷдиди аҳоли низ меноманд. Муҳаққиқон се намуди оиларо аз ҷиҳати фарзанддорӣ фарқ мекунанд: серфарзанд, миёнафарзанд, камфарзанд. Алҳол ба мақсади танзими тавлиди кӯдак давлатҳои мухталифи ҷаҳон сиёсати демографиро бошуурона таҳия ва ба ҳаёт татбиқ мекунанд.

Сиёсати демографӣ як қисми сиёсати танзими аҳоли аст, ки тадбирҳои иқтисодӣ, иҷтимоӣ ва ҳуқуқиро дар бар мегирад. Мақсади тадбирҳои мазкур дар ояндаи дарозмуҳлат ноил шудан ба дараҷаи матлуби тавлиди кӯдакон ва ҳаҷми мутаносиби оила аст.

Вазифаи тарбиявии оила - амалӣ гардонидани сотсиализатсияи ибтидоии кӯдак ва тарбияи онро то расидан ба камолоти иҷтимоӣ фаро мегирад. Маълум аст, ки таҳти мафҳуми тарбия нуқтаҳои зерин фаҳмида мешавад: мачмӯи таъсироти мақсаднок ба шахси мавриди тарбия бо мақсади дар ӯ ташаккул додани ақидаҳои мушаххаси ғоявӣ сиёсӣ, меъёрҳои ахлоқӣ ва намунаҳои рафтор, ҳамчунин сифатҳои муайяни ахлоқию психологӣ ва ҷисмонӣ.

Вазифаи рекреативӣ ёри хамдигарии ҷисмонӣ, моддӣ, маънавӣ ва психологӣ, таҳкими саломатии хамдигар, ташкили фароғату истироҳати аъзои оиларо дар бар мегирад. Вазифаҳои рекреативиро, асосан ташкилотҳои давлатию ҷамъиятӣ иҷро мекунанд.

Вазифаҳои коммуникативӣ талаботи аъзои оиларо дар муошират ва тафохуми мутақобила қонё мегардонанд. Тадқиқоти психологию педагогӣ тасдиқ мекунанд, ки ташаккули тамоилҳои гуногуни иҷтимоӣ, заминаҳои фарҳангӣ, саломатии ахлоқию психологии инсон ба характери муоширати дохилиоилавӣ, аз зоҳиршавии қолабҳои психологӣ дар муошират, пеш аз ҳама аз ҷониби аъзои қалонсоли оила, аз муҳити маънавию психологии оила вобаста аст.

Вазифаи танзимӣ низоми муносибатҳои байни аъзои оила, аз ҷумла назорати ибтидоии иҷтимоӣ ва амалӣ гардонидани ҳукумат ва обрӯю эътиборро дар бар мегирад. Дар гузашта давлат ба пойдор сохтани ҳокимият ва обрӯю нуфузи сарвари оила дар оила мусоидат мекард. Сарвари оила дар навбати худ дар давоми ҳаёташ ба рафтори авлодаш масъул буд. Барои нофармонӣ ба падару модар ҷазоҳо муайян шуда буданд. Ба сифати пешгирии намунаҳои рафтори номатлуб барои давлат амалияи ба зери назорати волидон фиристодани фарзандони қалонсолу бабалоғатрасида низ ҷой дошт.

Вазифаи иқтисодӣ яке аз вазифаҳои асосии оила мебошад. Ҳамаи шаклҳои гузаштаи оила воҳидҳои истеҳсолӣ мебошанд. Дар шароити сохти ғуломдорӣ феодалӣ, маъмулан, меҳнат аз оила ҷудонопазир буд. Ҳамаи аъзои оила бо як намуди меҳнат машғул мешуданд. Зимнан фарзандон ҳам аз хурдсолӣ ба фаъолияти истеҳсолӣ ҷалб мешуданд. Ташкили истеъмол ва фурӯш низ вазифаи иқтисодии оила буд.

Қисмҳои таркибии вазифаи иқтисодӣ:

1. Ташкили истеъмоли оилавӣ ва бурдани хоҷагии оила ҳам инфиродӣ ё истеҳсолоти хусусӣ, аз ҷумла хизматрасонии маишӣ ба аъзои оила, хоҷагии ёрирасони хусусӣ, фаъолияти меҳнати инфиродӣ, ҳамтаъсиси корхонаҳои хусусии оилавӣ мешаванд.

2. Андӯхти амволи хусусии оила ва таъмини ворисияти он. Гуфтан лозим аст, ки ин масъала дар ҷамъияти мо ҳанӯз ҳалли пурраи худро наёфтааст. Дар ин ҷо қайд кардани ду омилро зарур мешуморем:

Аввалан, сол аз сол дар моликияти хусусии оила миқдори амвол меафзояд. Дуюм, вобаста ба инкишофи кооператсия, фаъолияти меҳнатии инфиродӣ, пудрати иҷора, фурӯши манзил дар шаҳру деҳот тамоили васеъшавии амволи хусусии оила ба назар мерасад. Маҳдудиятҳои сершумор ба ҳаҷми манзили истиқоматӣ, баландии хонаҳои хусусӣ, харидани воситаҳои механизатсияи ҷузъӣ (мотоблок, дастгоҳ, маҳсулоти сохтмон ва ғайра) аз байн рафтанд. Ҳамаи ин дар муносибатҳои байниоилавӣ ва дохилиоилавӣ аҳамияти калон дорад.

3. Фаъолияти молиявӣ оид ба ташаккул ва истифодаи буҷаи оилавӣ ҳаракати пулро аз воридшавӣ то масраф ба мол (хизмат) ва таҷаммӯъ дар бар мегирад. Буҷаи оилавӣ ин муносибати молиявӣ дар дохили оила ва бо ҳалқаҳои ҳисоби хоҷагии беруна (савдо, хизмати маишӣ, муассисаҳои давлатӣ ва ғайра) мебошад.

4. Иштироки аъзои оила дар истехсолоти ҷамъиятию кооперативӣ. Зану шавҳар бо сабабҳои гуногун фақат дар хона нишаста наметавонанд. Чунки музди кор дар истехсолоти ҷамъиятӣ, пеш аз ҳама қисми асосии манбаи даромади оила мебошад. Музди кор бештар аз 60 дар сади даромади колхозчиён ва қариб 80 дарсади даромади коргарону хизматчиёнро ташкил мекунад. Дар асоси ҳамаи ин метавон гуфт, ки вазифаи иқтисодии оила аз шакли мушаххаси натуралӣ ба хонагии ҷамъиятӣ табдил ёфтааст.

5. Таҷдиди тавлиди инсон чун шахсият ва меҳнаткаш, тайёр кардани кӯдакон нисбат ба меҳнат дар истехсолоти хонагӣ ва ҷамъиятӣ, касбинтиҳобкунӣ, тарбияи иқтисодӣ, ташаккули ҳислатҳои соҳиб буданро дар бар мегирад.

А.С. Макаренко борҳо таъкид карда буд, ки хоҷагии оилавӣ арсаи хеле қулай барои тарбияи ҳислатҳои хусусияти «шаҳрванд-хӯҷаин»-и оянда мебошад. Дар ин арса, агар кор дуруст ташкил карда шавад, ҳислатҳои коллективизм, сарфакорӣ, масъулиятшиносӣ ва ғамхориро тарбия кардан мумкин аст.

Намуди ташкили хоҷагии оилавӣ шарти муҳими амалигардонии вазифаҳои иқтисодӣ мебошад, ки аз он на танҳо сатҳи захиргардии ин вазифаҳо, дараҷаи некӯаҳволии моддӣ, балки муҳити маънавию психологӣ, дараҷаи қонеияти зану шавҳар аз никоҳ низ вобаста аст.

Вобаста ба дараҷаи иштироки зан, шавҳар, кӯдакон дар хоҷагӣ ташкили иқтисоди хусусӣ ё яккадасти оилавӣ ва ё коллективии

оилави́ро фарқ мекунанд. Намудҳои ташкили иқтисодиёти оилавӣ:

1. Занонаи яккадаст – ташкили анъанавии иқтисоди оилавӣ, вақте ки шавҳар амалан аз ҳамаи ўҳдадориҳои хонагӣ озод карда шудааст. Зан дар ин вазъият ташкилотчи ягонаи кори хона мегардад. Шавҳару кӯдакон танҳо истеъмолкунандагон ва истифодабарандагони хузуру ҳаловати хонаанд.

2. Мардонаи яккадаст. Ин намуд аҳёнан вомехӯрад. Дар мамлакатаи мо аз ҳар 100 оила 2-3 оила, яъне 2-3%-ро чунин намуд ташкил мекунад. Дар ин оилаҳо зан асосан ба меҳнати ҷамъиятӣ машғул аст, шавҳар бошад корҳои хонаро ба субут мерасонад.

3. Намуди баробархуқуқ (эгамоторӣ). Чунин ташкили хоҷагии оилавӣ, ки зану шавҳар баробар дар иқтисодиёти оила саҳм мегузоранд. Ба ибораи дигар иҷроиши якҷояи ҳамаи вазифаҳои иқтисодӣ дар асоси тақсимои қобили қабули дутарафаи ўҳдадориҳо. Дар чунин оилаҳо кӯдакон истеъмолкунанда буда, дар меҳнати оилавӣ иштирок намекунанд.

4. Намуди демократии ташкили иқтисодиёти оилавӣ шакли олии он ба ҳисоб меравад. Тамоми аъзои оила дар хоҷагии оилавӣ чун шаҳрвандони баробархуқуқ иштирок мекунанд. Тақсимои меҳнат байни аъзои оила вобаста ба имконияту қобилияти ҳар кас сурат мегирад. Аксари масоили оилавӣ ба таври коллективӣ ва бо ризоияти ҳама ҳал мешавад. Муаммоҳои иқтисодии оила дар шӯрои оила мавриди муҳокима қарор мегиранд.

Чунин иқтисодиёт иқтисодиёти ҳамкорӣ, неқӯаҳволӣ ва хушбахтӣ буда, дар асоси оилаи баробархуқуқ ба миён меояд.

Саволҳои барои санҷиш:

1. Вазифаҳои оила гуфта, чиро мефаҳмед?
2. Вазифаҳои асосии оиларо номбар кунед.
3. Қисмҳои таркибии асосии вазифаи иқтисодиро номбар кунед.
4. Намудҳои асосии ташкили иқтисодиёти оилави́ро тавсиф кунед.
5. Оилаи шумо ба кадом намуди оила тааллуқ дорад, муайян созед.

Дар яке аз мавзӯҳои зерин иншои мухтасар нависед.

1. *Оилаи ман*
2. *Сарвати инсон дар чист?*
3. *Оилаи ояндаатро чӣ хел дидан мехоҳед?*

НАҚШИ ОИЛА ДАР ИҚТИСОДИЁТ

Оила маҷмӯи иҷтимоии ҷамъият буда, аъзои он бо муносибатҳои никоҳӣ ё хешӣ, умумияти маишату рӯзгор ва масъулияти маънавии мутақобила ба ҳам алоқаманданд. Мо дар оила тарбия меёбем, қору истироҳат мекунем, мушкилию камбудихоро паси сар менамоем, ҳамроҳи наздиконамон аз комёбию муваффақиятҳо шод мегардем.

«Оила кори хеле муҳим ва пурмасъулияти инсон аст. Оила бахт меорад, вале ҳар оила, махсусан, дар ҳаёти ҷамъият, пеш аз ҳама кори бузурги дорои аҳамияти давлатӣ мебошад», қайд карда буд А. С. Макаренко. Ҳаёти аъзои оила ба неқӯахволии моддӣ, тарбия ва фарҳанги маънавӣ, ягонагию хусни тафоҳум вобаста аст.

Дарачаи неқӯахволӣ гуфта, сатҳи таъмин будани аъзои оиларо бо мол, хизмат ва шароити ҳаёт, ки барои мавҷудияти бофароғат ва бехатар заруранд, мефаҳманд. Иқтисоддонҳо қайҳо ба хулоса омадаанд, ки чӣ қадаре ки дарачаи неқӯахволии оила баланд бошад, мамлакат ҳамон қадар бой ва пешрафта аст.

Оила дар ҷамъият вазифаи муҳими иқтисодиро иҷро мекунад. Зану шавҳар, кӯдакон, волидайн, ки якҷоя зиндагӣ мекунанд, танҳо барои дар як ҷо зистан муттаҳид намешаванд. Мақсад, пеш аз ҳама ҳал кардани вазифаҳои муҳими иқтисодӣ аст. Дар оила тарбияву ташаккули инсон сурат мегирад.

Шумо ба омӯзиши фаъолонаи иқтисоди оила ҳамроҳ мешавед. Талабагон донишҳои иқтисодиро дар хонаю оила мегиранд. Ҳам дар иқтисоди оила ва ҳам дар иқтисоди мамлакат қонунҳои якхела амал мекунанд. Чи тавре ки укёнус дар як катраи об инъикос мегардад, ҳамчунин дар муносибатҳои иқтисодии оила низ қонунҳои асосӣ ва тамоилҳои инкишофи иқтисодӣ ва мамлакат ва тамоми ҷаҳон акс меёбанд. Оила мунтазам бо давлат, корхонаю ширкатҳо робитаи мутақобила дорад. Мисли гардиши модда дар табиат, гардиши захираю пул дар иқтисодӣ ва мамлакат байни корхонаҳо, ширкатҳо, давлат ва хоҷагии оилавӣ вучуд дорад.

Нерӯи қорӣ яке аз намудҳои захираи оила мебошад. Хоҷагии хона истеъмолкунандаи асосии молу хизматҳое мебошад, ки корхонаю ширкатҳои хусусӣ истеҳсол мекунанд. Хоҷагии хона, корхона ва ширкатҳои хусусӣ ба давлат андоз месупоранд, давлат

бошад дар навбати худ идрор медиҳад, ба аҳоли ёрии моддӣ мерасонад ва ба корхонаю ширкатҳо қарзу инвестиция (сармоя) пешкаш мекунад.

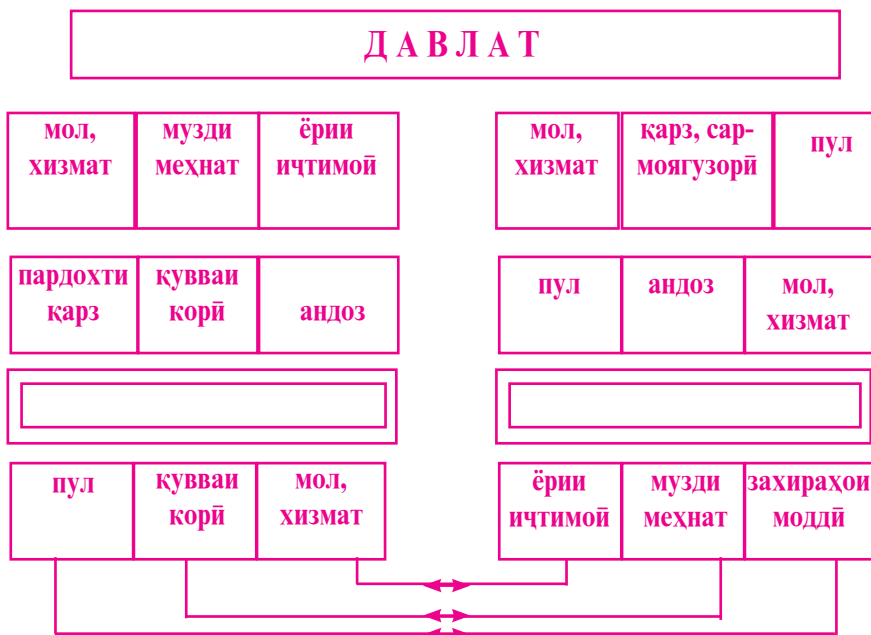

Гардиши воситаҳо дар ҳаёти иқтисодии ҷамъият

Ҳоҷагии оилавӣ метавонад нақши корхона ё ширкатеро иҷро намояд, ки молу хизмат истеҳсол мекунад. Беш аз пеш азъои оила соҳибкор мешаванд. Ҳамин тариқ, гардиши захираҳо (моддӣ, пулӣ, меҳнатӣ) дар иқтисодиёти мамлакат ба охир мерасад.

Истеҳсоли барзиёд боиси бухрон мешавад. Мол ба харидор мемонад ва дар натиҷа ширкатҳо касод мешаванд. Ширкатҳои касодшуда додани андозро қатъ мекунанд. Давлат аз маблағе, ки барои тараққиёти саноату ёрии иҷтимоии меҳнаткашон меод, маҳрум мешавад. Қанда шудани як ҳалқа боиси аз кор мондани тамоми гардиши захираҳо мешавад.

Саволҳо барои санҷиш:

1. Оила чист?
2. Дараҷаи некӯаҳволӣ гуфта, чиро мефаҳмед?
3. Нақши оиларо дар тараққиёти истеҳсолоти мамлакат шарҳ диҳед.

1. Дар мавзӯи «Оила дар иқтисодиёт» кроссворд тартиб диҳед.
2. Таърифи оиларо, ки аз ҷониби А.С. Макаренко пешниҳод шудааст, шарҳ диҳед.

ТАЛАБОТИ ОИЛА

Ғуноғунии талаботи оила. Талабот – зарурати идрокшудаи дар ихтиёр доштани ягон чизи моддӣ ё маънавӣ аст. Истилоҳи русии «потребность» аз калимаи славянии «потреба» «требети» ба вучуд омада, маънои «амал кардан барои ба даст даровардани чизи матлуб»-ро дорад. «Потребность» ба тоҷикӣ «талабот» тарҷума мешавад, ки он аз калимаи арабии «талаб» ба маънои чизеро хоستان ё дархост буда, чун истилоҳи иқтисодӣ шакли чамъи он «талабот» ба кор меравад.

Ҳангоми тартиб додани номгӯии талаботи оила ва муайян намудани навбати қонсӯгардонии онҳо мо бояд оқилона будани талаботро ба назар гирем. Ҳар инсон, бояд барои қонсӯ гардонидани талаботи худ хуб меҳнат карда, пули нағз ба даст орад. Сандуқи талабот ба мушкилӣ кушода мешавад. Ҳар як инсон бояд эҳсоси худмаҳдудкунӣ ва таносуби талаботи шахсӣ бо ҷамъиятӣ дошта бошад.

Ба номгӯии тахминии талаботи оилавӣ диққат диҳед:

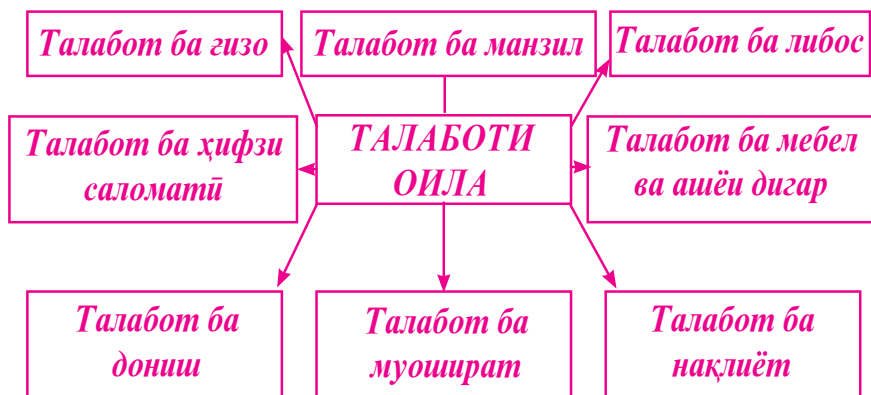

Талаботи асосии оила

Талаботи дурӯгин ё ғайриоқилона вучуд доранд, ки қонё кардани онҳо аксаран на ғоида, балки зарар меорад. Сигоркашӣ, истеъмоли машрубот, майли аз ҳад зиёд ба маҳсулоти қаннодӣ, сақич, зару зевари барзиёд ва ғайра аз ин қабиланд.

Нисфи аҳолии кураи Замин сигор мекашанд. Дар шуури одамон қолаби талабот ба сигоркашӣ нақш мебандад. Албатта, дар аксар мавридҳо сигоркашӣ боиси марғи инсон намешавад. Фавран марғ фаро намерасад, вале ноаён умри одам кӯтоҳ мешавад. Он нуқта, ки умр кӯтоҳ мешавад, шаққу шубҳае надорад, зеро инро олимони исбот кардаанд. Аз лиҳози иқтисодӣ сигоркашӣ моддаи назарраси хароҷоти пулии оила (ба ҳисоби миёна то 6%) мебошад. Сигоркашӣ ба атрофиён зарари қалон мерасонад. Ба иқтисод ва саломатӣ майпарастӣ низ зарари қалон мерасонад.

Дар бораи гуногунии талаботи инсон сухан ронда, оқилонаю мақсаднок будани онро низ аз мадди назар дур қардан лозим нест. Меъри оқилона будани талабот бо якҷанд омил муайян қарда мешавад. Аз он ҷумла, таъсири он ба инсон ва саломатии ӯ, иштироки ҳар қас дар истеҳсолоти ҷамъиятӣ, мавҷудияти захираҳои моддӣ, меҳнатӣ, пулӣ.

Ҳикмати аҷод ва таҷрибаи наслҳо собит сохтааст, ки мо набояд тамоми фикру зикрамонро ба бойигарии моддӣ равона созем. Сарвати моддӣ қизи нисбист. Муайян қардани ин сарват қори душвор аст. Дар шароити гуногун ҳасад, баднафсӣ, рақобати табиӣ, тағйирёбии мӯд, зарурати иқтисодӣ ва ҳоказо нақши худро мегузоранд.

Саъдии Шерозӣ мегӯяд: «Мол аз баҳри осоиши умр аст, на умр аз баҳри гирд қардани мол. Оқилеро пурсиданд: -Некбаҳт қист ва бадбаҳт қист?» Гуфт: «Некбаҳт он ки хӯрду қишт ва бадбаҳт он ки мурду ҳишт». Биёед мо низ аз рӯи фармуаи Саъдии Шерозӣ амал қунем.

Барои он ки молу қиз ба қили одам назанад, ҳамеша ягон қиз нарасиданаҳ лозим аст. Теъдоди зиёди одамон, ба вижа қавонон аз тақопӯю сарғардониҳои харидани мошин, мебел, тибқи мӯд либоспӯшӣ орь ва фориғанд.

Дар зарбулмасали халқӣ омадааст: «Ба кӯрпаат нигоҳ қарда, пой дароз қун». Аз маҷмӯи талабот мо талаботи ба худамон

мувофиқро интихоб ва бо даромадамон қиёс мекунем. Одамон бояд ба қадри кофӣ фарҳанги олии матлубӣ дошта бошанд, ки ба талаботи имкониятҳои саноат мувофиқат кунанд. Саноати мо алҳол моро ба қадри кофӣ бо молҳои талаботи истеъмолӣ таъмин карда наметавонад. Таснифи зерини талабот вучуд дорад.

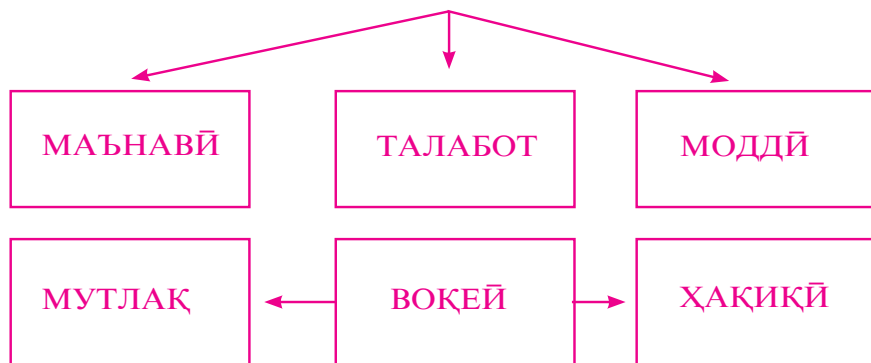

Таснифи талабот

Талаботи моддию маънавиро фарқ кардан лозим аст. Ба талаботи моддӣ - ғизо, манзил, либос дохил мешаванд, ки онҳо асоси дигар талабот мебошанд.

Ба талаботи маънавӣ - талабот ба фарҳанг, санъат, муошират, дониш мансубанд.

Талаботи мутлақ – талаботе, ки қонеъ гардонидани онҳо дар ҳамаи дараҷаи инкишофи илм, техника ва истеҳсолот имконпазир аст. Масалан, талаби харидани автомобил.

Талаботи воқеӣ он талаботест, ки бо имкониятҳои истеҳсолот муайян мешавад. Масалан, заводи мо автомобил истеҳсол карда метавонад.

Ҳақиқӣ – он талаботе, ки имкониятҳои мо онҳоро қонеъ гардонидани метавонад. Масалан, мо барои харидани мошин ба қадри кофӣ пул дорем ва онро меҳарем.

Албатта хоҳишҳои инсон танҳо бо талаботи моддӣ (ғизо, об, либос, манзил) маҳдуд намегардад. Эҳтиёҷоти ӯ гуногун аст ва бинобар ин, психологи амрикоӣ Абраҳам Маслоу «пирамидаи талабот»-ро пешниҳод кард, ки гуногунии онҳоро дар бар мегирад.

Иерархияи талаботи инсон

Талабот ба амалӣ гардонидани
қобилиятҳои
худ (ноил шудан ба натиҷаҳои
хуби касбӣ,
варзишӣ, кашфиёти илмӣ)

Талабот ба эҳтирому манзалат
(эҳтиром аз ҷониби дигарон ва
эҳтиром нисбат ба худ)

Талаботи иҷтимоӣ
(талабот ба муҳаббат, дӯстӣ, муошират
бо одамоне, ки манфиату мароқашон
мувофиқ аст)

Талабот ба амният
(ҳимоя аз ҷинояткорон ва душманони
беруна, ҳимоя аз ғайр ва ёрмандӣ
дар вақти беморӣ)

Талаботи физиологӣ
(ғизо, об, либос, манзил,
таҷдиди насл)

«Пирамидаи талабот»-и Маслоу

Саволҳои барои санҷиш:

1. Талабот чист?
2. Кадом намудҳои талаботро шумо медонед?
3. Ба талаботи моддӣ чиҳо мансубанд?
4. Як мисол оид ба талаботи дурӯғин оред.
5. Ба талаботи мутлақ, воқеӣ ва ҳақиқӣ мисолҳо оред.

Тафтиши кунед, ки оё аз ҷониби оилаи шумо пулро сарф карда метавонанд? Ба саволҳои тест худатон ҷавоб диҳед ва дар маҷлиси умумии оила ба волидайнатон пешниҳод кунед.

Оё мо пул сарф карда метавонем?

1. Ба шумо пулатон мерасад ё пеш аз моҳона қарз мегирад?

- маҳз ба як моҳ мерасад (2)
- баъзан қарз мегирам (1)
- аз бучаи худ мебароем (0)

2. Оё шумо медонед, ки барои хӯрокворӣ дар як моҳ ба шумо чанд сомонӣ лозим аст?

- оре, медонам (2)
- медонам, тахминан (1)
- намедонам (0)

3. Шумо дар мағоза як чизи қиматбаҳо дидед. Илтимос кардед, ки фурӯшанда ним соат онро нафурӯхта истад. Худатон ба ёфтани пул машғул шудед. Ба кучо меравед?

- ба хона ё амонатбанк (2)
- ба назди шиносу нимшинос, аз ҳар ки чанд сомонӣ рӯёнда шавад ва чи тавру кай ба онҳо баргардонидани қарз низ маълум нест (0)
- ба назди дӯстон, барои гирифтани қарзи бемӯҳлат (1)

4. Чизе, ки Шумо харидед, чӣ буд? Бакороянда ё не?

- дер боз дар ҷустуҷӯяш будед (1)
- харид ногаҳонӣ, вале хеле бобарор шуд (2)
- харид бобарор шуд. Чизи харидаатон бекор хоб аст (0)

Агар чамъан бештар аз 5 хол гиред – Шумо пул сарф карда метавонед; 5 хол гиред – Шумо бояд каме омӯzed; аз 5 хол кам гиред – бояд дафтари харочот ташкил кунед.

ТАЛАБОТИ ОҶИЛОНА БА АШЁ

«Харидани чизҳои даркорӣ» иборати хеле ачиб аст. Оё шумо метавонед бигӯед, ки кадом чизҳо бароятон заруранд? Ҳамон қадар чизҳои зарурӣ ҳастанд, ки ба харидани онҳо ҳеч як намуди моҳона намерасад.

Маҷмӯи «ашёи зарурӣ» вобаста ба бисёр омилҳо, аз ҷумла комёбиҳои пешрафти илму техника, дараҷаи некӯаҳволӣ ва инкишофи моддии ҷамъият тағйир меёбад. Масалан, модаркалони шумо дар ҷавониаш фикр ҳам намекард, ки барои тоза кардани хона ҷангкашаки барқӣ лозим аст ё бобоятон дар бораи пармаи барқӣ тасаввурот надошт. Падару модаратон ин чизҳоро нишонаи обрӯю эътибор мешумориданд. Барои шумо бошад, онҳо чизҳои ҳатмиянд.

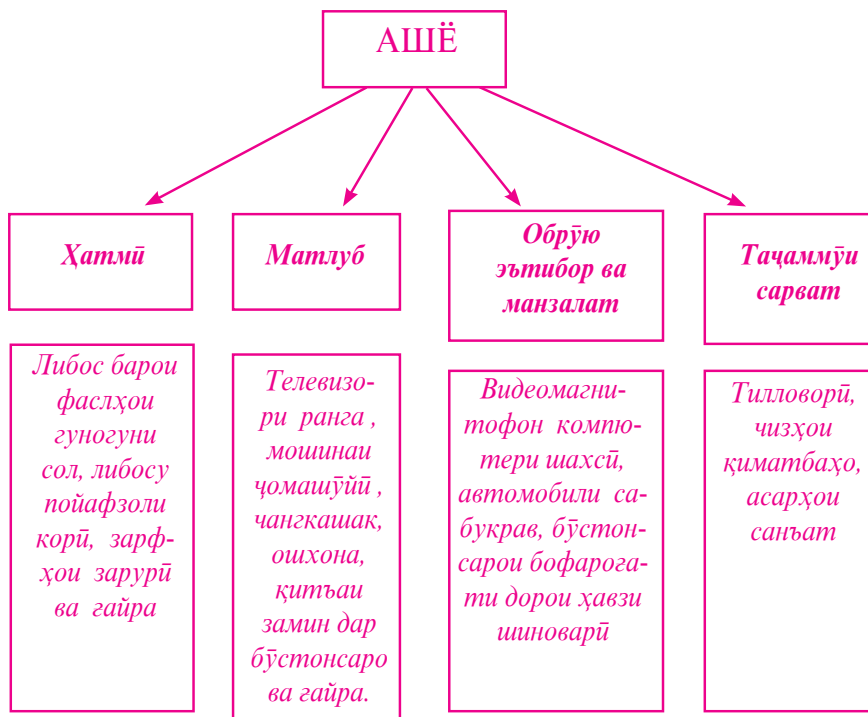

Таснифи талабот ба ашё

Ҳар як оила номгӯи чизҳои зарурии худро дошта, ин номгӯи инфиродӣ аст. Бинобар ин, ҳеҷ гоҳ ба оилаи дигар баробар шудан ё тақлид кардан лозим нест. Ҳар оила дараҷаи даромад, талабот ва дар натиҷа хароҷоти худро дорад.

Ҳамаи ашёро ба чор гурӯҳ тақсим кардан мумкин аст:

Аз ҷумла мебел, либос, пойафзол, зарф ва монанди ин таснифнашавандаанд. Барои муайян кардани дараҷаи зарурати

ин ё он ашё дар оила усули Робинзонро кор фармудан лозим аст. Моҳияти ин усул чунин аст: \bar{y} ғайри иродаи худ ба ҷазираи беодам афтод. Бинобар ин, барои муайян кардани дараҷаи мусбати худ, \bar{y} ҷиҳатҳои мусбат ва манфии вазъияташро муайян кард. Ва маълум шуд, ки вазъияташ он қадар бад ҳам набудааст.

Мо низ ҳангоми харидани ин ё он чиз ҳам паҳлуҳои «тарафдор» ва ҳам «зид»-ро ба назар бояд гирем. Як варақро гирифта, онро ба ду қисм ҷудо карда, дар як тараф «зид» ва дар қисми дуюм «тарафдор» навишта, сипас қарор қабул кардан лозим аст.

Ҷадвали 1

Таҳлили хариди рафи китоб

Рафи ҷӯбини китоб

<i>Ҷиҳатҳои мусбати харид</i>	<i>Ҷиҳатҳои манфии харид</i>
<p>1. Имкони нигоҳ доштани китоб, кассета, қоғаз ва ғайра.</p> <p>2. Ба девор хусн мебахшад</p> <p>3. Китобу дафтарҳо ба тартиб медароянд.</p>	<p>1. Нисбат ба рафи филизӣ дурусттар аст.</p> <p>2. Нархаш қимат</p>

Баъди он, ки чизи меҳаридаро муайян кардем, таҳлили сезинагӣ мегузаронем.

1. Аввал бояд эҳсоси худатонро аниқ кунед: ашё ба шумо маъқул аст ё не?

2. Онро бо ашёи дигари ҳаммонанд муқоиса кунед.

3. Онро дар ихотаи чизҳои дигар тасаввур намоед; агар либос, кафш ё ороиш бошад, дар бадани худ тасаввур кунед.

Танҳо баъди ин ба мағоза рафтан мумкин аст. Дараҷаи истеъмоли оқилонаи ашёро илм муайян мекунад. Маҷмӯи ашёи оқилона қобили қабул, муҳлати хизмати онҳо ва меъёри истеъмоли оқилона муайян карда мешавад.

Маҷмӯи оқилонаи ашё, яъне қобили қабули ақл – ин миқдори предметҳои истеъмоли ба ҳисобисаршумори аҳолии оила мебошад, ки инкишофи беҳтарини шахсиятро дар шароити мавҷуда таъмин мекунад. Нисбат ба либосу пойафзол онро гардероби оқилона

ва нисбат ба молҳои аз ҷиҳати техникӣ мураккаби таъйиноти фарҳангию маишӣ меёри таъминоти оқилона меноманд.

Меёри истеҳсоли оқилона = Миқдори маҳсулот дар меёри оқилона
Муҳлати хизмат

Мутахассисон гардероби оқилонро барои ҳар фасл муайян мекунад. Масалан, барои мавсими байнифаслӣ ва тобистон ба 100 кас 125 палто, 87 боронӣ, 110 пичак, 300 пирокан ва курта, 940 курта ва курта-костюм, 340 блузка, 273 юбка, 280 шим, 320 свитеру ҷемпер пешбинӣ шудааст.

Вобаста ба камии пул ва ба талаботи сифат, мӯд, шинамӣ мутобиқат накардани маҳсулоти истеҳсолшаванда, истеъмоли воқеии мо аз истеъмоли оқилона қафо менамояд.

Намунаи тартиби хариди либосу пойафзол:

Таъҷилӣ: либоси рӯ – палтои мавсимӣ (баҳорӣ, тирамоҳӣ) палтои зимистона, боронӣ; пойафзол – мӯзаи зимистона, кафши тирамоҳӣ, кафши тобистона.

Зарурӣ: либоси рӯ – пӯстин (аз мӯйинаи табиӣ ё сунъӣ) боронии астардори гарм, нимтанаи астараш ғафс; пойафзол – мӯзаи зимистона, мӯзаи мавсимӣ, мӯзаи резинӣ, кафши мавсимӣ, пойафзоли варзишӣ.

Матлуб (мувофиқи таъб): либоси рӯ – пӯстин аз мӯйинаи табиӣ, палтои тобистона, палтои тирамоҳӣ, костюми мавсимӣ, боронии астараш гарм, палтои мавсимӣ, боронии тобистона, костюми пашмӣ; пойафзол – мӯзаи соққӯтоҳи зимистона, мӯзаи соқдарози зимистона; ниммӯзаҳои дарунаш гарм, мӯзаи мавсимӣ, туфлии ҳамранги либосу ҷузвдон.

Манзалатӣ (дарачаи баланд): либоси рӯ – палтои гарми дарунаш мӯйинадор, нимтанаи ғафс, боронии гарм, костюми чармӣ, пойафзоли ҳамранги костюму пираҳанҳо.

Дар «Китоби хӯрокҳои болаззату серғизо», ки соли 1965 зери таҳрири академик А. И. Опарин ҷоп шудааст, тартиби харидани асбобу анҷоми ошхона ва зарфҳо барои оилаи иборат аз ду кас чунин зикр шудааст:

Таъҷилӣ: ду табақча, ду қошук, ду чангол, як корд, як ҷойник, ду пиёла, як каструли 3-литра, тоба.

Ҳатмӣ: ҷойники 3-литра, қаҳвачӯшонак, ҷойникҳои калону хурд, 6-8 каструл, тобаҳои ҳатмӣ, тобаҳои ҷуқури калон, миёна,

майда, чор тобаи муқаррарӣ, тобаи чоркунҷаи тунукагӣ, қошуқи калон, кафгири сирандуд, мевашӯяк, элаки филизӣ, ду элакча ва ғайра.

Матлуб: Тезпазонак, комбайни ошхона, грили барқӣ, кордҳои гуногун барои маҳсулоти мухталиф, шарбатфишурак.

Манзалагӣ (барои шахсоне, ки хӯрокпазиро дӯст медоранд): деги палавпазӣ, лавҳаи мрамурӣ барои қаннодиҳои шарқӣ, қолаб барои бисквит, тобаи чуқури чоркунҷаи сирандуд, деги манту, пиёлаҳо ва ғайра.

Қайд кардан зарур аст, ки ашё аз як категория ба категорияи дигар гузашта метавонанд. Масалан, то ба қарибӣ телевизорӣ ранга ба қатори ашёи манзалагӣ дохил мешуд. Алҳол он чизи хатмии ҳар як хона аст.

Бисёр чизҳо вобаста ба вазъи физикӣ, фаъолияти касбӣ, русуми минтақаи одамоне, ки ин ашёро меҳаранд, зиндагӣ мекунанд, аз категория ба категория мегузаранд. Масалан, барои одами маъюб ва соҳибкор автомобил чизи зарурӣ аст.

Саволҳо барои санҷиш:

1. Дарачаи истеъмоли оқилона чист?
2. Ашё ба кадом гурӯҳҳо тақсим мешаванд?
3. Аз ҳар гурӯҳ чандтоӣ ашёро номбар кунед.
4. Меъёри истеъмоли оқилона чист?
5. Маҷмуи оқилонаи ашё гуфта, чиро мефаҳмед?

- *Аз рӯйи усули Робинзон харидани сақич, сигор, шароб, банан, себ, чой ва нимтанаи тобистонро таҳлил кунед. Барои ин як варақро ба ду қисм ҷудо карда, ҳам паҳлуи «тарафдор» ва ҳам «зид»-ро таҳлил намоед.*

ТАЛАБОТ БА МАНЗИЛ

Талабот ба манзил яке аз талаботи муҳимтарини инсон аст. Ҳанӯз одамоне ҷамоаи ибтидоӣ барои худ маҳалли истиқомат мечустанд. Онҳо аввал дар ғорҳо, сипас дар чайлаҳо зиндагӣ мекарданд. Тадричан манзили инсон зеботар гардид. Алҳол бисёр қасон меҳоянд ҳавлиҳои чандошӯнаи ҳавздор созанд. Ин талаботи табиӣ инсон мебошад.

Талаботи оқилонаи муосир ба манзил ин эҳтиёҷ ба ҳучраи алоҳида бо тамоми шароит ё ҳавлии алоҳидаи дорои шароити зарурӣ аст. Ҳавлии ҳоест, ки инсон баъди рӯзи кор нерӯяшро эҳё мекунад ва бо наздикону дӯстон муошират менамояд. Манзил барои инсон ҷойи орому осуда мебошад, ки дар он ҷо ӯ ба эҷодкорӣ машғул мешавад ва ё вақтхушӣ мекунад.

Тарбияи бомуваффақияти кӯдакон аз бисёр ҷиҳат ба манзил вобаста аст. Манзил бояд ба таҳкими аҳли оила мусоидат кунад.

Манзил фазои бо девору бом маҳдуд аст. Ба мо вобаста аст, ки ин фазоро бо чӣ пур мекунем, то ки аҳли оила худро хуб ва роҳат ҳис кунанд. Фазоро чунон ташкил кардан лозим аст, ки на фазо моро ихота кунад, балки мо дар он зиндагӣ намоем. Ҳеҷ ашёи манзил набояд дар инсон эҳсоси ногуворро ба вучуд оварда, ӯро асабонӣ намояд ва ё халал расонад. Интерйер – ин ороиши дохилӣ ва мучаҳҳаз намудани манзил аст. Қоидаҳои интерйери оқилона, истифодаи самарабахши ҳар як предмет, ягонагии услубу ранг, муносибии истифодаи онро барои ҳамаи аъзои оила тақозо мекунад.

Ҳучра ё квартира ин метрҳои мураббаъ, мебел, зардеворӣ ё чароғдон нест. Ин муносибати байни ҳамаи одамонест, ки дар он зиндагӣ мекунанд. Дар ҳучраҳои ҳозиразамон ҳама чиз чунон сохтаю ҷо ба ҷо карда шудааст, ки кас ҳеҷ камбудииро ҳис намекунад. Фазои ҳучра бояд ба қадри имкон универсалӣ ва барои машғулиятҳои зиёд мутобиқ бошад.

Биёед ҳучраро аз рӯи тартиби зайл дида мебароем: ошхона – ҳаммом – мабраз – даҳлез – ҳонаи кӯдакон – ҳонаи умумӣ – айвон. Оид ба мучаҳҳаз намудани ҳучра ва ба он бахшидани хосиятҳои манзил барномае таҳия мекунем. Аввал муайян мекунем, ки бино дар ҳаёти оила чӣ нақш дорад. Сипас, андеша мекунем, ки кадом чизҳоро дар он ҷойгир кардан мумкин аст? Вариантҳои гуногуни ҷойгир кардани мебелу таҷҳизотро андеша мекунем ва ниҳоят дар бораи чӣ тавр мустақилона оро додани интерйер хулосаи зарурӣ мебарорем.

Манзил бояд барои пухтану тановул кардани таом, хоб кардан, истироҳат намудан, ба корҳои мухталиф машғул шудан, нигоҳ доштани ашёи гуногун, шустушӯ ва дигар тадбирҳои гигиенӣ, тарбияи кӯдакон мувофиқ бошад.

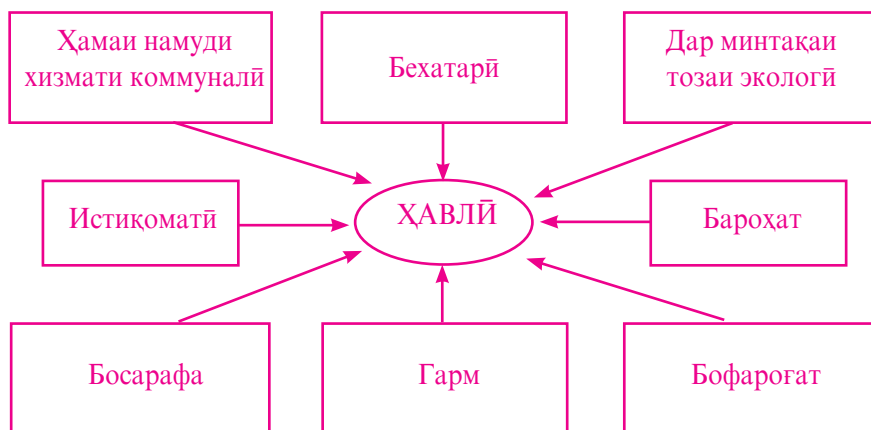

Талабот ба манзили замонавӣ

Меъмори маъруф Ле Карбэзе навишта буд: «Манзил ин имконияти озодона ҳаракат кардан, истодан, навиштан, ҳаловат бурдан аз салқинӣ ё гармӣ, истироҳат кардан, ба андеша фуру рафтан аст». Манзил ин имконияти доштани оила, ки дар занҷираи ҷовидонаи ҳаёт қисми таркибӣ аст, мебошад. Аз ҷониби дигар манзил ин фазо барои хурсандихоии оилавист.

Таъмин будан бо манзил яке аз масъалаҳои муҳимтарин аст, ки дар назди давлат ва ҳар як оилаи алоҳида меистад. Дар иқтисоди маъмурию банақшагирии гузашта давлат аз бисёр ҷиҳат масъулияти бо ҳучра таъмин кардани ҷавонро ба зимма мегирифт. Дар давраи иқтисоди бозоргонӣ зану шавҳари ҷавон асосан, ин масъаларо бо волидайн ва роҳбарияти корхонае, ки дар он ҷо машғули меҳнатанд, ҳал мекунанд. Усулҳои гуногуни қонеъ гардонидани талабот ба манзил вучуд дорад. (Расми 29).

Агар шумо сарпаноҳ дошта бошед, бояд манзилатонро бофароғат гардонед. Шартҳои асосии ободонии манзил:

- як истиқоматкунанда бояд ба истиқоматкунандаи дигар ҳалал нарасонад;
- бисёрфункционалӣ будани интерйери манзил ва унсурҳои он;
- ба қадри имкон озод кардани қисми поёнӣ аз ҳисоби қисми болоӣ (болохона, чортоқ, рафҳои овезон ва ғайра);
- теъдоди ҷевонҳо набояд хеле зиёд бошанд;
- ҳар чиз дар ҷойи худаш бошад;
- таҷҳизоти манзил бояд васлшаванда бошад;
- аз хурд ба калон;

- ҳаёти дубора бахшидан ба чизҳои кӯҳна (дар рафти ин кор бояд роҳу усулҳои ғайримаъмулӣ истифода шавад);
- истифодаи босарфаи воситаҳои ороишӣ;
- ягонагии услуб ва сабки ороишу мучаҳҳаз кардани интерьер;
- ба худ хос будани интерьер.

Ҳангоми ташаккули интерьер нуктаҳои зерин бояд ба назар гирифта шаванд.

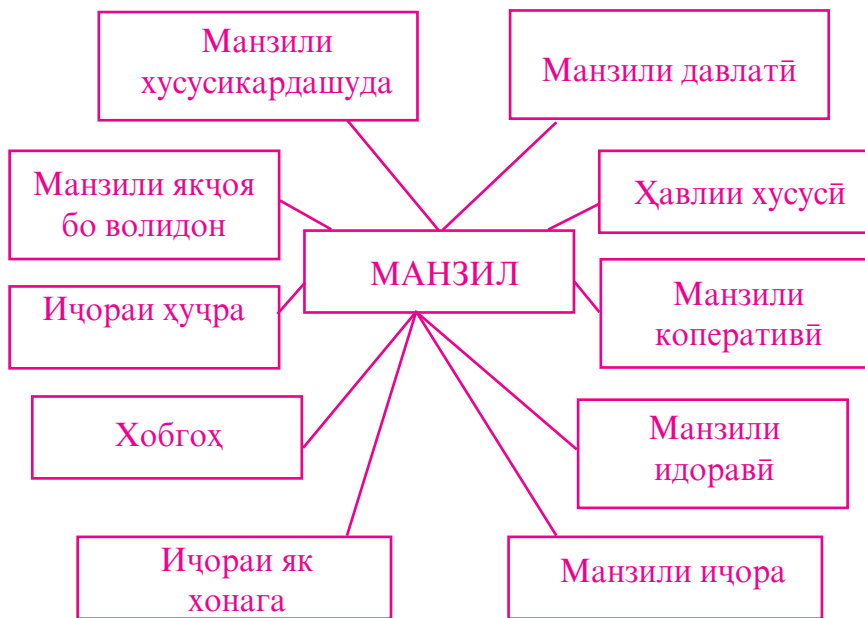

Усулҳои қонё гардонидани талабот ба манзил

1. Шинос шудан бо таъйиноти бино; муайян кардани мавзӯоти ороиш; таҳияи тарҳу нақшаи намунавии ороишу мучаҳҳаз сохтани бино.

2. Интиҳоб кардани тарҳ ё лоиҳаи аз ҳама беҳтарин ва аз рӯйи он кашидани нақша дар миқёси дахлдор (1:20; 1:50).

3. Кашидани нақшаи ҳар девор дар миқёси дахлдор. Дар ин расм нақшаи муҳтаво ва миқдори унсурҳо бо назардошти ранг нишон дода шавад.

4. Аввал кашидани тарҳ ва сипас дар асоси он кашидани нақшаи рафҳо, тоқҳо ва ғайра.

Саволҳо барои санҷиш:

1. Интерйер чист?
2. Ибораи «манзили бофароғат»-ро чӣ хел мефаҳмед?
3. Шартҳои асосии ободонии манзилро номбар кунед.
4. Пайдарпайии ороиши интерйерро номбар кунед.

Интерйери хонаи худро таҳия намуда, 2-3 вариантҳои онро иҷро кунед.

БУҶАИ ОИЛА

Мафҳуми буҷа. Маънои таҳтуллафзии калимаи «буҷа» «ҳалтаи пул» аст. Буҷаи оила ин маҷмӯи ҳамаи даромад ва хароҷот дар давраи муайяни вақт (як моҳ ё як сол) аст, ки ба рӯйхат дароварда шудааст.

Даромад гуфта, пул ё сарвати моддиро мефаҳманд, ки аз корхона, шахси алоҳида ё ягон навъи фаъолият ба даст меояд. Ҳамаи воситаҳои бадастомада даромади умумиро ташкил мекунанд.

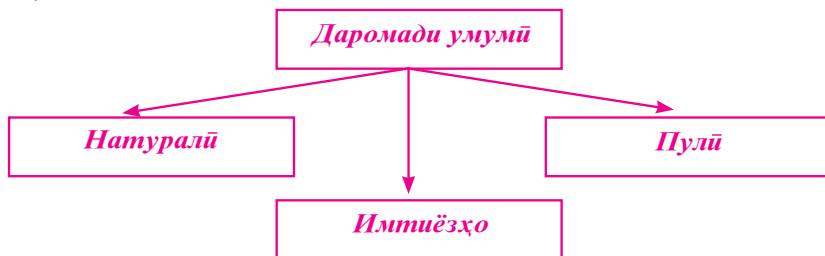

Тақсими даромади умумӣ

Ба даромади умумӣ ҳамаи намудҳои даромад (музди меҳнат, роҳхати имтиёзнок ба хонаи истироҳат, мошини сабукрав, гараж) дохил мешаванд.

Даромади пулӣ фақат пулро дар бар мегирад, ки оила дар давраи муайяни вақт ба даст овардааст.

Хароҷот – масраф, харҷ, истеъмоли ягон чиз ба мақсади мушаххас аст.

Буҷаро дар шакли тарозу тасаввур кардан мумкин аст. Дар як паллаи он даромади оиларо мегузорем. Дар паллаи дигар бо навбат сангҳои хароҷотро тавре мегузорем, ки паллаҳо ба ҳам

баробар шаванд. Мушкилӣ дар он аст, ки теъдоди санг хеле зиёд буда, аз ҷиҳати вазн мутобиқашро ёфтан душвор мебошад. Агар тарозу дар мувозинат бошад, яъне хароҷот ба даромад мувофиқ бошад, буҷаро буҷаи мувозинат меноманд.

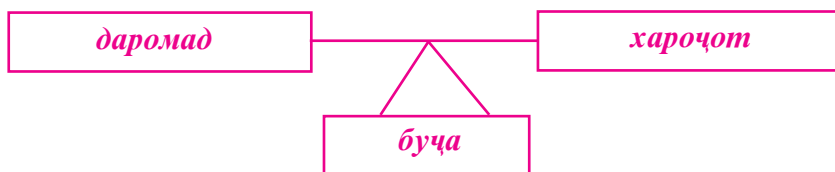

Агар хароҷот аз даромад зиёд бошад, мегӯянд, ки буҷа каср дорад.

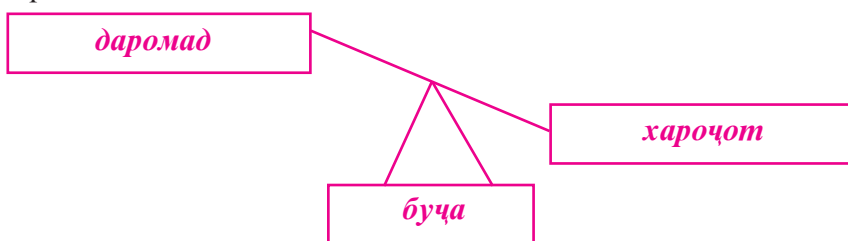

Агар даромад аз хароҷот зиёд бошад, онро изофагӣ мегӯянд.

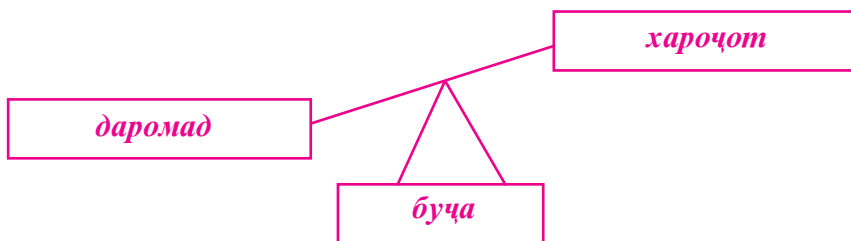

Буҷаи оила бояд дар ҳолати мувозинати дақиқ бошад, зеро ин имкон медиҳад, ки захираҳои оила оқилона истифода шуда, аксарияти талабот қонё гардонида шавад. Дар сохтори буҷа бояд андӯхт ва пасандоз пешбинӣ карда шавад, ки дар моддаи «хароҷот» ба ҳисоб гирифта мешавад.

Баланс (аз фаронсавӣ BALANCE–тарозу, мувозинат) гуфта, баробарвазний ё аниқ муқоиса кардани тарафҳои алоҳидаи ягон ҳодисаро меноманд.

Сохтори буҷаи оиларо, мисли сохтори ҳар гуна буҷаи дигар дар намуди ҷадвал тасвир кардан мумкин аст, ки аз ду қисм,

даромад ва харочот иборат аст. Ин мисол ба мо дар бораи буҷаи миёнаи оила тасаввурот медиҳад.

Сохтори тахминии буҷаи оила (солҳои 2014-2016)

Даромади оила	%	Харочоти оила	%
1. Музди меҳнати аъзои оила	80	1. Ба хӯрока	45
2. Нафақа, идрор, кӯмакпулӣ	9	2. Ба молҳои ғайриозуқа: либос, пойафзол, мебел, асбобу анҷоми рӯзгор	25
3. Даромад аз хоҷагии ёрирасони хусусӣ	4	3. Ба эҳтиёҷоти фарҳангии маишӣ (театр, осорхона, кино)	5
4. Даромад аз манбаъҳои дигар	7	4. Ба машруботу сигор	8
		5. Хонапулӣ	
		6. Пардохтҳо, андозҳо	7
		7. Андӯхт, пасандоз	4

Вобаста ба дараҷаи некӯаҳволӣ мумкин аст рақамҳо тағйир ёбанд, вале моддаҳои харочоту даромад бе тағйир мемонанд. Буҷа моҳ аз моҳ дигар мешавад. Хеле муҳим аст, ки ҳар оила буҷаашро дуруст тақсим кунад. Ҳар инсон бояд асосҳои муҳосибаи оилавиरो донад.

Касби муҳосиб эҳтимол касби аз ҳама паҳншуда бошад. Бисёре аз шумо баъди хатми мактаб мехоҳед ин касбро аз худ кунед. Вале аксари шумо диққат намедихед, ки дар асл волидайнатон (бештар волидаатон) худ муҳосиби оилавиянд. Агар дар ҳар оила китоби хоҷагидорӣ мавҷуд бошад, ки дар он воридшавии воситаҳо ва харчи онҳо инъикос ёбад, хеле хуб аст. Пур кардани ин китоб тарзҳои гуногун дорад. Ин кор ба ҳислатҳои инфиродии инсон вобаста аст.

Вариантҳои имконпазири бурдани дафтари ҳисобдорӣ

Агар шумо ҳисобу китоби математикиро он қадар дӯст надоред, ба шумо чунин варианти баҳисобгириро пешниҳод мекунем. Як дафтари умумӣ гиред. Сабтҳо бояд возеҳу равшан бошанд. Варианти якуми бурдани дафтари ҳисобдорӣ чунин аст.

Нахуст рӯз ва моҳро нависед. Саҳифаро ба ду қисм-воридот ва хароҷот тақсим кунед.

Воридот	Хароҷот			
	Пардохтҳои ҳатмӣ	Таом	Маҳсулоти саноатӣ	Хизматҳои фарҳангӣ ва маишӣ

Варианти дуҷумла бурдани дафтари ҳисобдорӣ барои шахсоне пешбинӣ мешавад, ки таҳлили муқоиса ва ҳулосабарориро дӯст медоранд (нархҳо мувофиқи 1-уми июни соли 2016 бо сомонӣ оварда шудааст).

Варианти бурдани дафтари ҳисобдорӣ

Воридот (бо сомонӣ)	Санаи хароҷот ном	Озуқа	Либос	Мол барои бачаҳо	Чарчиворӣ, агриёт	Китобу маҷалла, асбоби хатнависӣ	Хизматҳо	Истироҳат	Молҳои хочагӣ	Хароҷоти дигар
25 феврал 1100	25 февр. Нон, колготки, хокаи зарфшӯӣ, курта, равшан	1,2 4,2	350	8,5					6,2	
	27 февр. Дафтар, газ, барқ, кафш, кино, кассета		90,5			4,3	24,6	7,0 25		
	Ҷамъ дар саҳифа	5,4	440,5	8,5		4,3	24,6	32,0	6,2	
	Ҷамъ аз аввали моҳ	320	440,5	20,1	4,0	14,8	26,1	166,0	80,5	50,2

Сабтхоро дар дафтар ҳар рӯз қайд кардан лозим аст. Бехтар мешавад, ки фавран баъди харид сабти дахлдор карда шавад, зеро ҳамаи харидҳоро дар хотир нигоҳ доштан кори мушкил аст. Агар дар хона компютер бошад, тартиб додани мувозина дар он мувофиқтар аст. Фамхории давлат оид ба муътадил будани буҷаи оила дар он зоҳир мегардад, ки ҳадди ақалли музди меҳнат муқаррар карда шудааст, кӯмакпулиҳои иҷтимоию идрор дода мешавад, объектҳои таъйиноти иҷтимоию фарҳангӣ бино мегарданд, маълумоти 11-сола бепул аст. Дар гурӯҳҳои буҷавӣ маълумоти олии низ бепул аст. Дар аксар маврид табобат ҳам ба таври ройгон ба роҳ монда шудааст.

Саволҳои барои санҷиш:

1. Буҷа чист?
2. Даромад гуфта, чиро мефаҳмед?
3. Манбаъҳои даромади хоҷагии оилавино номбар кунед.
4. Харочот гуфта, чиро мефаҳмед?
5. Моддаҳои асосии харочоти оиларо номбар кунед.
6. Буҷаи мутавозин чӣ маъно дорад?
7. Фамхории давлат оид ба буҷаи оила дар чӣ зоҳир мегардад?

1. Варианти бурдани дафтари ҳисобдориро тартиб диҳед.

2. Ба хонандагон пешниҳод намоед, ки ба саволҳои тест ҷавоб диҳанд. Натиҷаи ҷавобҳоро ҷамъбаст кунед. Ба саволи зерин ҷавоб диҳед. Чаро натиҷаҳо маҳз чунинанд ва дигар ҳел нестанд?

ТЕСТ

Оё шумо нули оилавино сарфа карда метавонед?

№		ха	не	баъ- зан
1.	Шумо медонед, ки аз моҳонаи гузаштаатон чанд сомонӣ боқӣ мондааст?	20	5	7
2.	Шумо дидед, ки барои харидани чизи камёб навбат шудааст. Мепурсед, ки «Кӣ охирон?»	7	20	6
3.	Оё шумо чунин ҳисоб мекунад, ки яхдон дар оила чизи аз ҳама асосист?	25	2	11

4.	Оё шумо ғилофа, чилди болишт, чилди кўрпаро захира карда мемонед?	1	18	8
5.	Оё шумо ба мағозаи комиссияи чиз месупоред?	9	9	0
6.	Вақти ба мураххасӣ (рухсатӣ) рафтан то фурудоғоҳи ҳавопаймо таксӣ киро мекунед?	4	16	6
7.	Оё шумо бовар доред, ки чиптаи латерея харида, вазъи моддиятонро беҳтар кардан мумкин аст?	2	24	12
8.	Ҳангоми харидани чизҳои калон ба аъзои оилаатон маслиҳат мекунед?	11	14	3
9.	Оё барои дар бонк доштани пасандоз чидду ҳаҳд ба харҷ медиҳед?	17	5	6
10.	Оё шумо чунин меҳисобед, ки ба ҷойи харидани техникаи рӯзгор ҳамаи корхоро дастӣ иҷро кардан босарфатар аст?	8	15	3
11.	Вақти ба мағоза рафтан шумо рӯйхати чизҳои меҳаридаатонро тартиб медиҳед?	14	3	5

Миқдори ҳолҳои гирифтаатонро ҳисоб кунед, ки ба чанд баробар шуд?

30-40 ҳол. Дар ҳонаи шумо ҳеҷ кас тасаввурот надорад, ки пул ҳисобро дӯст медорад. Баъзан чунин ҳолат рӯй медиҳад, ки хеле пеш аз ба охир расидани маошатон масъалаи «Аз кӣ камтар қарз гирифтанд?» ба миён меояд. Шумо ҳамаи маслиҳатҳоро оид ба ташкили оқилонаи рӯзгордорӣ гапи беҳуда мепиндоред. Мунтазам дар бораи чӣ хел зуд ва бегапу калоча мустақил шудан нақша мекашед. Меҳмонро дӯст медоред ва тез-тез меҳмон даъват

мекунед. Вале мутаассифона на ҳамеша меҳмонро табъи дил зиёфат карда метавонед. Шумо бояд дар бораи ояндаи ҳаётатон фикр кунед.

40-100 хол. Шумо оид ба рӯзгордорӣ иқтисоддони босалоҳият нестед. Шумо нағз медонед, ки гунаҳкори беҳуда сарф шудани пул худатон ҳастед, вале чӣ тавр танзим кардани ин корро намедонед. Шумо бисёр фикр мекунед, ки кадом чиз бароятон бештар зарур аст, вале бо вучуди ин бисёр вақт чизи нозарурро мехаред. Моҳонаро гирифта, ташвишхоятонро аз хотир фаромӯш мекунед ва пас аз чанде маълум мегардад, ки зиндагиатонро нӯг ба нӯг кардан мушкил аст. Шумо нақли шиносхоятонро дар бораи он ки онҳо чӣ тавр зиндагиашонро хуб ба роҳ монда истодаанд, бо диққат гӯш мекунед, вале аз чӣ сабаб бошад, ки ин таҷрибаи онҳо дар оилаи шумо амалӣ намегардад. Аз ин рӯ, шумо бояд дар харочот интизоми қатъӣ ҷорӣ кунед.

100-170 хол. Шумо буҷаи оилавиатонро чунон ташкил кардед, ки он бемушкилию норасоӣ амал мекунад. Муносибататон ба пул оромона аст. Ба фардо бовар доред. Дар оилаи шумо ба қадри пули ҳалол мерасанд.

170-180 хол. Шуморо иқтисоддони нисбатан босалоҳият дар рӯзгордорӣ шумурдан мумкин аст. Шумо дар ҳаёти оилавӣ ба кадом мақсад ва бо кадом роҳҳо ноил шуданӣ ҳастед, медонед. Шумо қарз намегиред. Аҳёнан қарз медихед. Атрофиён чунин меҳисобанд, ки дар оилаи шумо серию пурӣ ҳукмфармоист. Шумо ба меҳмонӣ рафтани дӯст медоред, вале меҳмонро аҳёнан ба хонаатон таклиф мекунед. Шумо такрор кардани ибораи зеринро дӯст медоред: «Қимат бе ҳикмат нест». Дар муносибат бо одамон ба шумо самимияту меҳрубонӣ намерасад. Як андеша кунед: «Оё шумо саҳт саргарми чувтҷӯии роҳи оқилонаи ҳаёт нестед? Оё кирдори шумо ба назари бегонаҳо хеле манфиатпарастона наменамояд? Аз хотир набароред, ки муносибати бепарвоёна дар вақти харч низ ба кас фараҳ мебахшад.

ҚИСМИ ДАРОМАДИ БУҶАИ ОИЛА

Даромад - пул ё дигар сарвати моддӣ аст, ки аз корхона, фаъолияти чамбъиятӣ ва ё ягон намуди дигари фаъолият ба даст меояд. Қисми даромади буҷаи оилаи шахрвандони Тоҷикистон аз манбаъҳои зерин ташаккул меёбад (расми 31).

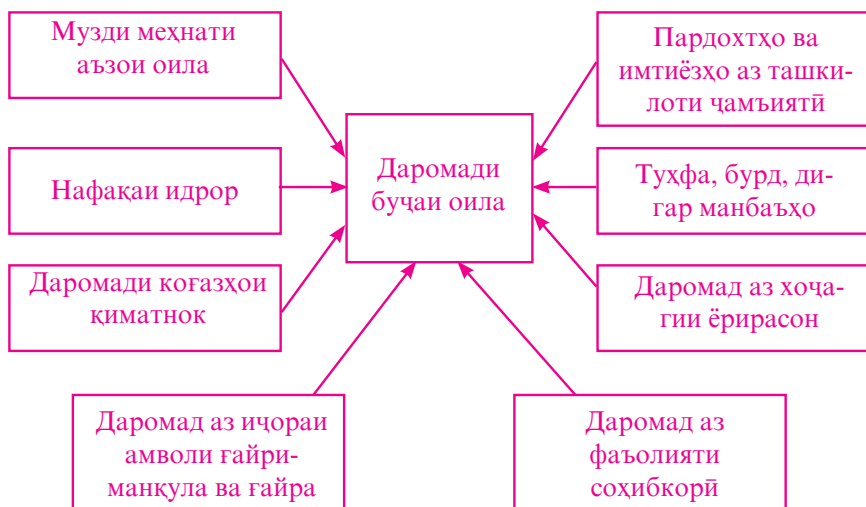

Таснифи даромад

Ба даромад беқурбшавӣ ё таварруми пул таъсири қиддӣ мерасонад. Таваррум боиси беқурбшавии маоши аъзои оила мегардад ва дар натиҷа фарқи байни даромади номиналӣ ва воқеии оила меафзояд. И. Липситс дар китоби «Иқтисод бидуни асрор» оилаҳоро ба ду гурӯҳи асосӣ тақсим мекунад:

- оилаҳое, ки даромади доимӣ доранд;
- оилаҳое, ки даромадашон тағйирёбанда аст.

Ба гурӯҳи якум одамоне мансубанд, ки даромадашон ба дараҷаи фаъолнокиашон вобаста нест, аз қабилӣ нафақахӯрон, бекорон, маъҷубон, донишҷӯён, оилаҳои серфарзанд. Ба ин гурӯҳ ҳамчунин кормандони соҳаҳое дахл доранд, ки музди хизмати онҳо тибқи меъёрҳои доимӣ аз ҳисоби бучаи давлат пардохта мешавад. Онҳоро боз ташкилотҳои бучавӣ меноманд: артиш, мақомоти хифзи ҳуқуқ, тиб, маориф, алоқа, хизмати иҷтимоӣ ва ғайра.

Ба гурӯҳи дуюм одамоне, ки дар истехсолот қор мекунанд, соҳибқорон, зиёиён мансубанд.

Даромади оила аз маҷмӯи даромадҳои шахсии ҳар узви оила ташкил меёбад. Манбаъҳои даромади шахсии шахрвандон дар ҷадвали зер оварда шудааст.

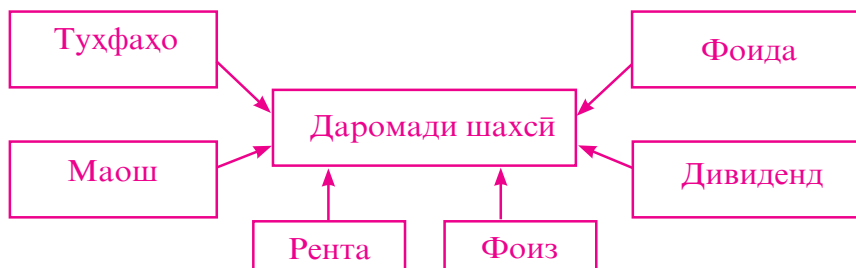

Манбаъҳои даромадҳои шахсии шаҳрвандон

Даромади шахсии шаҳрванд ва иқтисоди давлат ба ҳам алоқаманд ва аз ҳамдигар вобастаанд. Алоқаи даромади шахсиро бо давлат дар шакли нақшаи зерин тасвир кардан мумкин аст.

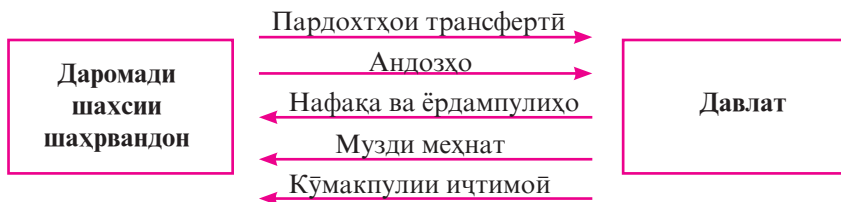

Алоқаи даромади шахсӣ бо бучаи давлатӣ

Баъди супурдани ҳамаи андозҳо, дар дасти аҳоли даромади шахсӣ бе баҳисобгирии андоз боқӣ мемонад. Сохтори даромади оилаҳои Русия ва ИМА-ро таҳлил мекунем.

Таркиби даромади оилавӣ

Таркиби даромади оилавии Русия		Таркиби даромади оилавии ИМА	
Русия	%	ИМА	%
1. Музди кор	70,6	1. Музди меҳнат ва маош	73
2. Нафақа, идрор, кӯмакпули, дотатсия ба роҳхати истироҳатгоҳ, санатория, парвариши кӯдакон дар кӯдакистон	8,3	2. Даромади соҳиби моликият	8
3. Даромад аз хоҷагии ёрирасони шахсӣ	14,3	3. Фоидаи корпоратсия	8
4. Даромад аз дигар манбаъҳо	6,8	4. Фоиз аз рӯйи пасандоз	10
		5. Рента	1
Ҷамъ	100	Ҷамъ	100

Агар музди меҳнатро истисно кунем, сохтори даромад шабохат надорад. Сохтори даромади оилаи амрикоӣ иқтисодеро инъикос мекунад, ки моликияти хусусӣ ҳукмрон аст. Бинобар ин, 27 дарсади ҳамаи маблағи воридоти пулии шахрвандони ин мамлакат ба даромадҳои рост меояд, ки аз намудҳои гуногуни моликият, аз қабилҳои объектҳои тичоратӣ (даромади соҳиби моликият); коғазҳои қиматнок, яъне саҳмияҳо ва вомбаргҳои ширкатҳо (қоидаи корпоратсияҳо); пасандоз дар бонк (қоида) ва қитъаҳои заминҳои баичорадода (рента) ба даст меоянд.

Дар иқтисоди оилаи рус вазни қиёсии хоҷагии натуралӣ бештар аст. Дар ҳаёти шахрвандон ҳиссаи маҳсулоти хоҷагии ёрирасон 3% ва дар ҳаёти деҳқонон 25%-ро ташкил мекунад. Алҳол қоидаи таъминоти оила бо маҳсулоти хоҷагии ёрирасон ҳам дар шахр ва ҳам дар деҳа зиёд мешавад.

Маълумоти бучаи оила имкон медиҳад, ки дараҷаи инкишофи иқтисодии мамлакат баррасӣ карда шавад. Ин кор тавассути қонуни Энгелс сурат мегирад. Бо афзоиши даромад дар оила вазни қиёсии хароҷот ба озуқа кам шуда, ҳиссаи хароҷот ба иҷораи манзил ва хидматҳои коммуналӣ, қонеъ гардонидани эҳтиёҷоти фарҳангӣ ва ғайрифарҳангӣ ба таври назаррас меафзояд. Аз рӯйи ин нишондиҳандаҳо дар бораи дараҷаи неқӯахволии гурӯҳҳои гуногуни аҳолии як мамлакат ҳулоса баровардан ва муқоиса кардани он бо шахрвандони мамлакатҳои дигар имконпазир мегардад.

Пеш аз ҳама эҳтиёҷ ба ҳӯрокворӣ қонеъ гардонидани мешавад, бинобар ин, ҳиссаи хароҷот ба озуқаворӣ кам мегардад. Сипас, бо таъмин шудан ба либосу кафш ба охир мерасад.

Талаботи манзил ба душворӣ қонеъ гардонидани мешавад. Бо афзоиши даромадҳо қисми хароҷот барои қонеъ гардонидани пардохти иҷораи манзил, ҳамчунин талаботи маънавӣ, талабот ба маориф ва тиб зиёд мешавад.

Саволҳои барои санҷиш:

1. Даромад чист?
2. Қисми даромади буча аз кадом қисмҳои ташаккул меёбад?
3. Оила аз рӯйи характери гирифтани даромад, ба кадом гурӯҳҳои асосӣ ҷудо мешавад?
4. Сохтори даромади оилаҳои русиягӣ ва амрикоиро муқоиса кунед.

Дар мавзӯи алоқаи даромади шахсӣ ба бучаи давлатӣ кроссворд тартиб диҳед.

ҚИСМИ ХАРОҶОТИ БУҶАИ ОИЛА

Банакшагирии буҷаи оилавӣ кори хеле мураккаб аст. Он арзёбии воқеии даромадҳои оянда ва истифодаи оқилонаро босамари ин воситаҳоро бо назардошти нархҳои амаликунанда ва дараҷаи беқурбшавӣ дар бар мегирад. Дар раванди банакшагири хисобгирӣ ва назорати хароҷот нақши муҳим дорад.

Хисобгирӣ бо роҳи ҳисобу китоб тавсиф, тафтиш ва муқаррар кардани ягон чиз аст. Дар боби гузашта мо хароҷоти асосиро ба чор гурӯҳ тақсим кардем: пардохтҳои ҳатмӣ, молҳои саноатӣ, хӯрокворӣ, хизматҳои фарҳангии маишӣ.

Пардохтҳои ҳатмӣ. Ба ин пардохтҳо андози даромад, пардохтҳо ба ташкилотҳои ҷамъиятию кооперативӣ (ҳаққи узвияту дохилшавӣ ба ташкилотҳои ҳизбию ҷамъиятӣ, ҷамъиятию варзишӣ, ки бо назардошти микдори музди меҳнат аз рӯйи меъёрҳои устувор дода мешавад, пардохтҳо ба рафоқатҳои боғдорию обҷакорӣ ва ғайра), ба кооперативи сохтмони манзил, пардохт кардани қарзи бонк, кредит, хонапулӣ, пули гармӣ, газ, об, барқ, радио, телефон ва ғайра мансубанд.

Дар бобҳои оянда мо пардохтҳои ҳатмӣ ва хароҷоти хӯроквориро муфассалтар мавриди муҳокима қарор медиҳем. Қисми ба қадри кофӣ зиёди хароҷоти оиларо хароҷоти хизматҳо ташкил мекунад. Онҳоро ба се гурӯҳ чудо кардан мумкин аст:

Маишӣ:

- таъмир ва хизматрасонии техникаи мошину асбобҳои рӯзгор, мебел;
- чомашӯйӣ; тозакунии кимиёӣ, ранг кардани либос;
- таъмири манзил;
- хизматрасонии суратгир, кинофотолабораторияҳо;
- хизмати ҳаммом ва сартарошхона;
- прокати маснуоти гуногун, аз ҷумла нақлиётӣ, хизмати алоқа;
- муросилоти почтавӣ, телеграфӣ;
- обуна ба рӯзномаю маҷаллаҳо;
- Хизматҳои муассасаҳои фарҳангии оммавӣ ва солимгардонӣ:
- дандонпизишк;
- утоқи косметолог;

- санатория ва хонаҳои истироҳат;
- кино, театр, намоишномаҳо; маҷаллаҳои варзишӣ ва ғайра.

Қисми назарраси буча ба ғизо (45%) ва молҳои ғайри истеъмоли (25%) сарф мешавад.

Молҳои зеринро ба қатори молҳои ғайриозуқаворӣ нисбат медиҳанд: пойафзол, телевизор, радио, либос, техникаи рӯзгор, мебел, ашёе, ки барои мучахҳаз сохтани хона лозим аст, молҳои хоҷагӣ.

Ғайр аз чор моддаи асосии хароҷот хароҷоти дигарро низ ба назар гирифтани лозим аст: харидани тухфаҳо, майда-чуйдаи дигар ва ғайра. Ҳамчунин бояд барои харҷҳои ғайриҷашмдошт (таъмири ногаҳонии телевизор ва монанди ин) захира гузошта шавад.

Якҷанд таснифи хароҷот мавҷуд аст. Вале дар ҳамаи оилаҳо 2 гурӯҳи асосии хароҷот вучуд дорад: тағйирёбанда ва асосӣ. (ниг. расми 34).

Хароҷоти тағйирёбанда чунин хароҷотест, ки дар оғози ягон марҳала амалӣ гардонидан ё ба нақша гирифтани онҳо имконпазир буда, то охири марҳалаи мазкур тағйир намеёбанд. Ба ин намуди хароҷот хонапулӣ, обуна ба матбуот, абонементи нақлиёт ва ғайра мансубанд.

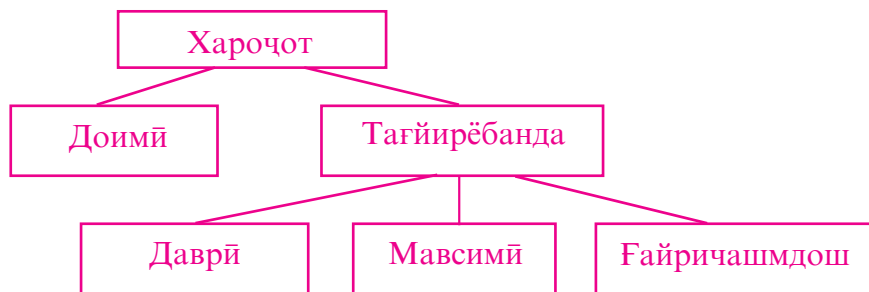

Таснифи хароҷоти оила

Хароҷоти тағйирёбанда хароҷоти даврӣ (марҳалавӣ ва мавсимӣ) ва якдафъаина (ғайриҷашмдошт)-ро дар бар мегирад. Ба хароҷоти даврӣ хариди ашёе мансубанд, ки дараҷаи истифодашон гуногун аст (мебел 10-12 сол, либоси рӯйпуш 2-3 мавсим, техникаи рӯзгор, маҳсулот барои таъмири хона ва ғайра). Хароҷоти мавсимӣ ба ҳодисаҳои муайяни мавсимӣ марбутанд.

Масалан, захира кардани меваю сабзавот, харидани тухмӣ ва пору барои бӯстонсаро ва ғайра.

Харочоти якдафъаина масрафҳои ашӯро дар бар мегирад, ки танҳо як бор меҳаранд (масалан, ангуштарии никоҳ). Харочоти ғайричашмдошт бештар ба ҳодисаҳои ногаҳонӣ вобастаанд. Масалан, таъмири техникаи вайроншуда, харидани дору ва ғайра. Харочоти хариди тухфаҳоро махсус чудо кардан лозим аст. Як андеша карда бинед, ки оё онҳоро ба сутуни харочоти ғайричашмдошт даровардан мумкин аст? Оё рӯзи таваллуди бобо ё хоҳар ҳар сол фаро намерасад? Оё 8-уми март ҳар сол намеояд?

Истеъмомоти мо рӯз ба рӯз меафзояд. Ҷамағӣ 50 сол пеш бисёриҳо чӣ будани телевизорро намедонистанд. Алҳол бошад, он дар ҳар як хона мавҷуд аст. Талаботи мо бо захираҳо маҳдуд карда мешаванд. Ба ибораи дигар мо меҳоҳем автомобил дошта бошем, вале пуламон ба харидани он намерасад. Пас, мо талаботамонро қонеъ гардонидани наметавонем. Ду роҳи ҳалли масъалаи қонеъ гардонидани талабот вучуд дорад. Ҷустуҷӯи роҳҳои афзоиши қисми даромади буҷа ва сарфаи воситаҳои мавҷуда.

Роҳҳои сарфаю сиришта кардани маблағ дар оила:

- сарфа аз ҳисоби ғизо (харидани озуқаи арзонтари ғизонокиаш мисли пештар);
- кам кардани партов, масалан, аз шири туршшуда қаймоқ пухтан ва ғайра); сарфакорӣ аз ҳисоби хизматҳо (бисёр хизматҳоро дар хона иҷро кардан мумкин аст, масалан, таъмири либос, пойафзол, техникаи рӯзгор);
- харидани ашӯи босифат (ҳикмати халқӣ ҳаст: «Қимат бе ҳикмат нест»).

Саволҳо барои санҷиш:

1. Шумо кадом моддаҳои харочоти оилавино медонед?
2. Пардохтҳои ҳатмӣ чихоро дар бар мегиранд?
3. Намудҳои асосии хизматҳоро номбар кунед.
4. Харочоти доимии тағйирёбанда гуфта, чихоро мефаҳмед?
5. Оид ба харочоти тағйирёбанда мисол оред.
6. Роҳҳои асосии сарфаи воситаҳоро номбар кунед.

1. Дар оилаи шумо воситаҳо чӣ хел сарф мешаванд, таҳлил кунед.

Кӯшиши намоед, роҳҳои сарфакорӣ худатонро пайдо кунед.

2. Варианти дафтари ҳисобдориро тартиб диҳед.

3. Арзиши тахминии ҳамаи тухфаҳоро, ки ба шумо ба муносибати 8-уми март ва Соли нав харидани онҳо лозим аст, ҳисоб кунед.

ПАРДОХТҲОИ ҲАТМӢ

Он моддаи харочотро, ки амалан кам кардан имконнопазир буда, ҳар моҳ пардохтан лозим аст, муфассалтар дида мебароем. Ба пардохтҳои ҳатмӣ тааллуқ доранд:

- андозҳо;
- пардохтҳо ба ташкилотҳои ҷамъиятию кооперативӣ; пардохт ба кооперативи сохтмони манзил;
- адо кардани қарзи банк; пардохтҳои хизматҳои коммуналӣ (хонапулӣ, гармӣ, газ, барқ, телефон, радио ва ғайра);
- пули кӯдакистон; маблағҳои иловагии маориф (маҳфилҳо, сексияҳо).

Андоз – пардохти ҳатмӣ ба буҷаи сатҳи дахлдор ё ба хазинаи берун аз буҷа, ки андозсупорандагон мувофиқи тартиб ё шартҳои муқарраркардаи қонун амалӣ мегардонанд.

Андози даромад – намуди пардохти андоз буда, ба даромади шахсони воқеӣ ё ҳуқуқӣ, ки дар натиҷаи фаъолияти онҳо ё аз истифодаи амвол ба даст омадааст, баста мешавад. Ин андоз дар мамлақати мо намуди асосии андозҳои мустақим аз аҳоли ба ҳисоб меравад.

Маблағи андози даромад ба тариқи зайл ҳисоб карда мешавад: мизони фоиз баробари 12%. Бигзор маблағи мусбии меҳнат 100.000 бошад:

Маблағи андози даромад = (музди меҳнат:100%) x мизони андоз = (100.000:100%) x 12%=12.000

Ин 12.000 аз моҳона дошта, ба дасти коргар танҳо 88.000 (100.000-12.000=88.000) дода мешавад.

Дар буҷаи оилавӣ боз пардохт ё адои қарзи банк ва кредитҳо, ҳамчунин додани фоизи онҳо низ аз ҷумлаи пардохтҳои ҳатмӣ ба шумор меравад.

Кредит – қарз додани мол ё пул аст. Агар пул қарз дода шавад, қарз ё кредити пулӣ меноманд. Қарзро ҳам корхонаю ташкилот ва ҳам одами дилхоҳ гирифта метавонад. Шартҳои додани кредит:

1. Пулақӣ будани он (додани фоиз барои истифодаи кредит);
2. Таъҷилӣ будан (баргардонидани пул дар муҳлати муайянгардида);
3. Таъминоти моддӣ;

4. Мақсаднокӣ (гирифтани кредити имтиёзнok бояд бо истифодаи оқилонаи он, масалан, ба сохтмон ё харидани манзил ва ғайра асоснок карда шавад).

Пардохти хизматҳои коммуникатсионӣ новобаста ба мансубияти манзил (хусусӣ, давлатӣ, идоравӣ, кооперативӣ ва ғайра).

Пули гармӣ. Энергияи гармӣ дар рӯзгор, асосан ба гарм кардани бино (77%) ва об (23%) барои эҳтиёҷоти маишӣ масраф мегардад. Қисми назарраси энергияи гармиро мо талаф медиҳем. Роҳҳои сарфа кардани энергияи гармӣ дар рӯзгор:

1. Сахт кардани тарқишҳои дару тиреза, махсусан дари айвон.

2. Мувофиқи мақсад ҷойгир кардани мебел. Мебел набояд ба гардиши ҳавои гарм аз батарея ҳалал расонад.

Дар баъзе мамлакатҳо асбобҳои махсус насб мекунанд, ки онҳо ба ҳучра воридшавии энергияи гармиро танзим менамоянд. Дар ҳар як ҳучра кран мавҷуд аст, ки ба воситаи он воридшавии гармиро қатъ мекунанд. Агар шумо аз субҳ то шом дар кор бошед, пас гарм кардани ҳучра маъно надорад. Агар пеш аз ба кор рафтан гармиро қатъ кунему баъди аз кор омадан ғаёл гардонем, мувофиқи мақсад хоҳад буд.

Пули газ ба маблағи умумии хонапулӣ дохил мешавад ва ба шумораи истиқоматкунандагон вобаста аст. Дар хонаҳои хусусӣ, ки бо газ гарм карда мешаванд, масоҳати гармкардашавандаро ба назар гирифта, ҳисоб мекунанд.

Пули об. Дар бисёр мамлакатҳо дар ҳучраҳо ҳисобкунаки об ҳаст. Харҷи об қисми назарраси бучаро ташкил мекунанд. Сарфаи об ба сарфаи нерӯи барқ низ имкон медиҳад. Дар мамлақати мо алҳол пули обро алоҳида ҳисоб мекунанд ва он низ ба саршумори оила вобаста аст.

Пули нуқтаи радио аз рӯйи таърифаи муқарраргардида пардохта мешавад ва он ба хонапулӣ мансуб аст.

Пули телефон пули доимии абонементӣ, пардохти вақтбайъ ва пардохтхоро барои гуфтугӯҳои байнишаҳрию байни мамлакатҳо, таъмири телефон ва ғайраро дар бар мегирад. Бинобар ин, маблағи ин пардохт низ тағйир ёфта меистад.

Хонапулиро тибки варакаи минтақаҳои истифодаи манзил месупоранд. Дар замони пеш хонапулиро дар шуъбаҳои «Амонатбонк» месупориданд. Пули нерӯи барқ тибқи нишондоди ҳисобкунак пардохта мешавад. Масалан, агар дар ҳисобкунак рақами 17063 бошад нишондоди ҳисобкунак моҳи гузашта 16.613 бошад (нишондоди гузаштаро аз қвитансияи моҳи гузашта мегиранд) аз рақами якум рақами дуумро тарҳ мекунанд. Рақами ҳосилшуда нишондиҳандаи сарфи нерӯи барқ аст. Дар мисоли мо сарфи нерӯи барқ 650 квт/с аст. Агар як квт/с энергия 1,7 дирам бошад, $650 \times 1,7 = 11$ сомонию 0,5 дирам пули нерӯи барқ додан лозим аст.

Саволҳо барои санҷиш:

1. Пардохтҳои ҳатмӣ гуфта, чиро мефаҳмед?
2. Андозии даромад чист? Онро чӣ тавр ҳисоб мекунанд?
3. Роҳҳои асосии сарфаи гармӣ ва нерӯии барқро номбар кунед.

Ҳисоб кунед, ки хонапулӣ ва пардохти хизматҳои коммуналӣ кадом қисми буҷаи оиларо ташкил мекунанд.

ХАРОҶОТИ ХҶҶРОК

Хӯрок яке аз талаботи асосии инсон мебошад. Хӯрок барои инсон мисли сӯзишворӣ барои мошин зарур аст. Агар ба мошин бензин наандозем, он ягон метр ҳаракат карда наметавонад. Мисли ҳамин, инсон низ бе хӯрокаи аз уҳдаи ҳеч кор намебарояд. Бисёриҳо баъди хондани ин ҷумлаҳо мумкин аст эрод гиранд, ки «Мо як ё ду рӯз ҳеч чиз нахӯрда, роҳ гаштаю, гап зада метавонем-ку?» Дуруст аст, баъзе одамҳо бе хӯрокаи ҳафтаҳо зиндагӣ мекунанд, вале рӯзе фаро мерасад, ки инсон аз гуруснагӣ мемирад.

Ғайр аз ин, агар хӯрокхӯрии мо номунтазаму нодуруст бошад, он ба саломатиамон зарар мерасонад. Бинобар ин, мавзӯи тарзи босарфаю оқилона хӯрдани хӯрок хеле муҳим аст.

Хӯрокхӯрии оқилона гуфта, мунтазам хӯрдани ғизои миқдору сифаташ муайяно мефаҳманд. Талаби якум нисбат ба хӯрокхӯрии оқилона ин қаноат ва парҳезкорӣ аст. Талаби

дуом, муайян кардани ғизое, ки чӣ ва чӣ қадар тановул кардани он лозим аст. Хӯрокро аз ҷиҳати каллорияи маҳсулот, таносуби моддаҳои озукаворӣ, микроунсурҳо, витаминҳо ба эътидол овардан лозим аст. Саволе пайдо шуданаш мумкин аст, ки ин ду мафҳум, яъне сарфақорию хӯроқхӯрӣ чӣ хел ба ҳам алоқаманд шуда метавонанд?

Шумо эҳтимол ибораи зеринро бисёр шунидаед: «Мо барои меъдаи худ сарфақорӣ намекунем». Дар ин ҷо нуктаи дигаре ҳаст. Нисбат ба хӯроқ сарфақорӣ на танҳо ҷойиз аст, балки баъзан зарур ҳам мебошад. Чунки пурхӯрӣ ба саломатии инсон таъсири манфӣ мерасонад.

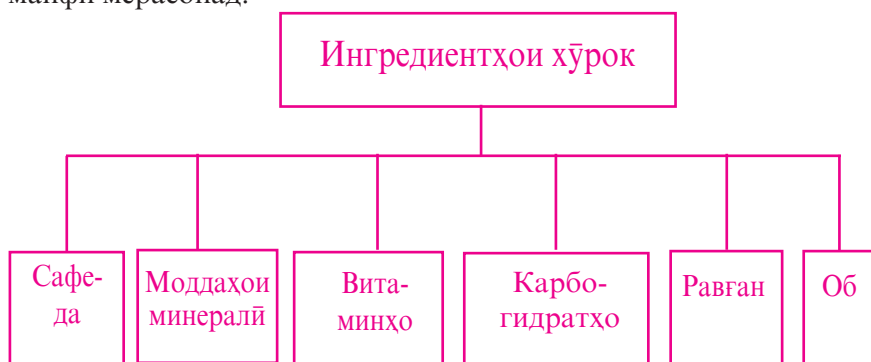

Ингредиентҳои хӯроқ

Тобистон бештар тановул кардани меваю сабзавот, кабудӣ ва барои замистон захира кардани онҳо имкон медиҳад, ки на танҳо тавассути хӯрокаи гуногун саломатиатонро нигоҳ доред, балки аз ин ҳисоб харидани гӯшт, маҳсулоти гӯштӣ ва ғайраро кам намуда, сарфаю сариштақорӣ кунед.

Рӯзгордорӣ оқилона, пеш аз ҳама захира кардани маҳсулотро дар бар мегирад. Лекин захира бояд ҳаматарафа андешаю мулоҳиза шуда бошад. Ҷар рӯз нон, шир, мева, сабзавот харидан лозим. Чизҳои дигарро бошад, ҳафтае як бор, дар ду ҳафта як бор ва ё рӯзи маош харидан мумкин аст.

Агар маҳсулот бошад, хӯрокро тайёр карда, дар яхдон нигоҳ доштан муфидтар аст. Шумо метавонед аз рӯйи дафтари ҳисобдорӣ муайян кунед, ки дар як моҳ чӣ қадар маҳсулот

харидан лозим аст. Моддаҳои харочоти хӯроқворӣ (маҳсулоти гӯштӣ, шир, ярма)-ро дар давоми якчанд моҳ ҳатман таҳлил кардан лозим аст, зеро ин ба сарфа кардани маблағ (маҳсулоти зиёдатӣ намехаред) ва вақт (якбора бисёртар харида, ҳар рӯз ё ҳар ҳафта мағоза ба мағоза намегардед) имкон медиҳад.

Мушоҳида кардан мумкин аст, ки чӣ тавр вобаста ба фаслҳои сол, синну сол ва одату хоҳиши наздикони шумо харочот ба хӯроқа тағйир меёбад ва сифати харид дигаргун мешавад.

Речаи тановули хӯроқ аҳамияти ҷиддӣ дорад. Чунин меҳисобанд, ки инсон бояд рӯзе се ё чаҳор бор хӯроқ истеъмол кунад. Зимнан, наҳорӣ 25-30%-и ҳаҷми умумии хӯроқаи якрӯза, нисфирӯзӣ 35-49%, таоми пешин 15% ва шом 15-20%-ро ташкил мекунад. Чунин тарзи тановули таомро Пажӯҳишгоҳи хӯроқаи Русия тавсия кардааст. Қайд кардан лозим аст, ки ин тавсия дуруст ва ягона нест. Дар мамолики гуногун вобаста ба шароити иқлим, анъана, завқу салиқа ва одатҳои халқ реча ва миқдори тановули таом, инчунин таносуби ғизоии миқдори он аз ҳам фарқи ҷиддӣ доранд. Масалан, дар Англия чаҳор бор хӯрдани хӯроқ дар як рӯз анъанавӣ аст: ноштои якум (сабоҳ), ланч (қарибҳои зӯҳр), чойнӯшии ҳатмӣ дар соати 5 (яъне хӯроқи шом). Дар мамлакати мо се бор хӯрдани хӯроқ маъмул аст. Ба речаю сохтори хӯроқаи диндорон (рӯза, маросими мазҳабӣ ва ғайра) таъсири калон мерасонад.

Барои ба инсон пешкаш намудани хӯроқаи серғизо, сарфа кардани маҳсулоту вақт тавсия мешавад, то ки номгӯии хӯроқ пешакӣ таҳия гардад. Ҳангоми таҳияи номгӯии хӯроқ талаботи зеринро ба назар гирифта мувофиқи мақсад аст:

- сифати хӯроқа;
- ғоиданокии хӯроқ;
- гуногунии хӯроқ;
- хӯроқ бояд тез ва пурра ҳазм шавад.

Ҳангоми тартиб додани номгӯии хӯроқ, мо бояд донем, ки дар як шабонарӯз барои инсон чӣ қадар хӯроқ ва кадом намуди он зарур аст, то ки организми вай ба миқдори кофии каллория, ҳамчунин сафеда, равған, витамин ва ғайра таъмин шавад.

Олимон меъёри ба мақсад мувофиқи истеъмоли маҳсулоти хӯрокиро муайян кардаанд.

Меъёрҳои мақсадноки истеъмоли хӯрок ба ҳар сари аҳоли дар як сол

№	Номгӯии маҳсулот	Меъёр /кг
1.	Гӯшт ва маҳсулоти гӯшт (ба ҳисоби гӯшт)	78
2.	Шир ва маҳсулоти шир (ба ҳисоби шир)	406
3.	Моҳӣ ва маҳсулоти он	18,5
4.	Картошка	110
5.	Мева (бидуни коркард барои шароб)	91
6.	Нон, маҳсулоти ордӣ (макарон, ярма, лӯбиёӣ)	115
7.	Тухм (дона)	263
8.	Қанд	37
9.	Сабзавот, маҳсулоти обҷакорӣ	130

Воҳиди андозагирии энергия каллория мебошад. Серғизо будани маҳсулоти хӯрока тавассути каллория андоза гирифта мешавад. Як грамм равған ба ҳисоби миёна 9,3 калория аст. Айни замон 1г сафеда ё карбогидрат 4,1 каллорияро ташкил мекунад. Миқдори энергияе, ки барои нигоҳ доштани ҳаёти организми беҳаракат дар ҳарорати хона зарур аст, 1 калория ба 1 кг вазни инсон дар як соат мебошад.

Ҳарчи энергетикӣ инсоне, ки ба меҳнати ҷисмонӣ машғул аст, нисбат ба ҳарчи энергетикӣ одами машғули меҳнати ақлонӣ бештар аст.

Ҳарчи энергетикӣ шабонарӯзи гуруҳҳои алоҳидаи аҳоли

Гуруҳи аҳоли	Синну сол	Миқдори каллория
1. Кӯдакон	1-3	1300
2. Кӯдакон	4-6	1700
3. Кӯдакон	7-9	2100

4. Писарон	10-12	2600
5. Духтарон	10-12	3300
6. Чавонон	13-16	2800
7. Чавондухтарон	13-16	37000
8. Мардон кори камхаркат; кори миёнаҳаракат; кори вазнини ҷисмонӣ;		2600 2800 4000
9. Занон кори камҳаракат; кори миёнаҳаракат; кори вазнини ҷисмонӣ;		2300 2800 3200

Саволҳо барои санҷиш:

1. Хӯрокхӯрӣ барои чӣ лозим аст?
2. Хӯроки оқилонаю мақсаднок аз чӣҳо таркиб меёбад?
3. Речаи хӯрокаи гуфта, чиро мефаҳманд?

1. Дар мавзӯи «Хӯрокхӯри мақсаднок» кроссворд тартиб диҳед.
2. Ҷамроғи модаратон ба саволҳои тест ҷавоб диҳед.

Тести «Ошпази хона»

№	Саволҳо	ха	не	Мулоҳиза накардам
1	Оё тамоми рӯз дар ошхона будан ба Шумо завқу лаззат мебахшад?	3	2	1
2	Ягон хӯрокаи хосаи гӯшти доред?	5	3	1
3	Оё шумо ретсептҳои хӯрокахон ачибро чамъ мекунед?	4	2	1
4	Дар ошхона барои ёфтани зарфи зарурӣ вақти бисёр сарф мекунед?	4	1	0
5	Вақте ки меҳмонон меоянд, шумо дар сари оташдон ҳастед (газ, плита)	2	5	0

6	Оё чунин меҳисобед, ки торти тагаш сӯхтагиро «хӯрдан мегиранд»?	2	4	1
7	Агар шумо як деги лаб ба лаб хӯрокро напазед, ба ибораи дигар ба фардо намонад, ҳамаи кор вайрон мешавад?	3	2	1
8	Оё шумо аз ҳисоби нафси наздиконатон «сарфакорӣ» мекунед?	1	5	0
9	Оё шири шумо тез-тез медамад?	2	4	0
10	Агар меҳмони зиёд омадани шавад, ягон хешатон аз ҷумла модаркалон ва ғайраро ба ёрӣ даъват мекунед?	3	2	0
11	Оё шумо ҳамеша медонед, ки ҳафтаи оянда бо кадом таом табъи наздиконатонро болида месозед?	2	3	1
12	Шумо маблағи дар як моҳ ба хӯрокаи сарфшавандаи оилаатонро аниқ медонед?	5	1	1

То 30 ҳол. Мутаассифона шумо ба он гурӯҳ одамоне мансубед, ки нисбати пухтан ба хӯрдани таом бештар имтиёз медиҳанд. Бино бар ин агар хӯрокаи пухтаи шумо ба наздиконатон маъқул нашавад, ё мавриди эрод қарор гирад, ҳайрон нашавед. Бештар мешавад, агар шумо ягон машғулияти дигар масалан, дӯзандагӣ, бофтавро интиҳоб кунед.

То 40 ҳол. Шумо одами боғайрату покизақор ҳастед. Вале аз сабаби камтаҷрибагӣ, ҳамеша саросема будан вақти зиёдро дар ошхона мегузаронед. Ростаҷро шумундан хоҳед, маҳсулотро низ нисбати меъёр бештар исроф мекунед. Бештар бо ошпазони таҷрибадор маслиҳат кунед, оиди ошпазӣ китоб хонед.

Бештар аз 40 ҳол. Хеле хуб. Ҳайратовар. Зеро ин қадар ҳол гирифтани ба кам қасон муяссар мешавад. Акнун фаҳмо аст, ки чаро шумо китоби ошпазиро гиред, хобатон меояд. Шумо ҳама

чизро медонед, ҳамаи хӯроқхоро пухта метавонед. Ҳамчунин маълум шуд, ки чаро баъзан ҳамин ки ба ошхона даромадеду дегу табақро дидед, дилгир мешавед. Вале агар завқатон ояд, руҳияи мувофиқ бошад, ҳамин хел хӯроқи болаззат мепазед, ки ошпазҳои маъруф низ «ангушти ҳайрат» мегазанд.

Бо вучуди ин, ба назар чунин менамояд, ки Шумо ба шунидани таърифу тавсиф хеле хушатон ҳаст. Дар хотир доред, ки дӯстонатон ба хонаи Шумо барои муоширату вақтро хуш гузаронидан омадаанд, на барои фаҳмидани маҳорати ошпазии шумо.

Агар натиҷаи тест дилхоҳи шумо نابошад хафа нашлавед. Шумо имконияту вақт доред, ки маҳорати ошпазиатонро сайқал диҳед.

3. Ба Робинзон Крузо номгӯи хӯроқро пешниҳод кунед. Чи тавре ки медонед ӯ ба ҷазираи беодам афтада буд. Бино бар ин хӯроқаш фақат аз маҳсулоти худаш ба даст оварда иборат буд. Талабот ба лоиҳаи номгӯи хӯроқ:

1. Пурра таъмин кардани организм бо рағған, сафеда, карбогидриҳо, моддаҳои минералӣ ва витаминҳо.

2. Асолати хӯроқ

3. Харҷи ҳадди ақалли меҳнат барои ба даст овардани маҳсулоти ба

пухтани таом зарурӣ.

4. Ташкили ғизои муносиб

5. Таҳияи номгӯи ғизо

Ғизохӯрии худро чи тавр дуруст ташкил кардан мумкин аст? Аз адабиёти Аврупо, аниқтараш аз повести нависандаи машҳури Англия Агата Кристи «Ситораҳои Шарқ» як мисол меорем.

«- Хӯроқи шумро ки пухт? - мепурсад қаҳрамони китоб

- Ман – ҷавоб дод Мош.

- Он аз чӣҳо пухта шудааст. Муфассал гӯед.

- Занбӯруғшӯрбо, мурғбирён бо шӯрбӯчааш ва биринҷ.

Саршири кафқунонида бо шаробу қанд. Пеш аз обед чигари мурғ бо бекон»

Дар таркиби таомҳо (агар ба вояи маъмулӣ гирем) сафеда ба миқдори зерин мавҷуд аст: дар мурғу биринҷ 56г, бекон -15г,

шӯрбо 9г, нон -2г. Чамъаш 82г. Агар дар назар гирем, ки англисҳо маъмулан ҳар рӯз шавлаи чавӣ, дар ленч тухмбирён, ширчой. Тановул мекунад, пас дар сафедаи таркиби ин хӯрокҳо камаш 110г мешавад». Ин зиёд аст ё кам? Аз рӯи меъёрҳои дар мамлакати мо қабул шуда, ки онҳо меъёрҳои хеле баланд маҳсуб мегарданд, ин қадар сафеда барои шахсе зарур аст, ки замин каланд мекунад, на барои шахси машғул ба меҳнати ақлӣ. На ҳама медонанд, ки дар воёи рӯзона бояд таносуби сафеда, равған ва карбогидратҳо 1:1:4 тавсия шудааст. Албатта ҳатмӣ нест, ки ҳангоми тановули хӯрок ҳар дафъа ин таносуб риоя шавад, вале матлуб аст, ки маҳсулоти сафедадор (гӯшт, моҳӣ, тухм) бо гарнирҳо, ки дар таркибашон карбогидрат доранд (ярма, макарон) махлут тановул карда шаванд.

Пеш аз ҳама дар хотир бояд нигоҳ дошт, ки организми инсон ҳамаи чизҳои дар вақти тановули таом хӯрдаро ҳазм карда наметавонад. Барои фаҳмидани он ки организм қадом ҳиссаи сафедаро барои сохтани бофтаи бадан сарф мекунад, чунин нишондиҳанда мисли сафедаро ҳал кардани организми инсон истифода мешавад. Он дар намуди нишондиҳандаи умумӣ – теъдоди истифодаи сафеда (тис) ифода меёбад. Чи қадаре ки тис баланд бошад, сафеда ҳамон қадар хушсифату комил аст.

Агар фарз кунем, ки таом 20 г. азоти сафеда дорад, организм бошад ҳамагӣ 5 г азот ҷудо кардааст, ба хулоса омадан мумкин аст, ки дар организм $20-5=15$ г боқӣ мондааст. Тис дар ин маврид баробар аст ба $15/20 \times 100=75\%$

ТАҲИЯИ НОМГҶИ ХҶРОК

Номгӯи хӯрокро ба як рӯз, як ҳафта ё як моҳ тартиб медиҳанд. Барои тартиб додани номгӯи он рӯзаи таом чизҳо зеринро доништан лозим аст: Миқдори каллорияе, ки инсон дар як рӯз вобаста ба қору синнаш сарф мекунад, миқдори каллорияе, ки маҳсулот дорад ё каллориянокии як порс хӯрок. Номгӯи таомро бо назардошти он таҳия мекунад, ки ношто 25-30%, хӯроки нисфирӯзӣ - 35-40%, хӯроки пешин (полдник) 15% ва шом 15-20% ҳамаи каллориянокиро ташкил менамояд.

Ҳамчунин дар бораи вазни худатон низ андеша кунед. Шумо метавонед худатонро бо усули тартиб додаи маҷаллаи «Саломатӣ» санчида бинед: баланди қадро бо см ба коэффисиенти К зарб зада, аз он адади А-ро тарҳ кардан лозим аст. Масалан, шумо 15-сола ҳастед. Қадратон 160см. Вазни шумо бояд $160 \times 0,76 = 66,8$ буданаш лозим. Қимати К ва А дар ҷадвал зикр мешавад.

Ҳисоббарории вазни бадан вобаста ба синну сол ва қад

Синну сол	Духтарон		Писарон	
	К	А	К	А
14	0,95	100,1	0,60	47,4
15	0,76	66,8	0,89	91,4
16	10,61	42,2	0,68	55,5
17	0,34	4,0	0,72	58,8

Хӯрок бояд сарфи энергияи организмро пурра талофӣ кунад. Маъмулан, серғизоии маҳсулотро ба организми он марбут медонанд: ҷӣ қадаре, ки маҳсулот қимат бошад, ҳамон қадар серғизо аст. Вале ин ақида на ҳамеша дуруст аст. Арзиши маҳсулот аз мавҷудияти рағған, сафеда, карбогидрат, намакҳои минералӣ, витаминҳо дар таркиби онҳо вобаста аст. Мо бояд дар як шабонарӯз ҷӣ қадар энергия сарф карданамонро донем, то мутаносибан ба вазнамон вояи шабонарӯзии хӯрокро интиҳоб кунем ва бо ёрии хӯрок сарфи энергияамонро талофӣ намоем. Ҳангоми сарф шудани 1г карбогидрат ё сафеда 4,5 килокалория (ккал), ҳангоми сарф шудани 1г рағған 9 ккал, яъне ду баробар зиёд ташкил меёбад. Бино бар ин агар дар хӯрок миқдори рағған зиёд бошад, он метавонад мувозинати энергияи организмро вайрон кунад.

Вобаста ба талаботи инфиродӣ, имкониятҳои молиявии оила, вақти сол, завқу салиқа барои ҳар ҳафта номгӯи хеле гуногуни таомҳоро тартиб додан мумкин аст.

Он вояеро оқилона шумурдан мумкин аст, ки харҷи энергетикӣ организм дар ҳоли рушд, ташаккули дурусти ҳамаи бофтаю органҳо, кайфияти мӯътадили инсон, бо ингредиентҳои асосии хӯрок таъмин будани организм, тақсими самарабахши хӯрокро дар давоми рӯз таъмин карда метавонад.

Тақсими тахминии калориянокии умумии вояи шабонарӯзӣ барои наврасони 13-14 сола:

Вақти тановули хӯрок	Таом, нӯшокиҳо, маҳсулоти тайёр	Масса г.	Калориянокӣ Ккал
Наҳории якум	Тухмбирён Нони ҷавин Қандҷой Булка Маска	170 50 200 50 15	343 102 61 135 110/750
Наҳории дуҷум	Санбӯсаи панирин Себ	150/175 75	421 34/455
Хӯроки нисфирӯзӣ (обед)	Салати карамин Мастоба Моҳии ҷӯшонида Картошкаи дар об ҷӯшонида бо равған (гарнир) Нӯшокӣ (киселх) Нони ҷавин	95/5 50 100 200/9 200 200	85 262 70 239 143 408/1207
Хӯроки шом	Шавла (аз марҷумак) бо равған Ҷурғот Печени	200/15 200 15	411 124 65/600
Ҷамъ:			3013

Саволҳо барои санҷиш:

1. Марҳилаҳои тартиб додани номгӯи хӯрокро муайян кунед.
2. Барои тартиб додани номгӯи хӯрок чиро доништан зарур аст?
3. Номгӯи хӯрок барои ҷӣ лозим аст?
4. Самарабахшии иқтисодии номгӯи хӯроки дуруст тартибодашударо муайян кунед.

Кори муस्ताқилона

1. Арзиши вояи барои мактаббачаи 14-15 сола пешниҳодгардида ро ҳисобу китоб кунед.
 2. Қимати ғизоии таомҳои пешниҳодшударо муайян кунед. Арзиши таомҳои мазкурро муайян кунед.
- Салат аз сабзавоти тару тоза: 500г. сабзӣ, 200г себ, 200г карафси хом, 50г шираи мева, 50г равғани рустанӣ.

Салат аз пиёзи кабуд. 300г пиёз, 3 тухми сахтпухташуда, 1 қошуқи чойнӯшӣ шарбати лимӯ, равғани рустанӣ, намак

Салат аз сабзию сир. 400г сабзӣ, 4 сарак сир, 100г майонез, 100г мағзи чормағз, намак, шакар, барги коҳуи сабз.

Салат аз карами сафед, чаъфарӣ ва карафс. 400г карами сафед (маъмулӣ, чойдорӣ), 200г карафси хом, 200г сабзӣ, 200г себ, 100г равғани рустанӣ, намаку қаламфур мувофиқи табъ.

Помидори ба дарунаш салати замбурӯғдор андохта. 1 кг помидор, 100г. замбӯруғ, 100г пиёзи сафед ё кабуд, 50г қаймоқ, мурчи кӯфта, намак, барги коҳуи сабз.

Салат аз ноку шафтолу. 200 г шафтолу, 200г нок, як лимӯ, 50г хокаи қанд.

Салат аз зардолу. 400 г зардолу, 1 лимӯ, 50г. хокаи қанд, 100г. мағзи чормағз.

ИН АЧИБ АСТ!

Як грамм спирти этил (арақ) дар организм оксид шуда, 7 ккал энергия медиҳад, ки нисбати сафедаю карбогидрат 2 баробар зиёд аст. Вале бо истеъмоли арақу спирт талофӣ кардани харчи ғизоии организмро оқилона номидан мумкин аст?

Дар Германия аз сабаби пурхӯрӣ ҳар сол 70 ҳазор нафар вафот мекунад. Ҳар кило вазни зиёдатӣ умри инсонро 8 моҳ кӯтоҳ мекунад.

Энергияро харч кардани инсон (микдори калория ба 1 кг вазни ҷисм дар 1 соат): дӯзандагии дастӣ -1,59; бофтаи -1,66; кори босуръат дар мошинкаи чоп 2,0; дарзмол кардан бо дарзмоли вазнин -2,06; шустани зарфҳо -2,06; давидан -8,14 босуръат роҳгардӣ -9,28.

АНДҶҲТ. ПАСАНДОЗ

Барои харидани молҳои истифодаашон дарозмуҳлат захираи пул лозим аст. Аксари вақт як моҳона барои харидани масалан, телевизор ё чангкашак намерасад. Бинобар ин, буҷаи оиларо тавре тартиб медиҳанд, ки як қисми маблағ сарф нашуда, боқӣ монад. Ин маблағ пасандоз шуда, баъди чанд вақт барои харидани моли зарурӣ мерасад. Агар якчанд муддат пасандоз кунед, мебинед, ки ба маблағи чамъшуда ягон чизи муҳими қиматбаҳо харидан

мумкин аст. Он вақт шумо дар маҷлиси умумии оила оид ба харид пешниҳод карда метавонед. Чунин пасандоз маъмулан дар оилаҳое мешавад, ки рӯзгордориашон босарфаю сариштакорона аст, пулро ба чизҳои ҷузъию майдаҷуйда сарф накарда, танҳо ашёи даркориро меҳаранд.

Ҳар яки мо, эҳтимол дар вақташ қуттии пулғундорӣ (копилка) доштем. Ба он тангаҳои аз яхмос, ё кулча сарфакардамонро мепартофтем. Баъзе одамон, махсус барои харидани дучарха, магнитофон ва ғайра пул ҷамъ мекарданд. Саволе пайдо мешавад, ки чӣ тавр пасандоз кардан лозим?

Вақте ки ин саволро мешунавем, дарҳол пулро дар байни кӯрпачаҳо ё бистар пинҳон крадани бобою бибиҳоямон ба хотир меояд. Албатта, алҳол дар сандуқчаҳои кулфдор ё байни кӯрпа пинҳон кардани пул чандон маъмул нест. Бисёриҳо пулашонро дар бонкҳои амонатгузорӣ нигоҳ медоранд. Вале ҳоло ҳам нафарони зиёд бемақсад, фақат барои андӯхтан пули зиёд ҷамъ мекунад. Бемақсад ҷамъ кардани пул танҳо зарар меорад. Пеш аз ҳама ин зарар ба рӯҳи инсон аст, ҳарчанд аз ин кор манфиати назарраси иқтисодӣ низ ба даст намеояд.

Қайд кардан ба маврид аст, ки бузургони мо ҳамеша хирси молу ҷоҳпарварӣ ва алалхусус пуландӯзии бемақсадро мавриди сарзанишу танқиди саҳт қарор додаанд. Онҳо хеле хуб дарк мекарданд, ки маҳз пулҷамъкунии бемақсад психологияи одамро тағйир медиҳад. Масалан, Саъдии Шерозӣ ҳамеша талқин мекунад, ки дар баробари пасандоз кардан, одам бояд дасткушоду саҳӣ ва олиҳиммат бошад. Дар боби «Дар одоби суҳбат»-и «Гулистон» ӯ чунин меорад: «Ду кас ранҷи беҳуда бурданд ва саъйи бефоида карданд: яке он ки андӯхту нахӯрд ва дигар он, ки омӯхту амал накард». Ё дар мавриди дигар мегӯяд:

Мӯсо алайҳиссалом Қорунро насихат кард, ки «Некӣ кун, ҳамчунон ки Худо бо ту некӣ кард» (яъне Худо ба ту сарвати зиёде дод, ту низ ба одамон некӣ кун). Нашнид ва оқибаташ шунидӣ (яъне ба дуои Мӯсо Қорун ва ганҷу сарваташ дар натиҷаи зилзила дар зери замин мадфун шуд).

*Он кас, ки ба динору дирам хайр наяндохт,
Сар оқибат андар сари динору дирам кард.
Хоҳӣ, ки муматтеъ шавӣ аз дуняву уқбо,
Бо халқ қарам кун чу Худо бо ту қарам кард.*

Ва ё мутафаккири асри XIX тоҷик Аҳмади Дониш дар бораи ба ин дард дар ҷавонӣ дучор шуданаш чунин менависад: «...баъд аз тааллуми (таълими) дарсӣ китобат мекардам ва дар моҳе як (девони) Бедил менавиштам аз 24 ҷузв то 30 ҷузв. Аз 20 танга то 30 танга байъ намуда, аксарро захира мекардам ва камтарро барои маош сарф менамудам.

Ва дар ин ҳол чандон хиссат (хасисӣ) ва имсоқ (мумсикӣ) ва ҳирси ҷамъ бар табиатам мутавалӣ буд (бар табиатам ғалаба карда буд), ки агар танҳо будаме ҳеч нахӯрдам ва ба обу нони хушк қаноат кардам.

То дар муддати ду сол камо беш 600 дирам захираи кисаи истифодаи шуд, ба таҳсили (ба даст овардани) рибуху рибо (судхӯрӣ) ва суду пайдо зӯфунун (сохибхунар, мохир) шудам ва ба ҷамъе аз хасисон ва лаймон (одамони паст) дӯстӣ ба ҳам расонида, толиби улуми имсол ва идбор гаштам» (ба илмҳои хасисӣ ва бадбахтӣ талабгор шудам). Айни замон, пасандоз кардан аз болоравии неқӯаҳолии халқ шаҳодат медиҳад. Бино ба пешгӯии мутахассисони иқтисоддон, минбаъд низ ҳаҷми пасандозҳо меафзояд.

Албатта, дар мавридҳои зарурӣ нисбат ба қарз гирифтани, аз касе пасандози худро истифода бурдан беҳтар аст. Зеро дар ин ҳолат равишу ҷараёни мурағабҳои муназзамӣ ҳаёт вайрон намешавад. Ҳаҷми пасандоз, ки барои ҳодисаҳои фавқулодаи пешбинӣ шудааст, набояд аз ҳад зиёд бошад. Он бояд ба имконияти буҷавии оила мувофиқат кунад. Андозаи пасандозҳои эҳтимолӣ ё имконпазирро аз рӯи формулаи зерин ҳисоб кардан мумкин аст:

Пасандози соф=даромад-ҳарҷи истеъмолӣ

Пасандозро дуруст истифода бурдан ё ҷойгир кардан низ хеле муҳим аст. П. Самуэлсон дар китоби «Иқтисод» ба саволи «Маблағи пасандозро чӣ қор кардан лозим аст?» чунин ҷавоб медиҳад. «Баъзе нодонҳо, бечуръатон ё ҷинояткорон пулашонро пинҳон мекунанд. Баъзеҳо ҷавоҳир меҳаранд. Одамони нисбатан муътадил пулашонро ба суратҳисоби амонатӣ гузаронида, дар банқҳои тижоратӣ соле 3% ё дар ҷамъиятҳои федералии қарзӣ амонатӣ ё қарзӣ сохтмонӣ 4-5% даромад мегиранд».

Ба як қисми пасандоз вомбарг (облигатсия)-и давлатӣ харидан мумкин аст. Он даромади на он қадар калон, вале кафолатдор меорад.

Агар ба пасандозатон сахмия харед, он даромади бештар меорад. Дар назар доштан лозим аст, ки хариди сахмия нисбат ба хариди вомбарг таваккали бештар дорад. Ба сахмияҳо талаботи зерин пешниҳод карда мешавад:

1. Онҳо бояд мутлақан бехатар бошанд;
2. Дивиденди калон диҳанд;
3. Арзишашон ба таври назаррас боло равад.

Ягон сахмия ба ин се талабот ҷавобгӯ буда наметавонад. Дар баробари хариди вомбаргу сахмия, дигар рохҳои ҷойгир кардани пасандоз низ вучуд доранд.

Яке аз рохҳои бозғитимод харидани манзил ва амволи ғайриманқула аст, ки нархашон нисбат ба бекурбшавӣ бо суръати бештар боло меравад. Дар ин ҷо дар хотир доштан лозим аст, ки нигоҳдории манзилу амволи ғайриманқула низ мушкилиҳои худро дорад.

Суғурта (бима)-и ҳаёт ва хариди санади бима ё биманома низ яке аз рохҳои нигоҳдории пасандоз мебошад.

Кредити истеъмолиёе яке аз усулҳои пасандоз ва андӯхти маблағи бучаи оила ба ҳисоб меравад. Кредити истеъмолиёе ба даст овардани пули нақд, мол ё хизматхоро дар ҳоли ҳозир таъмин мекунад. Пули онҳо бошад дар оянда дар муҳлати дуру дароз дода мешавад. Дар ин сурат кредит имкон медиҳад, мол пеш аз пардохти пурраи арзишаш мавриди истифода қарор гирад. Ду шарти гирифтани кредитро дар мадди назар доштан лозим аст: якум, ҳаққи хидмати пешкаш кардани кредит бояд пардохта шавад; дуюм, маблағи кредит бояд дар оянда пурра баргардонида шавад.

Бартарияту афзалиятҳои зерини кредит қобили зикр аст:

- имконияти фавран гирифтани мол ё хидмат;
- инъитофпазирӣ; Кредит имкон медиҳад, ки ҳангоми паст шудани нархи мол он дар мавриди ба харидор қулай ҳарида шавад;

- ёрмандӣ дар мавридҳои фавқулода; Кредит имкон медиҳад, ки харҷҳои ғайриҷашмдошти таъҷили (таъмири мошин баъди фалокат) пардохта шавад;

- ошкор сохтани поквичдонӣ ва покизакорӣ мизоч. Пардохти мунтазам тибқи ҳисоб тавсифномаи ба худ хоси инсон аст ва дар бораи масъулиятшиносии покизакорӣ ӯ шаҳодат медиҳад.

Ба камбудиҳои кредит тааллуқ доранд:

- ангиши тамоил ба харчи баризофаи маблағ. Имконияти кредити истеъмоли сароби сарватмандиро ба вучуд оварда, боиси харчи аз ҳад зиёд мегардад;

- арзиши баланд. Нархи мол ба кредит ҳамеша аз нархи он ба пули нақд зиёдтар аст.

- харидҳои серхарч. Одамоне, ки аз кредит истифода мебаранд, аксаран аз имконияти дар вақти пастшавии мавсимии нарх (масалан, палтои зимистона дар баҳор, маҳсулоти таъмири хона дар аввали зимистон) сарфи назар мекунад, зеро онҳо чизи дилхоҳашонро дар вақти зарурӣ харида метавонанд.

Саволҳо барои санҷиш:

1. Пасомад ва андӯхт чист?
2. Усулҳои нигоҳдории пасандозро номбар кунед.
3. Пасандози соф аз ҷиҳи ташаккул меёбад?
4. Ба саҳмия кадом талабот пешниҳод карда мешавад?
5. Саҳмия аз вомбарг чӣ фарқ дорад?
6. Бима (сугурта) барои чӣ лозим аст?

ИН АҶИБ АСТ!

Барои манфиати нася харидани манзил ва давра ба давра пардохтани пули он, дар мисоли иқтисоди алгебравӣ намунае меорем.

Минтақаи Форт Майерс (соҳили Флорида) дар ИМА яке аз ҷойҳои беҳтарини хариди манзил ба ҳисоб меравад. Дар ин ҷо бинои истиқомати маъмули ин хонаи якошонаи хиштини дорой се утоқи хоб, ду санузели якҷоя, хамчунин гараҷ ё ҷои мошингузорӣ аст. Чунин манзил тақрибан 65 ҳазор доллар буда, онро ба шарт пардохти 30-солаи нарх харидан мумкин аст. Маблағро ба ин кор бонк медахад ва соле 9% мегирад. Пардохти якмоҳа ба бонк 487 доллар ё 12% даромади миёнаи якмоҳаи оилаҳои ин минтақаро ташкил мекунад. Дар давоми 30 сол оила ба бонк бояд 196,5 ҳазор доллар пардохт кунад. Арзиши ниҳони хона он вақт 261,5 ҳазор доллар (65+196,5) мешавад, яъне 4,2 баробар аз нархи номиналиаш зиёд. Барои муқаррар кардан, ки ин коре хеле қимат нест, бояд боз се омил ба назар гирифта шавад:

1. Афзоиши нархи манзил дар ин минтақа
2. Беқурбшавии пул
3. Пули иҷораи хона

Арзиши манзил дар ин минтақа ҳар сол 7% меафзояд. Пас, баъди 30 сол нархи чунин хона 485 ҳазор доллар мешавад. Агар ба нархи хона бо назардошти сатҳи ҳарсолаи беқурбшавӣ, ки 3,4% аст, ислоҳ дарорем, он 181 ҳазор доллар мешавад. Маълум мешавад, ки оила бо ёрии қарзи бонк молеро мехарад, ки имрӯз воқеан на 65, балки 181 ҳазор доллар (485-261,5) арзиш дорад. Ана ҳамин манфиатест, ки пули барзиёд доданро ҳангоми харидани манзил бо шартӣ мазкур рӯпӯш мекунад. Зимнан, мо имконияти афзоиши даромади оиларо ба сабаби афзоиши умумии тавоарумии зиёдшавии нархи ҳаёт, дар натиҷаи баланд бардоштани таҳассусмандӣ ва ба зинаҳои болотари мансаб баромадани аъзои ба камол расандаи оиларо ба назар нагирифтаем. Ғайр аз, ҳар оила бояд дар ягон ҷо зиндагӣ кунад. Иҷорапулӣ дар Форт Майерс камаш 500 доллар дар як моҳ аст. Дар 30 сол ин маблағ 180 ҳазор доллари бебозгашт аз дастрафтaro ташкил мекунад.

Ҳамин тавр, дар муқоиса бо иҷорапулии 81,5 ҳазор доллар (261,5-180) оилае, ки хонаро бо шартӣ пардохт ба мӯҳлати 30 сол харидааст, дар пиронсолӣ онро бо даромади софи 233,5 ҳазор доллари «фардо» фурушад. Бо назардошти афзоиши иҷорапулӣ манфиатнокии ин муомила хеле боло меравад.

Акнун, андеша кунед, ки бо шартӣ ба мӯҳлати зиёд пардохтан харидани хона ба бонкҳое, ки ба ин мӯҳлати тӯлонӣ қарз медиҳанд ва ширкатҳои бинокорӣ, ки хонаҳоро месозанд, чӣ манфиат дорад.

БУҶАИ ТАЛАБА. ТАҲЛИЛИ ХАРОҶОТИ ҲАРРӯЗА, ҲАРҲАФТАИНА, ҲАРМОҲА ВА ҲАРСОЛА

Шумо аллакай медонед, ки буҷаи оилавӣ чист. Буҷа ин маҷмӯи даромаду хароҷот дар шакли пул дар муҳлати муайян (ҳафта, моҳ, семоҳа, нимсола, сол) аст. Намудҳои зерини буҷаро ҷудо кардан мумкин аст:

- буҷаи давлат (макроиқтисодиёт меомӯзад);
- буҷаи ташкилоти ҷамъиятӣ (иқтисодиёти соҳавӣ меомӯзад);
- буҷаи воҳидҳои истеҳсолӣ, ширкатҳо (микроиқтисод меомӯзад);

бучаи оила (иқтисоди оила меомӯзад);
бучаи шахсӣ (иқтисоди оила меомӯзад).

Оё шумо боре андеша кардаед, ки волидайнатон барои фароҳам овардани шароити зиндагиатон чӣ қадар маблағ сарф мекунанд? Ҷавобон ба марказҳои дилхушӣ, қаҳвахона, концертҳои гуногун рафтани, пӯшидани либосҳои мӯднок ва ғайраро дӯст медоранд.

То ба қарибӣ даромади волидайн манбаи асосии даромади мактаббачаҳо буд. Алҳол, аксари талабаҳо музди доимӣ ё якҷафъаинаи кор доранд. Дар амалия ҳодисаҳои ҳам рух додаанд, ки талабагон ба таҳсилашон ҳалал нарасонида, пули калон кор кардаанд. Як мисол меорем. Дар яке аз мактабҳои шаҳри Санкт-Петербург талаба ширкати худро кушода, дар шабнишинии хатмкунандагон ба мактаб мебели мулоим тухфа кардааст.

Даромад (воридшавии маблағ) манбаъҳои гуногун дошта метавонад:

1. Даромад аз волидайн (кисапӯлӣ);
2. Фаъолияти инфиродии меҳнати (эҷодиёти бадеию амалӣ, сохтани бозичаҳо, таъмири дастгоҳҳои видео, радио ва ғайра).
3. Фаъолияти тичорати (самбӯсафурӯшӣ, рӯзнамафурӯшӣ ва ғайра).
4. Кори кироя (кор дар корхонаи давлатӣ, соҳаи хизматрасонӣ, соҳибқории хусусӣ ва ғайра)
5. Расонидани хизмат (нигоҳубини кӯдак дар вақти набудани волидайн, харидани хӯрокаи ба нафақахӯронӣ маъҷубон ва ғайра).
6. Манбаъҳои дигар.

Ҳар талаба моддаҳои даромади худро дорад. Таснифи болоӣ тахминӣ ё намунавӣ аст. Мисли ҳамаи бучаҳо дар бучаи талаба низ ғайр аз даромад хароҷот мавҷуд ҳаст:

Таснифи хароҷот:

1. Хароҷот ба хӯрокаи берун аз хона;
2. Хароҷоти таҳсил;
3. Хароҷоти пойафзолу либос;
4. Хароҷоти нақлиёт;
5. Чорабиниҳои варзишию тарбияи ҷисмонӣ;
6. Хароҷот ба кори дӯстдошта (ҷамъ кардани ягон чиз, масалан, марка, китоб, суратгирӣ, маҳфили дӯстдорони табиат ва ғайра);
7. Хароҷоти ғайриоқилона (сигоркашӣ ва ғайра);
8. Хароҷоти ғайриҷашмдошт.

Доимӣ. Дар ин маврид хароҷоте дар мадди назар аст, ки дар давоми сол тағйир намеёбад. Масалан, пули маҳфил ё мактаби мусиқӣ, пули ношто дар ошхонаи мактаб.

Тағйирёбанда. Хароҷоти якдафъаина ё давра ба давра ба миёномада. Масалан, харидани кассета, пластинка, рафтани ба кино, театр ва монанди ин.

Ғайриҷашмдошт. Хароҷоте, ки онҳоро ба назар гирифтани ғайриимкон аст. Масалан, шикастани соат, гум шудани қалам ва ғайра. Алҳол барои талаба чизҳои харидани хеле зиёд аст ва аксари он нархи гарон доранд. Бинобар ин, дуруст тақсим кардани буҷаи худ ва бо буҷаи умумии оила мувофиқ кардани он хеле муҳим аст. Шахсоне, ки меҳоханд низоми харчи пулиашонро тақмил диҳанд, бояд чор қоидаи зеринро дар хотир доранд: ҳисобу китоб, нақшагирӣ, ташкил ва назорат.

Барои ҳисоби даромаду хароҷот дафтари муҳосиба ташкил кардан лозим аст. Шумо метавонед нисбат ба дафтари муҳосиба маҳорати эҷодкорӣ зоҳир намоед. Ба дафтартан ном гузоред. Масалан, «Қатра-қатра дарё шавад». Дафтарро ба моҳҳо ҷудо карда, дар аввали ҳар моҳ рамз гузоред. Фарз кардем, январ: рамзи соли нав арчаи бо бозичаҳо орододашуд. Ҳамаи хароҷотро вобаста ба майлу хоҳиштан ба ҳисобномаҳо ҷудо кунед. Масалан, ҳисобномаи 1-хӯрокхӯрии берун аз хона; ҳисобномаи 2-асбобу анҷоми хатнависӣ; ҳисобномаи 3-китоб; ҳисобномаи 4-марқағундорӣ; ҳисобномаи 5-видеофилм, театр; ҳисобномаи 6-сексияи варзишӣ, либоси варзишӣ; ҳисобномаи 7-ширинӣ; ҳисобномаи 8-туҳфаҳо.

Намунаи дафтари ҳисоб

Даромади намунавӣ		Сана ва номи харид	Сарфи маблағ тибқи ҳисобномаҳо							
манбаъ	сомонӣ		1	2	3	4	5	6	7	8
1. Даромад аз волидайн	30	11.01.06 хӯроқи нисфирузӣ дар мактаб, видеофилм, пирожни, китоб	1							
2. Хизмат-расонӣ	10						0,5		1,5	
3. Манбаъҳои дигар	15			2						
Чамъ дар як моҳ	55			1	2			0,5		1,5

Дар охири моҳ ҳамаи даромаду хароҷотро чамъ кунед. Аз маблағи даромад хароҷотро тарҳ карда, бақияро нависед. Агар он бо бақияи пули ҳамёнатон баробар бошад, пас навиштаҳои шумо дурустанд. Хароҷотатонро тамоми сол сабт кунед. Дар охири сол онро чамъбаст намоед, хароҷоти ҳар ҳисобномаро аниқ кунед, фоизи онро дар хароҷоти умумӣ бароред, имкону бузургии пасандозро муайян ва хатоҳоро таҳлил кунед.

Таҳлили дафтари ҳисоб чунин имконият медиҳад: аввал, мефаҳмед, ки пулро ба кадом чизҳо сарф кардаед; дуюм, хароҷоту даромадро таҳлил карда, самтҳои сарфаю сариштакориро муайян менамоед; сеюм, дар асоси хароҷоти воқеӣ пешакӣ буҷаатонро тартиб медиҳед.

Саволҳо барои санҷиш:

1. Буҷа чист?
 2. Намудҳои буҷаро номбар кунед.
 3. Вариантҳои дафтари ҳисобу китоби буҷаи мактаббачаҳоро мисол оред.
 4. Моддаҳои хароҷоту даромади талабаҳоро таҳлил кунед.
 5. Дафтари ҳисобу китоб барои шумо чӣ манфиат дорад?
- *Лоиҳаи афзоиши қисми даромади буҷаи оиларо аз ҳисоби дар оила истеҳсол кардани ягон мол (хизмат) ё лоиҳаи кам кардани қисми хароҷоти буҷаи оиларо аз ҳисоби истифодаи нисбатан оқилонаи маблағ таҳия кунед.*

ИН АҶИБ АСТ!

Дэрил Бернстайн, муаллифи китоби «50 - бизнес. Маслиҳат ба наврасон» ба ҳамсолонаш оид ба ташкили соҳибкорӣ маслиҳатҳои аҷиб медиҳад. Дэрил Бернстайн-донишҷӯи фаҳрии 15-сола аз Скоттсдейл, иёлотҳои Аризона аввалин пулашро дар синни 8-солагӣ кор карда, аз он ҷониб бо бизнес машғул аст. Ҳоло Дэрил соҳиби ширкати ороиши графикӣ мебошад, ки ба бизнеси хурд хизмат мерасонанд. Файр аз ин, ӯ сардори умумии нигоҳубини хонаҳои соҳибашон ғоиб мебошад. Дар вақти холӣ бо теннис ва бейсбол машғул мешавад.

Соли 1989 ғолиби викторинаи иёлот оид ба лоиҳаҳои наврасон гардид ва ўро ба Вашингтон барои ширкат дар марҳилаи

сарф мешавад. Ба ҳар ду тараф – волидайн ва шахсони чун доя коркунанда телефон кардан лозим аст. Инчунин картотека тартиб додан лозим меояд. Ҳатман бояд қайд шавад, ки кадом доя ба кӯдак ҳар рӯз нигоҳубин карда метавонаду кадом доя дар рӯзҳо ё соатҳои муайян. Сипас, ҳар сари чанд вақт ба волидайн телефон карда пурсидан лозим, ки онҳо аз кори доя қонеъ ҳастанд ё на? Ҳамчунин тайёр будан лозим аст, ки агар алҳол доя набошад, бо кӯдак худатон машғул мешавед. Кори шабонаро низ бояд ба назар гиред.

Музд. Аз волидон барои як соати нигоҳубин ба кӯдак _____ сомонӣ мегирем, _____ сомониро ба доя медиҳем, _____ сомонӣ ба ту мемонад. Ин пули калон нест, лекин агар доя 5 соат шинад, ту _____ сомонӣ кор мекуни. Ҳисоб кун, ки агар дар як шаб ба панҷ кӯдак доя ёбӣ, аз хона набаромада чанд сомонӣ кор мекуни?

Реклама. Дар ноҳияи худ варақаҳо паҳн кун ё рукъа (мактуби хурд) ирсол намо. Дар он хабар деҳ, ки бо хоҳиши волидон барои кӯдакон доя ёфта медиҳӣ. Таъкид кун, ки волидон бояд ба ту занг зананд. Инчунин ба онҳо хотиррасон кун, ки дар вақти дарс ё машғулиятҳои дигар ба ту занг назананд. Вақти дарсу машғулиятҳои дигар дар варақа зикр кун.

Маслиҳатҳо. Ба наврасони ноҳиятон хабар деҳ, ки ба онҳо ҳамчун доя кор ёфта метавонӣ. Суроға, ном, рақами телефони хоҳишмандонро навишта гир. Итминон ҳосил кун, ки ин наврасон шахсони масъулиятшинос, ҷиддӣ ва ба кӯдакон ғамхоранд.

Хулоса, волидайн чанд рӯз пеш аз он, ки ба онҳо доя лозим аст, ба ту занг мезананд. Сана ва вақтро, ки доя бояд бо кӯдак шинад, навишта гир. Суроғаи кӯдак ва синну соли онҳоро навишта гирифта, картотекаро бин. Ба номзади мувофиқ телефон кун. Ба волидайн телефон карда, дар бораи доя маълумот деҳ. Рӯзи навбатдорӣ ба доя занг зада, навбатдор буданашро хотиррасон кун. Ҳамчунин огоҳ кун, ки ӯ чанд соат навбатдорӣ мекунад ва ёдовар шав, ки ҳисобнома ба волидайн ту мефиристӣ, музди дояро низ ту медиҳӣ. Баъди ба охир расидани навбатдорӣ ба волидайн занг зан. Вақте ки доя ба кӯдак нигоҳубин мекунад, ту бояд ба кор ғамхорӣ кунӣ.

*Сенарияи болоро бо диққат хонда,
кори худро тавсиф кунед.*

ИСТИФОДАИ ТАКРОРИИ ЗАХИРАҶОИ ОИЛА

Ба инкишофи илм, техника ва истеҳсолот нигоҳ накарда, меҳнати хонагии мо хеле кам механиконида шудааст. Истеҳсолоти хонагӣ аз истеҳсолоти ҷамъиятӣ қафо мемонад, он дастӣ ва маҳдуд аст. Хоҷагии оилавии моро ба хоҷагии натуралӣ монанд қардан мумкин аст. Аксари молу хизмат дар хона барои истифодаи шахсӣ истеҳсол мешавад. Бинобар ин, масъалаи ҷӣ тавр сермаҳсулу сердаромад қардани иқтисоди оила ба миён меояд. Дар хоҷагии оила тартиб, пайдарпай, таҳассусмандӣ, мураббаҷӣ мавҷуд аст. Ин қоидаҳои одитаринро дар истеҳсолоти оилавии молу хизмат мохираи истифода бурдан мумкин аст.

Аввалан, ягон хел маҳсулотро барои ҳамсоғону шиносон истеҳсол қардан мумкин аст (парвариши пиёз ё картошка). Ин музди иловагӣ аст? Оре. Дуюм, хизматрасонӣ (бофтани ҷемпер). Сеюм, истифодаи оқилонаи ашёи хоми тақрорӣ ба сарфаи маблағ имкон медиҳад. Агар ба гирду атроф нигарем, дар гулгашту боғ, партовгоҳҳо қутиҳои консерва, зарфҳои шишагӣ, пакетҳои полиэтиленӣ, баъзан чизҳои қобили истифодаро низ мепартоянд. Ҷамаи ин табиатро ифлос мекунад, ки дар натиҷа табиат аз он зарар мебинад.

Масъалаи технология ва сарфаи захираҳои ашёи хом низ хеле муҳим аст. Ҷисобу китоб нишон медиҳад, ки ба ҳар сокини шаҳр соле як тонна партов рост меояд. Ана, захираҳои шумо барои баланд бардоштани неқӯаҳволӣ дар қучо ниҳонанд?

Баъзе усулҳои истифодаи тақрорӣ захираҳо дар хоҷагии оилавӣ дида мебароем. Масалан, қоғаз. Ин модда бори аввал дар Чин дар асри 2 то милод истеҳсол шуда буд. То ҳол он қӯҳна нашудааст ва ҷойи онро ягон моддаи ҳозиразамон танг накардааст. Аксаран саволе ба миён меояд, ки қуттиҳои қоғазии истифодашудаи ширро, ки асосан 100% аз селлюлозаи сулфат иборат аст, ҷӣ қор қунем? Он моёноғузар аст, вале қобили қорқарди тақрорӣ нест.

1) Онро дар ошхона истифода бурдан муфид аст. Агар қутии истифодашудаи ширро тоза шуста, хушқ қунед, дар он мураббо ё ҷемро нигоҳ доштан мумкин аст. Ҷавоноғузар (герметикӣ) будани онҳо шарт нест, вале дар мавриди зарурӣ бо ёрии газмол ё асбоби лаҳимқорӣ ва порҷаи полиэтилен қанораҳои онро саҳт

кардан мумкин аст. Дар ин куттиҳо маҳсулотро тамоми зимистон нигоҳ дошта мешавад.

2) Қуттии шири мураббаъшакро ба паҳлӯ гузошта, девораи паҳлӯияшро бурида, ба он хок андохта, ягон чиз шинондан мумкин аст. Онро дар назди тирезаи ошхона гузошта метавонед.

3) Донхӯрак аз куттиҳо. Дар ин маврид рафтори парандаҳо ва ҳаҷми муносиби чузъҳои донхӯракро доништан лозим аст. Ба ин донхӯракҳо момочурғотӣ тез одат мекунад. Сӯроҳиҳоро ба ҳамин паранда мутобиқ (32-34мм дар қутр) карда, зеро он лапаровеза 50x50мм сохтан лозим аст.

4) Барои парвариши кӯчати меваю гул истифода бурдани куттиишир. Барои ин аз куттӣ истакончаҳо месозанд. Истакончаро бо корд сӯроҳ карда, ба он кӯчатро мешинонд. Алҳол саноати коркарди шир маҳсулоташ (қаймоқ, майонез, йогурт)-ро дар истакончаҳои махсус мебарорад, ки барои парвариши кӯчат хеле мувофиқ аст.

Саволҳо барои санҷиш:

1. Захира чист?
2. Захираҳои асосии оиларо номбар кунед.
3. Роҳҳои асосии сарфаи захираҳо кадомҳоянд?

- *Ҳар оила дар истифодаи оқилонаи захираҳо асрори худро дорад. Каме андеша карда, сирри истифодаи оқилонаи захираҳоро дар оилаатон номбар кунед. Номи таомҳои дӯстдоштаи оилаатон ва тарзи пухтани онҳоро гӯед.*

МАРКЕТИНГ ДАР ИҚТИСОДИ ОИЛА. РЕКЛАМАИ МОЛ

Истилоҳи маркетинг аз калимаи англисии «marketing» буда, маънояш «низомии идоракунии ташкили истеҳсолот ва фурӯши маҳсулот дар асоси таҳқиқ ва пешгӯии бозор» мебошад. Вазифаҳои асосии маркетинг:

1. Ошкор сохтани талабот
2. Қонеъ гардонидани талабот
3. Таҷдиди талабот: раванди муттасил

Дар хоҷагии оилавӣ низ ҳал кардани ҳамаи ин масъалаҳо ба миён меояд. Мо дар боло фаҳмидем, ки талаботи оила хеле гуногун аст. Ин талабот ҳадалимкон бояд қонеъ шаванд. Танҳо

муайян кардани навбати қонёгардони онҳо хеле муҳим аст. Харидани мол ё маҳсулот падидаест, ки дар он паҳлӯҳои гуногуни фаъолияти оилавӣ, аз он ҷумла қонё гардонидани талабот, ба нақшагирӣ, ҳисобу китоби пул, муносибатҳои байни шахсиятҳо, тақсими меҳнат, идоракунии, тарбияи кӯдак, сарфаю сариштакорӣ инъикос меёбанд. Ба харид тайёрии чиддию тӯлонӣ мебинанд. Дар оилаҳои мо ду намуди муносибат ба харид вучуд дорад. Масалан, баъзе оилаҳо ҳамаи он чизеро, ки дилашон меҳоҳад, мехаранд. Оилаҳои дигар бошанд, чизҳои заруриро мехаранд.

Муносибати дуҷумла дурусттар аст. Агар хоҷагиро оқилона пеш баред, шумо бояд аз баъзе харидҳо худдорӣ кунед. Баъзе чизҳоро дар хона тайёр кардан ё сохтан мумкин аст. Масалан, пардаи тирезаи ошхона, рафи китобмонак ва ғайраро. Ҳамаи инро маркетинги оилавӣ меомӯзад. Марҳилаҳои зерини харидро пешниҳод кардан мумкин аст.

1. Тартиб додани рӯйхати молҳои зарурӣ; ба вучуд овардани маҷмуи ашёи матлуб.

2. Мувофиқи рӯйхат фурӯшгоҳҳои зарурӣ – молҳои хоҷагӣ, китоб, тиллорӣ, олами бачаҳо муайян карда мешаванд.

Чунин рӯйхат имкон медиҳад, ки чизҳои нодаркорро нахаред.

3. Ҷамъоварии маълумот. Мо дар бораи вариантҳои гуногун, сифати мол, бадостӣ ва ғайра маълумот мегирем. Ҷолиби диққат аст, ки 40% харидорони дигар аз хариди чизи бадсифат огоҳ мешаванд. Яъне аллакай 40 кас зарур бошад ҳам ин молро намехаранд. Аксар вақт харидор дар бораи моли мавриди назараш маълумоти кофӣ надорад.

4. Лаҳзаҳои хариди мол. Ин лаҳзаҳои аз ҳама ҳалқунандаю гуворост.

5. Баҳо додан ба мол ё хидмати харидашуда.

Сифатҳои моли матлуб:

1. Дар истифода боэътимод будан, фоидаоварӣ ва ба таъйиноташ мутобиқ будан;

2. Муносиб будан;

3. Ороиши зебою дилкаш ва назаррабо доштан;

4. Ба мӯд мутобиқат кардан;

5. Ба худхос будан, вижагӣ доштан, ба завқу салиқаи инфиродӣ мутобиқат кардан, хосияти афзалияту бартарии харидорро зоҳир ва камбудию норасоӣҳои ўро пинҳон кардан;

6. Ба дигар чизҳо мувофиқ будан; аз байни дигар чизҳо чудо шуда наистодан; ба пойафзолу либос як маҷмӯи томро ташкил додан;

7. Арзиши истеъмоли мол бояд на танҳо ҳифз гардад, балки рӯз аз рӯз афзояд.

Аз рӯйи дараҷаи ширкат дар харид аъзои оила ба чор гурӯҳ чудо мешаванд:

- гайрифаъолон – хеле кам харид мекунанд;
- роҳбарон– муҳокима мекунанд, нақша мекашанд, супориш медиҳанд, вале худашон аҳёнан харид мекунанд;
- иҷрокунандагон – супоришро иҷро мекунанд, чизхоро меҳаранд;
- фаъолон – ба раванди хариди чиз, муҳокимаи он, сустчӯйи он ва гайра фаъолона ҷалб мешаванд.

Истеҳсолкунандагон ба харидорон ёрӣ мерасонанд, ки дар олами молҳои гуногун чизи даркориашонро ёбанд. Ба ин мақсад реклама хизмат мекунад. Реклама гуфта, ҳама гуна чорабинӣ ё низоми чорабиниҳоро меноманд, ки ба ҷалб кардани диққати харидорон нисбат ба ширкат (рекламаи обрӯю эътибор) ё моли мавриди фуруш мусоидат мекунанд.

Мафҳумҳои «харидор» ва «истеъмолкунанда» чун муродиф, яъне мафҳумҳои мазмунан ба ҳам наздик истифода мешаванд.

Рекламаи оммавӣ рекламаест, ки ба теъдоди сершумори харидорони эҳтимолӣ нигаронида шудааст. Воситаҳои рекламаи оммавӣ:

- симо, садо, рӯзнома, маҷалла;
- фаъолияти маблағгузорӣ;
- нашрияи даврӣ ва гайра.

Рекламаи самти мушаххасдошта, ки оҳангу тобиши он нисбатан маҳрамона аст. Воситаҳои рекламаи мустақим: барномаҳои садою симои маҳаллӣ, нашрияҳои маҳаллӣ; бевосита фиристодани номаҳо ва дигар маводи рекламавӣ;

- реклама тавассути телефон;
- ороиши пештоқ;
- ташкили намошҳо ва дигар чорабиниҳои махсус.

Мақсади рекламаи оммавӣ ба даст овардани маъруфияти ҳуди ширкат, баланд бардоштани обрӯю эътибори он, ҳамчунин муаррифии мол ва ба вучуд овардани имичи ширкат ва махсулоти он мебошад.

Рекламаи оммави диққатро чалб мекунад, рекламаи мустақим бошад, бояд бовар кунонад ва ба амал водор созад. Ҳамин тарик, рекламаи оммави кори гаронбаҳо буда, онро танҳо ширкатҳои пуриқтидору бой амали гардонида метавонанд. Рекламаи оммави бештар ба истехсолкунандагони калон, бонкҳо, идтиходияҳои тичорати тааллуқ дорад, ки меҳоҳанд имичи худро ба вучуд оранд, ё ба ибори дигар ном бароранд ва ба ширкат ё моли (хизмати) он эътибор бахшанд.

Талаботи асосӣ ба рекламаи оммави:

- фаро гирифтани ҳар чӣ бештари масоҳат. Қидду ҷаҳди писанд омадан ба харидорони ҳамаи минтақаҳо бо назардошти ҳиссиёти иқлимию мавсимӣ;
- дар назди офарандагони реклама вазифаи мураккаб меистад;
- чалб кардани одамони тарзи ҳаёташон, одатҳоиашон ва завқу салиқаашон гуногун;
- аз ҷиҳати муҳтаво ва диққатҷалбкунӣ рекламаи оммави бояд бо бестселлер рақобат карда тавонад.

Рекламаи оммави, маъмулан, фактҳои мушаххасро (нарх, суроға, телефон ва ғайра) сарфи назар мекунад, зеро он образи мол ё ширкатро ба вучуд меорад (ба ширкати «Форд» фарқ надорад, ки автомобили он дар кадом мағоза ба фурӯш меравад).

Талабот нисбат ба рекламаи мустақим:

рекламаи мустақим бояд ба харидори дорои завқу салиқаи мушаххас фаҳмо ва боварибахш бошад;

образҳои бавучудорандаи рекламаи мустақим, ибораҳои оҳанги нутқи дар он истифодашаванда бояд ба минтақаи барои реклама интиҳобгардида мувофиқ бошад. Ба ибори дигар, офарандаи рекламаи мустақим бояд талаботи харидорон ва завқу салиқаи онҳоро хуб донанд.

Саволҳои барои санҷиш:

1. Маркетинг чист?
2. Маркетинг дар рӯзгордори барои чӣ лозим аст?
3. Вазифаҳои маркетинг чист?
4. Аъзои оиларо аз рӯи дараҷаи ширкат дар харид ба чанд гурӯҳ тақсим мекунанд?
5. Реклама чист?
6. Чанд намуди рекламаро медонед?

- Барои дар шароити оила истеҳсол кардан ягон молро интиҳоб намуда, рекламаи онро таҳия кунед.
- Аз рӯзнома рекламаи ба назари шумо беҳтаринро интиҳоб карда, онро муфассал таҳлил намоед.

ИН АЧИБ АСТ!

Ҳар гуна маъракаи пешбарии фурӯши мол ва худи ширкат ба он вобаста аст, ки шумо ягон чизи ачибу малех ва диққатчалбкунанда офарида тавонед. Дар поён ба диққати шумо якчанд рекламаҳои хеле ҷолиб пешниҳод мешаванд, ки онҳо исботи нуктаи зайл мебошанд: реклама на танҳо нағз дониستاني коида, меъёр, усулҳо, балки то андоза санъат мебошад.

Дар шаҳри Малагаи Испания, ки бештар аз 300 рӯзи сол офтобист, соҳибони меҳмонхонаҳо чунин эълон овехтаанд: «Иқомат дар меҳмонхона дар рӯзҳои боронгарӣ бепул аст».

Соҳиби тарабхонаи амрикоӣ ба мақсади маъруфу машхур кардани тарабхонааш дар рӯзнома чунин эълон ҷойгир кардааст: «Бонувон, агар табъатон хуш набошад, кай вақте ки хоҳед ба тарабхонаи мо тавассути телефони «занг занед». Телефони тарабхона ба магнитофон васл карда шуда буд ва ба ҳамаи занҳо чунин ҷавоб меод: «Шумо дилбартарин зан дар ҷаҳонед. Касе, ки шуморо ранҷонидааст, ганҷи пинҳонӣ будани шуморо намедонад...». Тарабхона мунтазам серодам буд.

Агар шумо ба Колумбия равед, баъди ба фурӯдгоҳ фаромаданатон ба шумо як пиёла қаҳвай сиёҳ меоранд, ҳайрон нашавед. Ин рекламаи иттиҳодияи истеҳсолкунандагони қаҳва мебошад.

Соҳиби сартарошхона дар Милан дар назди дари муассисааш чароғаки одӣ насб кард. Ин чунин маъно дорад, ки вақте ки чароғи сурх дар мегирад, ҳамаи ҷойҳо банд мебошад. Зард – алҳол як ҷой озод мешавад. Сабз – ҷойи озод ҳаст.

Тасаввур кунед, ки шумо дар пиёдараҳа қадам мезанед. Ногоҳ изҳои пойро мебинед: изҳои пойи луч ба мағоза мебаранду аз он ҷо изҳои пойи кафш, мӯза ё кафши сарипойӣ (шиппак) пӯшида берун меоянд.

МЕНЕҶМЕНТ ДАР ИҚТИСОДИ ОИЛА МАФҶУМИ МЕНЕҶМЕНТ ДАР ОИЛА

Аз нуқтаи назари иқтисод истехсолоти хонагӣ истехсолоти майдаю дастӣ аст. Иқтисоди оила бояд шиори зеринро дошта бошад: «Лутфан, маданияти меҳнатро риоя кунед».

Менеҷмент ин илм дар бораи идоракунии аст. Менеҷер мудир мебошад. Фаъолияти менеҷер аз мақсад, вазифа, нақшагирӣ, ташкил, ҳавасмандгардонӣ, назорат ва тасхеҳ иборат аст.

Дар меҳнати хонагӣ низ бояд сохтори менеҷмент амал кунанд:

- оила бояд мақсадҳое дошта бошад, ки онҳоро ҳамаи аъзои оила дарк кунанд;
- гурӯҳбандии вазифаҳо барои муайян кардани намудҳои кор бояд чунон сурат гирад, ки ба ҳар кор як нафар масъул бошад;
- ваколатҳо бояд байни ҳамаи аъзои оила тақсим карда шаванд. Тамоми бори оила набояд танҳо ба дӯши мард ё зан гузошта шавад.
- фароҳам овардани шароите, ки коргаронро ба гузоштани ҳадди аксари саҳм дар роҳи ба даст овардани мақсад водор созад. Дар ин бобат сухани хушу мулоим воситаи хеле хуб аст.
- муносибатҳои оилавӣ бояд самарабахшии қабули қарорҳо, назорат ва мутобиқкуниро таъмин кунанд. Дар ин бобат шӯрои оила, нақшакашии якҷоя, таҳияву муҳокимаи бучаи оила, чадвали кор ва ғайра нақши калон доранд.

Таҳқиқи муфассали муқоисавии менеҷменти истехсолӣ, ки ба корхонаи оилавӣ марбутанд, нишон медиҳанд, ки онҳо умумиятҳои зиёд доранд. Дар оила идоракуниё амалӣ мегардад, ки асосашро принципҳои зерин ташкил мекунад:

- тақсими меҳнат, ки мақсади он бо назардошти қобилият, саломатӣ ва таҷриба аз ҷониби узви алоҳидаи оила иҷро кардани намудҳои мушаххаси кор аст;
- ваколат ва масъулият. Ҳар узви оила бояд ваколатҳои худро дошта бошад ва масъулияти муайян низ ба зимаи ӯ гузошта шуда бошад.
- интизом;

- ягонагии самт. Барои ба мақсадҳои оила ноил шудан бояд ҳама аҳлона меҳнат кунанд.
- ба манфиати умум тобеъ сохтани манфиати хусусӣ;
- адолат. Арзёбии айнии ғаёлияти ҳар узви оила. Тавҷам сохтани некбинию хайрхоҳӣ ва муносибати танқидӣ дар арзёбии ғаёлияти ҳар узви оила;
- ташаббускорӣ ва эҷодкорӣ.

Вазифаҳои асосии менеҷмент дар иқтисоди оила аз инҳо иборат аст:

кушода додани иқтидори эҷодии ҳар корманд;

ташаққули оилаи муттаҳиду аҳл;

конё гардонидани талаботи аъзои оила;

Дар иқтисоди оила пудрати оилавӣ амал мекунад. Ташкили меҳнат, дар хона ба чадвали кор аз рӯйи пудрати (ичораи) оилавӣ вобаста аст.

Сохтор ва ҳаракати хонаводагиро аз бисёр ҷиҳат шумораи аъзои оила, сатҳи даромади пулию натуралӣ, шумораи кӯдакон, микроиқлими оила, тамоилҳои ҳаёти, ҳаҷми манзил, дараҷаи таъмин будан бо техникаи рӯзгор, синну соли оила, мавҷудияти нафақахӯрону беморон, шӯғли касбӣ, талаботу пешниҳоди мол ва ғайра муайян мекунад.

Дар оила бояд ташкили илмӣ меҳнат (ТИМ) амал кунад. Барои ташкили оқилонаи меҳнат банақшагирӣ, омодагии ҷиддӣ, тозагию тартибот дар ҷойи кор, речаи кор, сабру таҳаммул зарур аст. Ташкили илмӣ меҳнат банақшагириро тақозо мекунад. Нақшагирӣ се намуд мешавад: дарозмуҳлат (гилемафшонӣ, таъмири манзил, хонабардорӣ); ҳарҳафтаина (ҷомашӯӣ, дарзмолкунӣ, таъмири ҷории либос ва ғайра), ҳаррӯза (зарфшӯӣ, хонарӯбӣ ва ғайра).

Нақшаро маъмулан барои давраи муайян тартиб медиҳанд. Рӯз, ҳафта, моҳ, сол. Ҳар узви оила бояд нақшаи худро дошта бошад. Нақшаи умумиро низ таҳия кардан мумкин аст. Онро ба девор овехта мондан беҳтар аст. Нақшаро дар шакли чадвалҳои хонарӯбӣ, ҷомашӯӣ ва ғайра тартиб додан мумкин аст. Намуди нақша ва тақсими корҳои асосӣ ба анъанаҳои оила вобаста аст.

Ба диққати хонандагон якчанд қоидаи ташкили меҳнатро пешниҳод мекунем.

1. Пеш аз оғози хонабарорӣ, ҳамаи корхоро ҷунон фикр

кардан лозим аст, ки дар майнаатон амсилаи корҳои тайёр ва тамоми тартиби амалиёти меҳнатталаб акс ёбад.

2. Ба кор танҳо пас аз омода сохтани асбобу ускуна ва анҷоми ёрирасон оғоз кунед.

3. Дар ҷойи кор ягон чизи нодаркор набояд бошад.

4. Ҳамаи асбобу анҷом бояд тибқи тартиби муайян ҷобачо гузошта шаванд.

5. Корро тадричан оғоз кардан лозим аст, зеро якбораю саросема сар кардан натиҷаи матлуб намедихад.

6. Кор бояд якнавохту ботадриҷ бе болою пойин ё бе мадду ҷазр гузарад.

7. Дар рафти кор ҳатман истироҳат кардан лозим аст.

8. Дар вақти кор хӯрок хӯрдан, ҷой нӯшидан лозим нест. Нӯшокиҳоро фақат барои шикастани ташнагӣ истеъмол кардан мумкин аст.

9. Агар кор пеш наравад, тезу тунд нашуда, танаффус кардан лозим аст.

10. Кори бомуваффақиятро якбора нишон додан лозим нест. Каме сабр карда, ба комёбӣ одат кардан даркор аст.

11. Дар мавриди нокомӣ андӯхгин нашуда, корро идома додан ба манфиат аст.

12. Баъди ба охир расидани кор ҳама чизро ғундоштан зарур аст.

Баъзе маслиҳатҳо оид ба ташкили хонаводагӣ:

бо рӯҳияю кайфияти беҳтар ба кор шурӯъ кунед;

суруд ғӯш карда, кор кунед, кор тезтару бофараҳтар пеш меравад;

якчанд корҳои хонаро андар якдигар иҷро кардан лозим аст. Як қисми либоси чиркинро ба мошини ҷомашӯйӣ андохта, ҷангкашакро гирифта, хонаро тоза кардан ё ҷихози ношустаро шустан мумкин аст;

сухани нағзро аз наздиконатон дарег надоред, махсусан агар онҳо қорашонро хуб иҷро кунанд;

корҳои хонаро ҷамъ карда намонед. Ҳамаи корҳо бояд дар вақти худаш иҷро шаванд.

Боре яке аз бонкҳои амрикоӣ ба мардони пасандозгӯзор ҷунин пешниҳод кард. Ҳисоб кунед, ки завҷаатон дар рӯзгордорӣ чӣ қадар пулро сарфа мекунад. Маълум гардид, ки агар ба онҳо

аз рӯйи моҳонаи фаррош, ошпаз, чомашӯй музди кор дихем, маблағи умумӣ аз маоши шавҳар хеле зиёд мешавад.

Ҳар як узви «бригадаи комплексӣ»-и оилавӣ омода аст дар ҳамаи қитъае, ки меҳнати ӯ зарур ва мувофиқи мақсад аст, кор кунад. Ягон кори маҳз ба як узви оила вобасташуда вучуд надорад. Бинобар ин, кори хона шавқовар буда, он дар одамон малакаю чолокиро ба вучуд меорад. Ғайр аз ин ба натиҷаи кор – ба тозаю озода будани хона ҳамаи аъзои оила манфиатдор ва шавқманданд.

Албатта, майли ҳар як узви оиларо ба назар гирифтани лозим аст. Кореро, ки кас дӯст намедорад, маҷбуран фармудан лозим нест. Аз оғоз бояд принципи зарурат ва дорои аҳамият будани ҳамаи қорҳои хона эълон карда шавад. Масъулияти дастаҷамъона ниҳоят бори хеле вазнини занонро сабук мекунад ва ба зиммаи онҳо танҳо вазифаи ташкилотӣ, сарвари бригадаи аҳлу тифоқи оилавӣ вогузор мегардад.

Саволҳо барои санҷиш:

1. Менечмент чист?
2. Унсурҳои менечментро номбар кунед.
3. Принципиҳои асосии идораро гӯед.
4. Ба вазифаҳои асосии менечмент дар иқтисоди оила кадом вазифаҳо мансубанд?
5. «Ташкили илмии меҳнат» гуфта, чиро мефаҳмед?
6. Барои ташкили илмии меҳнат чӣ лозим аст?
7. Чӣ тавр кори хонаро мувофиқи мақсад ташкил кардан мумкин аст?

1. *Якҷоя бо волидон вазифаи ҳар узви оиларо дар рӯзгор муайян кунед.*
2. *Чадвали якҷафтинаи қорҳои таҳсил, истироҳат, қорҳои хона, варзиш ва гайраро тартиб диҳед.*

СОҲИБКОРӢ ДАР ИҚТИСОДИ ОИЛА

Соҳибкорӣ-фаъолияти ташаббускорона, мустақилона, ҳилофи қонун набудани симоҳои воқеӣ ва ҳуқуқӣ мебошад, ки таҳти масъулияти амволии худ онҳо амалӣ гардонидани мешавад ва ба

гирифтани даромад, фоида, баланд бардоштани мақом, ба вучуд овардани обрӯю эътибор нигаронида шудааст.

Ба он нукта диққат додан лозим аст, ки одамони гуногун нерӯ ва қобилиятшонро ба фаъолияти соҳибкорӣ равона мекунад. Фикр қардан лозим нест, ки мақсади ягонаи ҳамаи соҳибкорон ба даст овардани фоида аст. Гирифтани фоида мақсади асосии соҳибкор мебошад, вале ӯ мақсадҳои дигар низ дорад:

- хештангарой, исбот қардани қобилияту истеъдоди худ;
- чидду ҷаҳд ба мустақилият, кӯшиши баромадан аз зери фармону тобеияти дигар одамон (волидон, сардорон, атрофиён ва ғайра).
- шиорҳои баробархукукию эмансипатсия занонро барои машғул шудан ба фаъолияти мустақилонаи соҳибкорӣ водор месозад;
- имкони идома додани анъанаҳои коргарӣ дар оила;
- эҳёи ҳунарҳои халқӣ ва имкони истифодаи ашёи хоми маҳаллӣ;

Лозим ба таъкид аст, ки интихоби соҳаи фаъолияти соҳибкорию оилавино аз саволҳои, ки барои ҳамаи намуди соҳибкорӣ анъанавӣ мебошад, оғоз қардан зарур аст. *Чунончи; Чиро истеҳсол қардан дарқор аст? Чӣ тавр истеҳсол қардан лозим аст? Дар қучо истеҳсолотро ба роҳ мондан мумкин аст? Чӣ қадар истеҳсол қардан лозим аст? Кӣ молро истеъмол мекунад?*

Дар марҳалаи аввали ташаккул албатта ҳаҷми корхонаи оилавӣ он қадар қалон намешавад. Бинобар ин, ҳал қардани масъалаҳои зерин пеш меояд. Қадом намуди мол ё хизмат барои атрофиёни шумо бештар зарур аст? Шумо ба атрофиён қадом мол ё хизматрасонино пешниҳод қарда метавонед? Шумо қадом мол ё хизматро аз ҳамсоюғони наздиқатон бо мамнунӣ меҳаред?

Соҳибкор метавонад мустақилона фаъолияти худро пеш барад ё бо соҳибқорони дигар муттаҳид шавад. Соҳибқорӣ шаклҳои гуногун дошта метавонад.

Шакли одитарини соҳибқорӣ ин соҳибқорӣ дар алоҳидагӣ, бидуни ба расмият даровардани ширкат ё корхона мебошад. Масалан, ҳар як шахрванд ҳақ дорад дар бӯстонсарояш гул ва ё бодиринг парвариш қарда, ба хоҳишмандон фурӯшад. Ин фаъолияти меҳнатии инфиродӣ маҳсуб мешавад. Барқарии асосии ин шакли соҳибқорӣ имқонияти бе маслиҳату нишондоди

каси дигар интихоб карда тавонистани соҳаи фаъолият мебошад. Соҳибкори яккадаст ҳақ дорад амволашро тибқи салоҳиди худ истифода барад. Масалан, шаҳрванде, ки хонаашро ба иҷора медиҳад, ба сифати соҳибкори инфиродӣ фаъолият мекунад.

Фоидаи аз фурӯши мол ё хизмат бадастомада баъди пардохти андозҳо дар ихтиёри комили соҳибкор менамояд ва ӯ ҳақ дорад онро бо салоҳиди худ истифода барад. Ин имкон медиҳад, ки воситаҳои буҷаи оилавино нисбатан оқилона истифода барад ва фаъолияти соҳибкориашро вусъат диҳад.

Камбудихоӣ зерини фаъолияти инфиродии меҳнатиро номбар кардан мумкин аст:

- фоидаи баробар гирифтани ва имкони зарар кашидан низ вуҷуд дорад;
- агар маблағ кам бошад, фаъолиятро вусъат додан мушкил аст, зеро қарзро дар муҳлати муайян ва бо фоиз баргардонидан лозим аст.

Дар баъзе ҳолатҳо дар қонун зарурати гирифтани иҷозатномаи давлатӣ пешбинӣ карда мешавад, ки барои машғул шудан ба намудҳои алоҳидаи соҳибкории инфиродӣ ҳуқуқ медиҳад. Ба чунин иҷозатномаҳо масалан, моҳигирон ва шикорчиён ҳангоми сайди моҳиҳо ва парандаю ҳайвоноти нодир эҳтиёҷ доранд. Ҳамчунин барои машғул шудан ба баъзе намудҳои хизматҳо дар соҳаи маориф ва фаъолияти пизишкӣ низ иҷозатнома (литсензия) зарур аст.

Агар як намуди фаъолияти инфиродӣ характери доимӣ дошта бошад, соҳибкор бояд барои пешбурди ин намуди фаъолият патент гирад. Патент ба муҳлати муайян ва ҳаҷми муайяни фаъолият дода мешавад ва муздаш бояд пардохт гардад.

Соҳибкори яккадаст хароҷоташро худаш рӯйпӯш мекунад ва масъулияти натиҷаҳои фаъолият ба ӯ худаш аст. Ӯ дар вақти дилхоҳ мувофиқи хоҳиши худ истеҳсолотро оғоз ва ё қатъ карда метавонад.

Соҳибкории оилавӣ ба соҳибкории хусусӣ наздик аст, ҳарчанд агар аз рӯйи хусусият гирем, онро бо шаклҳои соҳибкории дастаҷамъӣ нисбат додан лозим аст. Агар дар оила муносибатҳои муътадил ҳукмфармо бошад, соҳибкории оилавӣ як намуди соҳибкории шахсӣ мебошад. Соҳибкории хусусӣ барои он диққатҷалбкунанда аст, ки соҳибкор бо ягон қайду шартӣ

шарикон побанд нест. Ҳамчунин, дар ин намуди соҳибкорӣ ҳадди ақалли ҳуҷаттнигорӣ мавҷуд аст.

Намудҳои фаъолияти соҳибкории оилавӣ хеле гуногун буда, ба омилҳои бисёр вобаста аст. Омилҳои зерини соҳибкории оилавино номбар кардан мумкин аст: маҳдудияти воситаҳои пулӣ, донишу малакаи ҳар узви оила, мавҷудияти олооти муайяни истеҳсолот дар оила, имконияти харидани олооти истеҳсолот, мавҷудияти вақти ҳоли ва ғайра. Намудҳои аз ҳама рангини фаъолияти соҳибкорӣ ин фаъолияти тиҷоратӣ, миёнаравӣ, хизматрасонӣ ва истеҳсолу фурӯши моле мебошад, ки бо ҷидду ҷаҳди аъзои оила тайёр шудааст. Ба ин намуди фаъолият дӯхтану бофтани маҳсулот, сохтани маснуоти ороишӣ ва ғайра, парваришу фурӯши маҳсулот дар замини назди ҳавлӣ мансуб мебошад. Вобаста ба майлу завқи инфиродӣ ва мавҷудияти имконият роҳҳои сершумори соҳибкории инфиродӣ ва оилавӣ вучуд дорад.

Саволҳои барои санҷиш:

1. Соҳибкорӣ чист?
2. Барои хоҷагии оилавӣ кадом шаклҳои фаъолияти соҳибкорӣ мавҷуданд?
3. Барои кадом намудҳои соҳибкорӣ иҷозатнома гирифтани лозим аст?
4. Дар кадом мавридҳо патент дода мешавад?

1. Ба фикратон, ҳар узви оилаи шумо ба кадом намудҳои фаъолияти соҳибкорӣ машғул шуда метавонанд?

2. Ҳисобу кунед, ки агар шумо дар вақти фориғ аз кор ба ягон намуди фаъолият машғул шавед, чӣ қадар фоида мегиред?

ИН АҶИБ АСТ!

Гул барои ид

Дар рӯзҳои ид мо ба наздикону ҳешовандон ғайр аз тухфаҳои киматбаҳо, чун рамзи меҳру эҳтироми махсус гул низ медиҳем. Умуман, бе ягон сабабу баҳона низ дар хонаатон як даста гул бошад, хеле гуворо аст. Он на танҳо ба хона ҳусни тоза мебахшад, балки рӯҳиятонро низ баланд мебардорад.

Гулпарварӣ яке аз усулҳои соҳибкории оилавӣ шуда метавонад. Гулро на танҳо дар қитъаи замини боғ, балки дар

гармхона низ парвариш кардан мумкин аст. Гул дар ҳама мавсимҳои сол писанди мардум аст. Вале махсусан дар баҳору зимистон он барои мардум матлуб аст, зеро дар ин ду фасли сол (зимистон ва аввали баҳор) дар табиат гулҳо камчин мешаванд.

Гулҳо махсусан дар арафаи иди 8-уми март серхаридор мешаванд. Дар ин рӯзҳо ҳар мард мекӯшад ба наздиконаш гул тақдим кунад. Бисёри онҳо гулҳои қимат, аз қабилӣ мевагул, садбарг, саҳлаб ва ғайраро нахарида, афзалиятро ба гулҳои нисбатан дастрас медиҳанд, ки аз омад-омади баҳор мужда мерасонанд.

Имконият ва арзиши парвариши лоларо то рӯзи аввали моҳи март ҳисоб мекунем. Дар бисёр хоҷагиҳои ҷирасон гармхонаҳои хуб сохта шудаанд, ки на ҳамеша оқилона ва мувофиқи мақсад истифода мешаванд.

Барои рӯёнидани 900 рустани зебои бозоргир 1000 бех лола шинонидан лозим аст. Кӯчати лоларо дар қитъаи замини худ дар хоки кушод муддати се сол метавон парвариш кард. Ҳамчунин онро аз бозор ё хоҷагиҳои кабудизоркунӣ харидан мумкин аст. Тирамоҳи соли 2015 як бех лола дар бозор _____ сомонӣ буд. Агар кӯчатро аз бозор харем _____ сомонӣ мешавад

Масоҳати замин барои парвариши ин миқдор рустани дар сурати фосилаи байни рустаниҳо 1-1,5 см будан, ба як рустани $(3,5 \times 2 + 0,7) = 6 \text{ см}^2$ $6 \times 1000 = 6000 \text{ см}^2 = 0,6 \text{ м}^2$ рост меояд.

Бо назардошти он ки ғафсии хок барои кӯчати лола бояд камаш 8-10 см бошад ва парвариши чунин лола меъёри гармии махсусро тақозо мекунад, лоларо дар қуттиҳои чӯбини 30x40 см шинонидан мувофиқи мақсад аст. Харчи тахтаи 15 мм ба як қуттӣ:

$$30 \times 10 \times 0,15 + 40 \times 10 \times 0,15 = 105 \text{ м}^3 = 0,0105 \text{ м}^3$$

Дар ҳар қуттӣ 200 донагӣ кӯчат меғунҷад. Пас барои 1000 кӯчат 5 қуттӣ лозим ешавад. Сарфи умумии тахта:

$$0,0105 \times 5 = 0,0525 \text{ м}^3$$

Нархи тахта _____ сомонӣ мешавад. Барои ғизодиҳии гулҳо камаш 400 г селитраи калийдор ва 200 г селитраи аммиакдор зарур аст. Харчи нурии маъданӣ _____ сомонӣ мешавад.

Дар 3,5 – 4 ҳафтаи охир гулҳо ба речаи гармию рӯшани хеле ҳассос мешаванд. Арзиши газе, ки барои гармкунии гармхона сарф мегардад, _____ сомонӣ барои 1 м² мебошад. Бо назардошти фосилаи байни қуттиҳо ва зарурати роҳгардӣ байни онҳо, инчунин

барои об додан ба рустаниҳо масоҳат тақрибан 1 м^2 мешавад. Бинобар ин, харчи гармӣ _____ сомониро ташкил мекунад.

Дар марҳилаи охирин ба рустаниҳо рӯшноии иловагӣ ба андозаи 150 Вт барои 1 м^2 лозим аст. Дар як шабонарӯз $3,5\text{ м}$ соат рӯшноӣ дода мешавад. Харчи нерӯи барқ дар як рӯз: $150 \times 1 \times 4 = 0,9\text{ кВт}$ ва дар чор ҳафта, яъне 28 рӯз $0,9 \times 28 = 25,2\text{ кВт}$ мешавад. Маблағи рӯшноӣ ба _____ сомонӣ баробар мешавад.

Харчи умумии парвариши лола то санаи 8-уми март _____ сомониро ташкил мекунад. Аз ин рӯ, арзиши парвариши як лола _____ сомонӣ мешавад.

Арзиши фуруши маҳсулоти парваришкардамонро бо назардошти харчи нақлиёт, харчи печонидани лола ва ороиши дастагул, нархи чойи савдо дар бозор ҳисоб мекунем. Агар миқдори лола зиёд набошад, онро тавассути воситаи нақлиёти шаҳрӣ кашондан мумкин аст. Ба ин кор _____ сомонӣ сарф мешавад.

Арзиши як чой дар бозор _____ сомонӣ аст. Арзиши қоғазпечкунию ороиши дастагул, бо нархи _____ сомонӣ як пакет ва _____ сомонӣ як метри лентаи ороишӣ чунин аст: 1 дастагул $1,2\text{ м}$, теъдоди дастагулҳо 300 дона. Пас, _____ сомонӣ мешавад.

Ҳамин тарик, харчи парваришу фуруши лола чунин аст:

парвариши лола _____ сомонӣ;

нақлиёту бозор _____ сомонӣ;

фуруш _____ сомонӣ;

Ҳамин тавр, арзиши аслии як гул ба _____ сомонӣ баробар аст. Арзиши аслии як дастагул, ки се лола дорад _____ сомонӣ мешавад.

1. Агар нархи як дастагул то 8-уми март _____ сомонӣ шавад, фоидаеро, ки аз парвариши 900 гул ба даст меояд, ҳисоб кунед.

2. Чӣ хел рақобатпазириши молатонро баланд бардоштан мумкин аст? Масалан, ба сатили об як наздаи _____ гузошта мушоҳида кунед, ки барои мугча бастану барг баровардани он чӣ қадар вақт лозим аст. Агар дастагулро бо шохай сабз оро диҳед, он хушрӯйтар мегардад.

3. Реклама ба афзоиши миқдори фуруш ва нархи маҳсулотатон чӣ хел таъсир мерасонад? Барои маҳсулоти шумо чӣ хел рекламаро таҳия кардан мумкин аст?

ИҚТИСОДИ ЗАМИНИ НАЗДИҲАВЛИГӢ ВАЗИФА ВА ТАЪЙИНОТИ ЗАМИНИ НАЗДИҲАВЛИГӢ

Дар мамлакати мо шумораи одамони дорои қитъаи замини наздиҳавлигӣ меафзояд. Амалан ҳар оила қитъаи замин дорад, ки дар он меваю сабзавоти дӯстдоштаи аҳли оиларо парвариш мекунад. Дида мебароем, ки замини наздиҳавлигӣ кадом вазифаҳои асосиро иҷро мекунад:

1. **Сарфаи пул.** Аз мағоза ё бозор меваю сабзавотро камтар меҳаранд. Масалан, нархи 1кг картошка дар бозор _____ сомонӣ ва _____ кг картошка бошад, _____ сомонӣ аст.

Агар нархи тухмӣ, нурӣ, пору ва харочоти дигарро барорем, сарфаи пул тақрибан _____ сомониро ташкил мекунад.

2. Физои оила гуногун мешавад, ба он маҷмӯи витаминҳо, намакҳои маъданӣ, микроунсурҳо дохил мешаванд. Дар меваю сабзавот унсурҳои асосии хӯрок – сафеда, рағван, крахмал, қанд мавҷуд аст. Барои организми инсон, махсусан истеъмоли он витаминҳо муҳим аст, ки онҳо дар таркиби озуқаворӣ ё каманд ё тамоман мавҷуд нестанд. Аз ҷиҳати дар таркибаш мавҷуд будани микроэлементҳо дар байни рустаниҳои боғот чойи аввалро рустаниҳои зерин ишғол мекунад:

а) қоти сиёҳ, карами бруселӣ, чаъфарӣ, қаҳзақ: витамини С (витамини афзоиш);

б) олуболу, тамашк, қоти сурх, сабзӣ, шибит, пиёз: витамини А;

в) олуболу, қот, тамашк, пиёз, чаъфарӣ, шибит, қаҳзақ дорои элементи калтсий мебошад, ки барои ташаккули муътадил ва афзоиши бофтаҳои устухони организм хеле зарур аст.

Истеъмоли меваю сабзавоти дар замини худ парваришкарда аз як тараф, дар организм ба нигоҳ доштани мувозинати витамину намакҳои маъданӣ мусоидат мекунад, аз тарафи дигар, пулро, ки барои хариди витаминҳои сунъӣ харҷ мешавад, сарфа мекунад.

3. Роҳи беҳтарини чойгиронии маблағҳои озоди оила ин харидани қитъаи замин ё сохтмони манзил аст. Фарқи ин намуди маблағгузорӣ аз дигар намуди харид, масалан, харидани мошин ё хонаи давлатӣ дар он аст, ки якбора маблағи калонро сарф кардан

лозим нест. Ногуфта намонад, ки пасандоз кардани маблағи калон дар шароити оила кори осон нест.

4. Ҳангоми аз ҷониби аҳли оила ба роҳ мондани корҳо дар замин маблағи музди меҳнати боғбон ва мардикори обҷақор сарфа мегардад. Мувофиқи ҳисобу китоб барои коркарди боғ 35-40 рӯзи корӣ сарф мешавад. Агар як рӯзи корро 8 соат гӯем, ин тақрибан 300 соати кориро ташкил мекунад. Бо назардошти он ки меҳнати боғбон маҳорату малака ва тайёрии касбиро талаб мекунад, як соат вақти кории ўро _____ сомонӣ ҳисоб кардан мумкин аст. Ҳамин тариқ, барои киро кардани боғбон _____ сомонӣ маблағ сарф мешавад. Гуфтан лозим аст, ки парвариши сабзавот аз ин ҳам раванди меҳнатталаб мебошад.

5. Дар замони мо парвариши маҳсулоти аз ҷиҳати экологӣ тоза аҳамияти хеле калон дорад, зеро аксари хоҷагиҳо ба мақсади афзоиши ҳаҷми маҳсулот рӯз аз рӯз истифодаи захрдоруҳоро зиёд мекунанд.

6. Парвариш кардани маҳсулоти алҳол зарурӣ имконпазир аст. Ба ибораи дигар, шумо метавонед маҳсулоти дилхоҳатонро парвариш кунед.

7. Осон кардани нақшагирии стратегии буҷаи оилавӣ ва ба субут расонидани ҳисобу китоби иқтисодӣ.

8. Ғанӣ гардонидани буҷаи оилавӣ аз ҳисоби инкишофи соҳибкорӣ дар қитъаи замини худӣ.

9. Ҷиҳати дигари мусбати харидан ва коркарди қитъаи замин дар он аст, ки ин кор ба ҳалли маҷмӯи вазифаҳои тарбиявӣ маърифатӣ низ мусоидат мекунад. Азбаски дар оила ҳама серкоранд, барои муошират вақт кам менамояд. Меҳнати умумӣ дар замин на танҳо аъзои оиларо ба ҳам наздик карда, ҳисси ёрии ҳамдигарӣ ва ҳусни тафохумро бедор менамояд, балки имкон медиҳад, ки бо падидаҳои гуногун ва мухталифи табиат аз наздик ошно гашта, ҳосияти маводу рустаниҳоро фаҳманд, дар намунаи волидон ва бародару хоҳарони калонашон бо усулҳои кор дар замин шинос шаванд. Ҳангоми дар раванди гузаронидани таҷрибаҳо оид ба парвариши рустаниҳои дорой ҳосиятҳои муайян, рӯендани навъҳои нав, таҳияи нақшаи ҷойгиронии оқилонаи зироат дар қитъаи замин бисёр чизҳоро омӯхтан мумкин аст.

БАНАҚШАГИРИИ ЗАМИНИ НАЗДИҲАВЛИГӢ

Дар сурати истифодаи оқилона қитъаи замини наздиҳавлигӢ ба миқдори зиёд маҳсулоти кишоварзиро рӯёнидан мумкин аст. Аксар вақт шунидан мумкин аст, ки қитъаи замини наздиҳавлигӢ хеле хурд аст ё баръакс зарурати чунин қитъаҳои калони заминро гирифтани вучуд надорад. Бо ёрии ҳисобу китоби на он қадар мураккаб аниқ кардан мумкин аст, ки чӣ қадар замин мувофиқи мақсад аст. Ба назар гирифтани лозим аст, ки чунин заминҳо андозбандӣ мешаванд. Ҳамин тавр, ба мақсади сарфаи маблағи буҷаи оилавӣ аниқ дониш лозим аст, ки барои бо тамоми маҳсулоти зарурӣ таъмин кардани оила масоҳати қитъаи замини наздиҳавлигӢ чӣ қадар бояд бошад.

Пажӯҳишгоҳи хӯрокаи Академияи илмҳои Федератсияи Русия меъёрҳои илмӣ истеъмоли солони меваҳои сабзавотро барои як нафар таҳия кардааст. Нарасидан ё набудани миқдори зарурии витамини моддаҳои маъданӣ (минералӣ) дар хӯрок кори муътадили организмро халалдор месозад, ба афзоиш ва ташаккули дурусти ҳамаи узвҳои мамониат мекунад, инчунин боиси вайроншавии фаъолият ва ҳатто беморӣ мегардад.

Ба як инсон соли истеъмоли 91 кг меваҳои буттамева (71 кг мева ва 20 кг буттамева), қариб 280 кг сабзавоту қабудӣ рост меояд. Ба ҳисоби миёна инсон бояд рӯзе 252 г мева ва 765 г сабзавот истеъмоли кунад.

Қадам намуди меvaro, чӣ қадар парвариш кардан лозим аст? Барои ба ин савол ҷавоб пайдо кардан бояд ҳосили тахминии ҳар як намуди меваҳои сабзавот ва эҳтиёҷи оила ба онҳо ба назар гирифта шавад. Бояд дар назар дошт, ки меvaro дар муҳлатҳои гуногун – аз аввали баҳор то охири тирамоҳ тановул кардан лозим аст. Ҳамчунин меваҳои сабзавотро дар шакли тару тозааш ё баъди коркард (хушконида, дар намак хобонида ва ғайра) барои зимистон захира мекунад.

Масоҳати барои парвариши миқдори матлуби маҳсулоти обҷақорию боғдорӣ заруриро ҳисоб мекунем. Аз боғ ва буттамеваҳо сар мекунем. Барои мисол масоҳати себу нокро дар боғ муайян мекунем. Масоҳати системаи решаи дарахтони мевадех, ки ғизогирии муътадили рустаниро таъмин менамояд, барои себу нок 16м² аст. Оилаи иборат аз 4 кас соли тахминан

300 кг мева истеъмол мекунад. Ҳосилнокии як дарахт 60-70 кг бошад:

$$300:60=5 \text{ дарахт}$$

Масоҳати чунин боғ $16 \times 5 = 80 \text{ м}^2$ -ро ташкил мекунад. Мисли ҳамин масоҳатеро, ки барои дигар зироатҳои мевагӣ ҷудо кардан лозим аст, ҳисоб карда метавонем.

Ҳисоб кардани масоҳати боғи назди ҳавлӣ

Номи зироат	Миқдори зарурӣ барои оилаи иборат аз 4 нафар	Масоҳат барои 1 дарахт м^2	Масоҳати бунёди боғ, м^2
Себ, нок	5	16	80
Олуболу	3	9	
Олу	2	9	
Қоти сиёҳ	6	2,5	
Қоти сурх, сафед	3	2,5	
Тамашк (малина)	40	0,5	

Ҳамин тавр, масоҳати замини обҷақорӣ (полезӣ)-ро низ ҳисоб кардан мумкин аст.

Ҳисоб кардани масоҳати полези назди ҳавлӣ

Номи зироат	Меъёри истеъмол ба 1 нафар (кг дар як сол)	Миқдори зарурӣ барои оилаи иборат аз 4 кас	Ҳосили миёна (кг ба 1 м^2)	Масоҳати кишт (м^2)
Картошка	120	$120 \times 4 = 480$	3	
Карам	50		5	
Сабзӣ	8		4	
Лаблабуи сурх	4		8	
Пиёз	9		3	
Сир	1,5		1,5	
Бодиринг	1,2		4	
Қаланфур	3		3	
Нахӯд, лубиё	8		1,5	

Қайд кардан зарур аст, ки дар чадвал танҳо зироатҳои асосии меваю сабзавот зикр шудааст. Бинобар ин, ба масоҳати ҳосилшуда боз тахминан 10% замин барои парвариши зироатҳои дигар илова кардан лозим аст. Қариб 5%-и қитъаро (агар ҳавлии хусусӣ нею қитъаи замин дар бӯстонсаро бошад) масоҳати хонаю биноҳои хоҷагӣ ташкил мекунад. Аз эҳтимол дур нест, ки аъзои оила дар он гул ва рустаниҳои ороишӣ низ парвариш кунанд. Ҳамин тариқ, масоҳати роҳгарду гулзор 12%-и масоҳати умумии қитъаро ташкил мекунад.

- 1. Чадвалҳоро пур карда, масоҳати қитъаи назди ҳавлиро ҳисоб кунед.*
- 2. Зироатҳоеро номбар кунед, ки ба назари шумо дар қитъаи замини назди ҳавлиатон парвариш кардани онҳо ба мақсад мувофиқ аст (ба гайр аз зироатҳои дар чадвал номбаршуда).*
- 3. Нақша – лоиҳаи боғатонро тасвир кунед.*

ИН АЦИБ АСТ!

Дар мамлақати мо тақрибан 300 намуди мухталифи растаниҳои мевагӣ ва буттамевагиро парвариш мекунанд. Байни онҳо себ, олуболу, нок, гелос, зардолу, бихӣ, ангур, шафтолу, анҷир, анор, хурмо, лимӯ, олуча, чормағз, бодом нисбатан маъмуланд. Зироати мевагии аз ҳама пахншуда зардолу мебошад. Ҳамчунин себу олуболу низ хеле пахн шудаанд. Дар кишвари мо қоти сиёҳу сурхро низ парвариш мекунанд. Дар вақтҳои охир парвариш тамашк (малина) ҳам ба роҳ монда шудааст.

Дар Тоҷикистон бештар аз 50 намуди сабзавот (бидуни назардошти хелҳои гуногуни ҳар яки он) парвариш карда мешавад, ки тақрибан 20 намудаш хеле маъмул мебошад.

Арзиши маҳсулоти қитъаи назди ҳавлӣ

Сол аз сол дар мамлақати мо ба туфайли сиёсати Ҳукумати ҷумҳурӣ дар соҳаи замин шумораи одамоне, ки ба қитъаи замин соҳиб шудаанд, меафзояд. Амалан ҳар як оила метавонад, барои парвариши зироатҳои полизӣ ва истироҳати фаъол дар табиат бо аҳли оила қитъаи замин гирад. Ба ибораи дигар гӯем, теъдоди боғдорони ҳаваскор зиёд мешавад.

Қисми зиёди хӯроки моро сабзавот ташкил мекунад. Амалан мо ҳамаи сабзавоти мавриди истифодамонро дар қитъаи замини худамон парвариш карда метавонем. Ҳисобу китоб кардан хеле қолиб аст, ки мо сабзавоти дар қитъаи замини худамон рӯндаро истеъмол карда, чӣ қадар маблағро сарфа намудем. Барои ин ҳисобу китоб чадвали зеринро пур мекунем.

Ҳисобномаи арзиши маҳсулоти қитъаи боғдорӣ

Номи зироат	Микдор	Ҳосилнокии як дарахт ё як бутта	Нархи 1 кг (сомонӣ)	Арзиши маҳсулот (сомонӣ)
Себ	5	60-70		
Нок	2	60-70		
Олуча	3	10-15		
Олу	2	30-40		
Қоти сиёҳ	6	3-5		
Қоти сурх	3	5		
Тамашк	40	1-1,5		
Чамъ:				

Нархҳоро дар бозор муайян кардан лозим аст.

Кӯшиш намоед, ки фарқи нархи мавсими ро дар давраи чамъоварии ҳосил ва нархи маҳсулотро дар баҳор муайян кунед, яъне ҳаракати нарх мушаххас гардад. Барои муайян кардани арзиши маҳсулоти полезӣ низ чадвали махсус месозем. (Нигаред ба чадвали 9).

Ҳисобномаи арзиши маҳсулоти полезӣ

Номи зироат	Микдори зарурӣ	Нархи 1 кг. (сомонӣ)	Арзиш. (сомонӣ)
Картошка	480		
Карам	180		
Сабзӣ	40		
Лаблабу	40		
Пиёз	28		
Сир	5		
Бодиринг	46		

Помидор	110		
Қаланфур	14		
Лӯбиё	34		
Кабудӣ	28		
Чамъ:			

Фоидаеро, ки аз фурӯши маҳсулоти полезӣ ба даст овардан мумкин аст, аз рӯйи формулаи зерин ҳисоб мекунем: $\Phi = Д - А$. Дар ин ҷо Φ –фоидаи эҳтимоли аз фурӯши маҳсулот; $Д$ - даромад аз арзиши маҳсулот; $А$ - арзиши аслии маҳсулот.

1. Арзиши аслии истеҳсоли маҳсулоти полезӣ ва боғдориро муайян кунед. Аз падару модаратон пурсед, ки дар қитъаи замини шумо кадом намуд ва чӣ қадар нури сарф мешавад? Кадом нури нисбатан самарабахш аст? Дар замини шумо дар мубориза бо ҳашароти зараррасони кишоварзӣ чӣ хел доруҳоро истифода мебаранд?

2. Фоидаи эҳтимолиро дар сурати ба фурӯш баровардани маҳсулот ҳисоб кунед.

3. Усули аз хама беҳтарини тайёр кардани мева ё сабзавотро интихоб намоед. Ҳисоб кунед, ки арзиши қуттиҳои 0,5 литра ва 2 литраи маҳсулоти тайёр чанд сомонӣ мешавад.

ТЕСТ

1. Маънои шавқу завқ ба интихоби касб

- а) дилбастагӣ насбат ба соҳаи муайяни меҳнат, саъю кӯшиш ба дарки моҳияти ягон навъи фаъолият;
- б) вусъат, давомият ва амиқӣ;
- в) устуворӣ, хоҳишмандӣ;

2. Шавқу завқ бо кадом формула ифода карда мешавад?

- а) “донистан меҳоҳам” ;
- б) “амал кардан меҳоҳам” ;
- в) “шавқ дорам” ;

3. Ба ташаккулёбии факторҳои қобилият чӣҳо таъсир мерасонад?

- а) ирсият ва муҳит;
- б) муҳити гирду атроф;
- в) хоҳиши волидайн;

4. Маҳорати касбӣ чист?

- а) ҳамсамти касб бо якҷоягии баҳодихии мусбат нисбати қобилияти худ;
- б) ҳамсамти касб бо якҷоягии баҳодихии манфӣ нисбати қобилияти худ;
- в) ҳамсамти касб бо якҷоягии баҳодихии мусбат нисбати касби худм;

5. Чанд дараҷаи қоршоҷии касбӣ вуҷуд дорад?

- а) 4 дараҷа;
- б) 5 дараҷа;
- в) 7 дараҷа;

6. Мӯҳлати таҳсил дар ОКТ барои хонандагони маълумоти миёнаи нопурадошта чанд сол мебошад?

- а) 3 сол;
- б) 5 сол;
- в) 1 сол;

7. Системаи дидактикии таълим дар ОКТ аз чанд унсур иборат мебошад?

- а) аз 3 унсур;
- б) аз 5 унсур;
- в) аз 6 унсур;

8. Нақшаҳои касбӣ аз руи чанд марҳала созмон меёбанд?

- а) аз се марҳала;
- б) аз чор марҳала;
- в) аз панҷ марҳала;

9. Мафҳуми “коршоямӣ”-ро маънидод намоед.

- а) маънои биологӣ дошта, нишондоди фаъолияти одам ва ҳайвонотро бо ҳампайвастагӣ меомӯзад;
- б) маънои биологӣ дошта, нишондоди фаъолияти ҳайвонотро бо ҳампайвастагӣ меомӯзад;
- в) маънои кимиёвӣ дошта, нишондоди фаъолияти одам ва ҳайвонотро бо ҳампайвастагӣ меомӯзад;

10. Мафҳуми “қобилияти меҳнат” -ро маънидод намоед.

- а) маънои иҷтимоӣ дошта, аз руи тафтиши меҳнатӣ ба тамоми фаъолияти инсон баҳо медиҳад;
- б) маънои иқтисодӣ дошта, аз рӯйи тафтиши меҳнатӣ ба тамоми фаъолияти инсон баҳо медиҳад;
- в) маънои иҷтимоӣ дошта, аз руи тафтиши касбӣ ба тамоми фаъолияти инсон баҳо медиҳад;

11. Барои духтарони синну солашон 16-18 сола меъёри интихोии кашонидани бори вазнаш то чанд кг пешбинӣ шудааст?

- а) 10-25 кг;
- б) 11-27 кг
- в) 10-30 кг

12. Рузи корӣ барои наврасони 16-18 сола ба миқдори чанд соат таъин шудааст?

- а) 6 соат;
- б) 7 соат;
- в) 10 соат;

13. Қадом намудҳои гуногуни қобилиятро фарқ кардан мумкин аст?

- а) содатарин ва мураккаб, умумӣ ва хусусӣ;
- б) мураккаб ва хусусӣ;
- в) хусусӣ ва содатарин;

БОБИ IV. МАДАНИЯТИ ХОНА НИГОҲУБИН ВА ТАЪМИРИ ЛИБОСҲОИ ЧАРМИН

Нигоҳубини либосҳои чармин. Ба либосҳои чармин пойафзол, шим, тасма, костюм, камзӯл, камзӯлча, ҳамён, каллапӯш, дастпӯшак, чузвдон, сумкаҳо, ғилоф ва ғайра дохил мешаванд, ки онҳоро дар рӯзгори инсон ба таври васеъ истифода мебаранд ва ҳар як фард чӣ тавр нигоҳубин кардани онҳоро бояд донанд.

Либосҳои чарминро мунтазам нигоҳубин ва тоза кардан лозим аст. Крем намудан либосро мулоим ва обногузор мекунад. Либосро пеш аз крем намудан тоза кардан лозим аст. Баъди 10-15 дақиқаи молидани крем либосро аввал бо чӯтка, сипас бо матои мулоим (беҳтараш бо духоба) то чило доданаш пок мекунанд. Чангу лой ба пӯст часпида, равғанро чаббиди мегирад. Камшавии равған бошад, пӯстро шахшӯл ва намкаш мекунанд. Ба либосе, ки дар шароити серрутубат пӯшида мешавад, мунтазам равғани канадона ё думба бояд молид. Барои дуруст нигоҳ доштани тарҳи либос онро дар либосовезак нигоҳ доштан лозим аст, на дар сандуқ. Либоси чарминро дар ҳарорати на баландтар аз + 50⁰ С хушк бояд кард. Вагарна шакли он вайрон мешавад. Барои тоза кардани либос хамира, эмулсия ва кремҳои гуногун мавҷуданд. Истехсолот кремҳои ҳарранга истехсол мекунад. Барои тоза, чилодор ва обногузар кардани либос, матоъ ё қоғази махсус истехсол мекунанд. Либоспоқкунаки қоғазиро барои тоза ва чилодор кардани либоси чармӣ истифода мебаранд. Барои тоза кардани либоси чармаш сафед собуноба, шир, креми беранг ё таркиби худчилодихандаи «Балта»-ро истифода мебаранд. Пеш аз истифодабарӣ вобаста ба мавсим ба либосҳои чармин равғани канадона ё ки ранги чарм молида мешавад, ки он аз кафидан чармро нигоҳ медорад. Чарми суфта бо ранги Sitil (стил) оро дода мешавад. Ин ранг истехсоли ҳозира буда, дар таркиби он оби тоза мавҷуд аст ва барои ранг намудани пӯсти суфта хуб истифода бурда мешавад. Инро барои либосҳои, ки аз чарми табиӣ гирифта шудааст, истифода мебаранд. Ранги онҳо бисёр зебо ва мулоим мебарояд. Як шиша рангро барои як либос (камзӯл) истифода мебаранд. Аввал либосро тоза намуда, ба чойҳои рангпаридаш оҳиста – оҳиста тунук мемоланд. Тахминан баъди 10-15 дақиқа

боз як маротибаи дигар мемоланд. Баъд аз он бо сарпӯшаш маҳкам мепӯшанд. Мӯҳлати хушкшавиаш то 10 дақиқа мебошад.

Барои дӯхтани либосҳои чармин мошинҳои махсус лозим аст. Либосҳои чарминро дар коргоҳҳои махсус таъмир мекунанд. Либосҳои чармин бо мошинаи барқии навъи 22, 2210 бо сӯзани 90,100,110 дӯхта мешаванд.

! - Қоидаҳои бехатарӣ

Диққат ! Муш либоси чарминро ниҳоят дӯст медорад, бинобар ин, онро аз муш эҳтиёт кардан лозим аст.

Ширеш ва дарбех кардани маснуоти чармин. Ҳангоми таъмири пойафзол, портфел, тасма ва ғайра, инчунин ба маснуоти филизӣ, шишагӣ ва дигар чизҳо часпонидани чарм ширешҳои зеринро ба кормебаранд: «Клейполивинилатсетатный полууниверсальный», «Момент-1», «АГО», «Клей нитротселлюлозный», «Марс», «Феникс», «Чарли» ва ғайра. Агар ба маснуот об таъсир намекарда бошад, ширеши устухониро низ истифода бурда мумкин аст.

Ширеши «Момент» барои часпонидани масолеҳи гуногун, ба монанди чӯб, пластмасса, шиша, керамика, чиниворӣ ва чарм истифода бурда мешавад. Сатҳи масолеҳи чармиро аз ҷангу чирк бо қоҳази махсус, атсетон, бензин тоза намуда, бо сӯхон ё қоҳази сунбодасуфта мекунанд. Ширешро ба рӯи сатҳи часпанда тунук молида, 15-20 дақиқа нигоҳ медоранд, сипас сатҳҳо бо воситаи чиро мӯдатии муайян саҳт фишурда нигоҳ дошта мешавад.

Барои дарбеҳи ноаён ҷойи даридаи чармро бо сӯхон ё қоҳази сунбодасуфта байзашакл соидан лозим аст. Дарбехро 6-7 мм калонтар бурида, канорҳояшро бо корди тез нафис мекунанд ва ба он ҷо 2 бор ширеш молида, аз дарун бо дасти чап ва аз берун бо дасти рост паҳш мекунанд. Сипас маснуотро 2-3 соат мегуздоранд, то ки хушк шавад. Агар канораҳои дарбех нағз начаспида бошанд, ба он ҷойҳо аз нав ширеш молида, боз саҳттар зер кардан даркор аст.

!-Қоидаи бехатарии меҳнат.

Ширеши «Момент» ҳосияти сӯзандагӣ дорад. Аз ин рӯ, корҳои ширешкунӣ бояд дар ҳонаи нағз шамоли гузаранда сурат гирад. Ширеш бояд дар ҳарорати 20–30°С нигоҳ дошта шавад.

!-Қоидаи беҳатарии меҳнат.

Диккат! Дар вақти ба пӯст, даст ё ин ки чашм расидани ширеш изи онро ба оби равон шустан лозим аст.

- Кори амалӣ.

Ширеш намудани маснуоти чармӣ.

1. Шиносой бо ширешҳо
 2. Муайян кардани равиши кор
 3. Тоza кардани ҷойи дарбеҳшаванда
 4. Иҷрои амалиёт
 5. Тоza кардани ҷойи корӣ
- чӯтка, крем, ранг, канадона, ширеш

Саволҳои санҷишӣ:

1. Либосҳои чарминро номбар карда метавонед?
2. Либосҳои чарминро чӣ тавр нигоҳубин мекунанд?
3. Ба либосҳои чармӣ чӣ тавр крем мемоланд?
4. Қадом ширешҳо барои дарбеҳ кардани чарм истифода мешаванд?

НИГОҲУБИНИ ДАҲОН

Ковокии даҳон. Дар ковокии даҳон хӯрок майда хоида ва бо оби даҳон тар мешавад. Дар майда кардани хӯрок дандонҳо ва забон иштирок мекунанд. Одамони калонсол 32 дандон доранд. Сохти онҳо вобаста ба вазифаашон гуногун аст. Дар чоғҳои болою поён аз пеш чортоӣ дандонҳои паҳни пеш ҷойгиранд. Баъди онҳо аз ҳар ду тараф яктоӣ дандони ашк ҷой гирифтааст. Одам хӯрокро бо дандонҳои пеш ва ашк мегарад. Аз паси дандонҳои ашк аз ҳар ду тараф дутоӣ дандонҳои хурди курсӣ ва сетоӣ дандонҳои калони курсӣ ҷойгиранд. Одамон бо дандонҳои курсӣ хӯрокро майда карда мехоянд. Хӯрок чӣ қадар бодикқат майда карда шавад, ҳамон қадар ферментҳо хубтар тайёр мешаванд. Хӯроке, ки хуб хоида намешавад, кори ғадудҳои ҳозимаро душвор намуда, боиси пайдоиши касалии меъда мегардад. Дандонҳоро эҳтиёт кардан лозим аст. Барои ин риояи қоидаҳои гигиенаи пешгирии кардани фарсудашавии дандонҳо, нашикастани чормағз, донак, нахоидани устухон ва қандҳои хеле сахт, инчунин нахӯрдани оби хунук ва яхмос пас аз хӯроки гарм тавсия карда мешавад. Дар сурати риоя накардани қоидаҳои беҳдошт сири дандон қафида,

ба моддаи дандон микроб дохил мешавад. Дар натиҷа дандон дард карда, оҳиста-оҳиста фарсуда мешавад. Барои бартараф кардани онҳо ҳар рӯз пеш аз хоб дандонҳоро тоза кардан ва баъд аз хӯрок дахонро бо оби ширгарм обгардон намудан лозим аст. Барои тоза кардани дандонҳо хока ва хамираи дандоншӯйии пешгирикунандаи илтиҳобро ба кор бурда, чӯтқаро мунтазам собуншӯ ва бо оби чӯш чайқонидан бамаврид аст. Мо ҳангоми хоидани хӯрок онро бо ёрии забон ҳар тараф мегардонем. Забон ретсепторҳои зиёде дорад, ки ба туфайли онҳо инсон тамъ, ҳарорат ва дигар хусусиятҳои хӯрокро ҳис мекунад. Одам лаззати хӯроки хушкро ҳис карда наметавонад. Хӯрок дар дахон бо оби дахон тар мешавад. Онро се чуфт ғадуди оби дахон ва ғадудҳои сершумори пардаи луъобии забон ва ковокии дахон ҷудо мекунанд. Ғадудҳои оби дахон дар як шабонарӯз аз 0,5 то 2 литр оби дахон ҳосил мекунанд. Ҳатто ҳангоми каме зарар дидани дандон зуд ба духтури дандон мурочиат кардан лозим аст. Дандони зарардида ба касалии сироятии организм мусоидат мекунад. Асбобҳои ҳозиразамони тиббӣ ва доруҳои навтарин ба духтурон имконият медиҳанд, ки дандонҳоро беозор муолиҷа кунанд.

Нигоҳубини дандонҳо. Нигоҳубини хуб дандонҳоро солим нигоҳ медорад. Бо ин мақсад чӯтқа, хамира, хокаи дандоншӯй ва воситаҳои махсуси обгардон кардани дахонро истифода мебаранд. Бо чӯтқайи нарм шустани дандон беҳтар аст. Муҳлати истифодаи чӯтқа 4 моҳ мебошад. Ҳар як аъзои оила бояд чӯтқайи алоҳида дошта бошад. Баъди шустани дандон чӯтқаро бо оби гарм ва собун шуста, нағз хушк кардан ва дар зарфи сарболо гузоштан лозим аст. Хокаи дандоншӯйӣ дандонро нағз тоза мекунад. Онро ҳангоми зард ва ё пайдо шудани санги дандон истифода мебаранд. Дар вақти норасогии витаминҳои С, Д ва дигар витаминҳо дар хӯроки бачагон вайроншавии мубодилаи модда дар тамоми организми онҳо, инчунин дар дандон ҳам ба амал меояд. Ин норасогии витаминҳо дар дандон сабаби вайрон шудани ғизои дентин (таркиби дандон ва сири дандон) гашта, он сабаби бемориҳои дандон мегардад. Яке аз бемориҳои паҳн шудаи дандони бачагон инҳо кариес – сиёҳшавӣ ва пулхит-кирмзада (мепӯсад, сӯрох мешавад) мебошад.

Кариес – сиёҳшавии дандон, варамидани милк мебошад, ки дар ин вақт яклухтии сири дандон вайрон мешавад ва дар дандон сиёҳшавӣ сар мешавад. Сабаби асосии кариеси дандон муайян карда нашудааст. Аммо қайд карда шудааст, ки бештар он бачагон ба ин касалӣ гирифтор мешаванд, ки онҳо дар оилаҳои шароити зиндагиашон бад, речаи хӯрокаш нодуруст ва кам будани фтор дар об зиндагӣ мекунанд.

Пулпит – вайрон шудани қисми нармии дандон ва шикофи ба вучуд омада аст. Бемории дандонро бо тезӣ муайян кардан мумкин аст. Бинобар он мактаббачагон ҳатман аз назорати духтурони дандон бояд дар як сол 2 маротиба гузашта истанд. Ба бачагон фаҳмонда шавад, ки бемории дандон ба вайрон шудани раванди хӯрокҳазмшавӣ ва ба вучуд омадани касалиҳои роҳҳои хӯрок сабаб шуданаш мумкин аст. Ин ба он вобаста аст, ки хӯрокҳои нағз майда нашуда душвор ҳазм мешаванд. Барои пешгирии бемориҳои дандон бояд бачагон бештар витаминҳои С ва Д истеъмол намоянд.

Витамини С. – дар цитрусҳо, ангур, қарам, себ, тути заминӣ, пиёзи қабуд, қароқот, марминҷон ва ғайраҳо мавҷуд аст.

Витамини Д – дар тухми моҳӣ, тухм, моҳӣ, чигар дида мешавад.

Қоидаҳои тозакунии дандон. Усули оддитарини пешгирӣ намудани касалиҳои дандон ва милк ин ба узвҳои даҳон нигоҳубин кардан мебошад. Ҳар як одами бомаданият бояд ҷуткаи дандонтозакунаки ба даҳонаш мувофиқро дошта бошад ва бо он ҳар рӯз пагоҳӣ пеш аз наҳорӣ ва бегоҳӣ пеш аз хоб дандонашро тоза намуда, даҳонашро бо об ё ҷой (бади ҳар як бори хӯрок хӯрданаш) чайқонад. Пеш аз тозакунии дандон дастатонро шӯед, чунки бо дастони ифлос ба даҳон инфексияро даровардан мумкин аст. Ҷуткаи дандонтозакуни бояд ҳамеша тоза бошад ва баъди дандон тоза кардан бо об шуста, собун зада, то дафъаи дигари тозакуни дар зарфе нигоҳ дошта шавад. Пеш аз тозакуни онро боз бо об шустан лозим. Бо тозакунии дандон ҳанӯз аз ду, се солагӣ шурӯъ кардан зарур аст.

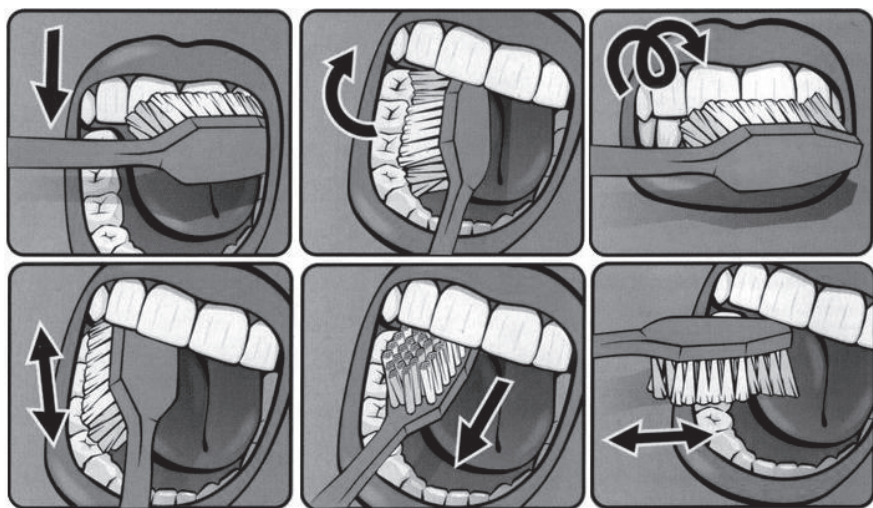

Тартиби тоза кардани дандонҳо

Ҳаракати чўтка асосан бояд амудӣ бошад. Яъне дандонҳои қатори болоро аз боло ба поён, қатори поёнро аз поён ба боло шустан лозим аст. Дандонҳоро аз тарафи берун ва ҳам аз тарафи дарун тоза намоед. Рӯи дандонҳоро низ бо чўтка тоза кунед. Ҳаракати чўтка ҳамвор, охиста, мунтазам бошад, онро ба милку дандон фишор наоварда ҳаракат диҳед, агар мабодо аз милкатон хун барояд, ба духтури дандон - стоматолог муроҷиат карда, маслиҳат гиред. Танҳо мутахассис хели чўтка, пасти дандонтозакуни ва нозуқиҳои нигоҳубини дандонро фаҳмонида метавонад. Дандонҳоро 2- 3 дақиқа тоза бояд кард.

ДАНДОН СОЛИМ – ОДАМ СОЛИМ

ИН АЦИБ АСТ!

Аввалин чўткаи дандонтозакуни дар Чин соли 1498 аз пашми хук сохта шудааст. чунин хукҳоро дар хитои шимоли парвариш мекарданд. барои он ки дар иқлими хунук пашми ин гуна хукҳо дарозтар ва саҳт мешавад.

Дар европа бошад аз пашми асп дар хамин солҳо чӯтка месохтанд.

Соли 1938 дар америка аз риштаи нейлон чӯткаи дандонтозакуни сохта шудааст.

Намудҳои хамираи дандонтозакуни: Фтородент, Бетафор Pepsodent,

Хамираи муолиҷавӣ-Лесной бальзам. Астера, Колгейт, Pepsodent,

Экстрадент F, D, B. Дент.

Хамираи гигиени- Snacodent.

Саволҳои санҷишӣ:

1. Оиди ковокии даҳон маълумот диҳед?
2. Хока ва хамираи дандоншӯиро номбар кунед?
3. Вазифа ва амалҳои дандоншӯиро фаҳмонед?
4. Барои хӯрок кадом витаминҳо заруранд?
5. Бемориҳои дандонро шарҳ диҳед?

ТЕСТ

1. Пойафзор, шим, тасма, костюм, камзӯл, камзӯулча, пичак, куртка, френч, плаш, палто, ҳамён, каллапӯш, дастпушак, чувздон, сумка, ғилоф ба кадом намуди либос дохил мешаванд?

- а) либосҳои чармӣ;
- б) либосҳои болоӣ;
- в) либосҳои корӣ;

2. Мақсади асосии крем намудани либосҳои чармӣ дар чист?

- а) мулоим ва обногузор;
- б) мулоим ва ба гармӣ тобовар;
- в) гармигузарон ва саҳт;

3. Либоси чармиро дар ҳарорати на баландтар аз чанд C° хушк бояд кард?

- а) $+50 C^{\circ}$;
- б) $+55 C^{\circ}$;
- в) $+60 C^{\circ}$;

4. Либосҳои чармӣ бо мошинаи барқии навъи чанд медӯзанд?

- а) 22, 2210;
- б) 20,320;
- в) 18, 220;

5. Либосҳои чармӣ бо сӯзани чанд медӯзанд?

- а) 90,100,110;
- б) 100,120;
- в) 120,130;

6. Ширеши “Момент”-ро барои часпонидани чиҳо истифода мебаранд?

- а) чӯб, пластмасса, шиша, сафол, чиниворӣ ва чарм;
- б) қоғаз, шиша, табакҳои сафолӣ;
- в) чӯб, пластмасса, шиша, сафол, чиниворӣ ва чарм, қоғаз, салофан;

7. Дар майда кардани хӯрок кадом узвҳо иштирок мекунанд?

- а) дандон ва забон;
- б) забон;
- в) дандон;

8. Одамони калонсол чанд дандон доранд?

- а) 32 дандон;
- б) 28 дандон;
- в) 33 дандон;

9. Аз паси дандонҳои ашк аз ҳар ду чандтоӣ дандонҳои курсӣ доранд?

- а) дутоӣ дандонҳои хурди курсӣ ва сетоӣ дандонҳои калони курсӣ;
- б) яктоӣ дандонҳои хурди курсӣ ва сетоӣ дандонҳои калони курсӣ;
- в) дутоӣ дандонҳои хурди курсӣ ва чортоӣ дандонҳои калони курсӣ;

10. Дарозумрии инсон аз чӣ вобаста аст?

- а) дандонҳои солим;
- б) забони солим;
- в) пойҳои солим;

11. Одамон бо кадом дандон хӯрокро майда карда мехоянд?

- а) дандонҳои курсӣ;
- б) дандонҳои ашк;
- в) дандонҳои хурд ва калони курсӣ;

12. Бемориҳои паҳншудаи дандони бачагон кадомҳо мебошанд?

- а) кариес ва пулпит;
- б) кариес;
- в) варамӣ ва суроҳӣ;

БОБИ V. **КАСБУ ХУНАРҲОИ МИЛЛӢ** **ЭҲЁ НАМУДАНИ КАСБУ ХУНАРИ МИЛЛӢ.**

Мардуми зебопарастӣ тоҷик дар тӯли ҳазорҳо сол зебоӣ офаридааст. Ин зебоӣ нақшу нигори дилписандӣ мардуми тоҷик аст. Агар одамони диёри мо меҳнатдӯсту зебоипараст намебуданд, мо ҳоло аз лаззати тамошоӣ фараҳбахши ин зебоӣ маҳрум мебудем, вале хушбахтона табиати инсон чунин аст, ки зиндагӣ бе зебоӣ барояш мушкил мебошад. Вақте ки кӯдак нав ба дунё меояд, ӯро ба гаҳвораи пур аз нақшу нигор меҳобонанд, бо нияте, ки умри кӯдак мисли нақшунигор рангоранг гузарад. Касбу ҳунарҳои миллӣ, ба монанди кашидадӯзӣ, бофандагӣ, заргарӣ, чармгарӣ, чомадӯзӣ, наққошӣ, гулдӯзӣ, кафшдӯзӣ, дӯзандагӣ ва дахҳо касбу ҳунарҳои дигари миллӣ мавҷуданд, ки то давраи мо омада расидаанд. Устои машҳури кашидадӯзии Тоҷикистон, Ходими Хизматнишондодаи Санъати Тоҷикистон Зулфия Баҳриддинова бо гулдӯзиҳову кашидадӯзиҳои бемислу монандаш, ҷаҳон маъруф аст. Ҳунари кашидадӯзӣ ва гулдӯзӣ намуди санъати ороишию амалии халқист. Халқҳои Осиёи Миёна дар тӯли қарнҳои бисёр ороиши сару либосро ба монанди куртаи чакан, таҷҳизоти хонаю ҷой ва анҷому ашёи рӯзгор, хуллас аз бисоти тифлӣ то ҷиҳози арӯсиро дар ҳонадон ба ҷо меоваранд. Аз қадим боз зиёда аз 700 навъи нақши кашидадӯзӣ маълум аст. Дар Тоҷикистон кашидадӯзӣ аввал ҳунари дастии авлодӣ буд. Ҳунари гулдӯзӣ, тарқдӯзӣ ва зардӯзӣ бисёр ҳунари панҷшуда дар байни халқҳои Осиёи Миёна мебошад. Зардӯзон ва гулдӯзони ҳозира нозуқиҳои ҳунари ниёгонро давом дода, дар айни замон нусаҳои зебову навро ихтироъ кардаанд ва инчунин хелҳои нави бисёрро истифода мебаранд.

АПЛИКАТСИЯ (ТАРҚДӢЗӢ), ГУЛДӢЗӢ ВА ЗАРДӢЗӢ

Аппликатисияи маснуот. Аппликатисия (тарқдӯзӣ) аз калимаи латинӣ- «application» гирифта шуда, маънояш ба матоъ дӯхтан ё часпондани нақши аз матоъ буридашуда мебошад. Аппликатисия яке аз усулҳои қадимтарини оро додани либос, пойафзол, ҷиҳози рӯзгор буда, имрӯз ҳам маълум аст. Пайдоиши аппликатисия ба давраҳои қадим тааллуқ дорад.

Таркдӯзиро барои базебтар намудани маснуоти ороишӣ ва либос васеъ истифода мебаранд. Апликатсияро аз матои якранг, рангаи бофташ гуногун буридан мумкин аст. Барои апликатсия порчаи матоъро оҳар дода (хубтар бо желатин) дарзмол мекунанд. Ба матоъ ва қоғаз тасвириро кашида, сипас тасвири қоғазро қисм-қисм бурида, мувофиқи онҳо аз матоъпораҳо ҷузъиёти тасвиротайёр мекунанд. Баъдан барои барҷастатар шудани тасвир зери матоъ пахта мегузоранд. Барои апликатсия нақшунигори милли тасвири персонажу қаҳрамонҳои афсонавиرو истифода намуда, гилемчаҳои бачагона, пардаҳо, либос ва дигар гулҳоро оро додан мумкин аст. Апликатсия дар мошинаи дарздӯзӣ бо ҳамон пайдарпайие, ки дар гулдӯзии дастӣ мавҷуд аст, иҷро мекунанд.

Барои дӯхтани апликатсия ба матоъпораи ранга тасвириро гузаронида ба маснуот чунин кӯк мезананд, ки нахҳои барқади ҳар ду матоъ мувофиқат кунанд. Тарҳи тасвириро бо мошинаи дарздӯзӣ ва ресмони ғалтаки № 60-80 бо дарзи одӣ ё кашидидӯзӣ навардии фосиланок меӯзанд.

Сипас тарҳи нақшро бо кашададӯзии навардии зич (чун мағзӣ, ресмони ғалтаки рақами 10-ро гузошта) меӯзанд. Баъди ин аз тарафи чаппаи маснуот дарзмол карда матои аз тарҳи нақш зиёдаро мебуранд.

Ҷузъиёти апликатсияро бо дарзи мустаҳкам низ часпонидан мумкин аст.

Гулдӯзӣ, дарздӯзӣ, аз навҳои санъат ва ҳунари миллии ороишӣ амалии халқист, ки дасти (бо сӯзан ё чангаки махсус) ё ба воситаи мошини махсуси гулдӯзӣ дар рӯи матоъҳои гуногун, пӯст ва қоғазматоъ бо ремонҳои пахтагӣ, абрешимӣ, пашмӣ, нахҳои зарҳаливу нуқрагӣ, инчунин боз марҷону (шаба) сангҳои қиматбаҳову кам арзиш, пулакчаҳои рахшон, марворид ва танга гулдӯхта мешавад. Гулдӯзиву зардӯзиро барои сарулибос, ҷиҳози хона ва дигар васоиди зиндагӣ истифода мебаранд. Асбобҳои гулдӯзиву зардӯзӣ сӯзан, чангак, ангушпона, қайчӣ, чанбарак, қасқон ва чорчӯба мебошанд. Чанбаракро аз чӯб доирашакл ва чоркунҷа месозанд.

Пеш аз оғози гулдӯзиву зардӯзӣ вобаста ба ғавсӣ тунукии матоъ ё чарм аз хусусияти гулдӯзӣ ресмону сӯзанро интихоб менамоянд.

Ҳангоми гулдӯзӣ ҳар хел андозаи нақшаҳоро истифода мебаранд. Усулҳои гуногуни барои матоъ гузаронидани нақш мавҷуданд: 1) нақши дар рӯи кашидашудаи гулро бо сӯзан якмарон сӯроҳ мекунад. Баъд андозаро ба рӯи матоъ гузошта, вобаста ба ранги матоъ гарди хок, ангишт ё бўр мепоянд; 2) аз қоғази шаффофи нусхабардор истифода мекунад; 3) андозаро ба рӯи махут, балғам ва шохии чилодор монда, аз болои нақш кӯк мекунад, баъд қоғазро бо эҳтиёт даронда мегиранд, дар ин ҳолат нақши гул боқӣ мемонад; 4) барои ба матоъҳои тунуки сафед гузаронидани нақш андозаро ба рӯи шиша мемонад, аз болояш матоъҳоро мепӯшанд, аз таги шиша чароғ медоранд ва аз рӯи нақши равшаншуда қалами сиёҳ медавонанд. Навъҳои маъмули гулдӯзӣ ва зардӯзӣ инҳоянд: аноргул, аштак, барги бед, бодом, гулгулак, ислимӣ, качак, лола, мачнунбед, райҳон, себарга, тоҷи хурӯс, аждар ва ғайра.

Махсусан нақшунигори куртаҳои замонаи Кӯлоб, Қаротегин, Дарвоз ва Бадахшон қимати баланди бадеӣ доранд. Асосан пеш, бари домани, гиребон, остин ва тахтапушти куртаҳоро гулдӯзӣ мекунад. Самарқанду Бухоро, Хучанд, Ўротеппа, Конибодому Исфара, Ашт ва Шаҳритуз марказҳои асосии гулдӯзии ҷиҳози хонаанд.

**НАМУНАҲОИ ҲУНАРИ ЗАРДЌУЗИВУ ГУДЌУЗИ
ХАРИТАИ ТЕХНОЛОГИ. ГУЛДЌУЗИ БО ШАБА**

№	Марҳилаҳои иҷрои кор	Амалиёт	Асбобу маводҳои зарурӣ
1	Интиҳоби матоъ, тасвир ва ранг		Матоъҳои гуногун, тасвирҳо
2	Интиҳоби ришта ва сӯзан		Риштаи ранга, сӯзанҳои №1-6
3	Интиҳоби шаба		шабаҳои гуногун ранга
4	Гузaronидани тасвир ба матоъ		Матоъ, сӯзан, нақши дар рӯи қоғаз кашидашуда, бӯр
5	Ба дохили қасқон ҷойгир кардани матоъи дӯхташаванда		қасқонҳо
6	Дӯхтани тасвир		Риштаи ранга, сӯзани №1 ва ангуштпона
7	Гирифтани тасвир аз қасқон		
8	Ороиши тасвир		Чорҷӯба ва мехҷаҳо

БОБИ VI.
ЛОИҲАИ ЭҶОДӢ. «ДӢХТАНИ ДОМАН»
ИНТИХОБИ ЛОИҲА

Ман ба фарорасии соли хониш аз модарам хошиш намудам, ки ба ман доман (юбка)-и нав харида диҳанд. Модарам гуфтанд, ки матояшро харида медиҳам ва ба ҳамсоямон медӯзонем. Ман аз суханони модарам бисёр хурсанд шудам, чунки ҳамсоямон дӯзандаи мохир буданд. Дар охириҳои моҳи июл матоъро харида ба дӯзанда овардем, он кас маро нағз қабул карданд ва аз ман ченак гирифтанд. Ваъда доданд, ки баъд аз як ҳафта тайёр мешавад. Ман хурсанд шудам. Пас аз як ҳафта ба назди дӯзанда (чевар) рафтам он кас гуфтанд, ки корам бисёр ва кӯдаки хурд дарам, ҳоло доманатро тайёр накардаам. Ман аз ин гуфтаҳои дӯзанда ғамгин гаштам, чунки ман тезтар мехостам онро бубинам. Ман ба дӯзанда гуфтам, ки ман ба корхоятон ёрӣ мерасонам ва кӯдаконро нигоҳубин мекунам, Шумо домани маро тезтар дӯзед. Он кас розӣ шуданд. Ман ҳар рӯз омада кӯдаки дӯзандаро нигоҳубин мекардам ва ба корҳои рӯбичини хона ёрӣ мерасонидам, лекин доманам ҳеч не ки тайёр шавад. Ман қариб 1,5 моҳ доманамро интизор будам ва бисёр заҳмат кашидам. Ба худ қавл додам, ки агар дар оянда омӯзгор, духтур муҳандис шавам ҳам, хунари дӯзандагиро ҳатман ёд мегирам. Хушбахтона дар мактабамон дарси «Технология» вуқуд дорад, вақте, ки синфи, 9 шудам мавзӯи мо «Дӯхтани доман» буд. Ман ки ба худ қавл дода будам бо шавқу ҳаваси зиёд гуфтаҳои муаллимаро иҷро мекардам.

Намудҳои гуногуни доманҳо

Аз модарам хоҳиш кардам, ки доманамро худам дӯзам, он кас дар ҳайрат монданд, чӣ тавр? Ман ба он кас фаҳмондам, ки дар дарси «Технология» дӯхтани доманро ёд гирифтаам. Модарам аз сандуқ ба ман матоъ доданд ва ман онро чен кардам, ки оё ба ман доман мебарояд? Ман қарор додам, ки барои доманро дӯхтан мустақилона кор мекунам. Бар ва қади матоъ ва инчунин аз кадом масолех ва лавозимоти дӯзандагӣ истифода бурданро муайян намуда, тарзи тайёр кардани онро мустақилона кор карда баромадам. Ба сифати масолех матои аз пашм гирифтаре интиҳоб намудам. Асоси симои хуб ин ранг аст, асоси услуб ин матоъ. Барои ин албатта хусусиятҳои ҳама намуди матоъро ба назар гирифтани лозим аст. Матои пашмин қат намешавад, хангоми тар кардан мешинад, бисёр душвор дарзмол мешавад, вале шакли дарзмолкардари хуб қабул мекунад.

Ранг дар ҳаёти одам роли калон мебозад. Вай ба одам таъсири калон мерасонад ва воситаи таъсирбахш дар композитсияи либос мебошад. Рангҳо ба ду гурӯҳ чудо мешаванд. хроматикӣ ва ароматикӣ. Рангҳои хроматикӣ ба гарм ва хунук чудо мешавад. Ба рангҳои гарм рангҳои дохил мешавад, ки офтобу оташро нишон медиҳад. Ин рангҳо сурху зард мебошад. Ба рангҳои хунук кабуду осмонранг.. дохил мешавад, ки хуноки барфдор ва яхро ифода мекунад. Ба ман бисёр ранги сурх маъқул аст. Ман дар ҳама кор дар пеш буданро дӯст медорам, ранги сурх бошад ин ранги ҳокӣ, мустақимӣ аст. Ин рангҳо одамоне интиҳоб мекунанд, ки бо бозиҳои пурҷӯшу хурӯш машғул мешаванд. варзиширо дӯст медоранд ва ҳаёти солимро интиҳоб мекунанд. Аз қадим одамон ба ранги сурх шавқи калон доштанд. Дар бисёр замонҳо ранги сурх зебоиро ифода мекунад. Ҳамаи он чизҳое, ки сурх ҳастанд хурсандӣ, зебӣ, пуррагии ҳаёт, муҳаббатро ифода мекунад. Доман асосан либоси мактаббачагон аст, чунон нахҳои табиӣ ҳаворо нағз мегузаронад ва баданро хаста намекунад. Лавозимоти дӯзандагӣ мошинаи дарздӯзӣ, қайчӣ, сӯзан, ресмон, ангуштона, ченактасма, чадвал, бўри махсуси буридагӣ, қоғаз барои қолабгирӣ мебошанд. Барои дӯхтани доман ягон масолех нахаридам онро аз хонаи худамон гирифтаам. Лавозимоти дӯзандагӣ то ресмону сӯзан, ченактасмаю қайчӣ дар ҳар як хонадон зани басомони тоҷик бояд бошад. Пеш аз ҳама ман ба қоидаи санитарӣ- гигиению бехатарӣ қорро ба ёд овардам ва модарам хоҳиш намудам, ки ман назорат баранд. Вақте ки ман матоъро чен карда, қолиб буридам ва матоъро бурида дӯхтам модарам дар ҳайрат монданд, гуфтанд ин хунарро, ки ту омӯхти ва онро ягон кас аз дасти ту гирифта наметавонад ва то охири умр

бо ту мемонад. Акнун духтарам ба ҳеҷ кас мӯҳтоҷ нестӣ дӯҳтанро хуб ёд гирифтӣ ва ба оилаамон ёрии калон расонид. Чӣ тавре, ки бузургон гуфтанд.

**Хунар аз нуқраю тиллою зар бех,
Хунар аз молу мероси падар бех.**

НАҚШАИ ДОМАНИ РОСТҚАД

Расми домани ростқад	Ченакگیرӣ
	1.Нимченаки гирди миён Нгм – 36
	2.Нимченаки гирди рон Нгр – 44
	3. Дарозии доман Дю - 60
Қисми пушт АН=Дд60 АА ₁ =Нгр44:2=22 АА ₁ =НН ₁ АА ₂ =Нгм36:2+3в=21 АА ₃ =АА ₂ 21:2=10,5 А ₄ А ₅ =3 А ₃ А ₆ =12 АБ=18адади доимӣ ББ ₁ =Нгр44:2=22 АА ₇ =5 Нуқтаҳои А ₂ Б ₁ бо хатҳои моил пайваст мекунем	Қисми пеш АН=Дд60 АА ₁ =Нгр44:2+2=24 АА ₁ =НН ₁ АА ₂ =Нгм36:2+ +3в=21 АА ₃ =АА ₂ 21:2=110,5 А ₄ А ₅ =3 А ₃ А ₆ =10 АБ ₁ 18адади доимӣ ББ ₁ =Нгр44:2+2=24 Нуқтаҳои А ₂ Б ₁ бо хатҳои моил пайваст мекунем

Камарбанд А А₁
АН=8
АА₁=72+5адади доимӣ=82
АА₁=ББ₁ Н Н₁

№	Номгӯй	Миқдор	Масолах	Андоза (см)
1	Доман	1	Пашмин Ресмон №40	75x1,50x0,03
		1	Матои ширеш-	20x100x0,01
		1	дор	dū1
		1	Тугма	Lū20
		1	Занчир	1
				20

Ф- Либосро ҳар рӯз истифода мебаранд

К -Либос аз якчанд ҷузъиёт иборат аст

Т -Доман аз масолаҳи пашмин тайёр карда дарзмол карда мешавад.

Ҳангоми ба назар гирифтани миқдори матоъ ба андозаи дарозии доман 10см зам карда мешавад. Вақт барои дӯхтан- 6 соат.

Э -Барои оро додани доман дар як кунҷи бари доман аз шабаҳои ранга, таркдӯзи нақшу нигори милли дӯхта мешавад.

Харитаи технологӣ Дӯхтани доман

№	Амалиёт	Тасвири графикӣ	Ҷои кори дӯзандагӣ
1	Интиҳоби масолах, ресмон		Мизи бурандагӣ, ченактасма
2	Ченакгири ва ҳисоби формула		Сурб, ченактасма.

3	Ба рӯи матох гузоштани қолаб ва муайян намудани хатти буриш		Коғаз барои қолаб, матоъ, сарсӯзан, бӯри бурандагӣ, қайчӣ
4	Ба санчиш 1-ум тайёр намудани доман		Ресмони сафед, сӯзани дастӣ, бӯри бурандагӣ, қайчӣ, ангуштпона
5	Пайдарҳам дарздӯзӣ дӯхтани доман		Мошини дӯзандагӣ, ресмон ҳамранги матоъ, қайчӣ, занҷир, тугма,
6	Пура дӯхтани доман ва дарзмол кардани он		Тахтаи дарзмолкунӣ, қайчӣ, болишт- чаҳои махсуси дарзмолкунӣ
7	Ороиши доман		Марҷонҳо ва пулакчаҳои ранга, расмони абрешими ранга

ТАБЛИҒОТ

Доман аз ҷиҳати дӯхт босифат буда, хусусан ба духтарон либоси зарурӣ аст.

Агар хоҳед, ки худатон либосатонро дӯзед, аз дарсҳои «Технология» пурсамар истифода баред.

Агар хоҳед, ки ба ягон шахс мӯхтоҷ набошед, ин ҳунарро омӯзед.

Агар хоҳед, ки ба оилаатон аз ҷиҳати иқтисодӣ ёрӣ расонед, ҳунар омӯзед.

Ҳунаре, ки меомӯзед аз дастатон ҳеҷ кас гирифта наметавонад.

Ба ҳар як духтар ва зан дӯзандагӣ ҳунари зебанда аст.

Шумоён дар оянда хоҳ омӯзгор, хоҳ олим, хоҳ шоир, хоҳ табиб, хоҳ барномасоз ё соҳиби ягон касбу кори гуногун шавед ҳам, доништани ҳунароҳои дӯзандагӣ ба шумо ёрӣ мерасонад.

Ҳунар омӯз, к - аз ҳунармандӣ, Даркушой кунӣ, на дарбандӣ.

Ривоят мекунамд, замоне як бой буд. Вай ду писар дошт, яке ҳунарманд, дигаре беҳунар. Баъди вафоти падар мерос ба ду тақсим гардид. Писари ҳунарманд бо даромади ҳунараш мероси худро зиёд намуд, лекин писари беҳунар чизу чораи бокқимондаи падарро фурухту худ ба ягон кор машғул нашуд дар натиҷа муфлис гардид.

ҲИСОБКУНИИ ИҚТИСОДӢ

№	Ногӯй	Сарфи масолеҳ	Нарх	Ҳамагӣ
	Матоъ	0-75 см	6	4с-50д
	Матои ширешдор	0-20 см	1	0-20д
	Ришта	1-ғалтак	0,30д	0-30д
	Занҷир	1-то	0,50д	0-50д
	Тугма	1-то	0,10д	0-10д
	Қувваи барқ	1-соат	0,05д	0-05д

	Марҷон	100 дона	0,50д	0-50д
	Вақти сарфшуда	6 соат	1 со- мон	6 сомон
Ҳамагӣ нархи як доман 12 сомону 15 дирам.				
Маблағе, ки ман барои харидани занҷир 0,50 д, марҷон 0,50д, матои ширешдор 0,20д қувваи барқ, 0,05 д ҳамагӣ 1 сомону 25 дирам сарф карда шуд.				

Барои дӯхтани доман матои ғафсиаш 0,3 мм барои 1 м 50 см ва дарозиааш 0,75 см лозим аст. Агар сарфи матоъро ҳисоб кунем:
 $V \bar{u}60\text{см} + 5\text{см} \bar{u}65 \text{ см}$.

Нархи 1 метр матоъ бо нархи шартномавӣ: 6 сомон С \bar{u} 6 сомон.

Барои дӯхтани доман аз мошини дардӯзии поякӣ истифода бурда шудааст, бино бар он нерӯи барқро ҳисоб намекунем.

Барои дӯхтани доман 6 соат вақт сарф мешавад. Барои дарзмол кардани доман қувваи барқ истифода бурда шудааст. Дӯхтани гул бо шаба дастӣ иҷро карда шудааст. Музди кори дӯзандаи дараҷаи II дар 1 соат 1 сомон мебошад. Музди кори меҳнат С \bar{u} 1х6 \bar{u} 6 сомон мешавад. Дар натиҷа як духтараки наврас соҳиби доман мегардад.

МУНДАРИЧА

Муқаддима.....	3
----------------	---

БОБИ I. АСОСҲОИ ИСТЕҲСОЛОТ

1.Маълумот дар бораи равандҳои технологӣ дар соҳаи саноати филизгудозӣ (металлургия).....	4
2.Маълумот дар бораи равандҳои технологӣ дар соҳаи саноати сабук.....	6
3.Маълумот дар бораи равандҳои технологӣ дар соҳаи саноати маҳсулоти бинокорӣ.....	7
4.Маълумот дар бораи равандҳои технологӣ дар соҳаи хоҷагии кишоварзӣ.....	10
5.Маълумот дар бораи равандҳои технологӣ дар саноати мошинсозӣ.....	13
6.Маълумот дар бораи равандҳои технологӣ дар соҳаи саноати сӯзишворӣ.....	15
7.Маълумот дар бораи равандҳои технологӣ дар соҳаи саноати энергетика.....	17
8.Ҳуҷҷати технологӣ ва тайёр кардани истеҳсолот.....	19

СИСТЕМАИ МОШИНАҲО ВА КОМПЛЕКСИ ТАҶҶИЗОТИ ТЕХНОЛОГӢ.

9.Асосҳои техника.....	22
10.Механиконидаи истеҳсолот.....	26
11.Маълумоти асосӣ дар бораи дастгоҳҳои автоматӣ.....	30

ИҚТИСОДИЁТ ВА ТАШКИЛИ ИСТЕҲСОЛОТ

12.Маълумоти умумӣ дар бораи иқтисодиёти истеҳсолот.....	33
13.Ташкили меҳнат дар корхона.....	37

ТАРАҚҚИЁТИ ИЛМИЮ ТЕХНИКӢ ДАР ИСТЕҲСОЛОТ

14.Роҳҳои асосии тезонидани тараққиёти илмию техникӣ.....	40
15.Маҳсулоти нав ва технологияи ҳозира.....	42
16.Автоматонии равандҳои истеҳсолӣ.....	45
17.Мафҳуми системаҳои зудбадали истеҳсолӣ.....	49
18.Техникаи электронии ҳисоб дар истеҳсолот.....	52

БОБИ II. ИНТИХОБИ КАСБ

19. Шавку завқ ва рағбат	58
20. Қобилият ва коршоямӣ нисбат ба касб.....	62
21. Саломатӣ ва интихоби касб.....	64
22. Роҳҳои соҳибхтисос гардидан.....	69
23. Нақшаҳои ҳаёти ва касбӣ.....	73

БОБИ III. ИҚТИСОДИЁТИ ОИЛА

24. Иқтисодиёти оила дар ҳаёти иқтисодии ҷамъият.....	77
25. Талаботи оила.....	83
26. Буҷаи оила.....	93
27. Буҷаи талаба. Таҳлили хароҷоти ҳаррӯза, ҳарҳафтаина, хармоҳа ва ҳарсола.....	115
28. Хароҷоти доимӣ ва тағйирёбанда.....	116
29. Маркетинг дар иқтисоди оила. Рекламаи мол.....	122
30. Менечмент дар иқтисоди оила. Мафҳуми менечмент дар иқтисоди оила.....	126
31. Соҳибкорӣ дар иқтисоди оила.....	129
32. Иқтисоди замини наздиҳавлигӣ. Вазифаю таъйиноти замини наздиҳавлигӣ.....	134

БОБИ IV. МАДАНИЯТИ ҚОРҲОИ ТАЪМИРУ СОХТМОН

33. Асосҳои технологияи кошинкорӣ.....	143
34. Кошинкории фарш	145
35. Кошинкории девор.....	146

БОБИ V. КАСБУ ҲУНАРИ МИЛЛӢ

36. Кулолгарӣ.....	151
37. Маълумоти мухтасар доир ба таърихи ҳунари кулолгарӣ..	152
38. Нақш ва хелҳои он.....	154
39. Ҳок ва хосиятҳои он.....	158
40. Асбобу ускунаҳо барои кулолгарӣ.....	160
41. Амалиёти гилкорӣ.....	161
42. Сохтани маснуот бо усули дастӣ.....	164
43. Сохтани маснуот бо усули механикӣ.....	165
44. Ранг ва ороиши маснуот.....	166

БОБИ VI. ЛОИҲАИ ЭҶОДӢ. МИЗИ ҚАТШАВАНДА.

45. Интихоби лоиҳа. Намунаи мизҳои сохташаванда.....169
46. Арзиши аслии намунаҳои мизҳо.....171
47. Харитаи технологӣ.Мизи қатшаванда.....172
48. Натиҷаи озмоиш ва хулосаҳо.173

Азизов, А. Раҳимов, С. Исломов С.

ТЕХНОЛОГИЯ

(Таълими меҳнат барои духтарон)

Мухаррир: *Фаридуни Умарбек*
Мухаррири ороиш: *Улугбек Очилов*

Ба чопхона 28.11.2016 супорида шуд.
Ба чопаш _____ имзо шуд. Коғази офсетии №1.
Чузъи чопӣ 11. Андоза 60x90 1/16. Супориши №75
Адади нашр 50 000 нусха.

Дар КВД «Комбинати полиграфии шаҳри Душанбе» чоп шудааст.
ш. Душанбе, кучаи Айнӣ 126 тел.: 225-82-83 225-82-52